

Zeitschrift: Schweizerische Bauzeitung
Herausgeber: Verlags-AG der akademischen technischen Vereine
Band: 84 (1966)
Heft: 11

Werbung

Nutzungsbedingungen

Die ETH-Bibliothek ist die Anbieterin der digitalisierten Zeitschriften auf E-Periodica. Sie besitzt keine Urheberrechte an den Zeitschriften und ist nicht verantwortlich für deren Inhalte. Die Rechte liegen in der Regel bei den Herausgebern beziehungsweise den externen Rechteinhabern. Das Veröffentlichen von Bildern in Print- und Online-Publikationen sowie auf Social Media-Kanälen oder Webseiten ist nur mit vorheriger Genehmigung der Rechteinhaber erlaubt. [Mehr erfahren](#)

Conditions d'utilisation

L'ETH Library est le fournisseur des revues numérisées. Elle ne détient aucun droit d'auteur sur les revues et n'est pas responsable de leur contenu. En règle générale, les droits sont détenus par les éditeurs ou les détenteurs de droits externes. La reproduction d'images dans des publications imprimées ou en ligne ainsi que sur des canaux de médias sociaux ou des sites web n'est autorisée qu'avec l'accord préalable des détenteurs des droits. [En savoir plus](#)

Terms of use

The ETH Library is the provider of the digitised journals. It does not own any copyrights to the journals and is not responsible for their content. The rights usually lie with the publishers or the external rights holders. Publishing images in print and online publications, as well as on social media channels or websites, is only permitted with the prior consent of the rights holders. [Find out more](#)

Download PDF: 16.04.2026

ETH-Bibliothek Zürich, E-Periodica, <https://www.e-periodica.ch>

Durisol

-Mauerwerk, -Aussenwand- und -Dachplatten

die bewährten Bauweisen

DURISOL VILLMergen AG

Verwaltung Badenerstrasse 21 8953 Dietikon Telefon 051 / 88 69 81

Tel. (071) 24 31 37

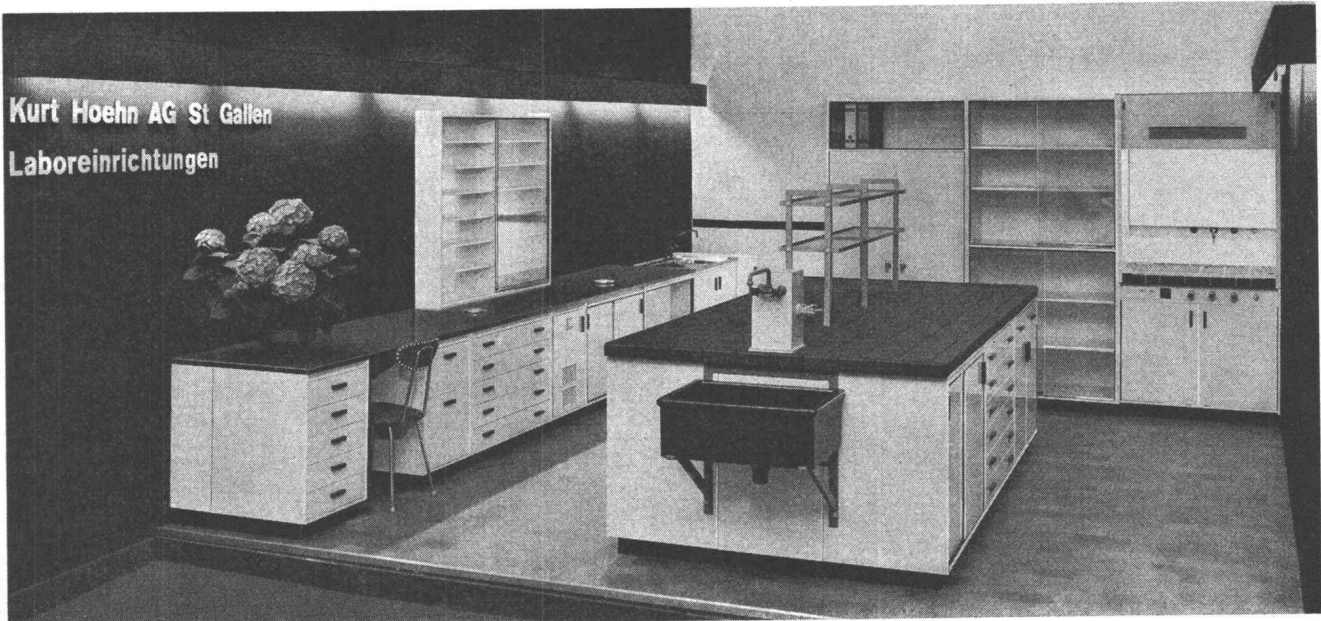

Tel. (071) 24 31 37

Wind- und wetterfest

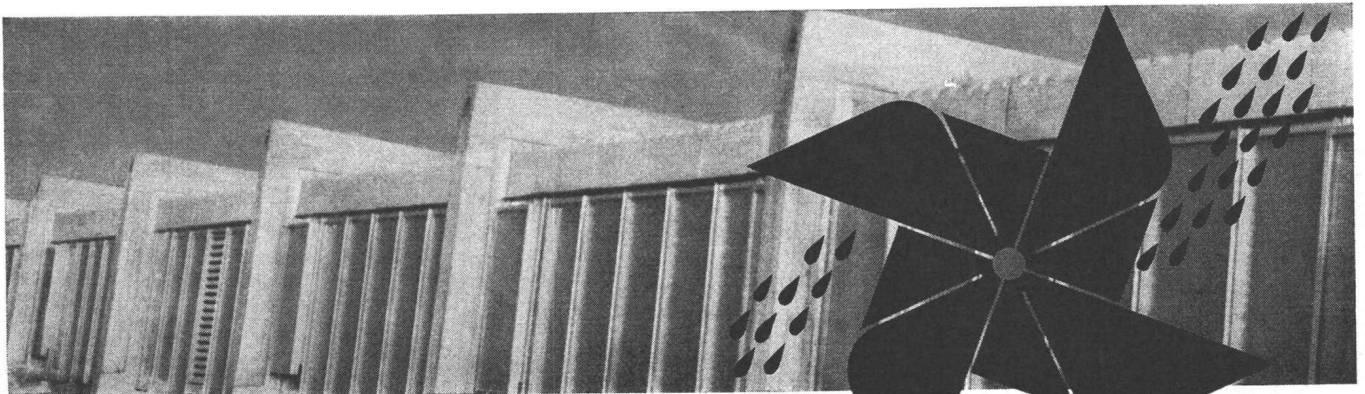

Unser kittloses System mit horizontaler Verschraubung gewährleistet spannungsfreie Fassung der Gläser und dauerhafte Dichtheit.

JAKOB **SCHERRER** SÖHNE

Glasdachbau — unsere Spezialität seit 1907

Allmendstrasse 7 Zürich 2/59 Tel. 051/25 79 80

Spezialarbeiten
im Grundbau

LOSINGER

Zeissl - Ramppfähle
HW- u. Calweld - Bohrpfähle
Betonschlitzwände ELSE
Vibroflotation
Colcrete - Mörtel und -Beton
Grundwasserabsenkung Wellpoint
Labor für Erdbau, Beton und Bitumen

Losinger + Co AG Bern

Unternehmen
für besondere
Bauverfahren

Spannbeton AG

VSL Spannkabel, Fels- und Alluvialanker,
Gleitschalungen, Fahrbahnübergänge, Brücken-
lager, Flachpressen, Fugendichtungen,
Wärme-, Schall- und Feuchtigkeitsisolationen

Spannbeton AG Bern, Zürich, St. Gallen
Précontrainte SA Lausanne
Beton Precompresso SA Locarno

Gesellschaften
für industrielles
Bauen

IGECO AG

Fabrikation und Montage von
schlaff armierten oder
vorgespannten Betonelementen
für den Hoch- und Tiefbau

IGECO AG Lyssach BE
IGECO AG Volketswil ZH
IGECO SA Etoy VD

® Polycella-Kunststoff-Fenster für Isolierverglasung

® Lignoplast-Kunststoff-Holz-Fenster für Doppelverglasung

Temex

wartungsfrei
 farbecht
 witterungsbeständig
 dicht
 schalldämmend
 Massherstellung
 preisgünstig
 Schweizer Patent
 EMPA-Untersuchungsbericht
 Nr. 21351/1 1964

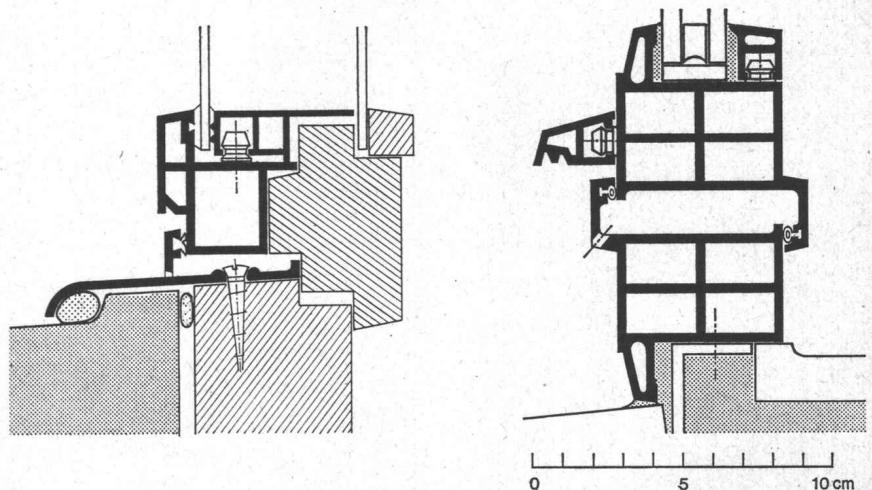

Lizenzgeber:

Temex GmbH 8044 Zürich
 Kraftstrasse 29
 Telefon 051 24 76 88

Temex

Hersteller:

ZH 8044 Zürich	Temex GmbH, Kraftstrasse 29	Tel. 051 24 76 88
8047 Zürich	Heinr. Webers Erben, Anemonenstr.	Tel. 051 52 51 60
8906 Bonstetten	Siegfried Stohler, im Winkel 287	Tel. 051 95 53 45
8107 Buchs	Ernst Rohrbach	Tel. 051 94 64 84
8335 Hittnau	Walter Senn	Tel. 051 97 61 65
8903 Landikon	Anton Huber	Tel. 051 95 41 08
8401 Winterthur	Fenster Theil AG, Merkurstr. 5	Tel. 052 2 62 11
BE 3063 Papiermühle-Bern	Kurt Gaeng, Untere Zollgasse 108	Tel. 031 58 02 84
3357 Bützberg	Fritz Born	Tel. 063 3 02 07
3250 Lyss	Fahrni & Co. AG, Bernstrasse 84	Tel. 032 84 25 25
OW 6056 Kägiswil	Durravista AG	Tel. 041 85 27 78
SO 4600 Olten	Josef Schibli, Rötzmatt 66	Tel. 062 5 24 25
4500 Solothurn	Bernhard Meyer, Patriotenweg 8	Tel. 065 2 35 89
BL 4102 Binningen	Gebr. Engler, Postgasse 13-15	Tel. 061 47 31 30
SG 9000 St. Gallen	Rey & Co., Haldenhof 2-4	Tel. 071 22 40 79
8730 Uznach	F. Blöchlinger AG	Tel. 055 8 12 57
9443 Widnau	Karl Frei	Tel. 071 72 23 63
GR 7250 Klosters	A. Morel & Söhne	Tel. 083 4 13 89
AG 5313 Klingnau	Ernst Keller AG	Tel. 056 5 11 92
4313 Möhlin	Ernst Mahrer-Mock	Tel. 061 88 14 35

Baas



Wir bieten an

STAHLKONSTRUKTIONEN für HALLENBAUTEN

BAAS GMBH · MASCHINENFABRIK · LACHEN/SZ · ST. GALLER STRASSE · TEL.: 055/7 2020 · TELEX 53686

KISSLING

Motorgetriebe

weit über
die Schweiz hinaus
bekannt

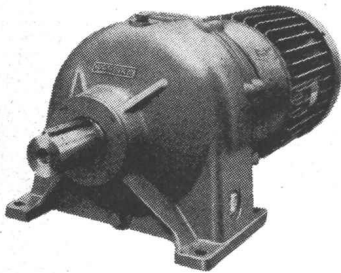

Wir lösen Ihre Antriebsprobleme

Unsere Getriebe sind:

- formschön
 - preisgünstig
 - rasch lieferbar
- Normaldrehzahlen ab
Lager.

Stirnradgetriebe bis 200 PS, Planetengetriebe bis
150 PS, Trommel- u. Schneckengetriebe bis 25 PS,
stufenlose Getriebe bis 8 PS. Spezialgetriebe

**L. Kissling + Co Maschinenfabrik
Zürich-Seebach**
Telefon 051/466400

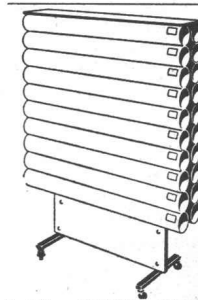

Ihre Pläne
sind im Praktikus
Röhrenordner
besser
aufgehoben

und können so aufbewahrt
von Arbeitsplatz zu Ar-
beitsplatz gerollt werden.
Fordern Sie heute noch
Gratis-Prospekt an!

Praktikus Ed. Müller, 8700 Küsnacht ZH, Tel. 051/90 09 65

HEEROLTEN



Fabrik für:
Gelochte Bleche
Streckmetall
HEER-
Kabelkanäle
(Patent)
Lagergestelle
HEER-IDEAL
(Patent)

062/5 66 33

Leistungsfähig · Individuell · Seit 1875

* Rationelle Serien-Blecharbeiten
Zuschneiden, Abkanten, Runden,
Aufspann-, Elektroloch-, Punkt-
und Rollenschweissen usw.

AEZ

TERRASSENBELÄGE

FLACHBEDACHUNGEN

GRUNDWASSERISOLIERUNGEN

Asphalt-Emulsion AG Zürich



17
 E16
 15
 E14
 13
 E12
 11
 E10
 09
 E08
 07
 E06
 05
 E04
 E03
 E02
 01
 E00

Grösste Auswahl
 der Schweiz in
 Vermessungsinstrumenten
 und Messgeräten.
 Geschulte Fachberater



Verlangen Sie
 unverbindlich
 den
 reichhaltigen
 Vermessungs-
 Katalog

GRAB+WILDI

FACHGESCHÄFT FÜR
VERMESSUNGSGERÄTE

Zürich, Seilergraben 59.
 Tel. 051/24 35 88
 Fabrik in Urdorf bei Zürich
 Tel. 051/98 76 67

Ständige
 Ausstellung
 in Zürich
 Seilergraben 59

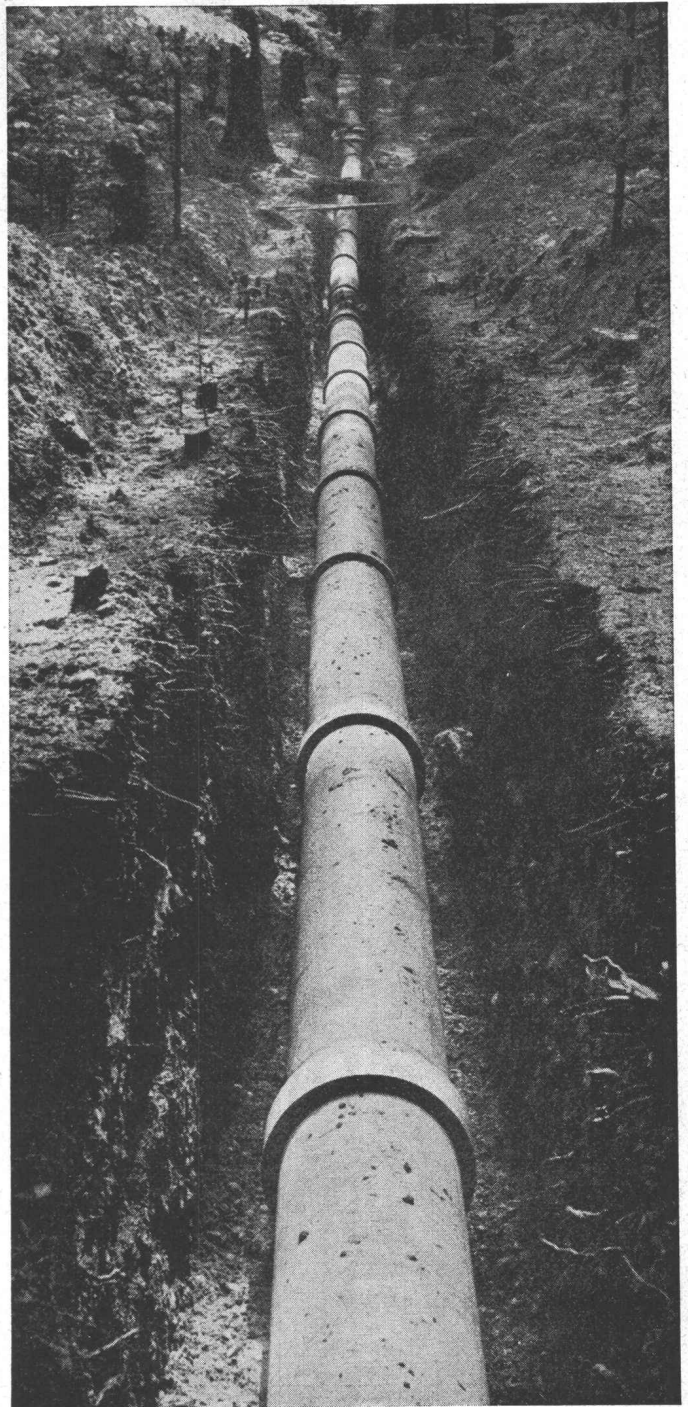

Asbestzement-Rohre «ETERNIT» für Wasserver-
 sorgungen. Seit fünfzig Jahren bewährt. Lange
 Lebensdauer. Widerstandsfähig gegen Korrosion
 und chemische Einflüsse. Leicht zu transportie-
 ren, einfach zu verlegen. Daher wirtschaftlich.

Eternit®

® Die gesetzlich geschützte Marke für Asbestzement-Produkte

Eternit AG

8867 Niederurnen 1530 Payerne

bator lift ag

Herzogenbuchsee
Tel. 063 52244

Falt-, Schiebe-, Klapp-, Hallen- und
Boxentore
Krankklappen, Stapelwände, Antriebe,
Steuerungen, Signalanlagen
Oelhydraulische Aufzüge

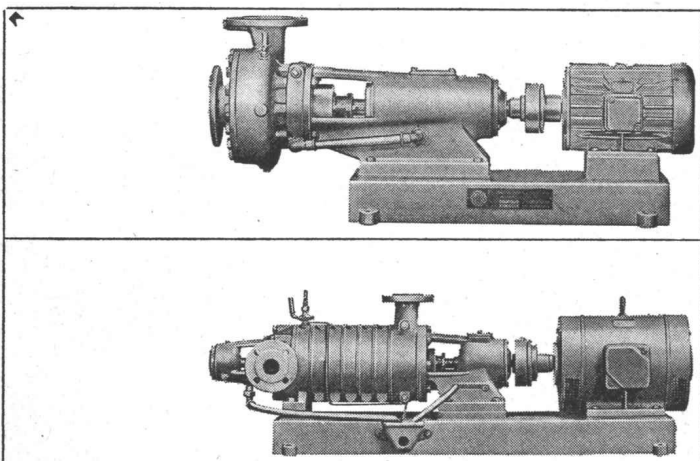

Hochdruck-
Zentrifugalpumpen
Niederdruck-
Zentrifugalpumpen
Fäkalien-
und Abwasserpumpen
Kühlmittelpumpen

Selbstansaugende
Wasserringpumpen
Vollautomatische
Hauswasserpumpen
Selbstansaugende
Baupumpen
Spezialausführungen

Représentants pour la Suisse romande:
Bureau technique A. Coutau - C. Martin
15, rue des Eaux-Vives, 1200 Genève, tél. 022 36 79 20

Bieri Pumpenbau AG 
3110 Münsingen, tel. 031 68 10 84



Wirtschaftlicher
armieren
mit fi-Rista
Elementen
armieren

Drahtwerke Fischer & Co.
Reinach AG Tel. (064) 71 15 55

Stahl-Hallenbau

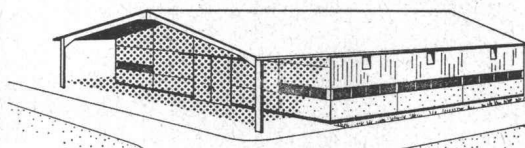

Industriebauten, Lager- und Ausstellungshallen, Garagen, Kraneinbau, Leichtmetall-Al-Hallen, Baukastensystem, schlüsselfertig oder durch Selbstmontage, kurze Lieferzeit, bis 36 m freie Überspannung.

E. Ruoss, Ingenieurbüro, 8051 Zürich, Tel. 051 41 99 62, Saatlenstr. 24

Vorfabrizierte

Abwasser- Klärgruben

entsprechend den Richtlinien des
Verbandes Schweiz. Abwasserfachleute

comolli

Comolli's Erben AG. 5620 Bremgarten

Telefon 057/714 14

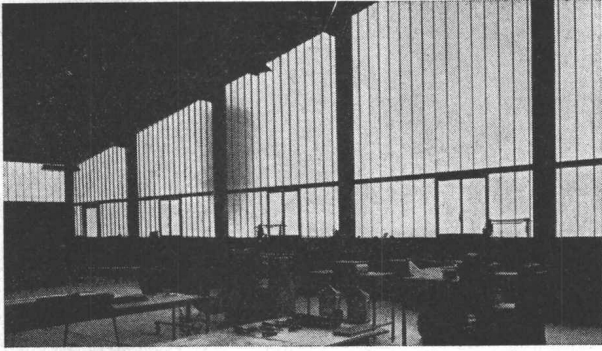

das moderne, dekorative
Baulement für

**Fassaden
Treppenhäuser
Eingangspartien
Veranden
Fensterbänder
Industriebauten**

sprossenlos, wartungsfrei,
preisgünstig



Beratung, Offerten und Lagerhaltung
durch die Spezialfirma

**GRÜNINGER
OLTEN + ZÜRICH 5/23**

Aarburgerstr. 105
Tel. 062/534 66

Josefstr. 19
Tel. 051 / 42 52 10



**Internationell
Svenska Mässan
Göteborg**

Durch die Internationale Schwedische Messe bieten sich
Ihnen zahlreiche Gelegenheiten, gute Verbindungen für
kommende Zeiten anzuknüpfen.

1965 konnte die Schwedische Messe einen neuen Rekord
verzeichnen. Die Anzahl der registrierten Einkäufer erhöhte
sich auf 41 Prozent der totalen Besucherzahl (153 220).

Die Messe 1966 findet vom 6.—15. Mai 1966 statt und
erwartet Sie als **AUSSTELLER** oder **EINKÄUFER**.

GÖTEBORG — im Herzen Skandinaviens — ist der Treff-
punkt der Geschäftswelt geworden.

Alle näheren Auskünfte erhalten Sie durch die

Generalvertretung für die Schweiz

natural

Natural AG, Internationale Messen, 4002 Basel
Tel. (061) 34 70 70



Die Geotechnik umfasst sämtliche Diagnosen über einen
Boden und die möglichen Interventionen: Stabilisierung,
Entwässerung, Änderung seiner Konsistenz. Immer wich-
tiger werden hochbelastbare Fundationen und Veran-
kerungen.

Die neuesten Experimente haben uns auf die erfolgreiche
Verwendung spezieller Kunststoffe auf vielen dieser Ge-
biete geführt.

Erfahrung und Forschung bilden die Basis unserer Ar-
beit. Verlangen Sie bitte unsere Dokumentation.

Diasond AG, Schweizerische Gesellschaft für Geotechnik
8032 Zürich, Hottingerstrasse 28, Telefon 051 34 04 35
Niederlassungen in Lausanne, Genf und Altdorf

diasond | ag

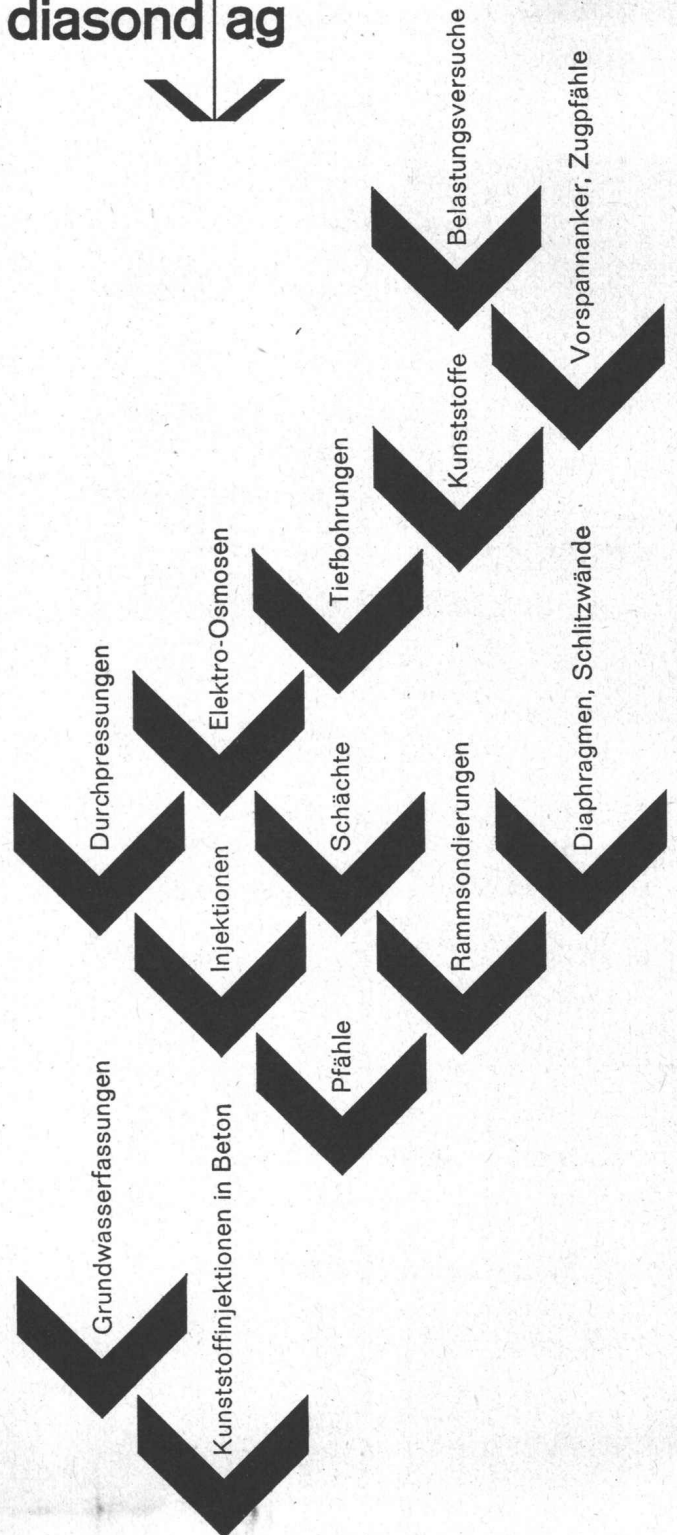

STS

Schweiz. Technische Stellenvermittlung
Service Technique Suisse de placement
Servizio Tecnico Svizzero di collocamento
Swiss Technical Service of employment

8004 Zürich, Lutherstrasse 14, Telefon (051) 23 54 26.

Industrie-Abteilung

- 6053 **Installationszeichner** für elektr. Schemata, evtl. Konstruktion von elektr. Schaltanlagen. Fabrik für elektr. Apparate Vorort Zürich.
- 6051 **Structural and/or Wood Engineer** to be in charge of structural engineering and technical sales activities spread throughout Europe. Fluent English - German - French essential. American company in Köln. Offers in English on STS form.
- 6049 **Heizungstechniker (möglichst Absolvent HTL)**, mit mehrjähriger Erfahrung, selbständig in Projekt, Berechnung und Ausführung sämtlicher Heizungssysteme. Zentralheizungs-Firma Bern.
- 6021 **Je 1 Laborant:** a) chem. Richtung, b) metallkundl. Richtung. Grossfirma Stadt Kt. Zürich.
- 6019 **Je 1 dipl. Maschinen-Ingenieur für:** a) Konstruktion von Kernenergie-Anlagen; b) als Gruppenchef f. pneumat. u. hydraul. Regulierungs- u. Sicherheitssysteme für Gasturbinen-Anlagen; c) als Spezialist f. Durchführung dynamischer Berechnungen (Torsions-Schwingungen, Massenausgleich, elast. Lagerung von Maschinengruppen) f. Dieselmotoren; d) als Spezialist f. Durchführung v. Entwicklungsversuchen für Spülung und Aufladung von Dieselmotoren. Grossfirma Stadt Kt. Zürich.
- 6009 **Elektroingenieur** für das Prüffeld, mit Praxis. Tätigkeit auf dem Gebiet der Hochspannungstechnik. Franz. Sprachkenntnisse erwünscht. Ferner: **Absolvent HTL, Starkstrom, und Maschinentechniker** für Berechnung u. Konstruktion von Hochspannungs-Prüffeldeinrichtungen sowie -Durchführung. Alter: 20-45 Jahre. Elektrotechn. Unternehmen Nordwestschweiz.
- 6003 **Betriebslaborant** mit mehreren Jahren Praxis, mit Kenntnissen in I-R-Spektrophotometrie, zur Ueberwachung und Analytik von Fabrikationen

diätetisch-pharmazeut. Produkte, in Labor mit spektro-photometrischer Analytik. Ortschaft Kt. Zürich.

Bau-Abteilung

- 6100 **Hochbauzeichner** mit Praxis, für Projektierung und Ausführung von Wohnbauten, einschl. administrative Arbeiten, zeitweise verbunden mit Bauführung. Kleineres Architekturbüro grössere Gemeinde Kt. Zürich.
- 6098 **Dipl. Bauing. oder Absolvent HTL, Eisenbeton**, mit Praxis, für Bearbeitung von Eisenbeton-Hochbauten und Brückenbauten. Ing.-Büro Zürich.
- 6096 **Absolvent HTL, Eisenbeton**, mit mind. zwei Jahren Praxis, für rechnerische und konstruktive Bearbeitung von Industrie-Hochbauten, teilweise Tiefbauten. Eintritt Juni 1966 oder nach Vereinbarung. Kleineres Ingenieurbüro Bern.
- 6032 **Eisenbetonzeichner**, für Bearbeitung von Hoch- und Tiefbauten. Ingenieurbüro Basel.
- 6028 **Eisenbetonzeichner** mit Praxis, für Bauaufgaben in der Vorfabrikation. Beton-Vorfabrikationsbetrieb Basel.
- 6026 **Absolvent HTL, Hochbau, oder Hochbauzeichner**, mit mind. 5 Jahren Praxis, für Ausführungspläne und Kostenvoranschläge. Kleineres Architekturbüro Thalwil.
- 6022 **Hochbauzeichner** mit Praxis, für Bauaufgaben (Projektierung, Ausführung, Bauführung). Italienischkenntnisse von Vorteil. Architekturbüro Pontresina.
- 6020 **Architecte ou technicien-architecte, évtl. dessinateur**, ayant la pratique du projet, pour élaboration d'un concours — projets — plans d'exécution, pour bureau d'architecte Yverdon.
- 6018 **Architecte ou technicien-architecte**, expérimenté, possibilité de fonctionner comme chef de bureau. Connaissances du français demandées. Pour constructions scolaires et divers. Bureau d'architecte à Lausanne.
- 6016 **Dipl. Bauingenieur**, für Projektierung, Berechnung und Bauleitung von Projekten des Hoch-, Tief- und Brückenbaues. Ferner: **Absolvent HTL, Tiefbau**, mit Praxis, für Projektierung und Bauleitung von Strassen- und Tiefbauten. Ingenieurbüro Kantonshauptstadt Westschweiz.
- 6014 **Dipl. Bauingenieur**, guter Statiker, für statische Berechnung und konstruktive Bearbeitung von Brückenobjekten und anderen Tiefbaukonstruktionen. Gelegentl. Hochbau. Ingenieurbüro Winterthur.

compriband

für alle Fugendichtungen

Generalvertretung

ROGER FREY, dipl. Ing.

Zürich 2 Beethovenstrasse 47
Telefon 23 33 61

Montreux

Zu verkaufen

13 300 Quadratmeter Bauland

(Bau-Zone 5 Stockwerke)

Selten schöne und unverbaubare Sicht auf den Genfersee. Baureif, Teilverkauf möglich.

Offerten unter Chiffre OFA 2406 L an Orell Füssli-Annoncen, 1002 Lausanne.

Gesucht per sofort oder nach Uebereinkunft in Ingenieurbüro

dipl. Bauingenieur (Statiker)

mit einigen Jahren Erfahrung, an selbständiges Arbeiten gewöhnt, sowie einen

dipl. Techniker (Statiker)

mit Erfahrung im Hochbau.

Wir bieten angenehmes Arbeitsklima, gute Entlohnung und gut ausgebaute Pensionskasse, 5-Tage-Woche.

Offerten oder Anfragen sind zu richten an:

Guzzi AG, 8006 Zürich
Ingenieurbüro für Hoch- und Tiefbau
Offikerstrasse 40, Tel. 21 16 20

Bauzeichner

mit mehrjähriger Praxis und guten Kenntnissen im Offertwesen findet in mittlerer Bauunternehmung interessanten Posten als Chef des Konstruktionsbüros.

Arbeitsgebiet: Wohn- und Fabrikbauten.

Selbständiger, dynamischer Persönlichkeit mit guten Umgangsformen und Technikumsbildung bieten wir angenehmes Arbeitsklima, überdurchschnittlich bezahlte Dauerstelle und Personalfürsorge.

Bewerber sind gebeten, ihre handschriftliche Offerte unter Chiffre ZW 4322 an Mosse-Annoncen, 8023 Zürich, zu richten

Junger Maurer mit Abschlussprüfung, April 1965, möchte sich im

Hochbauzeichnen

ausbilden lassen.
Offerten unter Chiffre 4031 Zg an Orell Füssli-Annoncen, 8022 Zürich.

Junger deutscher

Bauingenieur

wohnhaft in Basel, sucht Stelle zwecks Veränderung.
Offerten sind erbeten unter Chiffre S 51151 Q an die Publicitas AG, 4001 Basel.

Bedeutendes Ingenieurbüro in Aarau bietet

Bürochef-Stellvertreter

Bauingenieur

mit Erfahrung in der Projektierung und Bauleitung grösserer Bauaufgaben (Tiefbau, Wasserbau) gutbezahlte Dauerstelle mit Gewinnbeteiligung und Personalfürsorge.

Für diese Vertrauensstelle kommt nur ein Schweizer mit dem Diplom der ETH in Frage, der sich über Erfahrung in der Führung von Mitarbeitern ausweisen kann.

Es handelt sich um die Führung eines grösseren Mitarbeiterstabes für Projektierung und Bauleitungen, um die Befähigung, Verhandlungen mit der Bauherrschaft und den Behörden zu führen und das Büro nach aussen zu vertreten. Voraussetzung dazu ist organisatorisches Geschick in administrativen Belangen und Personalfragen.

Für einen initiativen Bauingenieur mittleren Alters bietet sich hier Gelegenheit, seine Kenntnisse und Erfahrungen auszunützen und zu entfalten.

Bewerber setzen sich mit dem beauftragten Betriebsberater in Verbindung: (031) 44 15 14, Johannes Pulver, 3006 Bern, Gr. Muristalden 34.

Bauamt II der Stadt Zürich

Das **Hochbauinspektorat der Stadt Zürich** sucht mit Dienstantritt so bald als möglich

Hochbautechniker

- a) für die Planbearbeitung von Umbauten und kleineren Neubauten, bei Eignung auch für Kostenvoranschläge und Bauführungen, eventuell für Oberbauleitungen.
- b) zur Uebernahme eines Unterhalts-Ressorts mit selbständiger Anordnung und Ueberwachung von baulichen Unterhaltsarbeiten. Verlangt wird Sicherheit im Aufstellen detaillierter Voranschläge und in der Durchführung von Submissionen und kleineren Planarbeiten, mehrjährige Bauführerpraxis.

Handschriftliche Anmeldungen mit Angabe der Personalien, des Bildungsganges und der bisherigen Tätigkeit sowie des Gehaltsanspruches sind unter Beilage von Zeugnisabschriften und Foto an das Hochbauinspektorat der Stadt Zürich, Uraniastrasse 7, Postfach, 8021 Zürich, erbeten.

Zürich, 5. März 1966

Der Vorstand des Bauamtes II der Stadt Zürich

Prader AG, Zürich

Ingenieure und Bauunternehmung

suchen

für kommende mehrjährige Grossbaustelle (vorwiegend Tunnelbau) in Ortschaft der deutschen Schweiz qualifizierten, erfahrenen

Bauingenieur als Baustellenchef

Arbeitsgebiet: Sehr selbständige Tätigkeit als Bauführer, Lösung und Durchführung interessanter Bauaufgaben einer vielseitigen Baustelle.

Anforderungen: Erfahrung als Bauführer, Qualitäten eines Vorgesetzten, technisches Interesse, Energie in der Durchführung.

Wir bieten: verantwortungsvolle leitende Dauerstelle, entsprechende Kompetenzen und Bezahlung, Personalversicherung.

Es sind handgeschriebene Anfragen zu richten an
Dipl. Ing. Duri Prader, Maiacker 10, 8126 Zumikon

Die Kraftwerke Verzasca AG verkaufen aus dem Inventar ihres Betonlaboratoriums wegen Beendigung der Bauarbeiten folgendes gebrauchte Material:

1. Leichtmetallschalungen für Betonprobekörper:

9 Stück 30×30×30 cm à Fr. 100.—/Stück
6 Stück 40×40×40 cm à Fr. 150.—/Stück
3 Stück \varnothing 30×45 cm à Fr. 120.—/Stück

2. Pressen für Dauerbelastung von Betonprismen

20×20×60 cm, max. Druckkraft 40 t (für Betonkriech-Versuche) Marke SATTEC, Paris:
4 Pressen, komplett à Fr. 1500.—/Stück

3. 2 Rüttelsiebsätze komplett mit Elektromotor und Sieben

für das Aussieben von Kies und Sand, \varnothing 0,1, 0,5, 3, 12, 35, 80, 120 mm, Marke «Ammann»
2 Siebsätze komplett total à Fr. 3000.—

4. 1 Presse, Typ «Galileo»,

für die Durchführung von Biegezugversuchen an Zement-Mörtelprismen 4×4×16 cm, für 500 kg, kompl. Fr. 1000.—
von 50 t für Mörtelprismen, kompl. Fr. 2000.—

5. 1 hydraulische «Amsler»-Handpresse

Das Material kann bei der Bauleitung der Kraftwerke Verzasca Gordola/Locarno, Tel. 093 / 8 46 82, besichtigt werden, die auch für weitere Auskünfte zur Verfügung steht.

Offerten sind zu richten an das

Ingenieurbüro Dr. Ing. Lombardi und Ing. Gellera
Via A. Ciseri 3, 6600 Locarno

Wir suchen in unsere Abteilung
Hochbau

Architekt-Techniker HTL

oder Absolventen einer Bauschule
mit einigen Jahren Praxis

vorzugsweise mit bestandener Baumeisterprüfung zur selbständigen Leitung mehrerer Baustellen (Kalkulation, Bauführung, Abrechnung).

Wir bieten ein den Anforderungen entsprechendes Salär und beste Anstellungsbedingungen (Personalfürsorge-stiftung).

Interessenten bitten wir, sich unter Angabe von Lebenslauf, Bildungsgang, praktischer Tätigkeit und frühestem Eintrittstermin zu melden bei

FRUTIGER SÖHNE AG
Bauunternehmung, 3601 THUN
Tel. 033 / 2 66 66



SCHAFIR & MUGGLIN AG

Wir suchen für Spezialarbeiten auf dem Fundationsgebiet
oder allgem. Tiefbau für den Platz Zürich

dipl. Bauingenieure

Wir bieten: angenehmes Arbeitsklima in kleinerem Team und bei Eignung die Möglichkeit zu selbständiger Arbeit in leitender Stellung. Zeitgemässe Fürsorgeeinrichtungen, 5-Tage-Woche.

Wir wünschen: Gewandtheit im Verkehr mit der Bauherrschaft, mehrjährige Praxis in Statik und Erdbaumechanik sowie Baustellen-erfahrung.

Bewerbungen schriftlich oder telephonisch erbeten an:

SCHAFIR & MUGGLIN AG, 8032 Zürich
Bauunternehmung, Zollikerstrasse 44
Tel. 051 / 32 52 13, intern 45

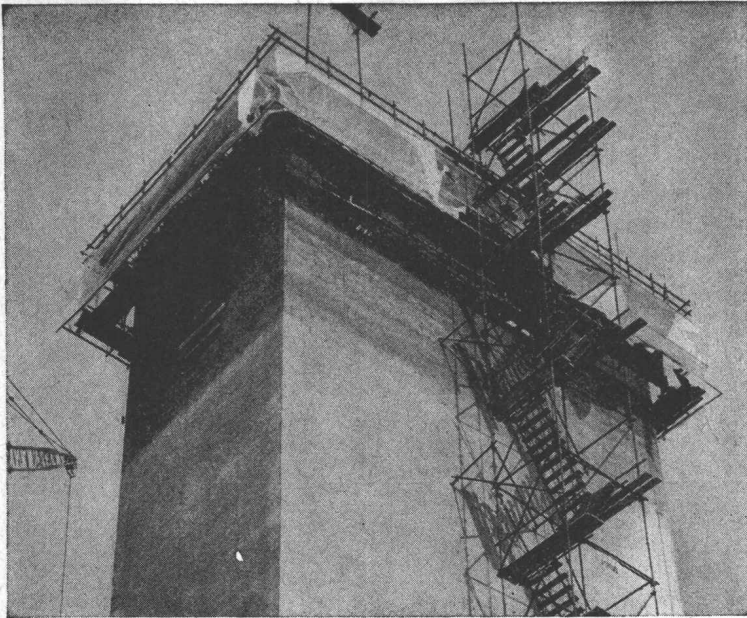

Gleitschalung ACROW

**Arbeitssparend,
zuverlässig und schnell!**

Das hydraulisch gehobene Schalungssystem ACROW-Concretor erspart Arbeit, sichert Termineinhaltung und verhilft zu tadelloser Betonqualität.

Photo:
Silo des Minoteries
Bossi frères
Cousset FR



Gesucht für die Bearbeitung eines grossen Projektes in Beirut / Libanon

dipl. Architekt ETH oder Architekt-Techniker HTL

mit Erfahrung im Bau von Warenhäusern, der in der Lage ist, die Gestaltung der Fassaden und des Innenausbauens zu bearbeiten. Gute Kenntnisse in der französischen Sprache Bedingung.

Hin- und Rückreise aus der Schweiz werden bezahlt. Salär nach Vereinbarung. Beschäftigungsdauer rund ein Jahr.

Offerten erbeten unter Chiffre 5177 Mosse-Annoncen AG, Postfach, 4001 Basel.



STADT CHUR

Beim Bau- und Vermessungsamt ist die Stelle eines

Tiefbautechnikers

zu besetzen.

Aufgabenbereich: Projektierung von neuen und zu korrigierenden Strassen, Plätzen und Kanalisationen. Erstellen der Kostenvoranschläge und Offertenunterlagen, Bauleitungen, Landerwerbsverhandlungen.

Anforderungen: Abgeschlossenes Technikumsstudium. Erfahrung im städtischen Tiefbau erwünscht.

Es wird geboten: Interessante, vielseitige Tätigkeit in einer aufstrebenden Stadt. Volle Fünftagewoche. Gut ausgebaute Personalversicherung. Angemessene Besoldung gemäss städtischer Verordnung, je nach Alter und Erfahrung.

Anmeldungen sind erbeten bis spätestens 31. März 1966 an das Bau- und Vermessungsamt der Stadt Chur, Masanserstrasse 2, 7000 Chur (Telefon 081 / 22 21 12).

Der Departementsvorsteher: Trippel

Wir suchen als Assistenten des Chefs der Zentralverwaltung unserer Erdbauabteilung in Bäch einen

Tiefbautechniker

Der neue Mitarbeiter sollte Erfahrung im Kalkulations- und Nachkalkulationswesen mitbringen, ferner die Ausarbeitung von Führungsmitteln, die Ueberprüfung von Maschinensätzen und weiterer branchenüblicher Arbeiten weitgehend selbständig erledigen können.

Bewerber, die sich für diesen Posten in lebhaftem Betrieb bei zeitgemässen Anstellungsbedingungen interessieren, richten bitte ihre Offerte an

Kibag AG, 8038 Zürich
Mythenquai 383, Telefon 051 / 45 12 40

Gemeinde Spreitenbach

Die Stelle des

Bauverwalters

in unserer aufstrebenden Gemeinde ist sofort oder nach Uebereinkunft neu zu besetzen.

Aufgaben:

Bearbeitung baupolizeilicher Fragen, Vorbehandlung der Baugesuche, Baukontrolle, Mitarbeit bei Planungsarbeiten, Verwaltung der gemeindeeigenen Liegenschaften.

Anforderungen:

Initiativer Tiefbautechniker mit Kenntnissen im Hochbau, wenn möglich mit entsprechender Praxis, Gewandtheit im mündlichen und schriftlichen Verkehr.

Angebot:

Interessante, vielseitige, selbständige Tätigkeit, 5-Tage-Woche, fortschrittliche Besoldung nach Vereinbarung, Treueprämie, Pensionskasse.

Weitere Auskunft erteilt Gemeindeammann Robert Locher, Telefon 056 / 3 58 08.

Handschriftliche Bewerbungen sind unter Beilage von Lebenslauf, Fachausweisen, Zeugnisabschriften, Foto sowie unter Angabe des Gehaltsanspruches und Referenzen bis 14. März 1966 an den Gemeinderat zu richten.

Der Gemeinderat

Dipl. Baumeister oder Techniker HTL

als erste technische Hilfe und
Stellvertreter des Seniorchefs einer
altangesehenen Bieler Baufirma gesucht!

Es handelt sich um eine Aufstiegsposition, in welcher ein tüchtiger, initiativer Mann zur massgebenden Führungskraft heranwachsen kann, um den Firmeninhaber in allen technischen Belangen zu stützen, zu entlasten und, wo es nötig ist, die Firmeninteressen selbständig wahrzunehmen. Er überwacht dementsprechend Arbeitsvorbereitung, Kalkulation und Arbeitsqualität, beschäftigt sich mit Submissionen und Akquisitionen, also praktisch mit der ganzen technischen Organisation des Unternehmens. Der Verantwortung entsprechend muss der Kandidat die nötigen Fachkenntnisse mitbringen, sollte mehrere Jahre Praxis hinter sich haben, um eine zweckmässige Betriebs- und Baustellenüberwachung garantieren zu können.

Sprachen: Deutsch, Französisch. Idealalter: 30 bis 45 Jahre.

Geboten werden nebst bedeutenden Aufstiegsmöglichkeiten angenehmes Betriebsklima, gute Bezahlung und ausgebaute Personalfürsorge.

Wir bitten Sie um Zustellung Ihrer Unterlagen mit Lebenslauf, Handschriftprobe und Foto an:

INSTITUT FÜR ARBEITS- UND BETRIEBSPSYCHOLOGIE BERN

Dipl. Ing. R. WILDBOLZ Dr. jur. E. FRÖHLICH
LAUPENSTRASSE 5 TELEFON (031) 25 52 72

Unser Institut behandelt Ihre Bewerbungsunterlagen und Orientierungen absolut diskret und nimmt irgendwelche Kontakte mit seinem Auftraggeber oder Drittpersonen nur mit Ihrer ausdrücklichen Einwilligung auf.

Strassen- und Baudepartement des Kantons Thurgau

Das Tiefbauamt des Kantons Thurgau sucht für den Ausbau der Abteilung «Nationalstrassenbau»

Chef des Büros für Nationalstrassenbau

als Adjunkt des Kantonsingenieurs

Aufgaben: Ausübung der Oberbauleitung für die laufenden Bauarbeiten an der Nationalstrasse N 1. Ueberwachung und Koordinierung der Projektierungsarbeiten

Anforderungen: Abgeschlossenes Hochschulstudium als Ingenieur oder abgeschlossene Technikums-Ausbildung (HTL). Erfahrung im Strassenbau und Erdbau, Fähigkeit zur Führung eines Mitarbeiterstabes, Gewandtheit im Verkehr mit Behörden, Ingenieurbüros und Unternehmern, Interesse an selbständiger und verantwortungsvoller Arbeit.

Tiefbautechniker

als Assistent des Chefs des Nationalstrassenbüros

Aufgaben: Mithilfe bei der Oberbauleitung Kontrolle der Projektierungsarbeiten

Anforderungen: Abgeschlossene Technikums-Ausbildung (HTL). Erfahrung im Strassenbau, Interesse an vielseitiger und selbständiger Arbeit.

Tiefbauzeichner

Aufgaben: Bearbeitung von Uebersichtsplänen und Diagrammen

Anforderungen: Abgeschlossene Berufslehre als Tiefbauzeichner, Freude an selbständiger und verantwortungsvoller Arbeit.

Besoldung: Richtet sich nach Alter und Erfahrung im Rahmen der revidierten Besoldungsverordnung. 5-Tage-Woche und Pensionskasse.

Stellenantritt: Nach Uebereinkunft.

Anmeldungen sind erbeten mit kurzer handschriftlicher Darstellung von Lebenslauf und Bildungsgang sowie mit den üblichen Unterlagen an die unterzeichnete Amtsstelle.

Strassen- und Baudepartement
des Kantons Thurgau

Jeune allemand

ingénieur-technicien

en génie civil depuis une année et demie en Suisse, cherche nouvelle sphère d'activité, dans bureaux d'ingénieurs pour faire des travaux en statique, béton armé et construction métallique.

Libre vers 15 avril ou le 1er mai 1966. Chiffre ZT 378 à Mosse-Annonces, 8023 Zurich.

Gesucht

Hochbautechniker

für die Leitung der Abteilung Baupolizei, Hochbau und Planung des Bauamtes Kloten.

Wir bieten zeitgemässe Arbeitsbedingungen, gute Entlohnung mit Personalfürsorgestiftung (Pensionskasse). Eintritt nach Uebereinkunft.

Offerten sind erbeten an: Ingenieurbüro H. Stephan, Obstgartenstrasse 3, 8302 Kloten.

Suisselectra

Schweizerische Elektrizitäts- und Verkehrsgesellschaft

Für unsere Ingenieurabteilung, die sich mit Studien, Projektierung und Ausführung bedeutender Objekte im In- und Ausland befasst, suchen wir für die Gebiete des Kraftwerkbaues (hydroelektrische Anlagen, thermische Zentralen, Reaktoren) sowie des Strassen-, Tunnel- und Brückenbaues,

Bauingenieure

für die Projektierung und Berechnung,

Bautechniker

für die konstruktive Bearbeitung von Projekten sowie

Eisenbeton- und Tiefbauzeichner

für die Ausführung aller im Gebiete des Tiefbaues vorkommenden zeichnerischen Arbeiten.

Wir bieten interessante und vielseitige, bei entsprechender Eignung selbständige Tätigkeit in neuzeitlichem Betrieb mit zeitgemässen Anstellungsbedingungen, 5-Tage-Woche, Pensionskasse.

Bewerbungen mit den üblichen Unterlagen sind erbeten an die Schweizerische Elektrizitäts- und Verkehrsgesellschaft (Suisselectra), Malzgasse 32, 4000 Basel 10, Telefon 061 / 25 94 30.

Stellenausschreibung

Wir suchen zur Erweiterung unseres Mitarbeiterstabes der Strassenbauabteilung einen jüngeren

Ingenieur

Ingenieur-Techniker HTL

Bauführer

Für Bewerber mit abgeschlossener technischer Ausbildung und einwandfreiem Charakter bietet sich in unserem modern eingerichteten, vielseitigen Betrieb eine interessante Dauerstelle. Wir legen speziellen Wert auf angenehme Zusammenarbeit.

Tätigkeitsgebiet: Leitung von Baustellen verschiedener Grösse, Ueberwachung der Mitgutaufbereitung, Bearbeitung von Spezialaufgaben.

Wir bieten: den Leistungen entsprechende gute Honorierung, Personalfürsorge; neueres Doppel-Einfamilienhaus kann zur Verfügung gestellt werden.

Eintritt nach Vereinbarung.

Geeignete Fachleute richten ihre Offerte mit Angaben über Ausbildung und bisherige Tätigkeit an

Ernst Weber, dipl. Ingenieur ETH
in Fa. E. Weber + Co.
Strassenbau, Hoch- und Tiefbau
9630 Wattwil, Telefon 074 / 7 17 79

Simskonsolen
Billigste
Beste
ab Fr. 2.05
in 1—2 Minuten
montiert

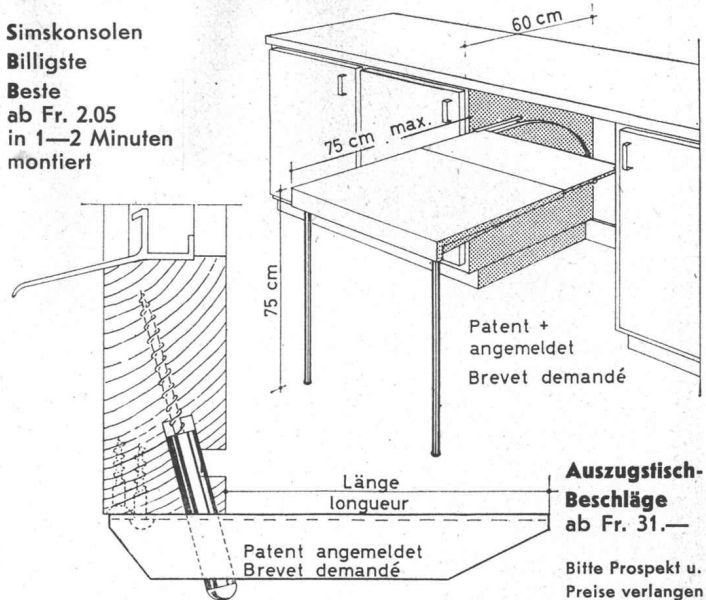

FANG-BESCHLÜGE - TELEFON (064) 41 27 50
FUCHS ALBERT 5013 NIEDERGÖSGEN

Architektur-Holzmodelle

Kurzfristige, saubere Ausführung, preiswert.

M. Rufer, 8400 Winterthur

Architektur-Modellbau

Obere Kirchgasse 20, Telefon 052 / 6 46 75

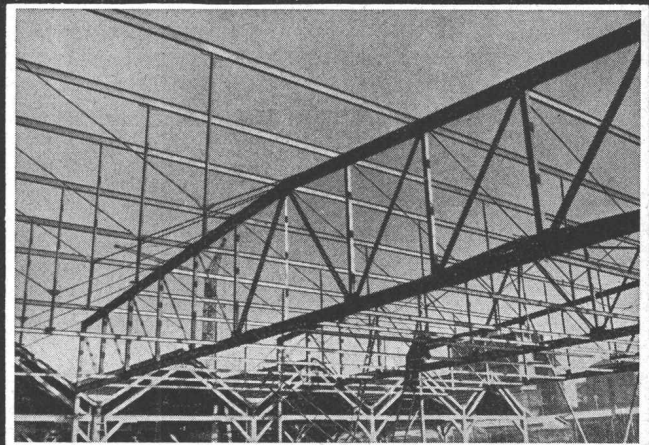

Stahlhochbau

Behälter

Schlosserei

Brückenbau

Silos

Metallbau

Ingenieurbureau

PREISWERK & ESSER

Basel

Schönaustr. 10

Tel. (061) 32 46 88

Stahlbau-Fachmann

als Verantwortlicher für Stahlkonstruktionen von Hochspannungsleitungen

für bedeutendes schweizerisches Unternehmen der Elektrizitätswirtschaft gesucht!

Tätigkeitsbereich:

- Statische Berechnungen
- Konstruktionen
- Ueberwachung der Werkstattzeichnungen
- Organisation der Abnahme bei Stahlbauwerkstätten und Verzinkereien
- Organisation des Versandes auf Baustellen

Man reflektiert auf einen bereits erfahrenen Praktiker (Bau-Ing. oder Masch.-Ing. mit Hochschuldiplom, evtl. HTL-Abschluss) mit den nötigen Fähigkeiten, um einem kleineren Team erfolgreich vorzustehen. Die Stellung kann einer geschickten und an diesem Spezialgebiet interessierten Persönlichkeit, dank der Gestaltung des ganzen Rahmens und des angenehmen Betriebsklimas, volle Befriedigung und Entfaltung bieten. Angemessene Dotierung.

Herren, vorzugsweise im Idealalter um 35, bitten wir um Zustellung ihrer Offerten mit Lebenslauf, Handschriftprobe und Foto.

INSTITUT FÜR ARBEITS- UND BETRIEBSPSYCHOLOGIE BERN

Dipl. Ing. R. WILDBOLZ Dr. jur. E. FRÖHLICH
LAUPENSTRASSE 5 TELEFON (031) 25 52 72

Unser Institut behandelt Ihre Bewerbungsunterlagen und Orientierungen absolut diskret und nimmt irgendwelche Kontakte mit seinem Auftraggeber oder Drittpersonen nur mit Ihrer ausdrücklichen Einwilligung auf.

Schindler

Wir suchen

Maschinen-Ingenieur

für Entwicklungsarbeiten auf dem Gebiet der mechanischen Aufzugsteile (allgemeiner Maschinenbau).

Verlangt wird:

Mehrjährige erfolgreiche Tätigkeit in der Konstruktion, insbesondere auf dem Gebiet der technischen Entwicklung; Fähigkeit zur selbständigen Bearbeitung von Entwicklungsaufgaben und Sinn für Teamwork.

Offerten mit den üblichen Unterlagen bitten wir zu richten an das Personalbüro der

**Aufzüge- und Elektromotorenfabrik
Schindler & Cie. AG
6030 Ebikon-Luzern**

MOB



Wir suchen für die Leitung unseres Bahn- und Gebäude-dienstes einen

Bauingenieur-Techniker HTL

Selbständige und vielseitige Tätigkeit auf Adhäsions-, Zahnrad- und Standseilbahnnetz; 5-Tage-Woche, Fürsorgekassen.

Voraussetzungen: Schweizer Bürger; Diplom eines anerkannten Technikers; einige Jahre Praxis erwünscht; Sprachen: Deutsch und Französisch.

Eintritt nach Uebereinkunft. Bewerbung mit Lebenslauf, Zeugniskopien, Referenzen und Gehaltsanspruch an die Direktion der **Montreux-Berner Oberland-Bahn**,
1820 Montreux VD

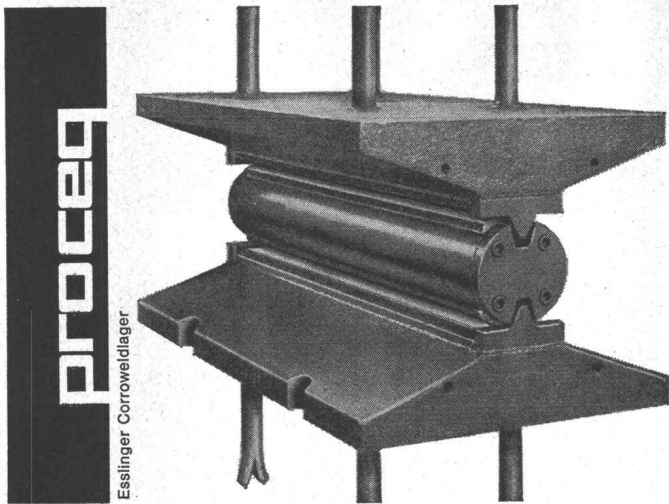

proceq

Esslinger Corroweldlager

proceq
Proceq SA 8034 Zürich 051 - 47 78 00

Auflager für den Hoch-, Tief- und Brückenbau

aus Stahl, Neoprene und Teflon zur Aufnahme und Übertragung von Kräften und Bewegungen.

Vielfältiges Typenprogramm. Für jeden Bedarfsfall das geeignete Lager. Bitte verlangen Sie unsere Unterlagen über Fahrbahnübergänge.

proceq

Als Ergänzung des Mitarbeiterstabes in meiner Hochbauabteilung suche ich

1 Bauführer 1 Hochbauzeichner

mit einigen Jahren Praxis, welche gewillt sind, bei der Ausführung von grossen Bauvorhaben des Industrie- und Wohnungsbaues zuverlässige und zielbewusste Arbeit zu leisten.

Eintritt nach Uebereinkunft.

Offerten mit den entsprechenden Unterlagen an



Dipl. Baumeister
Bederstrasse 49
8027 Zürich

Architekt übernimmt in

Heimarbeit

zu günstigen Bedingungen Projektierungsarbeiten. Raum Basel-Zürich. Offerten unter Chiffre ZW 5288 an Mosse-Annoncen, 8023 Zürich.



Fernheizkraftwerk der ETH

Wir suchen per sofort oder nach Uebereinkunft

Ingenieur-Techniker HTL oder gut qualifizierten Techniker

mit Erfahrung auf dem Gebiet der Heizungs- und Lüftungstechnik für die Projektierung, Montage und Ueberwachung unseres Wärmeverteilnetzes und der Klima- und Lüftungsanlagen der ETH-Gebäude.

Gut bezahlte Dauerstelle mit ordentlicher jährlicher Gehaltserhöhung und Aufstiegsmöglichkeit in höhere Gehaltsklassen nach Leistung und Bewährung. Gut ausgebaute Sozialleistungen und Pensionsberechtigung.

Offerten mit Lebenslauf, Zeugnisabschriften und Foto sind zu richten an das Fernheizkraftwerk der Eidg. Technischen Hochschule, Sonneggstrasse 3, 8006 Zürich (Tel. 32 73 30).

Gesucht auf Frühjahr oder Vorsommer 1966

Bauführer / Bautechniker

zielstrebig und zuverlässig für Bauplatz und Büro. Eigenes Auto erwünscht, aber nicht Bedingung.

5-Tage-Woche. Mittलगrosses Architekturbüro in Zürich.

Telephonische Anmeldung und Auskunft durch 051 / 35 32 66.

Wir suchen für unser Ingenieurbüro in Zürich

dipl. Bauingenieur Ingenieur-Techniker HTL (Tiefbau) Tiefbauzeichner Eisenbetonzeichner

Altorfer, Cogliatti und Schellenberg

Diplomingenieure SIA

8050 Zürich, Postfach, Telefon 051 / 83 92 92

Junger, initiativer

dipl. Architekt ETH (Schweizer)

mit Praxis, sucht verantwortungsvolle, selbständige Stelle in Zürich oder Umgebung für Entwurf, Projektierung und konstruktive Detailbearbeitung interessanter Bauvorhaben. Eintritt nach Uebereinkunft.

Offerten unter Chiffre ZJ 401, Mosse-Annoncen, 8023 Zürich.

Bekanntes Unternehmen der Bau- und Maschinenbranche in der Nordostschweiz sucht einen einsatzfreudigen

dipl. Bauingenieur

als

Leiter der Bauabteilung und des Ingenieurbüros in Zürich

Aufgaben: Projektierung, statische Berechnung sowie Kostenvoranschläge von kompletten Industriebauten auf dem Sektor Stahl-, Vorspannbeton-, Beton- und Tiefbau.

Anforderungen: Beherrschung von statischen und konstruktiven Problemen. Einige Jahre Berufspraxis als Stahlbau- oder Betoningenieur. Eignung im Verkehr mit der Verwaltung und Bauherrschaft. Guter Kostensinn.

Geboten werden: Selbständige und abwechslungsreiche Tätigkeit, dem Posten entsprechende Salarierung mit Gewinnbeteiligung und Alterssparkasse.

Offerten, welche streng vertraulich behandelt werden, sind erbeten unter Chiffre OFA 878 W, an Orell Füssli-Annoncen AG, 8022 Zürich.



Wir suchen für unser Büro in Bern

Stahlbau-Zeichner

und

Eisenbetonzeichner

für Planbearbeitung von grösseren Industrie- und Wohnbauten in Stahl- und Elementbauweise, sowie konventioneller Bauweise.

Wir bieten: Selbständige Bearbeitung interessanter und vielseitiger Aufgaben; erstklassiges Arbeitsklima und gute Aufstiegsmöglichkeiten; Fünftagewoche, Pensionskasse und Leistungslohn.

Wir bitten gutausgewiesene Bewerber, sich schriftlich oder telefonisch mit uns in Verbindung zu setzen.

Emch + Berger
Ingenieurbüro SIA
Bern, Gartenstrasse 1, Telefon 031 / 25 23 23

Ein bekanntes Stahlbau-Unternehmen sucht den

Betriebs-Leiter

dem folgende Aufgaben übertragen sind:

- Leitung des gesamten Betriebes
- Führung der Meister und Vorarbeiter
- Personaldisposition und Einsatz der Monteure
- Arbeitsvorbereitung und Terminwesen

Das Schwergewicht des Produktionsprogrammes liegt auf dem

Stahlhochbau und Kesselbau

Dies erfordert vom neuen Betriebsleiter eine solide Grundausbildung im Stahlbau (Konstruktionsschlosser, Stahlbauzeichner), Technikum oder ähnliche Ausbildung, Kenntnisse der Arbeitsvorbereitung und des Terminwesens, sowie erfolgreiche Tätigkeit als Vorgesetzter.

Falls Sie sich für diese selbständige und anspruchsvolle Position interessieren, bitten wir Sie um Zustellung Ihrer Offerte mit den üblichen Unterlagen unter Kennziffer 957 an Chiffre 49219-42 Publicitas, 8021 Zürich.



Bautenschutz

Grundwasser- u. Flachdachisolierungen, Abdichtungen

Frank Isolierungen AG

Sihlfeldstrasse 89, 8004 Zürich, Tel. (051) 25 67 92/93

Die Gemeinde Pratteln sucht

für die Wiederbesetzung einer Stelle der Bauverwaltung

1 technischen Beamten für den Tiefbau

Tätigkeit:

Bearbeitung der Fachgebiete Strassenbau, Kanalisationsbau, Bau- und Strassenlinien, Verkehrsplanung usw. Die Stellung umfasst die Bearbeitung der technischen, organisatorischen und administrativen Aufgaben.

Erfordernisse:

Schweizer Bürger mit abgeschlossener Berufslehre als Tiefbau- oder Vermessungszeichner. Theoretische und praktische Kenntnisse in den obenerwähnten Fachgebieten. Selbständigkeit und klares Denkvermögen.

Wir bieten:

Dauernde, entwicklungsfähige Anstellung mit Beförderungsmöglichkeiten. Selbständige Bearbeitung der zugewiesenen Fachgebiete einer aufstrebenden Industriegemeinde in Stadtnähe. Gelegenheit zur Einarbeitung.

Die Anstellung erfolgt im Rahmen der Dienst-, Gehalts- und Ferienordnung nach Alter und Kenntnissen als technischer Beamter II oder I. Die Besoldung mit zur Zeit 26 Prozent Teuerungszulage, ohne Haushaltzulage und Kinderzulagen liegt innerhalb der Gehaltsklassen 14 bis 17 und beträgt im Minimum Fr. 15 710.— bis Maximum Fr. 22 225.—.

Der Beitritt zur Pensionskasse oder Sparversicherung sowie die Wohnsitznahme in Pratteln sind obligatorisch.

Neuzeitliche Arbeitsbedingungen. 5-Tage-Woche.

Interessenten sind gebeten, ihre handschriftlichen Bewerbungen mit Foto, Lebenslauf und Arbeitszeugnissen bis spätestens 28. März 1966 an das **Gemeindepräsidium Pratteln** einzureichen.

Nähere Auskünfte erteilt die **Bauverwaltung Pratteln**, Telefon 061 / 81 53 45.

Pratteln, anfangs März 1966

Der Gemeinderat

Zürcher Kantonalbank



Wir suchen einen

Schätzungsbeamten

speziell für die Begutachtung und Bewertung gewerblicher und industrieller Betriebe.

Anforderungen: abgeschlossene Ausbildung als Maschinentechner, praktische Erfahrung in Betriebs- und Organisationsfragen sowie im Industriebau, angenehme Umgangsformen. Alter etwa 30 bis 35 Jahre. Kenntnisse auf dem Gebiete des Liegenschaftswesens und Urteilsfähigkeit in geschäftlichen Belangen sind erforderlich.

Handschriftliche Anmeldungen mit Foto, Zeugnisabschriften und Details über die bisherige Tätigkeit sind unter Angabe des Gehaltsanspruches zu richten an das

Personalbüro der Zürcher Kantonalbank
Postfach, 8022 Zürich

Junger Hochbauzeichner

Zwei Jahre Praxis (Wohnungsbau, Industriebau), **sucht Stelle** auf 1. Juni. Raum Zürich bevorzugt.

Offerten unter Chiffre ZA 5325 an Mosse-Annoncen, 8023 Zürich.

Ich suche einen jüngeren und interessierten

Mitarbeiter

für architektonische und technische Entwicklungsarbeiten sowie für Wettbewerbe.

Peter Kamm, dipl. Architekt ETH
Fischmarkt 11, Zug, Telefon 042 / 4 18 46

Gesucht ein

dipl. Bauingenieur

für Konstruktion und Berechnung von Hoch- und Brückenbauten in Stahlbeton.

Jüngere Ingenieure, die an einer anspruchsvollen Arbeit interessiert sind, senden ihre Bewerbung mit den üblichen Unterlagen an

Dr. C. Menn
Ingenieurbüro
7000 Chur, Quaderstrasse 18

Kantonales Technikum Biel

Abteilung Hochbau

Ausstellung der Diplomarbeiten 1966

24. bis 26. März 1966, je 14.00 bis 18.00 Uhr

Orientierungstafel in der offenen Pausenhalle

Die Direktion

Für die selbständige Projektierung und Bauleitung von Wasserversorgungsanlagen, sowie von Meliorationen, Abwasseranlagen und Strassenbauten im Bündnerland suche ich einen

Ingenieur oder Techniker

Vielseitige, schöpferische Tätigkeit bei angenehmen Arbeitsverhältnissen in kleinem Team, 5-Tage-Woche, hoher Leistungslohn.

A. Bruni, dipl. Ing. ETH/SIA

7000 Chur, Grabenstrasse 5

Telefon 081 / 22 24 78 (Büro), 081 / 22 56 83 (Privat)

Motor-Columbus

sucht zu möglichst baldigem Stellenantritt

Vermessungstechniker und Vermessungszeichner

für die Projektierung von Strassenverkehrsbauten und allgemeinen Tiefbau.

Wir bieten weitgehend selbständige Tätigkeit, den Erfahrungen und Leistungen entsprechende Salarierung, gutes Arbeitsklima, Pensionsversicherung, 5-Tage-Woche.

Offerten sind erbeten an das Personalbüro der MOTOR-COLUMBUS AG für elektrische Unternehmungen, Parkstr. 27, 5401 Baden.

Tiefbauzeichnerin

sucht Stelle auf 1. April. Bevorzugtes Gebiet: Strassenbau und Vermessung.
Offerten unter Chiffre ZN 391 an Mosse-Annoncen, 8023 Zürich.

Eisenbetonzeichner

mit 2 Jahren Praxis übernimmt Heimarbeit im Nebenverdienst.
Offerten sind erbeten unter Chiffre ZM 390 an Mosse-Annoncen, 8023 Zürich.

Sekretärin

mit 5 1/2 Jahren Praxis auf Architekturbüro sucht Stelle in Zürich.
Offerten sind zu richten unter Chiffre ZJ 5295 an Mosse-Annoncen, 8023 Zürich.

Stahlbau **VEVEY**

Wir suchen für unser technisches Büro einen

Ingenieur

Absolvent der ETH oder der EPUL.

Arbeitsgebiet:

Industriebau — Brückenbau — Wasserbau

Auskunft erteilt Telefon 021 / 51 00 51 (intern 66).

Ateliers de Constructions Mécaniques de Vevey S.A.
in Vevey

Junger Eisenbetonzeichner

sucht Stelle per 18. April. Genf oder Lausanne bevorzugt.
Offerten unter Chiffre ZC 5041 an Mosse-Annoncen, 8023 Zürich.

Architekt

mit verschiedenen Wettbewerbserfolgen, sucht freie Zusammenarbeit mit gutgehendem Architekturbüro.
Offerten unter Chiffre K 70847 an Publicitas AG, 3001 Bern.

Tiefbautechniker

mit mehrjähriger Praxis sucht neuen Wirkungskreis in Ingenieurbüro oder auf Baustelle mit interessanten Bauvorhaben.
Gute französische Sprachkenntnisse vorhanden. Welsche Schweiz bevorzugt.
Offerten unter Chiffre 2045 an Mosse-Annoncen AG, Postfach, 4001 Basel 1.

Junger Architekt-Techniker HTL

sucht für etwa 6 Monate Anstellung in Zürich.
Peter Zingg, Kalchbühlstrasse 37, 8038 Zürich, Tel. 45 41 88

Junger Tiefbauzeichner mit Erfahrung im allg. Strassenbau (Nationalstrasse, OV-Strasse), im Kanalisationswesen (GKP und Bauprojekt) sucht auf Anfang Mai 1966 Stelle als

Bauführer

in Bauunternehmung oder Ingenieurbüro.
Offerten unter Chiffre OFA 6363 R an Orell Füssli-Annoncen, 5001 Aarau.

Junger

Hochbauzeichner

sucht auf April oder Mai 1966 eine Stelle in kleinerem Architekturbüro.
Offerten unter Chiffre ZK 5297 an Mosse-Annoncen, 8023 Zürich.

Inserieren bringt Erfolg

Gesucht auf Ingenieurbüro

Tiefbauzeichner

für die Projektierung von Tiefbauten (Strassen, Kanalisationen, Wasserversorgungen), Mithilfe bei der Bauführung. Wir bieten zeitgemässe Arbeitsbedingungen und gute Entlohnung mit Personalfürsorgestiftung (Pensionskasse). Eintritt nach Uebereinkunft.

Offerten sind erbeten an: Ingenieurbüro H. Stephan, Obstgartenstrasse 9, 8302 Kloten, Tel. 051 / 84 02 22

Ingenieurbüro im Kanton Zürich sucht jüngeren

Bauingenieur oder Tiefbautechniker

für die selbständige Bearbeitung von eisenbetontechnischen Aufträgen. Wir suchen einen verantwortungsbewussten Mitarbeiter mit vielseitiger technischer Erfahrung und guten Kenntnissen in der Baustatik.

Geboten wird eine Vertrauensstellung, ausgebaute Sozialeinrichtungen und zeitgemässe Salarierung.

Wir möchten gerne die Arbeitsaufgaben und die Details der Anstellung mit Ihnen besprechen. Damit wir den Kontakt mit Ihnen aufnehmen können, bitten wir Sie um eine Kurzzofferte unter Chiffre ZK 5333 an Mosse-Annoncen, 8023 Zürich.

Zu verkaufen fahrbereite

Pneuladeschaufel

«Hough», Modell HMDC, Pneu 1400 x 24, Kübelinhalt 1520 l, 4-Rad-Antrieb, umgebaut auf Druckluftbremsen und Magirus-Deutz-6-Zylinder-Motor. Preis Fr. 12 000.—

Max Hugelshofer, Kieswerk, 8500 Frauenfeld, Tel. 054 / 7 12 23

Architekturbüro in Wädenswil sucht bestausgewiesenen, erfahrenen

Bauführer

als Stütze des Chefs für die Durchführung vielseitiger, interessanter Bauvorhaben.

Interessenten melden sich mit den üblichen Unterlagen unter Chiffre OFA 4082 Zx an Orell Füssli-Annoncen AG, Postfach, 8022 Zürich.

Auf mittleres Architekturbüro in Uster gesucht

Bauführer/Bauzeichner

versiert in Werkplänen, Kostenvoranschlag und Bauführung, für interessante Bauaufgaben.

Offerten unter Chiffre ZN 5372 an Mosse-Annoncen, 8023 Zürich.

Architekturmodelle
in Gips, Holz, Plexiglas
termingerecht und in
tadelloser Ausführung

Architekturmodelle

Zaborowsky & Schalk
Neumarkt 10, Zürich 1
Tel. 24 42 46

FÖRDERBANDZUBEHÖR

Projektierung

Montagebeihilfe

Beratung

durch unsere Fachtechniker

Tel. (061) 43 55 55

**STAHLBAU
LAIS & BASEL**
ABTEILUNG FÖRDERBANDZUBEHÖR

Betonieren Sie nur mit Schalungstafel

der bewährten

Verlangen Sie bitte
Offerte und Muster

DREYER

B. Dreyer
Zürich 9/48

Tel. 051/52 26 23



Säen Sie
JETZT
einen Perser
in Ihren
Garten!

ESCO ROYAL — der Rasenteppich im Garten

ES CO
18 40
ROYAL

Erhältlich in Samenhandlungen

ERIC SCHWEIZER SAMEN AG 3601 THUN Telefon 033 2 56 56

Pumpen

für Kellerentwässerung
Hochwasserschutz
Abwasserbeseitigung

E. Kolb AG, Pumpenbau, Güffingen TG, Tel. 072 / 8 66 67



Ernst
URINALANLAGEN
ohne Wasserspülung, geruchlos

F. Ernst, Ing. AG, Zürich 3, Weststrasse 52
Tel. 33 60 66 / 35 36 55

Zu verkaufen

Barackenanlage

- bestehend aus:
- 1 Kantine mit Küchenteil,**
Vorratsräumen, WC und 2 Essräumen für etwa 150 Personen
 - 2 H-förmigen Schlafbaracken**
mit Sanitärtrakt, Schlafrakten mit Nebenräumen
und je 49 Doppelschlafzimmern
 - 1 Bürobaracke**
mit 4 Büroräumen und Sanitäranlage

Es handelt sich um doppelwandige Holzkonstruktionen bester Ausführung, Baujahr 1964. Die Demontage am jetzigen Standort kann ab 1. April 1966 erfolgen. Interessenten erhalten alle weiteren Auskünfte bei

Juracime S. A., 2087 Cornaux, Tel. 038 / 7 73 91

Gesucht auf Frühjahr 1966 in kleines Ingenieurbüro in Zug zuverlässigen

Eisenbetonzeichner

für Hochbau evtl. auch Tiefbau.

Ingenieurbüro Karl Amrhein, Baarerstrasse 36, **6300 Zug**,
Tel. 042 / 4 26 68, Privat 042 / 4 33 10

Gesucht in bekanntes Ingenieurbüro (Stadt Zürich)

dipl. Bauingenieur

für die Bearbeitung statischer und konstruktiver Probleme, insbesondere auf dem Gebiete der Vorfabrikation im Brückenbau.

Offerten unter Chiffre ZV 5177 an Mosse-Annoncen, 8023 Zürich.

Führende, bestfundierte Unternehmung einer dem Bauwesen verwandten Branche sucht Kontakt mit einer ausgeprägten Persönlichkeit, der als

DIREKTOR

die selbständige Leitung der Firma anvertraut werden kann.

Folgende anspruchsvolle Aufgaben stehen im Vordergrund:

- Initiative Führung eines technisch und kaufmännisch geschulten Mitarbeiterstabes
- Systematische und betonte Förderung eines Führungskräfte-Nachwuchses
- Vertiefung der Kundenbeziehungen
- Studium von Möglichkeiten der Angliederung verwandter Unternehmungen

Wesentliche Voraussetzungen für eine erfolgreiche Bewältigung dieser Aufgaben sind:

- Technische Grundbildung (Ing. ETH mit Diplom als Bau-, Elektro- oder Maschineningenieur) mit in der Praxis vertiefter ausgesprochen kaufmännischer Begabung, oder
- Umfassende (evtl. akademische) kaufmännische Ausbildung, gepaart mit grossem technischem Verständnis
- Mehrjährige Führungs-Tätigkeit in der Industrie
- Einfühlungsvermögen, Dynamik und starke Ausstrahlung auf die unterstellten Mitarbeiter
- Ferner sind gute Fremdsprachenkenntnisse wichtig

Herren im Idealalter von 40 bis 50 Jahren bitten wir vorerst um eine kurzgefasste Bewerbung zuhanden unseres Beauftragten. Dieser wird Ihre streng vertraulich behandelte

Offerte nur mit Ihrem Einverständnis an uns weiterleiten. Bewerbungen sind erbeten unter Chiffre SA 5850 Z an Schweizer Annoncen AG «ASSA», 8024 Zürich.

Strassen- und Baudepartement des Kantons Thurgau

Infolge Erreichung der Altersgrenze ist beim kantonalen Tiefbauamt die Stelle des

Brückeningenieurs

neu zu besetzen.

Anforderungen: Abgeschlossenes Hochschulstudium als Bauingenieur, gute statische Kenntnisse, Erfahrung im Brückenbau, Interesse und Freude an selbständiger und verantwortungsvoller Arbeit.

Aufgaben: Leitung der Projektierungsarbeiten aller Brückenobjekte für den Nationalstrassen- und den Staatsstrassenbau, Oberbauleitung für alle Brückenbauten.

Besoldung: Als Adjunkt des Kantonsingenieurs, im Rahmen der Besoldungsverordnung, 5-Tage-Woche und Pensionskasse.

Stellenantritt: Nach Uebereinkunft.

Anmeldungen sind erbeten mit kurzer handschriftlicher Darstellung von Lebenslauf und Bildungsgang sowie mit den üblichen Unterlagen an die unterzeichnete Amtsstelle.

Strassen- und Baudepartement
des Kantons Thurgau

Concours d'architecture

La Paroisse catholique de Delémont ouvre un concours de projets suivant les principes SIA et FAS pour la réalisation d'un deuxième centre paroissial avec église, salles et presbytère.

Le concours est ouvert à:

a) tous les architectes originaires du diocèse de Bâle et Lugano, quel que soit leur domicile (cantons de Berne, Bâle-Ville, Bâle-Campagne, Argovie, Thurgovie, Lucerne, Zoug, Schaffhouse, Soleure et Tessin);

b) tous les architectes suisses qui se sont établis professionnellement dans le diocèse de Bâle et Lugano avant le 1er janvier 1965. On entend par architecte établi professionnellement celui qui possède le siège principal de son étude ou une succursale constituée en bureau permanent dans le diocèse, et qui est inscrit au Registre professionnel suisse.

Prix. Une somme de Fr. 18 000.— est mise à disposition du Jury pour l'attribution de 5 à 6 prix. Tous les projets primés deviennent la propriété de la paroisse catholique de Delémont.

Documents. Le règlement du concours, le programme et les documents de base seront adressés aux concurrents qui en feront la demande par écrit à M. Ernest Lovis, notaire, Président de Paroisse, rue du Chalet 2, à Delémont, moyennant un dépôt de Fr. 200.—. Ce montant, qui sera remboursé aux architectes qui auront déposé un projet admis au jugement, sera versé au compte de chèques de la Paroisse de Delémont (25-413). Les architectes indiqueront au verso du talon de chèque «Concours d'architecture».

Ces documents peuvent être consultés à la Cure de Delémont.

La date limite pour la demande des documents du concours est fixée au 15 avril 1966.

Le délai pour la remise des projets est fixé au 17 octobre 1966 à 18 h.

Programm von der Wettbewerbs-Kommission S. I. A. genehmigt

Ingenieurbüro ETH/SIA in Aarau sucht einen initiativen

Ingenieur

oder

Techniker

zur selbständigen Bearbeitung von interessanten Projekten und Bauleitungen in

Wasserversorgung Kanalisation Abwasserreinigung

Der Bewerber soll befähigt sein, den Büroinhaber zu vertreten und untergebene Mitangestellte anzuleiten.

Wir bieten eine gut bezahlte, entwicklungsfähige Dauerstelle, Personalfürsorge, drei bis vier Wochen Ferien, angenehmes Arbeitsklima bei neuzzeitlichen Arbeitsmethoden und weitere überdurchschnittliche Leistungen.

Handschriftliche Bewerbungen mit den üblichen Unterlagen sind erbeten unter Chiffre ZR 5193 an Mosse-Annoncen, 8023 Zürich.



Eidg. Amt für Verkehr Dienst für Bau und feste Anlagen

sucht

dipl. Bauingenieur

mit Erfahrung auf dem Gebiet des Eisenbeton-, Vorspannbeton- und Metallbaues. — Für die Aufsicht über Projektierung, Ausführung, Abnahme und Unterhalt von Brücken, Landungsanlagen und Hochbauten.

Vielseitige und interessante Tätigkeit im Innen- und Aussendienst. Besoldung im Rahmen der Besoldungsordnung. Eintritt nach Uebereinkunft.

Handschriftliche Anmeldungen mit Gehaltsansprüchen, Lebenslauf, Zeugnisabschriften und Foto sind bis zum **15. April 1966** zu richten an die **Direktion des Eidg. Amtes für Verkehr, 3003 Bern.**

Initiative **Eisenbetonzeichnerin**

mit mehrjähriger Praxis (davon rund 3 Jahre in der Schweiz) sucht auf 1. Juni oder später neuen Wirkungskreis in jungem, aufgeschlossenem Team. Bevorzugt Ingenieurbüro in Zürich. (Kontrollpfl. Ausl.)
Offerten bitte unter Chiffre ZD 398 an Mosse-Annoncen, 8023 Zürich.

Junger zuverlässiger

Hochbauzeichner

Schweizer mit dreijähriger Praxis, bis zur Zeit selbständige Bearbeitung einer grösseren Ueberbauung, versiert in Planbearbeitung, Devisierung und Bauleitung, sowie im Verhandeln mit Bauherrschaft, sucht auf Sommer 1966 oder nach Uebereinkunft neuen Wirkungskreis in kleinerem bis mittlerem Architekturbüro.
Zürich und Umgebung oder Innerschweiz bevorzugt. Offerten unter Chiffre ZO 5341 an Mosse-Annoncen, 8023 Zürich.

Junger Eisenbetonzeichner

sucht Stelle in Zürich.

Offerten unter Chiffre 30695-42 an Publicitas, 8021 Zürich.

Dipl. Architekt ETH, Ausländer, mit langjähriger Erfahrung

sucht Beteiligung

an jungem Architekturbüro mit interessanten Bauaufgaben.

Offerten sind zu richten unter Chiffre ZK 354 an Mosse-Annoncen, 8023 Zürich.

Junger Tiefbauzeichner mit 2 Jahren Unternehmerpraxis sucht Stelle als

Hilfsbauführer

in Tiefbauunternehmung auf dem Gebiet Bohrung, Stollenbau oder Strassenbau im Kanton Graubünden oder Tessin.

Offerten unter Chiffre M 70148 Q an Publicitas AG, 4001 Basel.

Hochbautechniker

(35 Jahre) mit zehnjähriger Praxis, davon zwei Jahre Erfahrung in Kläranlagen, sucht neue Stelle in gleicher Branche in Basel oder Umgebung.

Offerten mit Lohnangebot bitte unter Chiffre 2044 an Mosse-Annoncen AG, 4001 Basel, Postfach.

Junger Eisenbetonzeichner

mit Bauführerausbildung an JBZ sucht Stelle als Hilfsbauführer in Hoch- oder Tiefbauunternehmung in Zürich, Winterthur und Umgebung. Offerten unter Chiffre P 10239-40 W an Publicitas, 8401 Winterthur.

Ingenieurbüro der Westschweiz sucht für sofortigen Eintritt einen

Techniker-Geometer oder Ingenieur ETS

für Strassenprojekte, Topographie und Kunstbauarbeiten.
Schriftliche Offerten erbeten unter Chiffre P 28176-33 an Publicitas, 1951 Sitten.

Vermessungstechniker

verheiratet, mit 3 Fachausweisen und langjähriger Praxis in Grundbuchvermessung und deren Nachführung, topographischen Arbeiten, Vorbereitungsarbeiten für photogrammetrische Aufnahmen, Triangulation, Projektierung und Bauleitung im Tiefbau, alle Bauabsteckungen und Tunnelbau, versiert in elektronischer Datenverarbeitung, verhandlungsgewandt, sucht sich zu verändern in abwechslungsreiches Arbeitsgebiet als verantwortlicher Sachbearbeiter.

Offerten mit Gehaltsangaben, Sozialleistungen und eventuell Geschäftsbeteiligung sind zu richten unter Chiffre ZE 5329 an Mosse-Annoncen, 8023 Zürich.

Bauführer-Architekt

29 Jahre, mit besonderer Erfahrung im Industriebau, **sucht interessante Dauerstellung** mit Verantwortung in Architekturbüro oder Industrie **in Bern oder Umgebung.**

Zuschriften unter Chiffre F 51239 Q an Publicitas AG, 4001 Basel.

Architekt-Techniker

Deutscher, seit 7 1/2 Jahren in der Schweiz tätig, mit Erfahrungen in der Planung und Ausführung von Industrie- und Bürohausbauten, organisatorischem Ueberblick, selbständige Bearbeitung gewöhnt, sucht als Sachbearbeiter verantwortungsvollen Wirkungskreis.
Offerten erbeten unter Chiffre ZP 5339 an Mosse-Annoncen, 8023 Zürich.

Vermessungszeichnerin

28jährig, Deutsche, sucht Stelle, eventuell auch auf Architektur- oder Baubüro.
Offerten unter Chiffre ZN 5342 an Mosse-Annoncen, 8023 Zürich.

Junger, initiativer

Bauführer

sucht Stelle in Tiefbauunternehmung. Bevorzugt wird Ostschweiz.
Offerten unter Chiffre ZM 5343 an Mosse-Annoncen, 8023 Zürich.

Zu verkaufen

1 Raupentrax Fiat FL 8

Baujahr 1964, ca. 2000 Std., mit Aufreisser und Fahrdach. In sehr gutem Zustande. Aus erster Hand. Teilzahlung möglich. Telefon 029 / 3 36 66

Jeune Suisse Allemand

Dessinateur en bâtiment

cherche place.
Offres sous chiffre A 70819 à Publicitas S.A., 3001 Berne.

Architekt Projektant, spez.

Stadt- und Landesplanung

sucht Stelle Umgebung Zürich.
Offerten unter Chiffre P 10259-40 W an Publicitas, 8401 Winterthur.

Zu verkaufen

1 Trax Fiat FL 6

Baujahr 1963, ca. 2200 Std., revidiert, mit Fahrdach. Dazu

1 Tieflöffel Beldini, Type S 3000

Baujahr 1964, mit 2 Kübeln, Grabtiefe 3,50 m.
Beide aus erster Hand, in sehr gutem Zustande. Teilzahlung möglich.
Telefon (029) 3 36 66

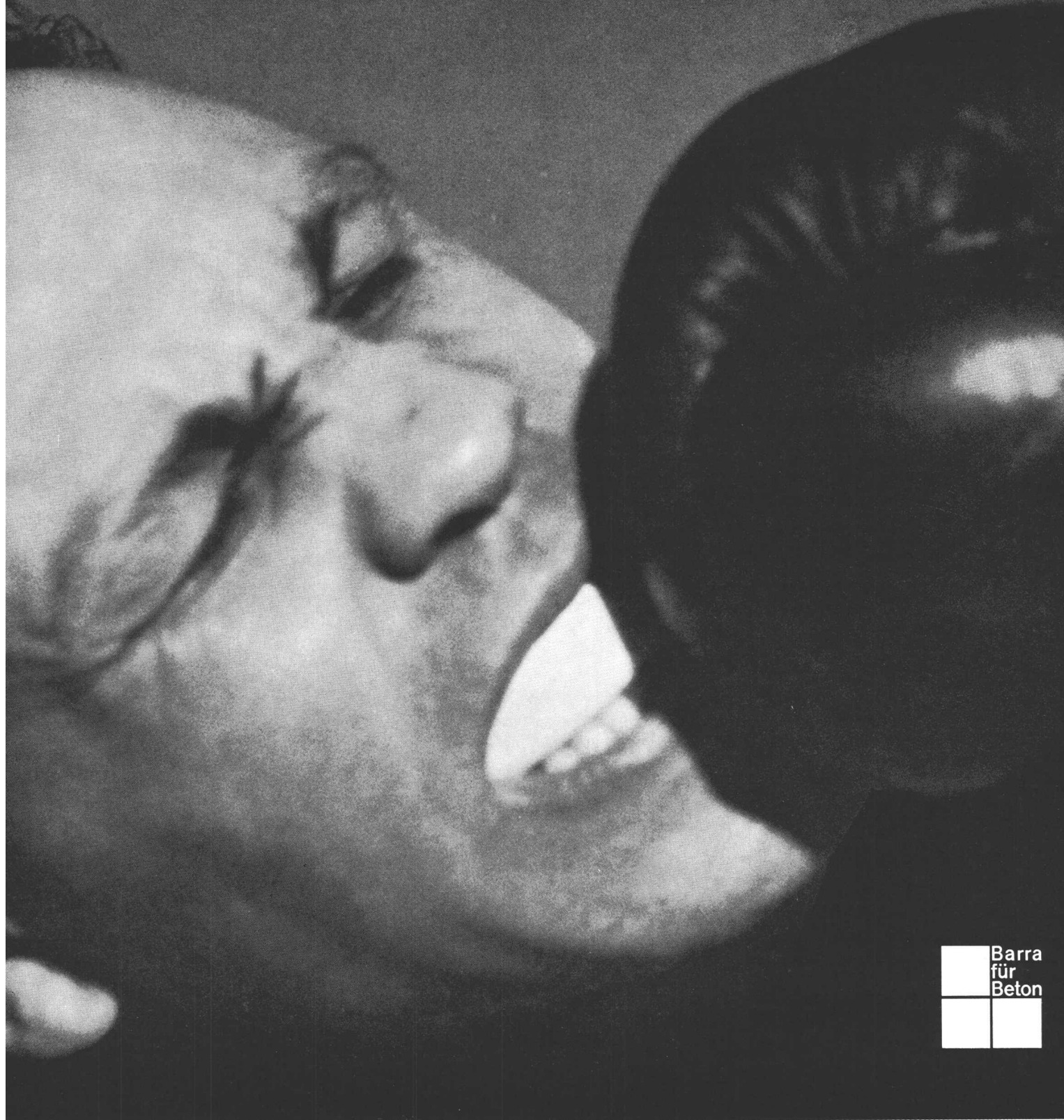

Was heisst Überdosierung?

... acht ... neun ... zehn. K.O.! Das war Überdosierung.

... acht ... neun ... zehn (gemeint sind Tage), und immer noch ist der Beton weich. Auch das war Überdosierung. Aber des Betonzusatzes.

Mit SPERRBARRA 05 wäre das nicht passiert. Denn SPERRBARRA 05 beeinträchtigt selbst bei 10-facher Überdosierung die Qualität des Betons keineswegs. Das ist aber nur einer der überzeugenden Vorteile dieses neuartigen Betondichtungsmittels.

Denn SPERRBARRA 05 ist auch wasserabweisend,

kapillarendichtend, plastifizierend. Es bewirkt eine ausserordentliche Frühhochfestigkeit des Betons. Und der Preis? Trotz 0,5 prozentiger Dosierung noch niedriger als bisher.

SPERRBARRA 05, der universale Betonzusatz von MEYNADIER + CIE AG, Zürich, Bern, Luzern, Lausanne, Chur, Locarno, Sitten. Der Fachhandel versorgt Sie gerne.

SPERRBARRA05

Besuchen Sie unsern Stand 3016, Halle 8 an der Mustermesse Basel!

WERA

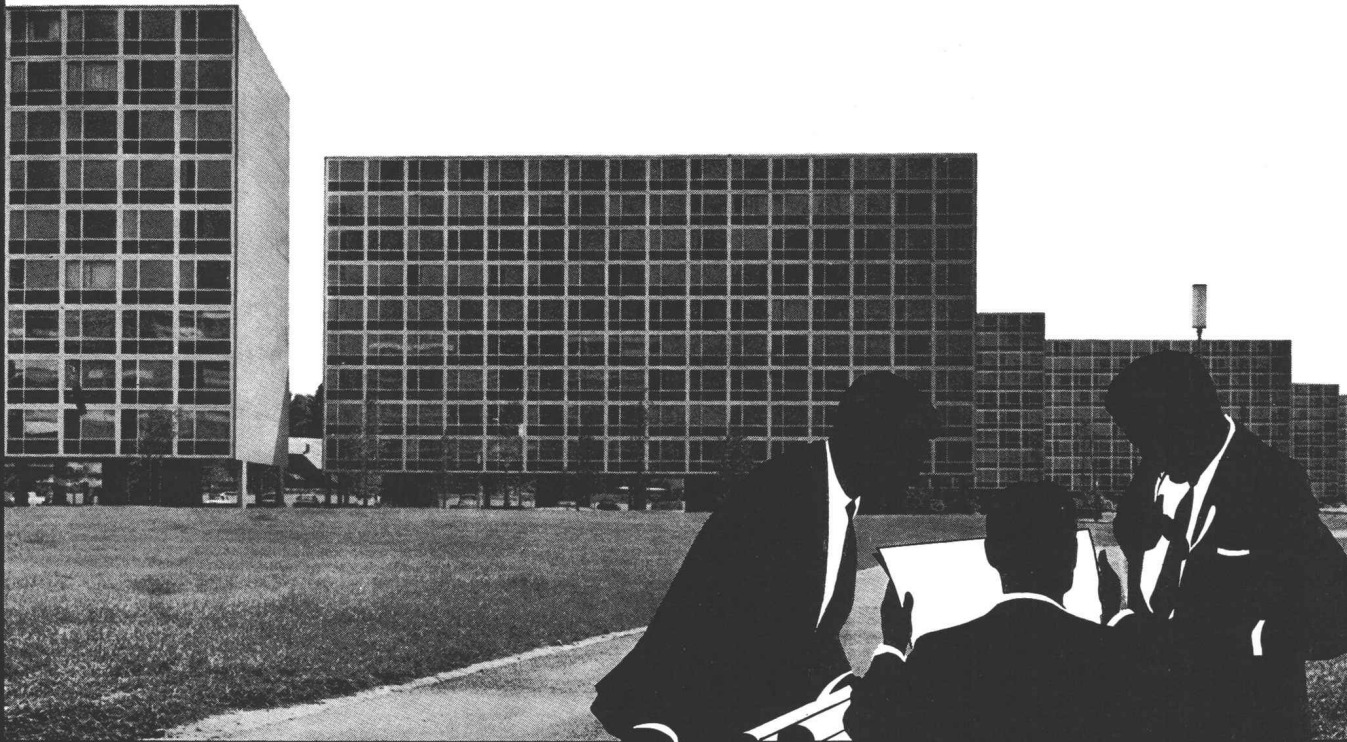

Cité Satellite, Genf-Meyrin: Entlüftungsanlagen der WERA AG

WERA Klima – prima

Ob in Wohnblöcken, in Büros, in Fabriken, in Schulen, überall, wo viele Menschen beisammen sind, wirkt eine WERA-Klimaanlage Wunder.

Dank der frischen, sauerstoffreichen und klimatisierten Luft fühlen sich alle wohler, die Leistungskurve steigt, die Ausfälle wegen Krankheit sinken.

Über 4000 Referenzen aus dem In- und Ausland geben Ihnen Auskunft über unsere Leistungen. Alle Anlagen werden im eigenen Ingenieurbüro projektiert, die Apparate in unserer Fabrik gebaut und von unseren Spezialisten an Ort und Stelle montiert.

Kommen Sie mit ihren Problemen zu uns. Wir studieren diese und unterbreiten Ihnen dann, für Sie unverbindlich, eine Offerte.

Beraten, Projektieren und Ausführen von

- Klimaanlagen für Fabriken, Verwaltungen, Spitäler, Schulen, Hotels, Kinos, Wohnhäuser usw.
- Anlagen für Lüftung, Luftbefeuchtung, Entnebelung usw.
- Warmluftheizungen für Kirchen, Kinos, Großräume usw.

WERA

WERA AG, Bern/Zürich

3000 Bern, Gerberngasse 23, Telefon (031) 22 77 51

8003 Zürich, Zurlindenstraße 213, Telefon (051) 23 63 76

