

Zeitschrift: Schweizerische Bauzeitung
Herausgeber: Verlags-AG der akademischen technischen Vereine
Band: 83 (1965)
Heft: 40: Sonderheft zur Kältetagung in Basel, 13.-16. Oktober 1965

Werbung

Nutzungsbedingungen

Die ETH-Bibliothek ist die Anbieterin der digitalisierten Zeitschriften auf E-Periodica. Sie besitzt keine Urheberrechte an den Zeitschriften und ist nicht verantwortlich für deren Inhalte. Die Rechte liegen in der Regel bei den Herausgebern beziehungsweise den externen Rechteinhabern. Das Veröffentlichen von Bildern in Print- und Online-Publikationen sowie auf Social Media-Kanälen oder Webseiten ist nur mit vorheriger Genehmigung der Rechteinhaber erlaubt. [Mehr erfahren](#)

Conditions d'utilisation

L'ETH Library est le fournisseur des revues numérisées. Elle ne détient aucun droit d'auteur sur les revues et n'est pas responsable de leur contenu. En règle générale, les droits sont détenus par les éditeurs ou les détenteurs de droits externes. La reproduction d'images dans des publications imprimées ou en ligne ainsi que sur des canaux de médias sociaux ou des sites web n'est autorisée qu'avec l'accord préalable des détenteurs des droits. [En savoir plus](#)

Terms of use

The ETH Library is the provider of the digitised journals. It does not own any copyrights to the journals and is not responsible for their content. The rights usually lie with the publishers or the external rights holders. Publishing images in print and online publications, as well as on social media channels or websites, is only permitted with the prior consent of the rights holders. [Find out more](#)

Download PDF: 04.04.2026

ETH-Bibliothek Zürich, E-Periodica, <https://www.e-periodica.ch>

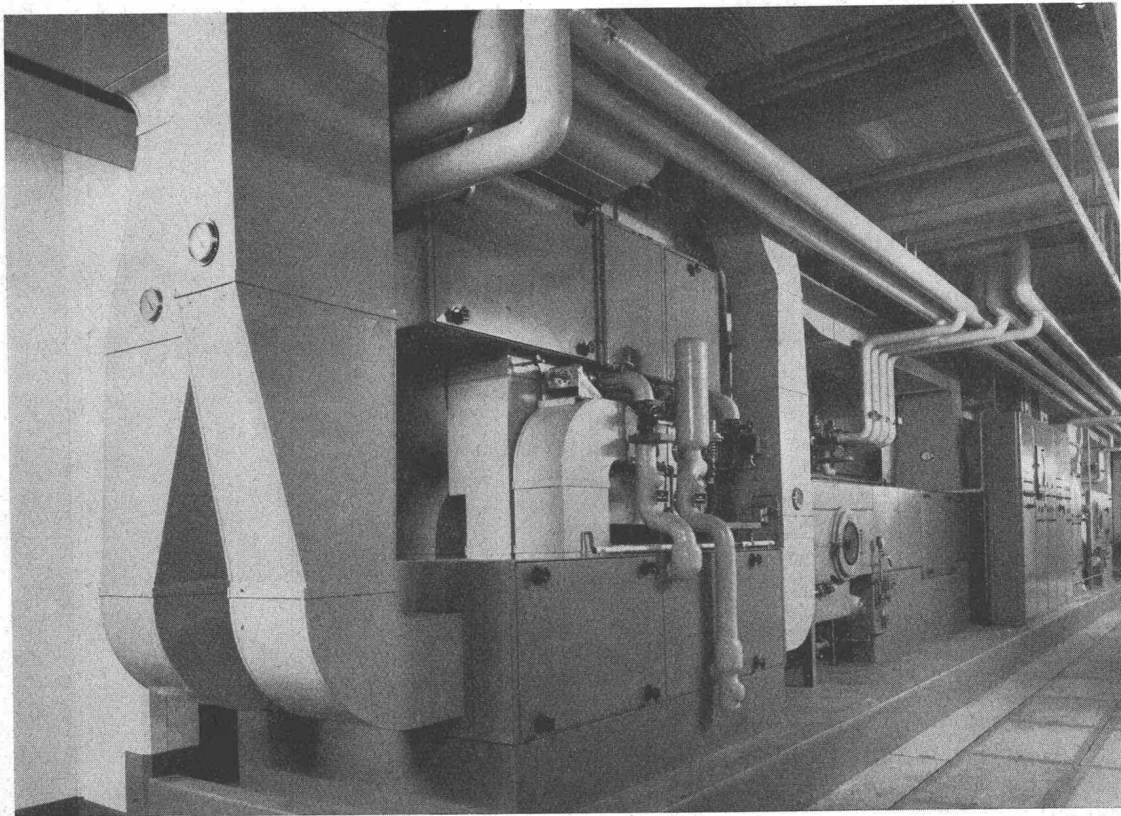

Unsere Lieferungen für EMPA-Bauhalle und Laborgebäude

- Klimaanlage für 5 Räume zur Lagerung von Baustoffproben
- Klimaanlage für Raum zur Bestimmung der Wärmeleitzahlen von Wand- und Deckenelementen
- Klimaanlage für 2 Nasslagerräume für Betonproben
- Zentrale Frischluftanlage im Laborgebäude
- Klimaanlage für Holzlabor
- Klimaanlage für Korrosionslabor
- Klimaanlage für Kunststofflabor
- Klimaanlage für Metallforschungslabor

Unsere Lieferungen für die EMPA-Metallhalle

- Zentrale Frischluftanlage
- Klimaanlage für 3 Räume Dauerstandsversuche
- Klimaanlage für Mess- und Eichraum
- Klimaanlage für Raum für Dauerstandsprüfung und Kriechversuche an metallischen Bauteilen
- Klimaanlage für Räume für Messungen mit schwingungsfreiem Fundament und Versuche über Abnutzung
- Klimaanlage für Räume für Versuche über Leitfähigkeit der Metalle und Zerreißprüfung
- Hochpräzisionsklimaanlage im Raum für Sonderprüfung mit Konstanttemperatur $\pm 0,1^\circ \text{C}$



RICKENBACH & CO AG

Luft- und Klimatechnik

St. Gallen

Telefon (071) 24 17 24

Zürich

Telefon (051) 28 96 96

hydraulischer Kalk
ist elastisch,
leicht zu verarbeiten
und ausgiebig

Kalk

Au im Winter dureschaffe!

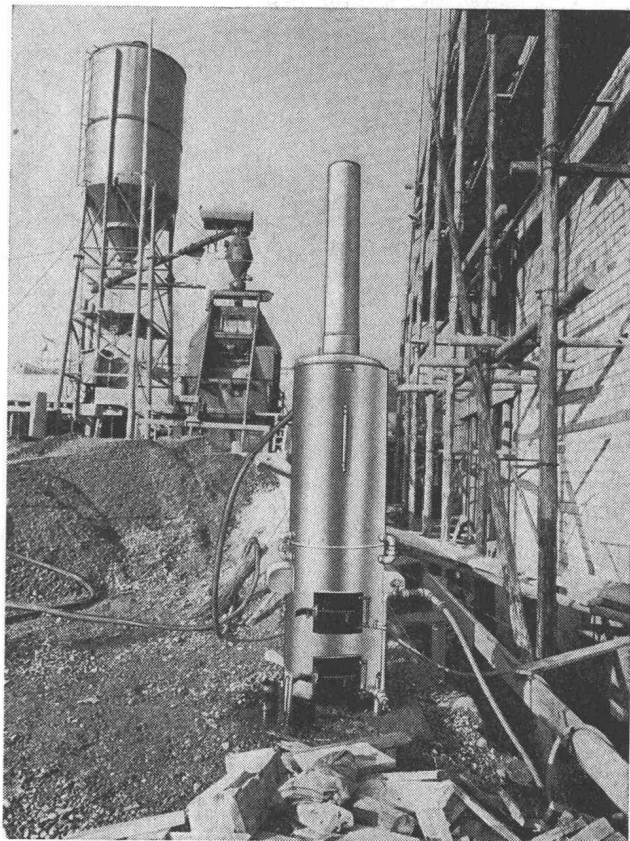

Heisswasser- und Dampfkessel für Holz-, Kohlen- oder Oelfeuerung mit 3,5 m² Heizfläche. Gefahrlose Konstruktion, konzessionsfrei. Leergewicht ca. 160 kg. Leistung pro Stunde 1000 Liter Wasser zu 60 Grad oder 90 kg Dampf = 60 000 WE. Brennstoffverbrauch pro Stunde 18 kg Holz oder 12 kg Kohle.

Zum Aufheizen von Kies um 10 Grad wird pro m³ folgende Wärme benötigt:

Material Temperatur	Feuchtes Material	Nasses Material
+2° ungefroren	5000 WE	6000 WE
-2° gefroren	13 000 WE	22 000 WE

Feuerverzinkt, daher nicht rostend.

Preis ab Fr. 1800.-

buser

**K. BUSER
4600 OLTEN**

Apparatebau, Sportstrasse 56, Telephone (062) 5 38 15

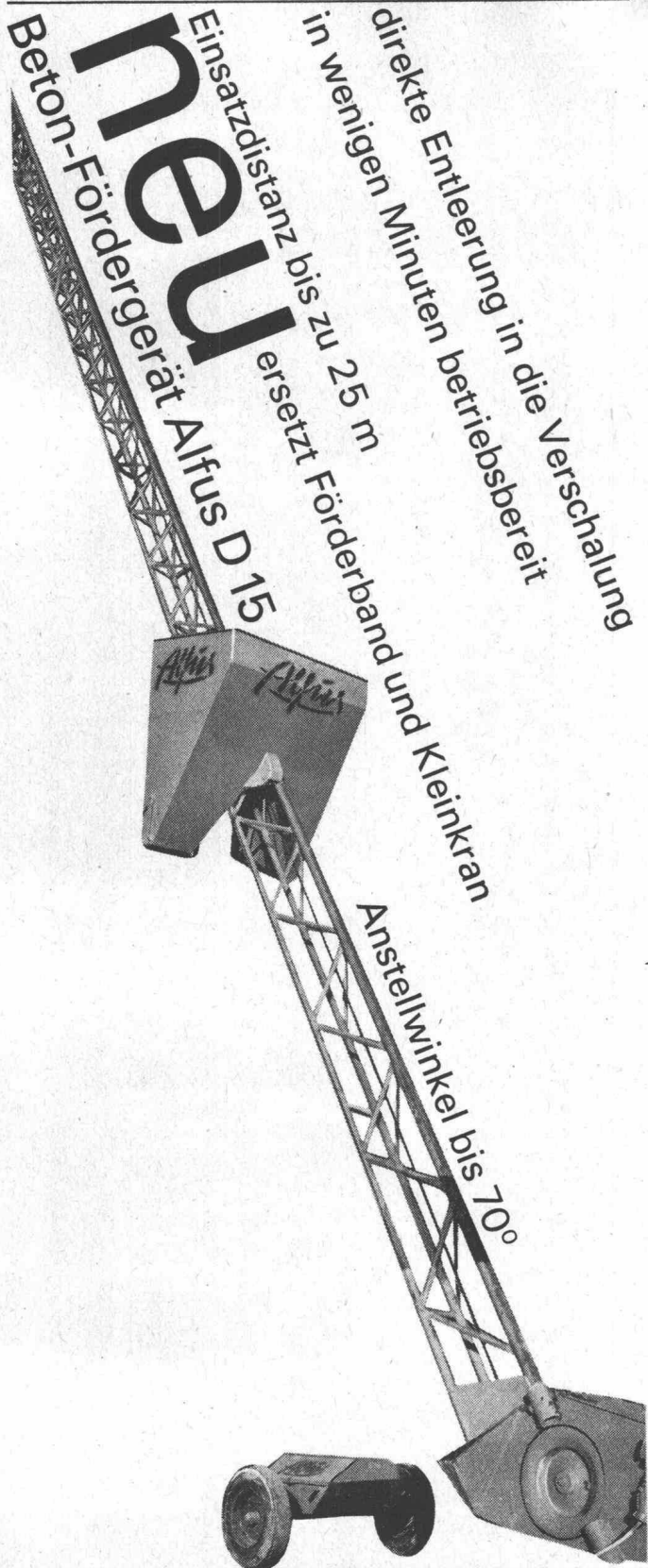

neu
 Einsatzdistanz bis zu 25 m
 ersetzt Förderband und Kleinkran
 direkte Entlerung in die Verschalung
 in wenigen Minuten betriebsbereit

Anstellwinkel bis 70°

stellba

Stellba AG, 8902 Urdorf ZH
 Stellitschweisswerk u. Baumaschinen Tel. 051 986959

Schlieren

Von Schlieren geplante Aufzuganlagen sind immer zweckentsprechend gebaut. In modernen Hotelbetrieben sind deshalb Schlieren-Aufzüge weltweit geschätzt. Eleganz in der Ausführung, Betriebssicherheit, Fahrkomfort, hohes Leistungsvermögen, sowie lärmfreier und wirtschaftlicher Betrieb, zeichnen die moderne Schlieren-Aufzuganlage im Royal-Hotel SAS, Kopenhagen, aus.

Schnell und sicher mit Schlieren

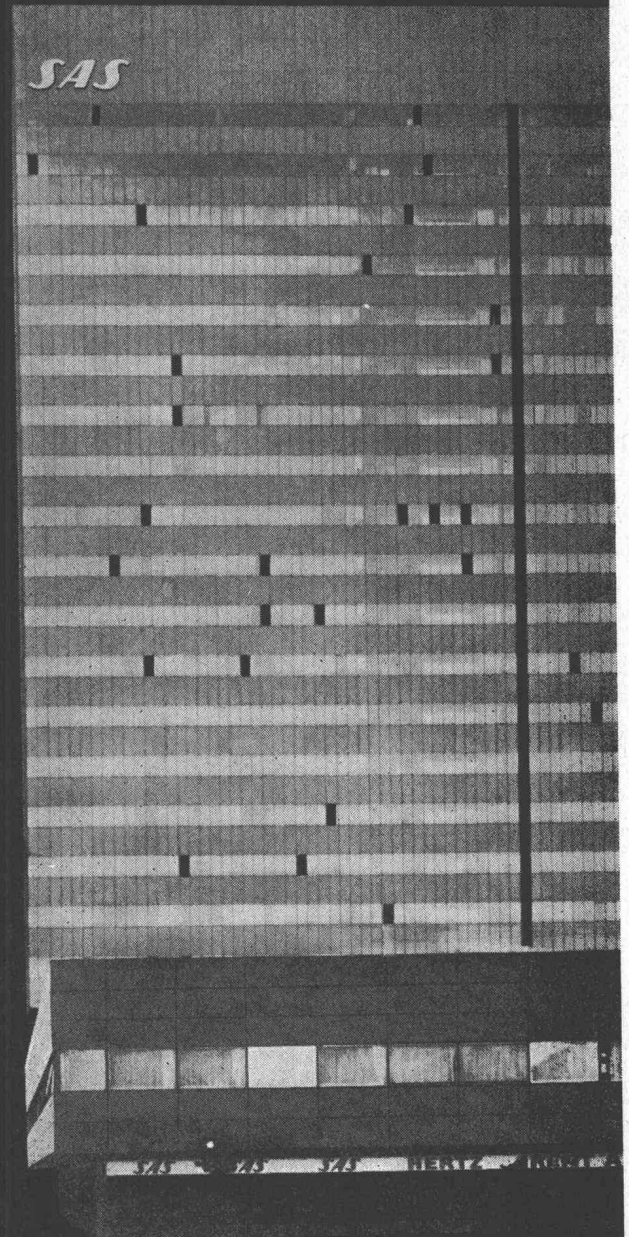

Schweizerische
 Wagons- und Aufzügefabrik A. G. Schlieren-Zürich

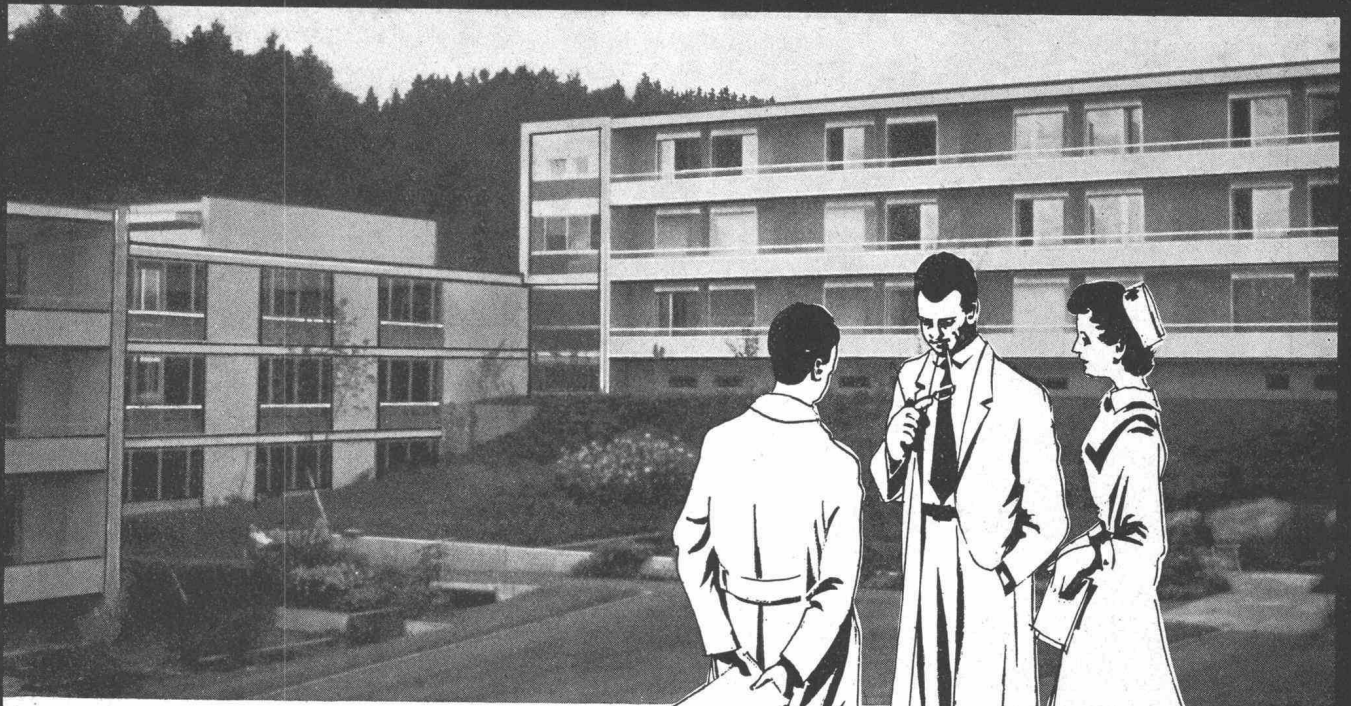

WERA-Klima – prima

Überall, wo es darauf ankommt, dass Temperatur, Feuchtigkeits- und Sauerstoffgehalt der Luft konstant bleiben, ist eine WERA-Klimaanlage das Richtige.

Die WERA beschäftigt sich seit Jahrzehnten mit diesen Problemen und zählt zu den führenden Unternehmen auf diesem Gebiete.

Über 4000 Referenzen aus dem In- und Ausland geben Ihnen Auskunft über unsere Leistungen. Alle Anlagen werden im eigenen Ingenieurbüro projektiert, die Apparate in unserer Fabrik gebaut und von unseren Spezialisten an Ort und Stelle montiert.

Kommen Sie mit Ihren Problemen zu uns. Wir studieren diese und unterbreiten Ihnen dann, für Sie unverbindlich, eine Offerte.

- Beraten, Projektieren und Ausführen von
- Klimaanlagen für Spitäler, Anstalten, Schulen, Verwaltungen, Banken, Industrien, Hotels, Kinos, Wohnhäuser usw.
 - Anlagen für Lüftung, Luftbefeuchtung, Entnebelung usw.
 - Warmluftheizungen für Kirchen, Kinos, Grossräume usw.
 - Gasschutzanlagen

WERA

WERA AG, Bern/Zürich

Lüftungs-, Luftheizungs- und Klimatechnik

3000 Bern, Gerberngasse 23–33, Tel. 031/22 77 51

8003 Zürich, Zurlindenstrasse 213, Tel. 051/23 63 76

Georg Fischer AG Schaffhausen, Werk Ebnat/Entwurf und Bauleitung: Baubüro +GF+ Schaffhausen/ Shedhalle 120 x 120 = 14000 m²/ Dachsystem: Trägershed mit Spannweiten 10 x 12 m¹, gebogene Shedquerträger im Abstand von 3 m¹, Shedspannweite 8 m¹/ Dacheindeckung: Wellternit mit aufgehängter Isolierdecke/ Wände: grossformatige Leca-Platten/ Stahlgewicht total 197 Tonnen bzw. 45 kg/ m² Grundfläche, Dachkonstruktion allein 145 Tonnen bzw. 25,8 kg/ m² Grundfläch

Geilinger & Co. Eisenbau-Werkstätten Winterthur
GC Stahl-Shedbauten
ausgereifte Konstruktion/ kurze Bauzeit
optimale Lichtverhältnisse/ höchste Wirtschaftlichkeit

GC



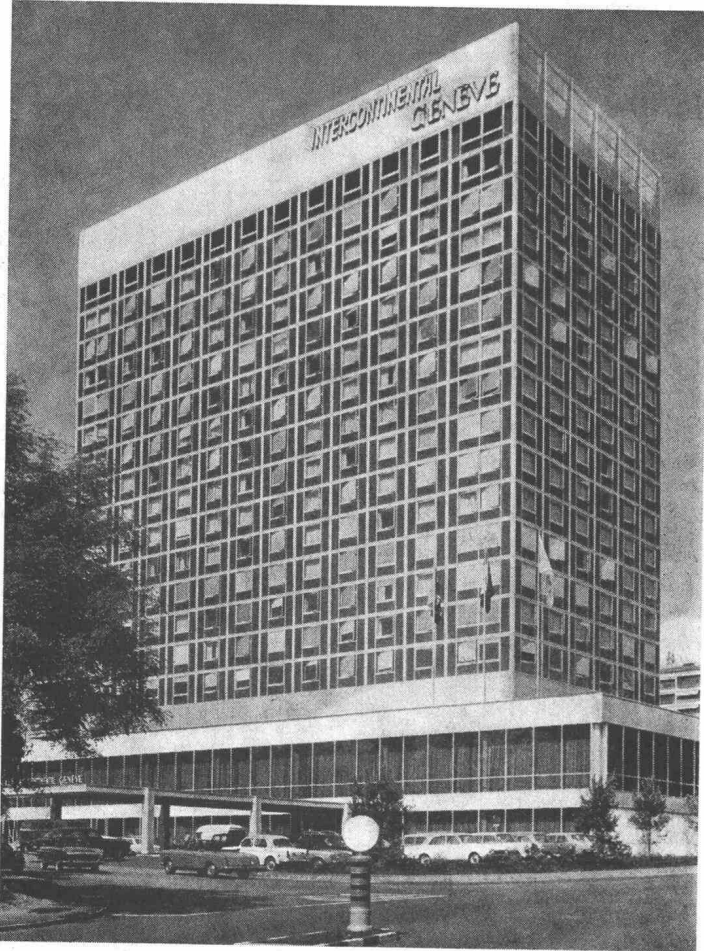

SECURIT-Glas für den modernen Fassadenbau
als Verkleidungsplatten oder als fertige
Bauelemente

SECURIT-Ganzglastüren, Abschlüsse, Schalter,
Treppengeländer usw.

Wir beraten Sie gerne unverbindlich

SECURIT SA

1224 CHÊNE-BOURGERIES/GENÈVE

Tel. 022/35 98 00

ARMAVERIT

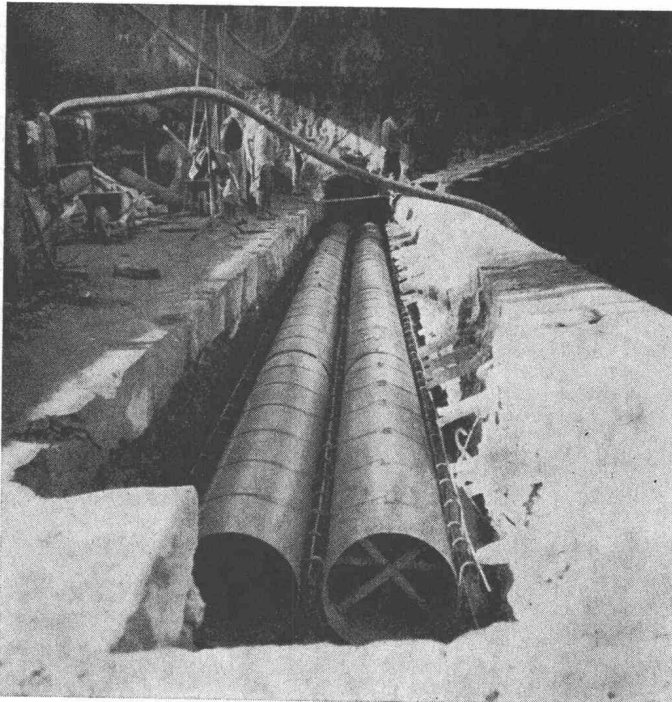

Rohre und Bogen

glasfaserverstärkter Kunststoff

für Kanalisationsleitungen
Hangleitungen im Kraftwerkbau
Brückenentwässerungen
Schlammlleitungen
Schalungen usw.

korrosionssicher
sehr leicht
geringe Verlegungskosten
absolut dicht
Formstücke nach Wunsch

Verlangen Sie Angebote, Muster und Angaben von
Referenzen!

Abt. Kunststoff, Badenstrasse 25
Tel. 061 / 32 29 50

Basler Stückfärberei AG. 4000 Basel

ESCHER WYSS Kunsteisbahnen

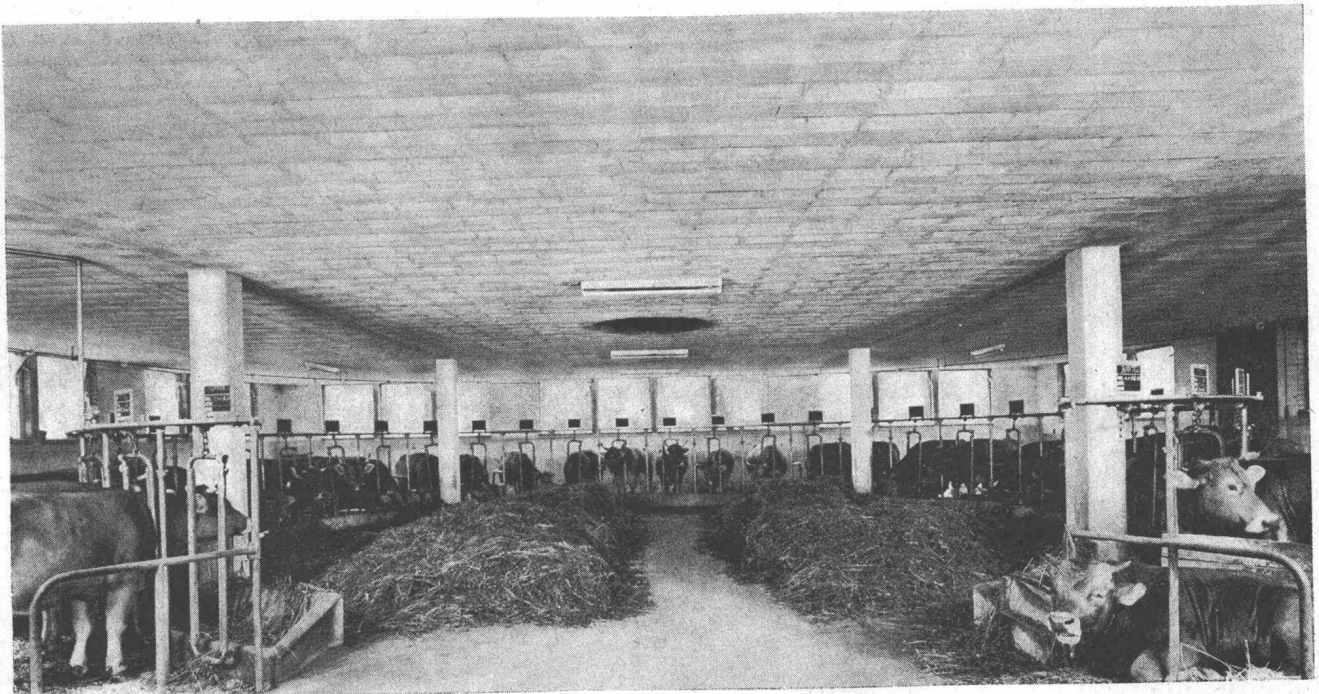

Vorfabrikation **Stahlton**

Stahlton-Decke, unterzugsfrei, für Nutzlast 1000 kg/m²
Bauherr A. Hausammann, Romanshorn
R. Amsler, Architekt, Frick / W. Klink, dipl. Ing., Zürich

Stahlton AG Riesbachstr. 57 Tel. 051-476400 8034 Zürich
Stahlton-Prebeton AG Eymattstr. 71 Tel. 031-663301 3027 Bern

Kalkulieren und isolieren mit Wannerit*

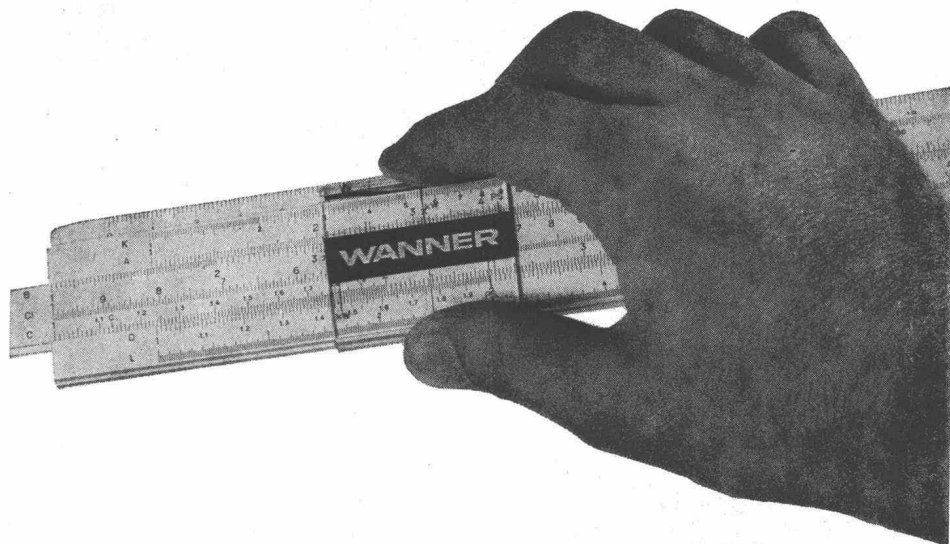

Sie sparen:

- 20 % Baukosten per m² Aussenwand
- 23 % der Kosten für Heizungsinstallation
- 38 % der Heizungskosten

Sie gewinnen:

- 12 m³ an Bauvolumen pro Stockwerk
bei 40 Laufmeter Aussenwand

Verlangen Sie von uns die entsprechenden
Unterlagen

* Wannerit — die stark isolierenden Hartschaumplatten
— das bekannte Markenprodukt der Firma Wanner AG
Horgen, Isolierwerke und Korksteinfabrik.
Telefon 051 / 82 27 41

Industrie-Kühlanlagen

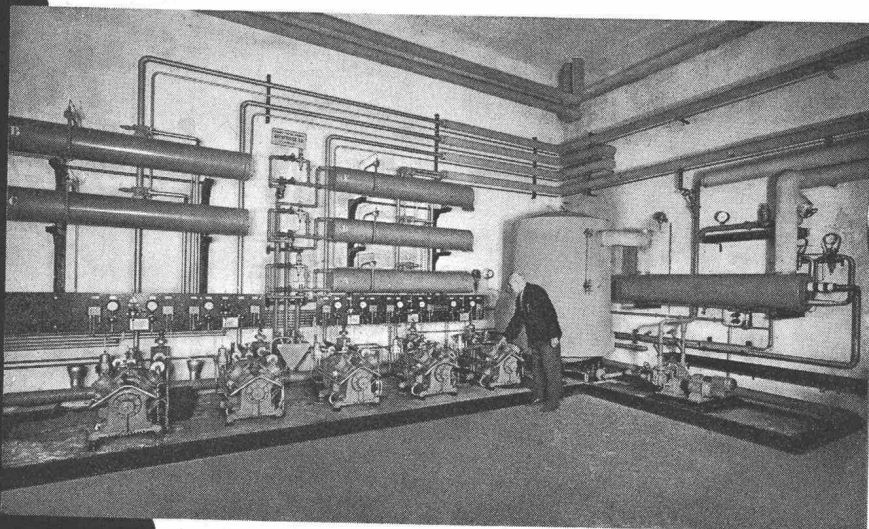

Wenn Sie sich vor Fragen und Entscheidungen gestellt sehen, die mit dem Begriff «Kälte» zusammenhängen, dann wenden Sie sich an uns. Die sachkundigen Ratschläge unserer Ingenieure helfen Ihnen Mühe und Zeit zu sparen. Unsere Projektierungen und Kostenvoranschläge sind kostenlos und unverbindlich.

AUTOFRIGOR AG
Schaffhauserstrasse 473

8052 ZÜRICH
Telephon (051) 48 15 55

STANDARDGRAPH

Schriftschablonen
Technische Zeichenschablonen
Schreib- und Zeichengeräte

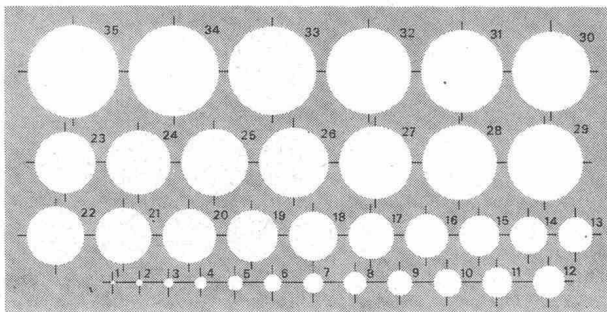

STANDARDGRAPH

Schriftschablonen gibt es für 30 Schriftarten und die verschiedensten Schriftgrößen.

STANDARDGRAPH

Zeichenschablonen sind praktisch für alle technischen Fachgebiete in großer Auswahl vorhanden.

STANDARDGRAPH

Schrift- und Zeichenschablonen werden mit höchster Genauigkeit hergestellt und ergeben mit den Standardgraph-Schreib- und Zeichengeräten tadellos saubere und regelmäßige Striche.

Standardgraph-Produkte sind im guten Fachgeschäft erhältlich.



Generalvertretung für die Schweiz
Kern & Co. AG 5001 Aarau

Kunststoff-Fenster Türen und Fassaden

für moderne Bauten
seit 10 Jahren bewährt

Mipolam® mit Stahlkern

Das Profil für grosse
Fenster und Türen bei
Industriebauten
Eingangspartien
Bürohäusern
Spitälern
Schulen
Hallen

Licht- und farbecht
säurebeständig
K-Wert 3,2
Schalldämmung
31 db

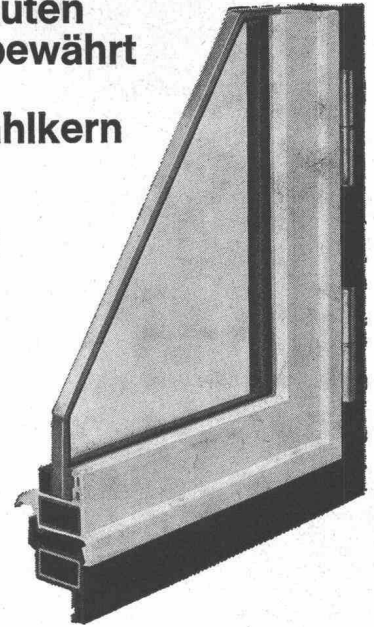

Mipodur® ohne Stahlkern

Das Fenster mit der hohen
Schall- und Wärmeisolierung,
geeignet für
Verwaltungsbauten
Wohnhäuser
Fertigbauten

Keine Malerarbeiten
keine Unterhaltskosten
witterungsbeständig



Fabrikationslizenzen
günstig zu vergeben

VERWO

VERWO AG 8808 PFÄFFIKON SZ 055 - 54455

Durchführungs- oder Futter- Rohre

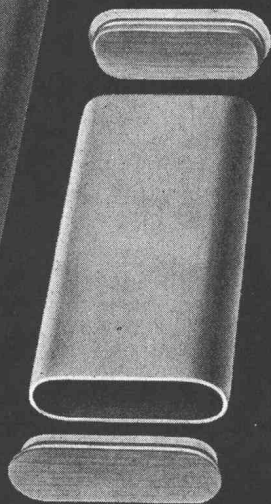
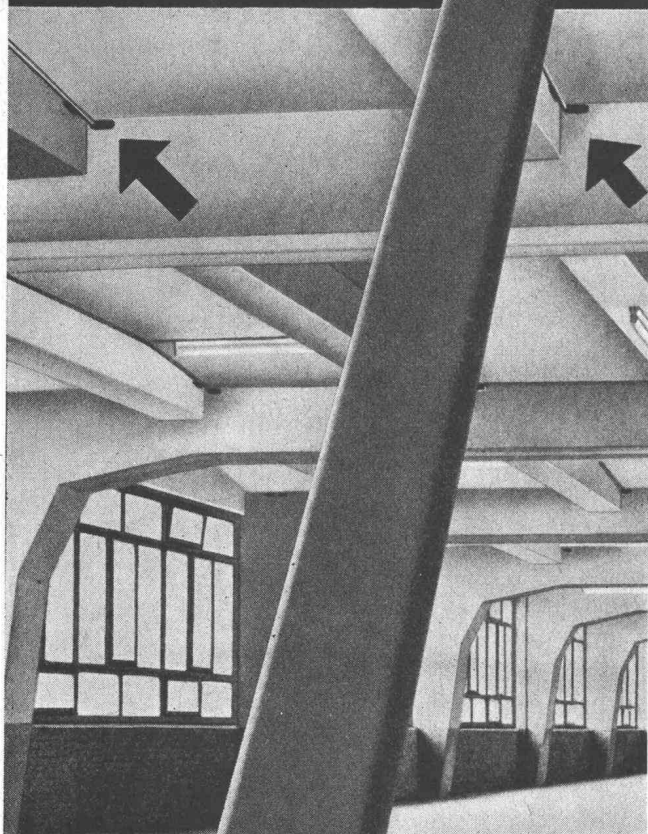

Hermann Lanz AG
Murgenthal Tel. 063 3 43 41

17
E16
15
E14
13
E12
11
E10
09
E08
07
E06
05
E04
03
E02
01
E00

Grösste Auswahl
der Schweiz in
Vermessungsinstrumenten
und Messgeräten.
Geschulte Fachberater

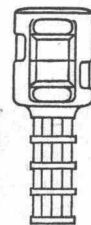

Verlangen Sie
unverbindlich
den
reichhaltigen
Vermessungs-
Katalog

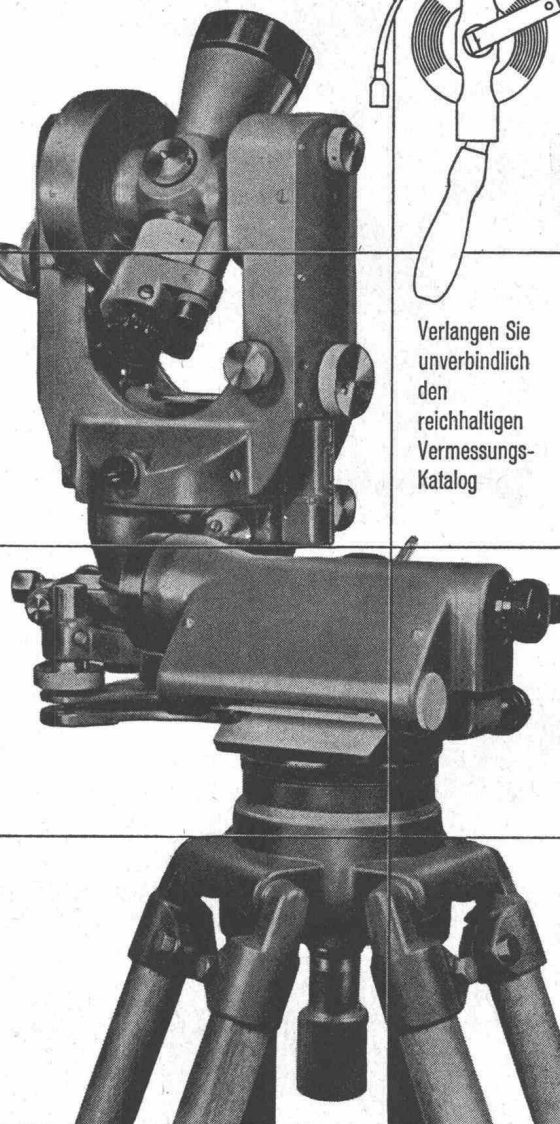

GRAB+WILDI

FACHGESCHÄFT FÜR
VERMESSUNGSGERÄTE

Zürich, Seilergraben 59.
Tel. 051/24 35 88
Fabrik in Urdorf bei Zürich
Tel. 051/98 76 67

Ständige
Ausstellung
in Zürich
Seilergraben 59

VERAL FLACHDACH-BELAG

- Veral** Ein neuzeitlicher Flachdach-Isolierbelag aus hochwertigem Bitumen, mit Glasflieseinlagen und einer Metallfolie aus Aluminium oder Kupfer.
- Veral** ist anpassungsfähig, unverrottbar, beständig und elastisch.
- Veral** wird in allen Klimagebieten der Welt verwendet.
Verlangen Sie unsere Unterlagen.

Alleinverkauf für die Schweiz:

BAU AG WINTERTHUR
Abt. Isolationen Postfach 279,
Winterthur, Tel. (052) 2 75 83

FEUER- FESTE ERZEUG- NISSE

aus Schamotte
Sillimanit, Korund
Karbonendum
Leichtqualitäten
Säurebeständige
Erzeugnisse

Steinzeug-
Bodenplatten



TONWERK LAUSEN AG



neu

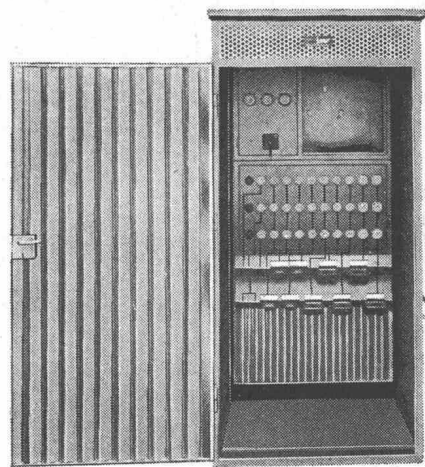

Mit oder ohne Kabine

bv-Stromverteiler für Männer die rechnen

Sensationell in Preis und Ausführung. Hauptanschluss
60-150 A. Dank Normbau 507 verschiedene Kombina-
tionen möglich. Schon ab **1185.—**

Bauvertrieb AG
Abteilung Baustrom
5620 Bremgarten AG
Telefon 057 7 61 84



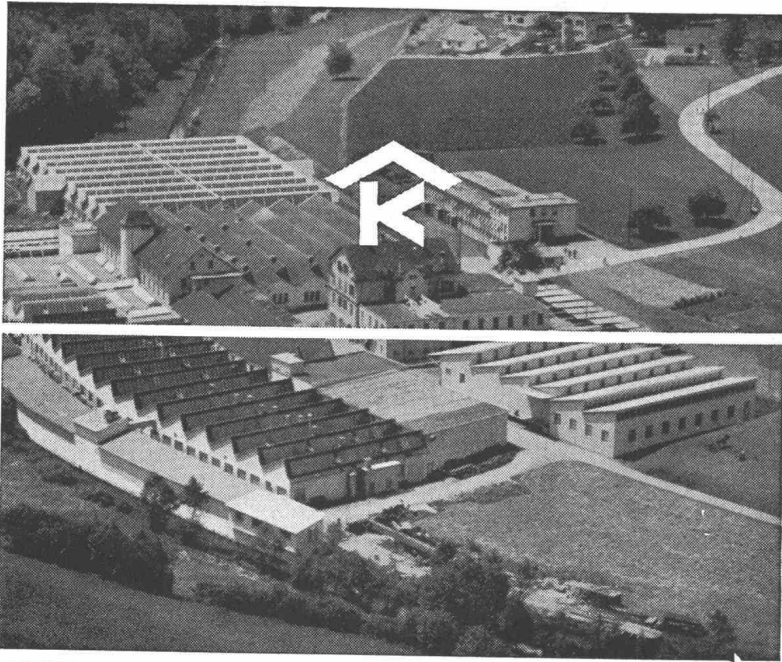

KULLY GLASDÄCHER

Kittlose Oberlichter
für Shed- Sattel- und Pultdächer

Parallelöffnende Ventilations-
flügel «AIREX»

A. Kully A. G. Glasdachwerke Olten

Aktiengesellschaft

KUMMLER & MATTER

Verzinkereiwerke

Telephon (062) 6 11 54

4658 DÄNIKEN SO

Als Spezialfirma auf dem Gebiete des
Korrosionsschutzes
empfehlen wir uns für:

Vollbadverzinkung

Langbäder bis zu 20 m Länge
Tiefbäder für Stücke bis zu 1,6 m ϕ

Isolierung

von Röhren gegen Korrosion
mit Bitumen und Glasschleier-
oder Jutebandagen

Fabrikation der KUMA-Gitterroste

Kurzfristige Bedienung
Prompter Zustelldienst



INCA

Beschläge sind
formschön
dauerhaft und
preiswert.

In allen Fachgeschäften erhältlich.

WANDBEKLEIDUNG

die neueste Kollektion farbenfroh sauber solid schön

FLEXARMIT-DECOR

Verkauf durch
die Mitglieder
des Verbandes
der Schweiz.
Tapetenhändler

Färberei
Schlieren AG,
Tel. 051/98 72 01



In jedes Haus



Columbis
Bodentreppe
aus Holz

Columbis
Scherentreppe
aus Leichtmetall

Leichteste Handhabung
Höchste Stabilität
Beste Verarbeitung
Keinerlei Raumbedarf
auf dem Dachboden

Ein Fabrikat
mit Weltnif



Jede Treppe wird nach Mass
ohne Aufpreis angefertigt.

**Neben
der bewährten
Aufzugstreppe
der COLUMBUS-
Flachdachausstieg**

mit Scherentreppe,
die ideale Konstruktion
für das Flachdach.

Saubere Verarbeitung,
prompte Bedienung,
grosszügiger Kundendienst
sind uns ein besonderes
Anliegen.

Scherentreppe schweiz. Pat.

Mühlberger & Co., 9000 St. Gallen

Rorschacherstrasse 53, Telefon 071 / 24 65 22

Tampella

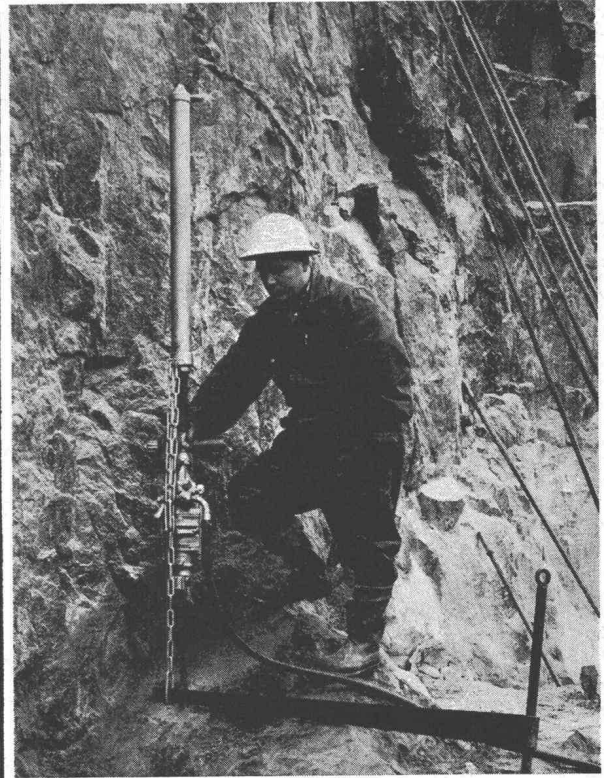

Vorteile der Tampella- Methode

für vertikale Bohrarbeiten im Strassenbau, Steinbruch und Schachtabbau.

- grössere Bohrleistung bei kleinerem Kraftaufwand
- weniger Luftverbrauch
- günstiger im Unterhalt
- verlangen Sie unsere umfassende Dokumentation über das Courvoisier-Bohrhammerprogramm

COURVOISIER

COURVOISIER + CO AG BIEL GOTTSTATTSTRASSE 24

TELEFON 032 4 11 71



Menzi-Anhänger

für Motorwagen mit Allradantrieb (Jeep, Landrover usw.)

- A Zweiachsanhänger mit Elektro- oder Druckluftbremsen, Gesamtgewicht 4 t
- B Einachs-Plattform-Dreiseitenkipper, Gesamtgewicht 3 t
- C Einachs-Muldenrückwärtskipper, Gesamtgewicht 2,5 t

Ernst Menzi AG 9443 Widnau SG

Metallwerke, Achsen- und Räderfabrik
Telefon (071) 72 26 26

W. ZÖLLIG AG
Holzbau
ARBON

Spezialität:

AUSFÜHRUNG in der
HETZERBAUWEISE

FÜR LAGER-, TURN- UND
FABRIKHALLEN

LEHRGERÜSTE UND
KIRCHEN

RISSFESTE SÄULEN

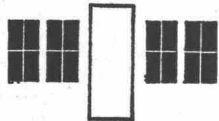
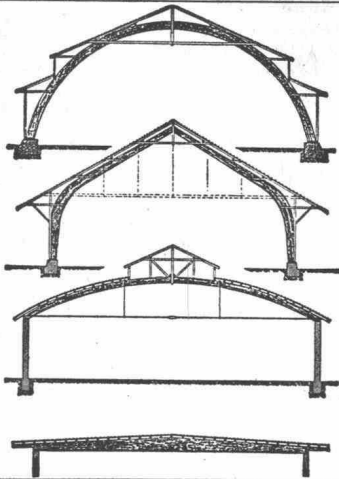

fensterfabrik
neururer-wisner

8048 zürich, tel. 52 63 45

normen
spezial

kurzfristig
gut preiswert

bacher-therm

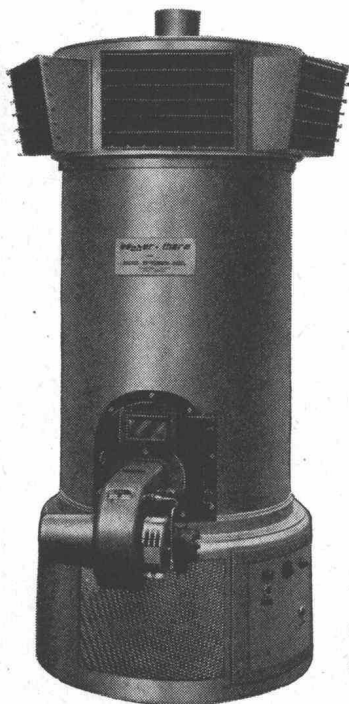

Wärmeluftgeneratoren
geeignet für:
Industrieräume
Werkhallen
Turnhallen
Lagerräume
Trockenräume
Bauaustrocknung

Bacher-Therm
löst Ihre Heizprobleme

Verlangen Sie
unverbindliche Offerte
oder Vertreterbesuch

bacher

Reinach-Basel Apparatebau Telephon (061) 82 50 51

Vorfabrizierte Betonelemente

comolli

Comolli's Erben AG, Bremgarten
Telephon 057/71414

Reparieren Sie Ihre **Baumaschinen**
selbst? Wir offerieren für Ihre Reparatur-
werkstätte

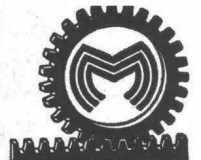

neue und gebrauchte
Werkzeugmaschinen

AG Müller Maschinen, Beckenhofstrasse 20, Zürich 6/35,
Tel. (051) 26 46 16/17 **Telex Micro-Matic 5 37 91**



Ventilatoren
Entstaubung
Spänetransport
Staubfilter
Raumlüftung
Luftheizungen
Holztrocknungs-
Anlagen

Tel. 032 4 15 13

STS

Schweiz. Technische Stellenvermittlung
Service Technique Suisse de placement
Servizio Tecnico Svizzero di collocamento
Swiss Technical Service of employment

8004 Zürich, Lutherstrasse 14, Telefon (051) 23 54 26. Telegrammadresse: STS INGENIEUR ZÜRICH. Für Stellensuchende Einschreibgebühr Fr. 10.— für 3 Monate einschl. Abonnement auf die wöchentlich erscheinende «Liste offener Stellen». Bewerber wollen Anmeldebogen verlangen. *Auskunft* über offene Stellen und *Weiterleitung* von Offerten erfolgt nur *gegenüber Eingeschriebenen*.

Bau-Abteilung

- 312 **Tiefbautechniker oder -zeichner** mit einigen Jahren Praxis, für Projektierung von Strassen, Kanalisationen und allgem. Tiefbauarbeiten. Gemeinde Nähe Zürich.
- 310 **Tiefbautechniker, evtl. -zeichner** mit Praxis, für Projektierung und Bauleitung im allgem. Tiefbau. Ingenieurbüro Mittelland.
- 308 **Bautechniker** mit mehrjähriger Erfahrung auf dem Gebiet der vorfabrizierten Bauelemente aus Eisenbeton. Alter 30—35 Jahre. Französischkenntnisse erforderlich. Fabrik Kt. Waadt.
- 306 **Bauingenieur oder Tiefbautechniker** mit Baustellenpraxis, für Bauleitung und Abrechnung eines Kraftwerkbaus. Anstellungsdauer bis Ende 1966. Unternehmung Wallis.
- 294 **Bauingenieur oder qual. Eisenbetontechniker** mit mehrjähriger Erfahrung in Herstellung vorfabrizierter Betonelemente, für **techn. u. kaufm. Leitung** eines Fabrikationsbetriebes mit ca. 30 Arbeitern. Alter 35—45 Jahre. Grössere Ortschaft Kt. Aargau.
- 260 **Tiefbautechniker** mit mehrjähriger Praxis, guter Statiker, für Aufgaben im allgem. Tiefbau. Ferner **Eisenbetonzeichner**, evtl. **Tiefbauzeichner** mit Praxis für Hochbauten. Kleineres Ing.-Büro Zürich.
- 246 **Hochbauzeichner** mit Praxis, für Projekt- und Ausführungspläne von Spitalbauten. Arch.-Büro Bezirkshauptort, linkes Zürichseeufer.
- 238 **Dipl. Bauingenieur, evtl. qual. Tiefbautechniker**, guter Statiker, für Bauaufgaben, meist Brückenbauten. Ingenieurbüro Basel.
- 220 **Bau-Ingenieur oder Tiefbautechniker** mit mehrjähriger Praxis als Abwasser-Fachmann, für Projektierung und Bauleitung einer grösseren Abwasserreinigungsanlage und von grösseren Kanalleitungen. Ingenieur- und Vermessungsbüro Kt. Luzern.
- 206 **Zeichner-Konstrukteur** mit einiger Erfahrung im Stahlbau oder Industriefabrikbau, für Projektierung und Ausführung von Industriefabrikbauten. Spezialfirma Zürich.

- 202 **Hochbautechniker oder -zeichner mit Praxis, mit Kenntnissen im Holzbau**, für Projekt- und Ausführungspläne von Hotel- und Chaletbauten. Arch.-Büro Kurort, Berner Oberland.
- 196 **Tiefbautechniker, evtl. Zeichner** mit mehrjähriger Erfahrung als Unternehmer od. Bauleiter im Strassenbau, zur Projektierung u. Bauleitung moderner Verkehrsanlagen. Alter nicht unter 26 Jahren. Ing.-Büro Zürich.

Industrie-Abteilung

- 193 **Techn. Angestellter** mit Englisch- und Französisch-Kenntnissen, für Ersatzteilverkauf der Pumpenabteilung. Alter bis 35 Jahre. Grossfirma Stadt Kt. Zürich.
- 191 **Dipl. Maschinentechniker** mit Praxis, für Berechnung von Zahnrädern und Federn. Grossfirma Kt. Zürich.
- 181 **2 Ingénieurs-techniciens-constructeurs en construction mécanique pour recherches cinéma. 1 Ingénieur-technicien-constructeur pour recherches de machines à écrire. 1 Ingénieur-technicien électro-mécanique pour recherches de machines complexes de bureau. 1 Ingénieur-technicien pour laboratoire cinéma. 1 Ingénieur-technicien-électronicien avec expérience en électronique impulsionnelle et digitale. 1 Ingénieur ou ingénieur-technicien en organisation pour département d'organisation générale. 1 Dessinateur.** Suisse romande.
- 173 **Ingenieur oder Techniker** Fachrichtung Elektrotechnik oder Maschinenbau mit guten allgemein-techn. Kenntnissen, als Mitarbeiter einer Wirtschaftsorganisation. Sprachen: Deutsch, Französisch, Englisch. Schweizer Bürger. Zürich.
- 147 **Dipl. Maschinentechniker** mit einigen Jahren Konstruktionspraxis, für Kalkulation, Konstruktion, Offertstellung und Fabrikationsüberwachung von Spezialmaschinen für chem., Papier- und Aluminium-verarbeitende Industrie. Ferner **Heizungstechniker** mit Erfahrung in Oelfeuerungen und Regulierungen. Kleinere Maschinenfabrik Kt. Schaffhausen.
- 143 **Jüngerer, dipl. Elektrotechniker** Fachrichtung Elektronik, mit guten Kenntnissen der deutschen, englischen und französischen Sprache. Nach 1-jähriger Einarbeit in Zürich ist Verkaufs-Tätigkeit, verbunden mit techn. Beratung für elektron. Bauteile vorgesehen. European Headquarters in Zürich eines bedeutenden nordamerik. Unternehmens mit europäischen Fabriken.
- 141 **Heizungstechniker oder Zeichner** mit Praxis, zur Projektierung und Ausführung von Zentralheizungs- und Strahlungsheizungsanlagen. Französischkenntnisse erwünscht. Heizungsfirma Wallis.
- 137 **Jüngerer dipl. Maschinen- oder Elektrotechniker** mit Praxis, möglichst mit Kenntnissen der spanlosen Formung, als Fabrikationsleiter einer Metallwarenfabrik. Kleinere Fabrik Stadt, Kt. Bern.

Fitze-Kaminventilatoren

Max Fitze, 9014 St. Gallen, Telefon (071) 27 22 44

**FITZE**

Wir suchen

**dipl. Bauingenieure ETH od. EPUL
Ingenieur-Techniker HTL**

die Freude hätten, sich in unsere vielseitigen Spezialgebiete des Tiefbaus einzuarbeiten. Einige Jahre Praxis im allgemeinen Tiefbau erwünscht. Wir bieten Tätigkeit im Büro Zürich und auf Baustellen der ganzen Schweiz. Spätere Versetzung ins Ausland nicht ausgeschlossen.

Offerten sind erbeten an

SWISSBORING

Schweizerische Tiefbohr- und Bodenforschungs AG
 Theaterstrasse 20, 8022 Zürich, Telefon 051 / 47 14 41

Zur Mitarbeit bei interessanten Bauvorhaben suche ich einen zuverlässigen, jüngeren

Dipl. Hochbautechniker

mit einigen Jahren Praxis.

Eintritt nach Vereinbarung, zeitgemässes Salär,

5-Tage-Woche.

Emil Aeschbach, dipl. Architekt SIA, Rain 21**Aarau** Tel. (064) 24 17 88**Bauzeichner/Bautechniker**

für die selbständige Bearbeitung grösserer Bauvorhaben gesucht.

Geboten wird: 5-Tage-Woche, angenehmes Arbeitsklima, beste Möglichkeit für Weiterbildung.

Bewerber mit sorgfältiger Ausbildung wollen sich melden bei
Ph. Bridel, Dipl. Architekt, Sillerwies 7, **Zürich-Witikon**
 (Tel. 53 22 60, möglichst 17.00 bis 18.00 Uhr)

Zu kaufen gesucht gut erhaltener

Kran

für Sägereibetrieb

Sägerei Laax AG, Laax, Telefon 086 / 7 11 33

Notification de prochain lancement d'appel d'offres

L'Organisation Européenne de Recherches Spatiales (ESRO) se propose de lancer un appel d'offres pour les travaux ci-dessous mentionnés pour son Centre Européen de Technologie Spatiale actuellement en construction à Noordwijk, Pays-Bas.:

- 1° Revêtements de sol: environ 25 000 m², en partie linoléum, en partie revêtement plastique PVC.
- 2° Pare-soleil: environ 2000 m en rouleaux de pare-soleil extérieur.
- 3° Plaques d'isolation phonique: environ 10 000 m² de plaques d'isolation phonique pour murs et plafonds.

L'invitation à soumissionner ne sera adressée qu'aux firmes reconnues par l'Organisation comme ayant les qualifications voulues pour effectuer ces travaux.

Les firmes intéressées sont priées de bien vouloir fournir les renseignements suivants:

- 1° Raison sociale de l'Entreprise ainsi que l'adresse de son siège social.
- 2° Statut juridique et financier de l'entreprise.
- 3° Preuve des qualifications techniques de l'entreprise ainsi qu'une liste de références.

La demande de participation à l'appel d'offres doit être faite en double exemplaire, l'original étant à envoyer à l'Organisation, à l'adresse suivante:

ESRO
Service des Contrats
36, rue La Pérouse
Paris 16^e
France

et la copie à nos ingénieurs-conseils:
Steensen & Varming
ESTEC Office
Strandvejen 52
Hellerup
Danemark

Cette demande devra nous parvenir avant le 25 octobre 1965.

Les langues officielles de l'Organisation sont le français et l'anglais.

Gesucht: zur selbständigen Führung eines modern eingerichteten Architekturbüros im Kanton St. Gallen:

Architekt oder Bautechniker sowie Bauführer und Bauzeichner

Interessenten mit künstlerischer und technischer Begabung und Freude an Bearbeitung grosser, interessanter Projekte sowie Ausführungspläne und Bauleitungen wollen sich bitte melden. Diskretion selbstverständlich. Schöne 3 1/2- und 4 1/2-Zimmerwohnungen stehen zur Verfügung.

Offerten unter Chiffre ZK 8268, Mosse-Annoncen, 8023 Zürich



Wir suchen zur Ergänzung und Erweiterung unseres Führungsteams in der **Montageleitung** einen jüngeren

Ingenieur

mit Erfahrung in — oder mit Interesse an — der Montage von Grosstankanlagen sowie schweren Blech- und Stahlkonstruktionen.

Herren aus der Studienrichtung Bauwesen mit Kenntnissen in den modernen Schweissverfahren würden sich für die gestellten Aufgaben am besten eignen.

Bitte wenden Sie sich entweder mit den üblichen Unterlagen oder telefonisch an uns.

Direktion der **BUSS AG, 4133 Pratteln**
Telefon (061) 81 54 41, intern 428

Burckhardt Architekten SIA, Basel

suchen per sofort oder nach Uebereinkunft:

Bauführer

für selbständige Bauführungen im Industrie- und Wohnungsbau

Hilfsbauführer

mit Möglichkeiten zur Ausbildung als Bauführer

Büroangestellte

zur Unterstützung des Bauführers in administrativen und statistischen Arbeiten wie Zahlungs- und Rechnungswesen, Rechnungs- und Kostenkontrolle, Korrespondenzen.

5-Tage-Woche, Fürsorgestiftung.

Interessenten richten ihre Offerte mit Gehaltsanspruch an unsere Adresse:

Postfach 423, 4002 Basel.

In kleinerem Ingenieurbüro im Kanton Zürich ist die Stelle eines **Tiefbauzeichners** zu besetzen.

Gesucht wird: tüchtige Persönlichkeit, gleich welchen Alters.

Geboten wird: hoher Leistungslohn, vielseitige und weitgehend selbständige Beschäftigung, 5-Tage-Woche, fortschrittliche Pensionsversicherung.

Offerten unter Chiffre ZW 8240, Mosse-Annoncen, 8023 Zürich

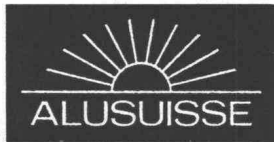

Für eine Erzmine in
Westafrika

suchen wir einen initiativen

Tiefbautechniker

für allgemeine Bau- und Unterhaltsarbeiten

Bewerbungen mit den üblichen Unterlagen sind erbeten an die

SCHWEIZERISCHE ALUMINIUM AG
Feldeggstrasse 4 — Postfach, 8034 Zürich

Nach Davos gesucht

1 Bauingenieur oder Tiefbautechniker

Tüchtige Bewerber, welche sich für eine selbständige Stelle (vor allem Eisenbetonbau) interessieren, richten ihre Offerten an:

Cuno Künzli, Dipl. Ing. ETH, Ingenieurbüro SIA,
7260 Davos-Dorf

Gesucht Bauzeichner

zur selbständigen Werkplanbearbeitung von Schul-, Wohn- und Industriebauten.

Offerten unter Chiffre ZN 8298 an Mosse-Annoncen, 8023 Zürich.

Dipl. Hochbautechniker-Bauführer

32 Jahre, übernimmt infolge Terminverschiebung ab 1. November 1965 bis ungefähr April 1966 Ausführungspläne, Submissionen, Ausmassarbeiten sowie Bauführungen. Anfragen unter **Telefon 051 / 28 40 29**.

Junger Bauzeichner

22jährig, mit vielseitigen Fachkenntnissen, sucht Aufnahme in kleineres Arch.-Team in Zürich oder Umgebung. Eigener Wagen.
Offerten unter Chiffre ZW 1501 an Mosse-Annoncen, 8023 Zürich.

Bauzeichner – Bauführer

38 sucht neuen Wirkungskreis. Versiert in Ausmass, Submission, Abrechnung und teilweise Kalkulation. In Frage kommt Arch.-Büro, Bauunternehmung oder ähnliche Firma. Offerten unter Chiffre ZM 8270, Mosse-Annoncen, 8023 Zürich

junger, an selbständiges arbeiten gewöhnter

hochbauzeichner

mit mehrjähriger erfahrung in wohnungs-, verwaltungs- und industriebau sucht neuen wirkungskreis in zürich oder umgebung. würde bei gelegenheit eine **bauführung** übernehmen, da entsprechende abendschule besucht.
offerten unter chiffre zm 1517 an mosse-annoncen, 8023 zürich.

Gesucht per sofort oder später jüngerer, gewissenhafter

Architekt-Techniker HTL oder ATZ

evtl. als Bürochef in kleineres Architekturbüro mit vielen interessanten Aufträgen. Ausbaufähige Stellung.

Schriftliche Offerten oder Telefon zur Verabredung erbeten an

Gerf. L. Keller, Architekt SIA, Aarburg AG
Tel. 062 / 7 31 09

Atelier für

Architekturmodelle

übernimmt noch Aufträge. Langjährige Erfahrung.

Max Rufer, Modellschreiner
Obere Kirchgasse 20 (bei der Stadtkirche)
8400 Winterthur, Telefon 052 / 6 46 75

Gesucht wird von Ingenieurbüro SIA in Stadt im Kanton Bern

dipl. Bauingenieur evtl. dipl. Ingenieur-Techniker HTL

mit einigen Jahren Erfahrung im Stahlbetonbau als rechte Hand des Chefs. Angenehmes Betriebsklima, Personalfürsorge und Gewinnbeteiligung. Eintritt nach Vereinbarung.

Offerten mit kurzem Lebenslauf und Gehaltsanspruch unter Chiffre ZC 8340 an Mosse-Annoncen, 8023 Zürich.

Kaufm. Angestellter

22, mit Praxis im Bau- und Transportwesen und in der Verwaltung, gegenwärtig als Leiter eines kleinen Arbeitsteams auf dem Bauamt einer grösseren Gemeinde tätig, sucht neuen Wirkungskreis. Bevorzugt Architekturbüro, Bauunternehmung oder Verwaltung in der Region Zürich oder Graubünden.

Offerten unter Chiffre ZD 8289 an Mosse-Annoncen AG, 8023 Zürich.

Stellenausschreibung

Das Bauamt der Stadt Winterthur sucht einen

Hochbautechniker-Bauführer

zur selbständigen baulichen Betreuung und Überwachung verschiedenartigster öffentlicher Gebäude und zur Durchführung sämtlicher damit im Zusammenhang stehender Unterhalts-, Umbau- und Erneuerungsarbeiten. Gewissenhafte, initiativ Bewerber, die neben den erforderlichen Fachkenntnissen auch einen einwandfreien Charakter, angenehme Umgangsformen im Verkehr mit Privaten und Behörden und Sinn für gute Zusammenarbeit haben, finden bei uns eine vielseitige und selbständige Tätigkeit in kleinerem Arbeitsteam.

Wir bieten: zeitgemässe Besoldung nach Vereinbarung im Rahmen der städtischen Besoldungsverordnung, Sozialfürsorge, Aufnahme ins Beamtenverhältnis mit Pensionsberechtigung möglich.

Bewerber mit Hochbautechnikerdiplom oder gleichwertiger Ausbildung ersuchen wir um handschriftliche Anmeldung mit den üblichen Angaben und Unterlagen an das

Bauamt der Stadt Winterthur
Neumarkt 1

Winterthur, 2. Oktober 1965

Wir suchen auf Ingenieurbüro in aufstrebender Zürcher Oberländer Gemeinde

Dipl. Tiefbautechniker (Schweizer)

für die Leitung unserer Planungsabteilung. Nebst den üblichen Tiefbauarbeiten bearbeitet diese Abteilung insbesondere grössere Orts- und Verkehrsplanungen, grössere Detailprojekte im Strassenbau unter Verwendung der elektronischen Datenverarbeitung (Einarbeitung möglich), die komplexe Projektierung und Erschliessung von ganzen Wohnquartieren und Industriegebieten.

Wir bieten: angesehene Position, überdurchschnittliche Honorierung, tüchtige jüngere Mitarbeiter, vorzügliches Arbeitsklima. Wohnung kann beschafft werden.

Wir verlangen: reifere Persönlichkeit (Alter 30 bis 40 Jahre) mit einwandfreiem Charakter. Fähigkeit zur Einpassung in ein Team-Work nebst guten allgemeinen Kenntnissen im Tiefbau, Sinn für grössere Zusammenhänge und wenn möglich Praxis auf dem Planungsgebiet, Unterhandlungstalent im Umgang mit Behörden.

Offerten mit Lebenslauf, Gehaltsanspruch und Angabe des möglichen Stellenantrittes sind zu richten unter Chiffre ZH 8292 an Mosse-Annoncen, 8023 Zürich.

Architekt

37, absolut selbständig, guter Darsteller, sucht Stelle mit grosser Verantwortung und vielseitigen Aufgaben für Entwurf, Ausführung und Wettbewerbe. Offerten bitte unter Chiffre ZG 1473 an Mosse-Annoncen, 8023 Zürich oder Telefon 056 / 6 21 34 ab 19 Uhr.

Erfahrener und initiativer

Architekt

36jährig, sucht verantwortungsvolle Stellung als Bürochef in kleinerem Büro oder als Sachbearbeiter für grössere Bauvorhaben (einschliesslich Bauführung).

Ihre Anfrage senden Sie bitte unter Chiffre ZE 1506 an Mosse-Annoncen, 8023 Zürich.

Gesucht nach St. Moritz (Engadin) auf 1. 1. 1966 oder nach Vereinbarung qualifizierten und ideenreichen

Bautechniker-Architekt

für abwechslungsreiche und interessante Bauaufgaben.

Bewerbungen von Mitarbeitern mit überdurchschnittlicher Leistung unter Gehaltsangabe erbeten an Postfach 14626, St. Moritz-Dorf.

Hochbauzeichner

25 Jahre alt, 5 Jahre Büropraxis, sucht neuen, interessanten Wirkungskreis in Bauunternehmung als Bauführer von kleineren Objekten. Stellenantritt ab 15. Oktober 1965. Platz Zürich und Umgebung bevorzugt.

Offerten unter Chiffre ZM 1509 an Mosse-Annoncen, 8023 Zürich.

Vorspannkabel PZ

Anker bis 285 t

ELEMENT AG/TAFERS
Techn. Büro 3001 Bern / Tel. 031 461814



Wo immer Sie Wärme benötigen – unsere idealen LUFTHEIZUNGEN haben sich tausendfach bewährt!

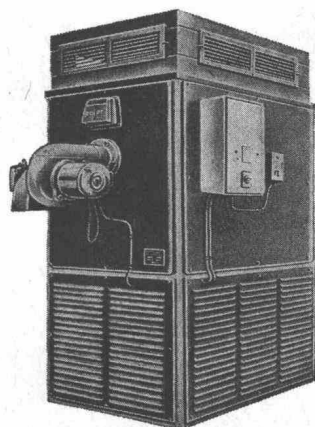

solar LUFTERHITZER

- Vollautomat. Steuerung
- Höchste Wirtschaftlichkeit
- Lüftung im Sommer
- Keine Einfriergefahr
- Zerlegbare Konstruktion

Preisgünstig!

Unterbreiten Sie uns bitte Ihre Probleme!

AAF-HERMAN NELSON

Die meistgekauft mobile LUFTHEIZUNG der Schweiz – auch für Ihren Betrieb!

- Reine Warmluft, getr. Abgase
- Vollautomatisch und
- sofort einsatzbereit

Vermietung und Verkauf!

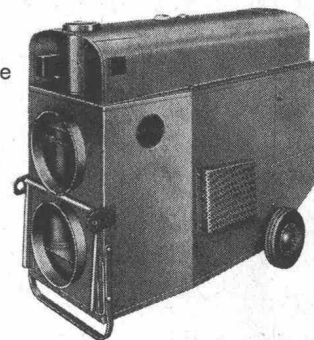

EMPA gepr.

RIWOSA AG

8032 Zürich

Witikonstr. 80, Tel. (051) 53 45 55/56

Mittelgrosses Fabrikationsunternehmen sucht als Leiter der Projektteilung einen

Stahlbau-Ingenieur

Sie bringen

Erfahrung in der Projektierung von neuzeitlichen Stahl- und Stahlwasserbau-Konstruktionen, im Kalkulations- und Offertwesen.

Wir bieten

weitgehend selbständige Arbeit und ein der grossen Aufgabe entsprechendes Salär, fortschrittliche Arbeitsbedingungen, günstige Wohngelegenheit.

Ihre Bewerbung mit Foto, Lebenslauf und Unterlagen behandeln wir streng vertraulich unter Chiffre OFA 432 W an Orell Füssli-Annoncen AG, 8022 Zürich.

Süddeutsche Bagger- und Kranfabrik

sucht in der Schweiz

guteingeführte Händlerfirmen als Generalvertreter

für ihre Mobilbagger 300 bis 650 l
Mobilkrane 7,5 bis 16 t
Autokrane 10 bis 25 t

Zu persönlicher Kontaktaufnahme erbitten wir Ihre Mitteilung unter Chiffre

ZV 2599 an Mosse-Annoncen, 8023 Zürich.

Bauingenieur (-Techniker HTL)

mit Praxis als Statiker und Konstrukteur in Ortsbetonbau und Spannbetonbau sucht einen neuen Wirkungskreis. Erwünscht: Tätigkeitsbereich in Spannbeton und Vorfabrikation. Offerten unter Chiffre ZC 1507 an Mosse-Annoncen, 8023 Zürich.

Junger

Bauführer

sucht neuen Wirkungskreis in Arch.-Büro. Eintritt auf Januar 1966 (evtl. früher). Offerten unter Chiffre 32857-42 an Publicitas, 8021 Zürich.

Architekt/Bauführer

mit langjähriger Erfahrung übernimmt örtliche Bauleitungen für Neu- und Umbauten.
Offerten unter Chiffre ZJ 1518 an Mosse-Annoncen, 8023 Zürich.

Junger dipl. Bauingenieur

Ausländer, mit guter technischer Ausbildung, gute Deutsch- und Englischkenntnisse, sucht auf 1. November 1965 oder später Stelle als Statiker in einem Ingenieurbüro oder bei einer Bauunternehmung in Zürich oder Umgebung. Halbtagsstelle ist auch möglich.
Offerten unter Chiffre ZK 1519 an Mosse-Annoncen, 8023 Zürich.

Junger Eisenbeton- und Tiefbauzeichner

sucht interessante Stelle auf Frühjahr 1966.

Offerten erbeten unter Chiffre ZL 8269 an Mosse-Annoncen, 8023 Zürich.

Ich absolviere diesen Herbst das Diplom an der ETH und suche auf Januar 1966 eine Stelle als

Bauingenieur

in einem vielseitigen Büro.

Offerten unter Chiffre ZB 1484 an Mosse-Annoncen, 8023 Zürich.

Dipl. Architekt ETH

sucht interessante Tätigkeit auf dem Platz Zürich. Vorzugsweise Heimarbeit, evtl. feste Stellung. Grosse Erfahrung in Wettbewerben, Projekten aller Art. Sehr guter Darsteller.

Offerten unter Chiffre ZD 1486 an Mosse-Annoncen, 8023 Zürich.

Junge Techn. Zeichnerin

mit 2jähriger Lehrzeit auf Tiefbau und Mittelschulbildung sucht interessantes Arbeitsgebiet auf dem Platz Zürich.

Offerten sind erbeten unter Chiffre ZN 1495 an Mosse-Annoncen, 8023 Zürich.

Erfahrener

Bauingenieur / Bauführer

übernimmt Bauführungen, auch ab Werk- und Detailplänen. Platz Zürich oder Umgebung. Information durch Tel. 051 / 27 13 04.

Junger deutscher

Bauzeichner

acht Jahre Praxis, davon zwei Jahre in Zürich, sucht neuen Wirkungskreis auf Architekturbüro in Zürich oder Umgebung. Offerten sind erbeten unter Chiffre ZD 8316, Mosse-Annoncen, 8023 Zürich.

Junger Hochbauzeichner

sucht Stelle in Architekturbüro. Graubünden, Berner Oberland bevorzugt. Eintritt 1. Dezember. Offerten unter Chiffre ZB 8318, Mosse-Annoncen, 8023 Zürich.

Junger

Hochbauzeichner

sucht selbständige Stelle im Limmattal oder in der Stadt Zürich. Offerten sind zu richten unter Chiffre ZF 8321, Mosse-Annoncen, 8023 Zürich.

Ich bin eine junge

Hochbauzeichnerin

mit nun zweijähriger Praxis (seit einem Jahr auch Bauführung) und suche eine Stelle in kleinerem Architekturbüro.

Helen Neuhaus, c/o Peder Peer, 7550 Scuol

Junger

dipl. Bauingenieur ETH

mit zwei Jahren Praxis in Ingenieurbüro sucht auf Anfang 1966 selbständige, interessante Stelle als Statiker in Ingenieurbüro oder Unternehmung (auch Westschweiz oder Tessin).

Offerten unter Chiffre ZC 8317, Mosse-Annoncen, 8023 Zürich.

Mittleres Architekturbüro, ungefähr 25 bis 30 Autominuten von Zürich (Raum Zug), sucht

jungen Architekten (künstlerisch begabt)

für interessante Entwurfs- und Planungsarbeit.

Offerten unter Chiffre ZB 8341 an Mosse-Annoncen, 8023 Zürich.

Jüngerer Vermessungszeichner

mit Praxis im Strassenbau sucht neuen Wirkungskreis in Unternehmung oder Ingenieurbüro. Offerten sind erbeten unter Chiffre ZS 8300 an Mosse-Annoncen, 8023 Zürich.

Junger, flichtiger

Hochbauzeichner

mit abgeschlossener Berufslehre, der sich zurzeit in der RS befindet, sucht einen neuen Arbeitsplatz; Ende der RS 20. November. Stellenantritt sofort. Offerten unter Chiffre ZA 1500, Mosse-Annoncen, 8023 Zürich.

Wir suchen Initiativen

Bauführer

selbständig in Kostenvoranschlag, Devisierung, Bauleitung für interessante Bauaufgaben.

(Fahrausweis, evtl. PW, erwünscht)

Scherrer + Hartung, Architekten, Schaffhausen

Ville de Fribourg

La Commune de Fribourg engagerait:

un technicien-architecte diplômé

d'un technicum cantonal suisse, de nationalité suisse, ayant quelques années de pratique de bureau et de chantier et connaissant les langues française et allemande.

Traitement à convenir.

Les offres manuscrites, accompagnées d'un curriculum vitae, de certificats et de références, sont à adresser à la Direction de l'Edilité, à Fribourg, jusqu'au 31 octobre 1965.

Direction de l'Edilité

Hochbauzeichner / Bauführer

sucht neuen Wirkungskreis in Zürich oder Umgebung. Stellenantritt nach Uebereinkunft. Offerten erbeten unter Chiffre OFA 2332 Zw an Orell Füssli-Annoncen, 8022 Zürich.

Schöne, natürliche Struktur:

griso-tex
Holzfaserplatten Holzindustrie A.G.
St. Margrethen SG

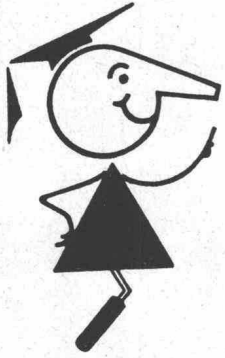

Tricosal[®]

seit 1923

BAU-CHEMIE AG BASEL 061/230016

Zement-Schnellbinde- und Dichtungsmittel, Plastifizierer, Verzögerer, Beton-Reinigungsmittel, Gipsverzögerer, Fugenbänder, Spritzbeton, Injektionen, Abdichtungen, Kunststoffe, Frostschutzmittel
Isolationen aus PVC-Folien 1—2 mm für Grundwasserwannen, Tunnels, Flachdächer usw.

Beim

Gewässerschutzamt

des Baudepartementes des Kantons Basel-Stadt

werden folgende Mitarbeiter gesucht:

1 dipl. Tiefbautechniker

(oder Fachmann mit gleichwertiger Ausbildung)

mit Erfahrungen im städtischen Tiefbau zur selbständigen Devisierung und Bauleitung grösserer Abwasseranlagen.

2 jüngere Tiefbau- oder Vermessungszeichner

mit abgeschlossener Berufslehre, womöglich mit Erfahrungen in der Projektierung von Kanalisationen und Spezialbauwerken.

Erfordernisse: Schweizerische Nationalität
Einwandfreier Leumund, gesundheitliche Tauglichkeit.

Die Anstellungsbedingungen sind gesetzlich geregelt. Die Mitgliedschaft bei der Pensions-, Witwen- und Waisenkasse sowie bei der Unfall- und Fürsorgekasse des Basler Staatspersonals ist obligatorisch. 5-Tage-Woche.

Bewerbungen mit Belegen über Bildungsgang und bisherige Tätigkeit sowie mit Angabe der Gehaltsansprüche sind an das Sekretariat des Baudepartementes, 4001 Basel, Münsterplatz 11, einzureichen.

Weitere Auskünfte erteilt das Gewässerschutzamt, Telefon 23 98 40.
Baudepartement Basel-Stadt

WALO

Wir suchen für unsere Geleisebauabteilung, welche Industriegeleiseanlagen in Verbindung mit Tiefbau-, Beton- und Strassenbauarbeiten erstellt, einen

dipl. Tiefbautechniker

Das Arbeitsgebiet umfasst Offertbearbeitungen, Bauführungen sowie Beihilfe bei Projektierungsaufgaben.

Initiativen und exakten Bewerbern, welche über Bauplatz- und Ingenieurbüro-Praxis verfügen, bieten wir eine interessante und vielseitige Arbeit bei guter Salarierung, Fürsorgeeinrichtung und 5-Tage-Woche.

Offerten oder persönliche Vorstellung:

WALO BERTSCHINGER AG, Bauunternehmung,
Limmatstrasse 73, 8005 Zürich,
Tel. 051 / 44 66 60

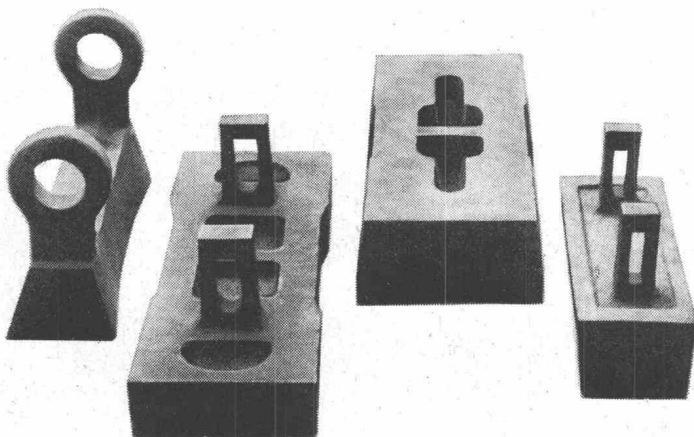

Brechhämmer aus SWB Mangan-Hartstahlguss

erhöhen die Wirtschaftlichkeit jeder Anlage.

Die gebräuchlichsten Typen sind ab Lager lieferbar.



Siebag AG 8105 Regensdorf ☎ 051 94 40 47

Wir suchen initiative Mitarbeiter für die Bearbeitung verschiedener interessanter Bauvorhaben in der ganzen Schweiz, zum Teil für normenlose Elementbauten, für unser Büro im Raume Schaffhausen

1 Bautechniker 1 Bauzeichner

Wir bieten gute Honorierung und Sozialleistungen bei Fünftagewoche. PW für die Fahrt zum Arbeitsplatz steht zur Verfügung. Eintritt per sofort oder nach Vereinbarung.

Interessenten bitten wir, sich unter Chiffre ZE 8315, Mosse-Annoncen, 8023 Zürich, zu melden.

STELLENAUSSCHREIBUNG

Für die Betreuung des Bauamtes Bülach suchen wir einen

Bautechniker, Tiefbau- oder Vermessungstechniker oder Vermessungszeichner

für die Behandlung der Baugesuche, Durchführung der Baukontrollen, Studien von Quartierplänen, Baulinien usw. Eintritt sofort oder nach Uebereinkunft.

Offerten sind zu richten und nähere Auskunft erteilt

Schwarz + Wanner, Ingenieur- und Vermessungsbüro
Schaffhauserstrasse 64, Tel. 051 / 96 13 42
8180 Bülach

Für grösseres Bauvorhaben in der Region Zürich und Aargau suchen wir einen

versierten Bauführer

sicher im Umgang mit Unternehmern und Behörden, Erfahrung in Vorfabrikation erwünscht. Eintritt nach Vereinbarung.

Schriftliche Offerten mit kurzen Angaben über die frühere Tätigkeit und Gehaltsansprüchen unter Chiffre ZV 8312 an Mosse-Annoncen, 8023 Zürich.

Gesucht in Architekturbüro in Burgdorf gut ausgewiesener, erfahrener und selbständiger

Architekt-Techniker HTL

zur Bearbeitung grosser Bauaufgaben (Spitäler). Bei Eignung Einsatz als Bürochef, entsprechende Entlohnung. 5-Tage-Woche, Personalfürsorge-Versicherung.

Offerten unter Chiffre P 2784 R an Publicitas, 3400 Burgdorf.

Zu verkaufen

Kantine

450 Plätze, 65 m x 11,40 m, Dach aus Eternit, ausgerüstet mit Heizkörper und sanitären Anlagen (6 WC-Installationen, eine Waschfontäne «Romay»). 50 Tische mit Formica-Belag von 250 cm x 80 cm und 100 Sitzbänke. Kantine und Material neu, noch nie gebraucht;

sowie

Schlafraum-Baracke

42 Plätze, komplett, sanitäre Anlagen, Warmluftheizung (Oelfeuerung), Bettzeug, usw., alles wie neu.

Offerten unter Chiffre 38 092 L an Schweizer Annoncen AG «ASSA», 1000 Lausanne.

Infolge Aufgabe des Artikels verkaufen wir zu Tiefstpreisen:

3000 Arbeitspelerinen

1000 Südwester

500 Paar Mineurhosen

500 Mineurjacken

100 Mineurmäntel

Farben: Grau und Gelb; erstklassige Qualität.

Interessenten melden sich unter Chiffre 2865/39 an Publicitas AG, 9400 Rorschach.

Stufenlos verstellbar

längs des Standrohrs, von bodentief bis über Kopfhöhe, ist nur der Gölz-Wäsche- schirm «Seilspinne». Ein neuer

Prospekt orientiert Sie ausführlich über seine vielen weiteren Vorteile, über unsere Wäschehängen und Teppich- klopfanlagen. Verlangen Sie ihn unverbindlich bei



Gölz-Metallbau
Rotachstrasse 5, 8003 Zürich
Telefon 051 33 44 20

GÖLZ

Gewerbeschule Schaffhausen

Wir suchen auf Beginn des Sommersemesters 1966 (Ende April) einen

Hauptlehrer

für den berufskundlichen Unterricht an der Bauabteilung.

Lehrauftrag:

Fachrechnen, Berufskunde, Statik, Festigkeitslehre, Fachzeichnen.

Anforderungen:

Abgeschlossene Lehre im Holzgewerbe. Diplom als Bautechniker. Mehrjährige Berufspraxis, wenn möglich Erfahrung im Unterricht.

Besoldung:

Fr. 18 000.— bis 24 600.— plus 7 Prozent Teuerungszulage, Kinderzulage, Pensionsversicherung. Wöchentliche Pflichtstundenzahl: 30.

Handschriftliche Bewerbungen mit Lebenslauf, Ausweisen über den Bildungsgang und die bisherige berufliche Tätigkeit (bei Lehrauftrag Beilage des Stundenplanes) nebst einer Foto sind bis 30. Oktober 1965 an den Direktor der Gewerbeschule Schaffhausen zu richten, der auch weitere Auskunft erteilt.

Schaffhausen, den 17. Oktober 1965

Die Aufsichtskommission

Wir suchen für die Bearbeitung (Projektierung und Bau- leitung) von vielseitigen Aufgaben im Hoch- und Tiefbau- wesen

dipl. Bauingenieur

Ingenieur-Techniker HTL

(Tiefbau)

Architekt-Techniker HTL

Hochbauzeichner

Wir erwarten Initiative, selbständiges Arbeiten, gute Fach- kenntnisse und bieten zeitgemässe Entlohnung und ange- nehmes Arbeitsklima.

Offerten sind erbeten unter Chiffre G 121178 an Publicitas AG, 3001 Bern.

Baumaschinen

Verkauf
Vermietung
Service



Flottmann
Goodman
Diamond
Pettibone-Mulliken
Robbins

kamag



wendiger, schneller 11 Tonnen Pneukran

Kraft- und Arbeitsmaschinen AG
Schlieren-Zürich Tel. 051/98 92 88

Auf grösseres Architekturbüro nach St. Gallen gesucht:

1 Planer

mit ETH-Ausbildung, für die Projektierung einer neuen Quartierüberbauung samt Kulturgebäude, Schulen, Kirchen usw.;

1 Bautechniker

mit Abschluss eines Technikums, für Konstruktion, Details, Submissionen und Werkpläne;

1 Bauführer

für Grossbaustelle.

Lebenslauf mit Handschriftprobe und Foto sowie Saläransprüchen unter Chiffre D 79040 G an die Publicitas AG, 9001 St. Gallen.

Architekturmodelle
in Gips, Holz, Plexiglas
termingerecht und in
tadelloser Ausführung

Architekturmodelle

Zaborowsky & Schalk
Neumarkt 10, Zürich 1
Tel. 24 42 46



**Wirtschaftlicher
armieren
mit fi-Rista
Elementen
armieren**

Drahtwerke Fischer & Co.
Reinach AG Tel. (064) 71 15 55



Ernst

URINALANLAGEN
ohne Wasserspülung, geruchlos

F. Ernst, Ing. AG, Zürich 3, Weststrasse 52
Tel. 33 60 66/35 36 55

Schweizer Industrierwerk sucht zur Besetzung
einer leitenden Stelle

dipl. Bauingenieur ETH oder EPUL

mit Erfahrung in Projektierung und im Bau von
Wasserversorgungen.

Initiativem, selbständigem Ingenieur wird
neben interessanter Tätigkeit gut honorierte
Lebensstellung geboten. Nach Einarbeitung ist
Unterschriftsberechtigung vorgesehen.

Bewerbungen mit handschriftlichem Lebenslauf,
Zeugnisabschriften und Gehaltsansprüchen sind
zu richten unter Chiffre K 56516-36 an Publici-
tas AG, 8022 Zürich.

Kanton Aargau

Wettbewerb

zur Erlangung von Projekten für den Neubau eines Kan-
tonsspitals in Baden-Dättwil.

Teilnahmeberechtigt sind die im Kanton heimatberechtigten
und die seit mindestens 1. Januar 1964 im Kanton nieder-
gelassenen Architekten schweizerischer Nationalität.

Ablieferungstermin Projekte	2. Mai 1966
Modelle	17. Mai 1966
Fragenstellung bis	15. Dezember 1965
Bezug der Unterlagen bis	1. Dezember 1965

Zur Prämiiierung von 8 bis 10 Entwürfen stehen dem Preis-
gericht Fr. 90 000.—, für eventuelle Ankäufe Fr. 20 000.—
zur Verfügung.

Die Unterlagen können gegen Hinterlegung des Betrages
von Fr. 100.— bei der Kanzlei des Kantonalen Hochbau-
amtes, Aarau, Heinrich-Wirri-Strasse 3, bezogen werden.
Bei Einzahlung auf Postcheckkonto 50-274, Aarg. Staats-
buchhaltung, Konto 15.550 werden die Unterlagen per Post
zugestellt. Gegen Bezahlung von Fr. 10.— kann das Wett-
bewerbsprogramm allein bezogen werden. Für Interessent-
en liegen die Unterlagen beim Kantonalen Hochbauamt
zur Einsicht auf.

Aarau, den 17. September 1965

Aargauische Gesundheitsdirektion
Aargauische Baudirektion

Programm von der Wettbewerbskommission SIA genehmigt

Stadtgemeinde Liestal

Die Stelle des

Bauverwalter-Adjunkten

wird hiermit zur Wiederbesetzung ausgeschrieben.

Aufgabenbereich: Selbständige Behandlung von Problemen der allgemeinen Planung, von Projektierungsarbeiten des Hoch- und Tiefbaues, Bauleitungen. Vertretung des Bauverwalters.

Anforderungen: Diplom als Tief-, evtl. als Hochbautechniker und einige Jahre Praxis. Gewandtheit im Umgang mit Behörden, Unternehmern, Mitarbeitern usw. Schweizer Bürger.

Besoldung: Gemäss Klassen 20—21 des Besoldungsreglementes, d. h. Fr. 17 414.— bis Fr. 21 014.— resp. Fr. 18 425.— bis Fr. 22 025.—. Hiezu kommen zurzeit 22% Teuerungszulagen und die üblichen Sozialleistungen. 5-Tage-Woche.

Auf Wunsch kann eine Wohnung zur Verfügung gestellt werden. Der Beitritt zur Beamtenversicherungskasse ist obligatorisch.

Bewerbungen sind mit den üblichen Beilagen bis spätestens 25. Oktober 1965 dem Gemeinderat Liestal einzureichen.

Der Gemeinderat

Wir suchen

2 Bauingenieure ETH oder EPUL (Statiker)

für Brückenbau, Industriebau, Verwaltungsbau, Spitalbau

1 Ingenieur-Techniker HTL

für die Mitarbeit im Strassen- und Tunnelbau

1 Vermessungs-Techniker

für die selbständige Bearbeitung aller in einem Bauingenieurbüro anfallenden Vermessungsarbeiten.

Wir bieten:

- Leistungslohn
- 5-Tage-Woche
- Personalversicherung
- Angenehmes Arbeitsklima in jungem, fortschrittlichen Team

Bewerbungen sind zu richten an:

BALZARI BLASER SCHUDEL
BAUINGENIEURE ETH/SIA
Kramburgstrasse 14, 3006 Bern
Tel. 031 / 44 57 57

Schaufensterbau erfordert Spezialisten für Glas und Metall



Brüllmann Metal-Glas

Grosses Lager an Schaufensterscheiben, eigene Glashärtereie, eigene Metallbauwerkstätten garantieren reibungslose, zeitsparende Abwicklung: Planung, Konstruktion und Montage in einer Hand.



Glas- und Metallbau
8280 Kreuzlingen, Telefon 072 823 26



Bauberechnungen Kostenvoranschläge

bindet Ihnen in kürzester Zeit in farbig Pressspan mit Aufschrift.

F. Mettler • Zürich 1
Prägeanstalt Lindenhofstr. 15
Telephon (051) 27 19 97

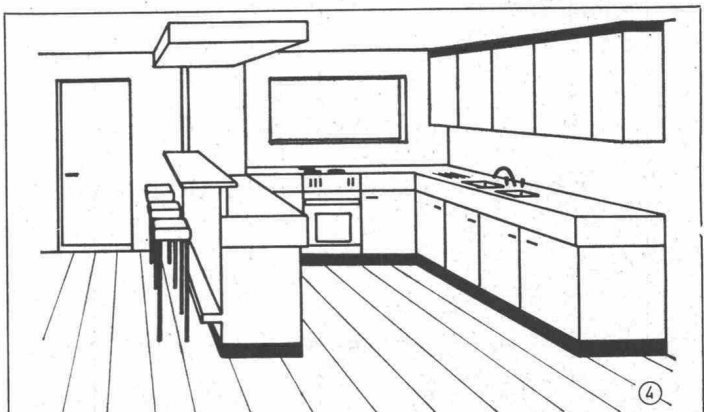

baumann Einbauküchen

Verlangen Sie die Planungsunterlagen

Baumann AG Diepoldsau Telefon (071) 73 12 44
Zürich Telefon (051) 90 72 72

Bedeutendes Planungsbüro sucht einen

dipl. Architekt-Techniker HTL

sowie einen erfahrenen

Bauführer

die fähig sind, in Zusammenarbeit mit einem dynamischen Arbeitsteam die Projektierung und Bauführung grösserer Industriebauten weitgehend selbständig zu führen.

Wir bieten:

Leistungsgehalt
5-Tage-Woche
Pensionskasse
Aufstiegsmöglichkeit für qualifizierte Bewerber

Eintritt sofort oder nach Vereinbarung.

Offerten mit handgeschriebenem Lebenslauf sind zu richten unter Chiffre SA 1693 B, Schweizer Annoncen AG, 3001 Bern.

EKZ

Wir suchen einen

Vermessungs- oder Tiefbauzeichner

evtl. Maschinenzeichner, für

Aussen- und Innendienst

zur Ueberwachung von Grabarbeiten — dazu gehören Ausmass und Einmessen —, Erstellen und Nachführen von Kabelleitungsplänen.

5-Tage-Woche, eigene Kantine.

Offerten sind zu richten an die

Elektrizitätswerke des Kantons Zürich
Dreikönigstrasse 18, Postfach, 8022 Zürich

Gesucht

Vermessungs- oder Tiefbauzeichner

Anforderungen: Abgeschlossene Berufslehre, sauberer Katasterzeichner, Selbständigkeit im Ermessen von Werkleitungen usw. Eignung für die Ueberwachung einer modernen Wasserwerkanlage.

Geboten wird: pensionsberechtigte Dauerstelle.

Besoldung: nach Uebereinkunft.

Stellenantritt: nach Uebereinkunft.

Handschriftliche Anmeldungen mit Lebenslauf, Angaben über Bildungsgang, bisherige Tätigkeit, Zeugnisabschriften, Foto und Gehaltsansprüchen sind zu richten an die

Verwaltung der Dorferkorporation
Wasserversorgung Herisau

Elektrizitätswerk der Stadt Winterthur

Wir suchen für unsere Abteilung Leitungsbau

Vermessungs- oder Tiefbauzeichner

Das Aufgabengebiet umfasst die Bearbeitung von Werkleistungsplänen und Projektunterlagen.

Initiativem Mitarbeiter bieten wir eine verantwortungsvolle Tätigkeit mit Aufstiegsmöglichkeit.

Handschriftliche Bewerbungen erbitten wir an das

Elektrizitätswerk der Stadt Winterthur
Postfach Obertor, 8400 Winterthur

Türen, Wände, Fenster, Läden...

XYLAMON schützt Holz vor Bläueschäden!

Mit XYLAMON Grundiermitteln bessere Porenfüllung und schnelleres Trocknen, zugleich wetterbeständige, jedoch feuchtigkeitsregulierende Imprägnierung dank der neuen Kunstharz-Alkyd-Basis.

XYLAMON-Imprägniergrund
XYLAMON-Bläuesperrgrund
eignen sich gleich gut
zum Streichen, Spritzen oder Eintauchen.

XYLAMON

hält Holz gesund

scheller AG zürich

Postfach, 8021 Zürich Telefon 051/32 68 60

BAUAMT II

Oeffentlicher Wettbewerb zur Erlangung von Vorschlägen für das Krankenhaus Entlisberg in Zürich 2 (Wollishofen)

Einlieferungstermin: 28. Februar 1966

Der Stadtrat von Zürich veranstaltet unter den in der Stadt Zürich verbürgerten oder mindestens seit Juni 1963 niedergelassenen Architekten einen öffentlichen Projektwettbewerb zur Erlangung von Vorschlägen für das Krankenhaus Entlisberg und die umliegende Ueberbauung auf dem Areal «Paradies» an der Paradiesstrasse/Dangelstrasse in Zürich 2 / Wollishofen.

Die Unterlagen können gegen ein Bardepot von Fr. 100.— auf der Kanzlei des Hochbauamtes der Stadt Zürich, Amtshaus IV, Uraniastrasse 7, 3. Stock, Zimmer 303, je vormittags von 8 bis 11 Uhr (ausgenommen Samstag), bezogen werden.

Das Depot wird Bewerbern, die nachträglich auf eine Beteiligung verzichten und die Unterlagen in unversehrtem Zustand bis zum 31. Dezember 1965 zurückgeben, gegen Abgabe der Depotquittung zurückerstattet.

Zürich, 30. September 1965

Hochbauamt der Stadt Zürich

Programm von der Wettbewerbskommission SIA genehmigt

STEINER

Ich suche einen erfahrenen, zuverlässigen, arbeitsfreudigen

Hochbautechniker

ferner einen geschickten, willigen und tüchtigen

Hochbauzeichner

für die Bearbeitung einiger wichtiger Grossaufträge. Die Arbeit, die in meiner Architekturabteilung auf Sie wartet, ist vielseitig und interessant; die Arbeitsbedingungen sind fortschrittlich, und das Arbeitsklima ist gut. Wollen Sie sich nicht anmelden?

Senden Sie mir doch bitte einen kurzen Lebenslauf, eine Handschriftprobe und einige Referenzen oder Zeugnisabschriften.

KARL STEINER

Hagenholzstrasse 60, 8050 Zürich, Tel. 051 / 48 50 50

Sie planen + bauen schnell + leicht mit SIPOREX den bewährten dampfgehärteten Gasbeton-Elementen, welche jetzt auch in der Schweiz hergestellt werden.

SIPOREX (SCHWEIZ) AG

8048 Zürich Hohlstrasse 610 Tel. 051 / 62 56 58

- Dachplatten
- Wandplatten
- Deckenplatten
- Leichtbausteine
- Isolierplatten

SIPOREX

Leichtbauelemente in Grossformat

bator lift ag

Herzogenbuchsee
Tel. 063 52244

Falt-, Schiebe-, Klapp-, Hallen- und
Boxentore
Krankklappen, Stapelwände, Antriebe,
Steuerungen, Signalanlagen
Oelhydraulische Aufzüge

AV Clichés

ANDERSON + WEIDMANN
Traugottstr. 6 Zürich 5
Briefadresse: 8037 Zürich, Postfach
Tel. 42 0817

Göhner Normen Fenster Küchen Türen



Verlangen Sie bitte Masslisten und Prospekte

Ego Werke AG Altstätten SG Telefon 071 75 27 33,
Filialen in Bern Basel Lugano Landquart Zug Frauenfeld,
Ernst Göhner AG Zürich,
Werner Geisser AG St. Gallen,
Maurice Guyot SA Villeneuve VD, Norba SA Genève/Biel.

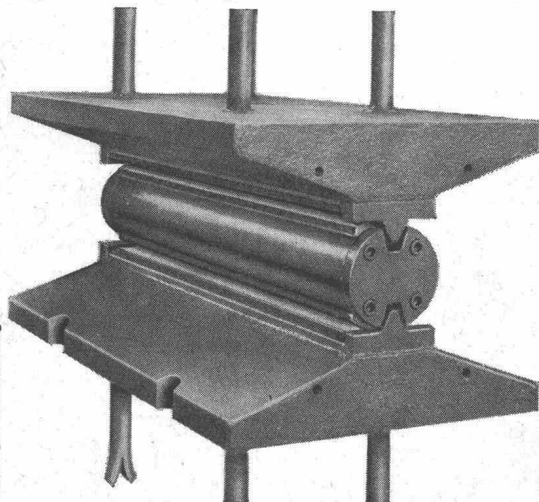

proceq

Esslinger Corroweldlager

proceq

Proceq SA 8034 Zürich 051 - 47 78 00

Auflager für den Hoch-, Tief- und Brückenbau
aus Stahl, Neoprene und Teflon zur Aufnahme und
Übertragung von Kräften und Bewegungen.

Vielfältiges Typenprogramm. Für jeden Bedarfsfall das
geeignete Lager. Bitte verlangen Sie unsere Unterlagen
über Fahrbahnübergänge.

proceq

Isolierstoff- Verteilkasten

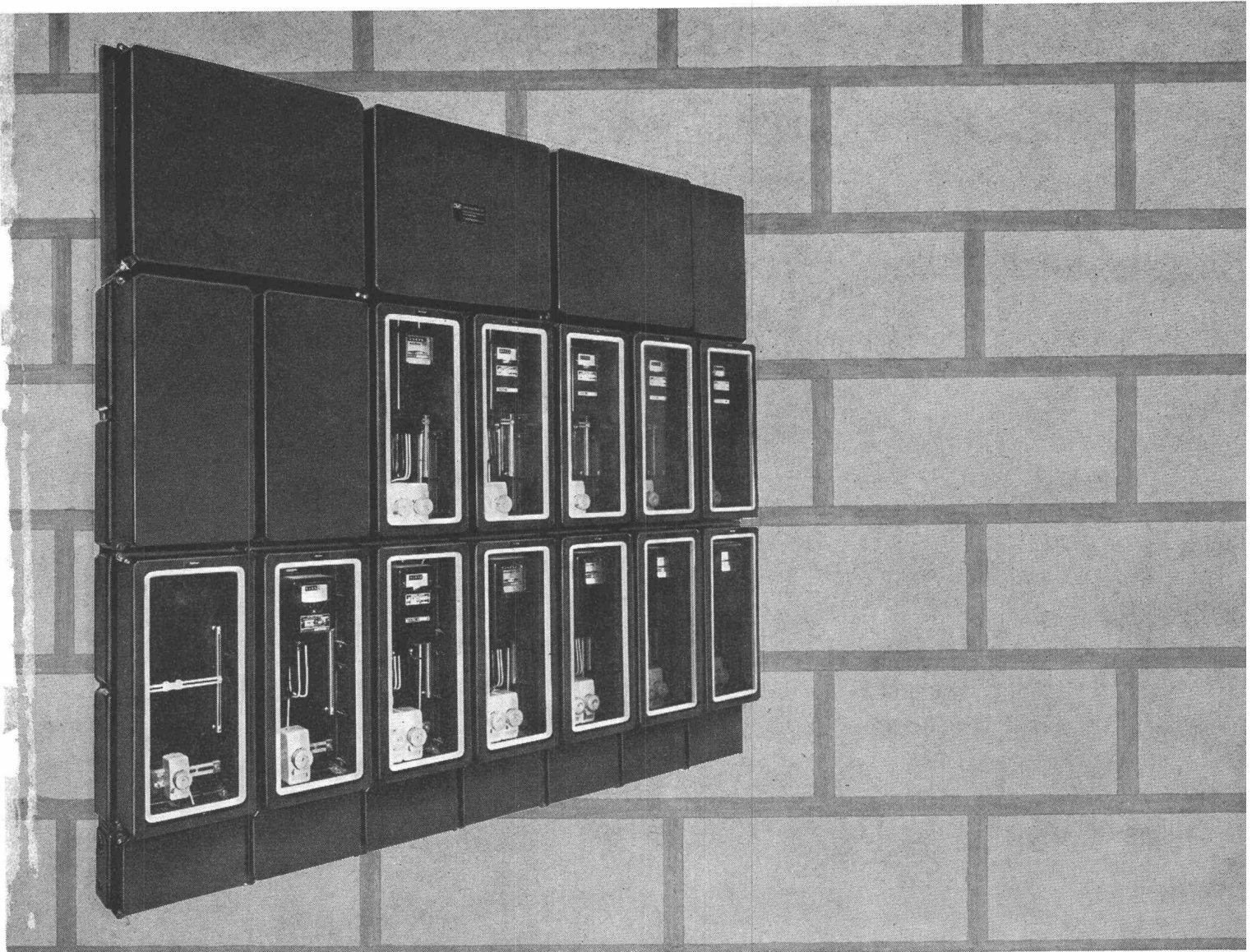

zuverlässiger Personenschutz
korrosionsfest
spritzwassersicher
geringes Gewicht
normale, schlagfeste oder
durchsichtige Deckel
verschiedene Kastentiefen
vielfältige Kombinations-
möglichkeiten
verlangen Sie unsere Liste L 11

CMC

Carl Maier & Cie Schaffhausen

Fabrik elektrischer Apparate und Schaltanlagen Telefon 053/56131

LOSINGER

Bohrpfähle HW+CALWELD

Pfahldurchmesser 64-125 cm
Pfahllängen bis zu 40 m
Pfahltragkraft bis zu 900 t

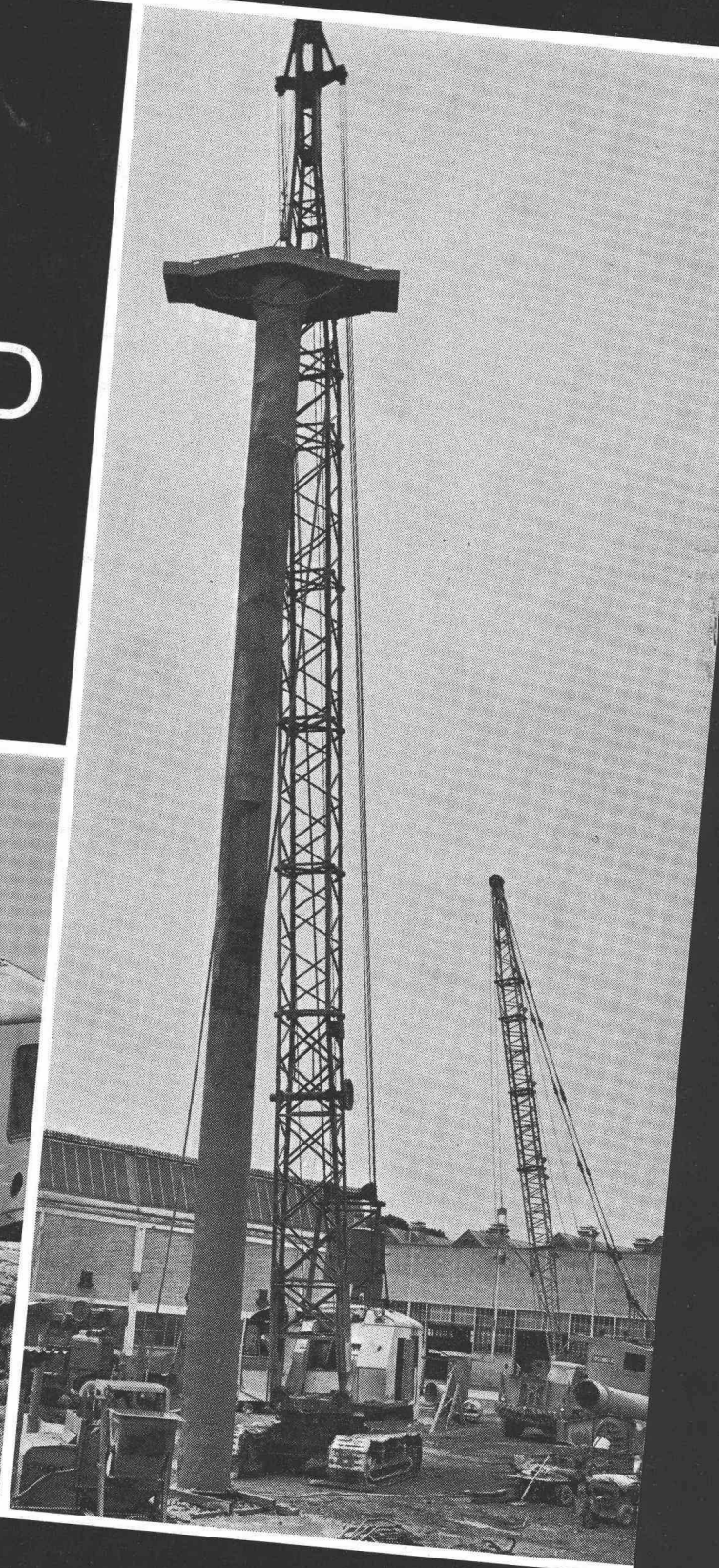
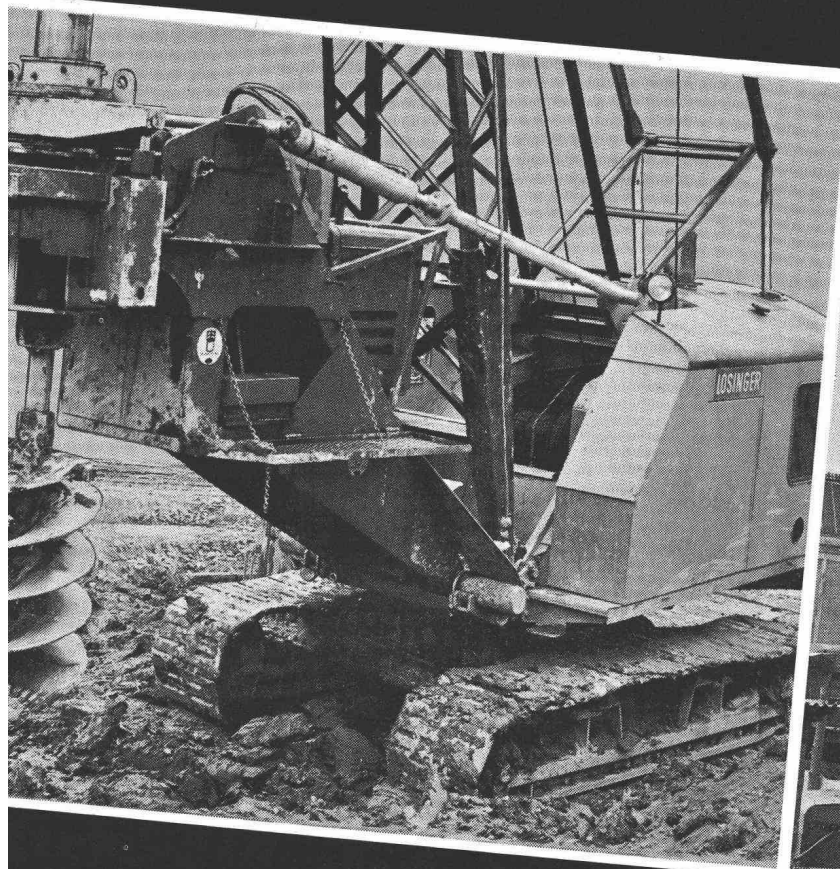

pezialarbeiten

Losinger + Co AG
Bern Dapplesweg 17
3014 Bern