

Zeitschrift: Schweizerische Bauzeitung
Herausgeber: Verlags-AG der akademischen technischen Vereine
Band: 82 (1964)
Heft: 13

Werbung

Nutzungsbedingungen

Die ETH-Bibliothek ist die Anbieterin der digitalisierten Zeitschriften auf E-Periodica. Sie besitzt keine Urheberrechte an den Zeitschriften und ist nicht verantwortlich für deren Inhalte. Die Rechte liegen in der Regel bei den Herausgebern beziehungsweise den externen Rechteinhabern. Das Veröffentlichen von Bildern in Print- und Online-Publikationen sowie auf Social Media-Kanälen oder Webseiten ist nur mit vorheriger Genehmigung der Rechteinhaber erlaubt. [Mehr erfahren](#)

Conditions d'utilisation

L'ETH Library est le fournisseur des revues numérisées. Elle ne détient aucun droit d'auteur sur les revues et n'est pas responsable de leur contenu. En règle générale, les droits sont détenus par les éditeurs ou les détenteurs de droits externes. La reproduction d'images dans des publications imprimées ou en ligne ainsi que sur des canaux de médias sociaux ou des sites web n'est autorisée qu'avec l'accord préalable des détenteurs des droits. [En savoir plus](#)

Terms of use

The ETH Library is the provider of the digitised journals. It does not own any copyrights to the journals and is not responsible for their content. The rights usually lie with the publishers or the external rights holders. Publishing images in print and online publications, as well as on social media channels or websites, is only permitted with the prior consent of the rights holders. [Find out more](#)

Download PDF: 21.02.2026

ETH-Bibliothek Zürich, E-Periodica, <https://www.e-periodica.ch>

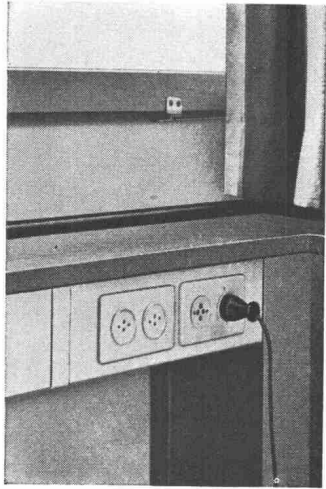

Teli-Flur, das Elektro-Installationssystem in Fussboden und Fensterbankkanal, ist der Träger aller Leitungswege für Stark- und Schwachstrom. Teli-Flur ermöglicht Anschlüsse an jedem beliebigen Punkt eines Raumes. Teli-Flur lässt sich auf Betonguss- wie auch in Stahl- oder andern Decken verlegen. Verlangen Sie unverbindlich den ausführlichen Teli-Flur-Katalog.

Xamax AG Zürich-Oerlikon
Telefon 051 / 46 64 84
Birchstrasse 210

Teli-Flur

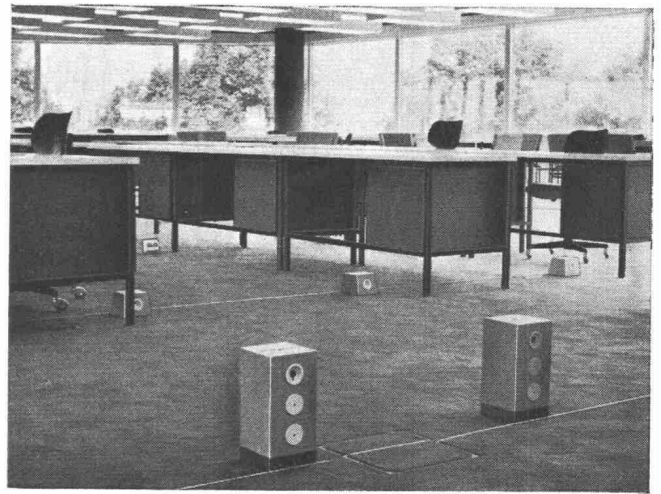

xamax



INCA

Beschläge sind
formschön
dauerhaft und
preiswert.

In allen Fachgeschäften erhältlich.

Wir liefern für

Modellversuchs-Messanlagen

in Ingenieurbüros

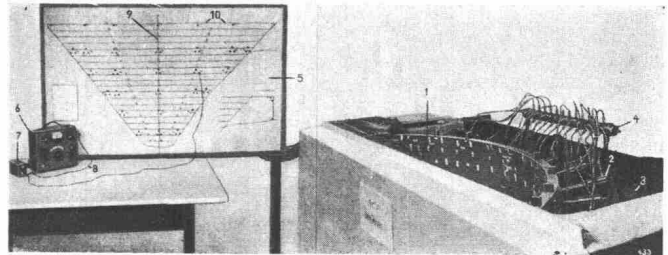

Dehnungsmesstreifen
ohne Querempfindlichkeit

Präzisions-Dehnungsmessbrücken

Klebstoffe für alle Modellbaustoffe
und sonstiges Zubehör



Physik-Instrumente
Huggenberger

Zürich 10/49 Ackersteinstrasse 119

Wir fabrizieren Dehnungsmesstreifen und dazugehörige
Messgeräte seit 15 Jahren

Saubere Luft

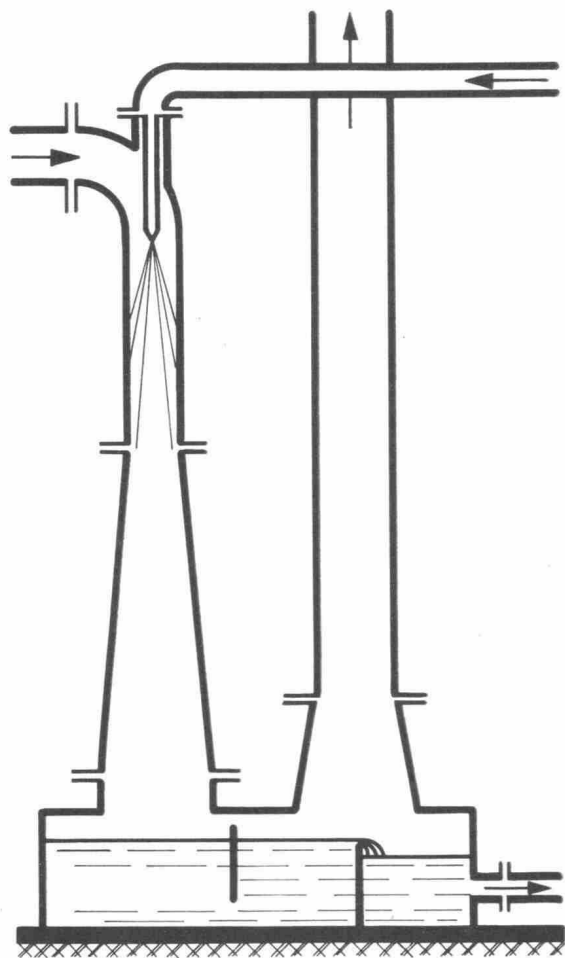

Reinigung technischer und biologischer Abgase



Strahlgas- wäscher

auch
Kälte-, Vakuum- und
Dampfstrahlaggregate
liefert:

H. Hürlimann Dipl. Ing. ETH

Zürich 5 Sihlquai 75 Tel. (051) 42 54 41

Hubtore und Lüftungsklappen für Lagerhäuser

Geilinger & Co.
Winterthur **GC**

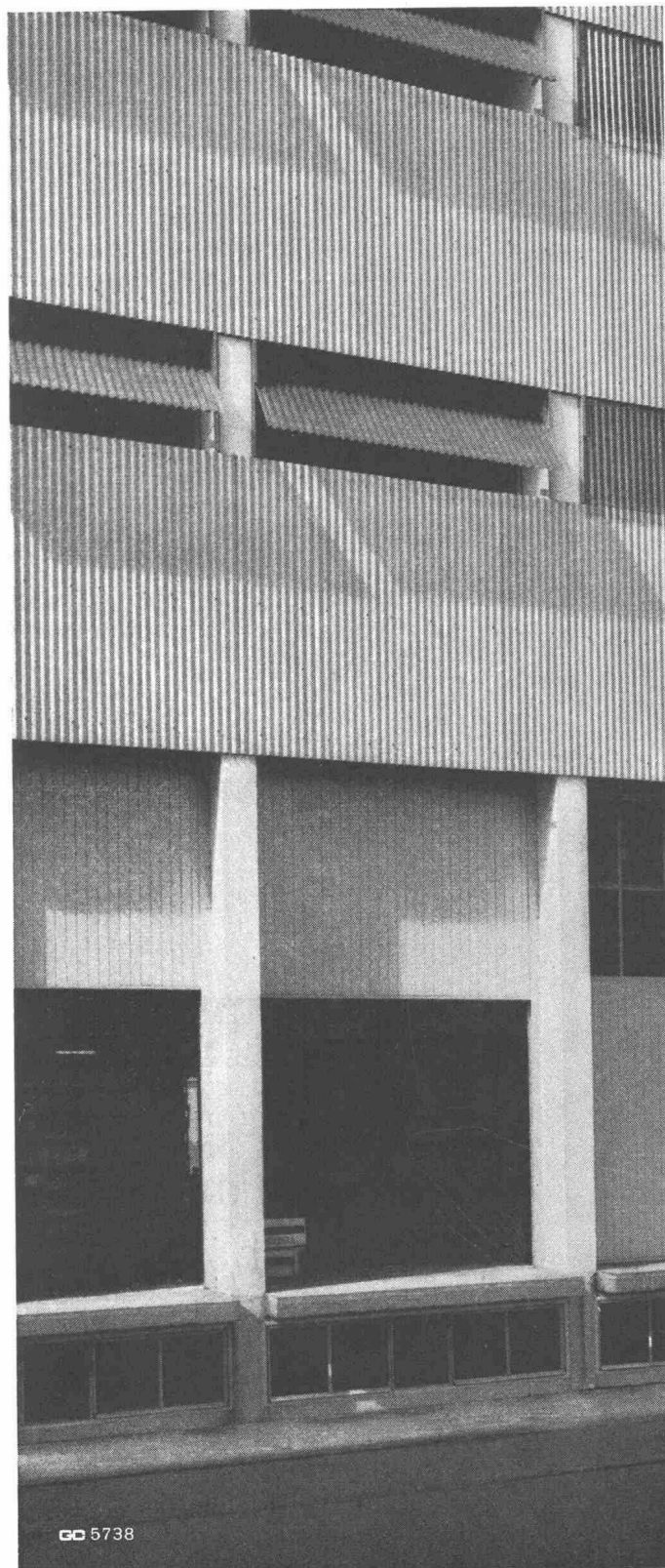

GC 5738

Verwenden Sie WOODS Dachentlüfter

- ★ in **Industrie-Betrieben** für das zwangsweise Absaugen von Rauch, heisser, staubiger Luft, Gasen etc.
- ★ in **Wohnbauten** für die Entlüftung von gefangenen Badezimmern, WC's usw.

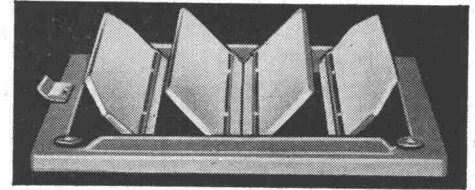
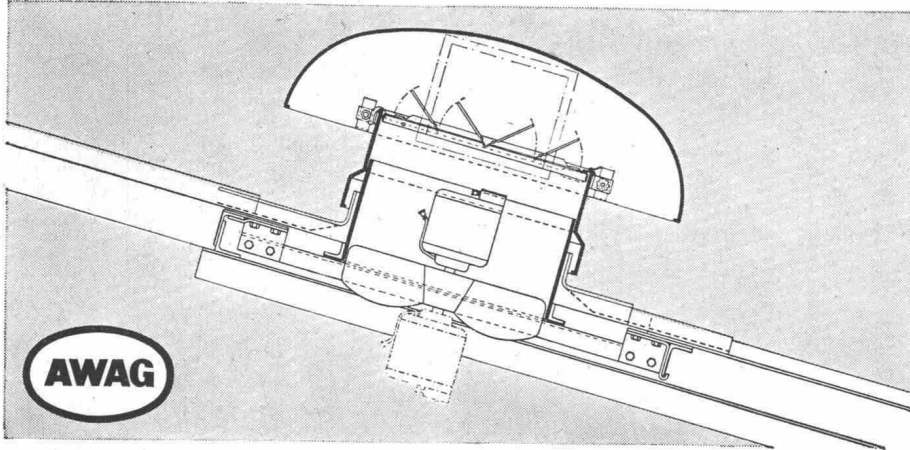

Automatisch funktionierende Abschlussklappen zur Verringerung von Wärmeverlusten

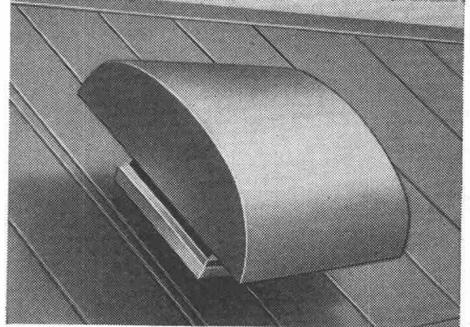

- ★ Einfache Montage auf Flach- oder Schrägdächern
- ★ geringe Anlage- und Wartungskosten
- ★ in Stahlblechgehäuse feuerverzinkt eingebaut
- ★ mit komplett geschlossenen Ein- oder Dreiphasen-Motoren
- ★ mit Drehzahlregulierung in den meisten Fällen lieferbar

Das grosse Fabrikationsprogramm in Woods-Dachventilatoren umfasst Modelle mit Förderleistungen von 900 m³/h bis 46000 m³/h. Unsere in der Fabrik ausgebildeten Ingenieure stehen Ihnen für eine kostenlose Beratung gerne zur Verfügung.

14/63

A. Widmer AG, Sihlfeldstrasse 10, Zürich 3/36 Telefon (051) 33 99 32 - 34

GEIGER EINRICHTUNGEN FÜR KLÄRANLAGEN

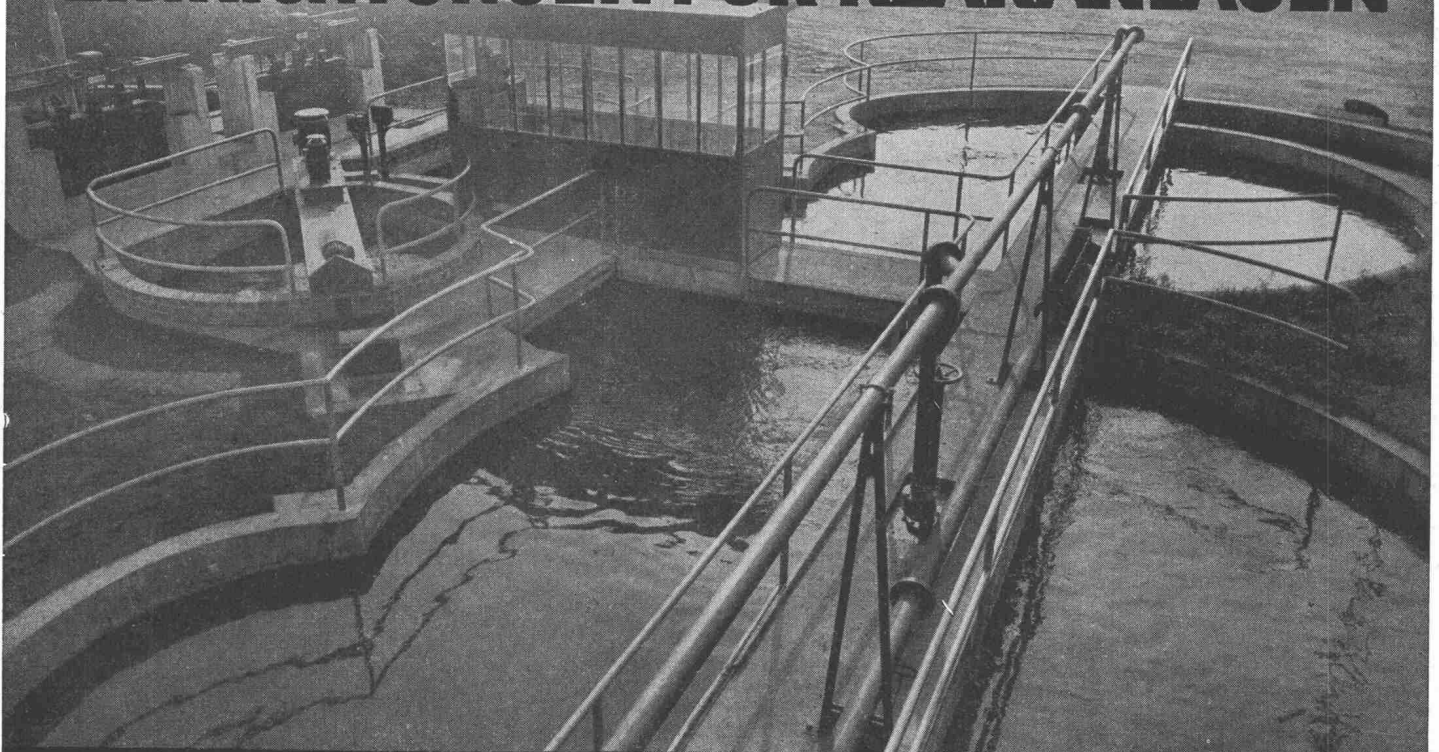

TEIL AUSFÜHRUNG, MONTAGE UND SERVICE DURCH
HANS ROSHARD, INGENIEUR SIA, KÜSNACHT

ISOLIERUNGEN

gegen Erschütterungen und Geräusche

von Maschinen jeder Art und jeden Gewichts
übernimmt die Spezialfirma

VAPOR A.G. ZÜRICH 2

C.-F.-Meyerstrasse 14 Tel. 051 / 25 41 10

Schmiedhammer

Schlageffekt 3,48 mTo
erschütterungsfrei isoliert

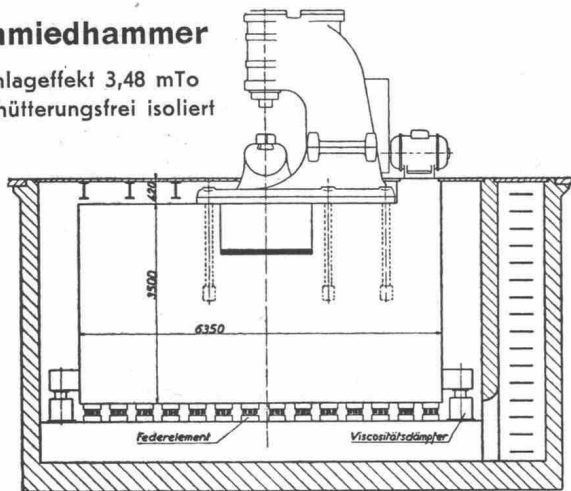

Zerlegbare Bock-Krane

MERK

Merk-Bockkrane sind
in wenigen Minuten
aufgestellt und zerlegt



Modelle ab 500 kg Tragkraft bis zu den grössten
Dimensionen. Praktisches Zubehör: Höhenverstellung,
Spannweitenverstellung, Lenkrollen, Gummiräder.

Hans Merk Maschinenfabrik Dietikon/ZH

Telefon 051/8891 21

**Aturia
Unterwasser-
pumpen**

aturia

Förderleistungen
10/18000 l/min
Förderhöhen 1–300 m
Kein Unterhalt
Geringe Installationskosten
Zehntausende im Betrieb
Patentierter
Unterwassermotor

SOPOMPAT AG

Effingerstrasse 37 BERN
Telephon (031) 285 88

Das spricht für Armierungsnetze

PANTEX
ARMIERUNGSNETZE
-STAHL

- Grossflächige Netze einbaufertig
- Einfaches Verlegen mit ungelerten Arbeitskräften
- Kürzere Bauermine
- Material- und Lohnersparnis
- Wirtschaftlich!

Beratung durch unser technisches Büro

Ueberzeugen Sie sich von unserer Leistungsfähigkeit

PANTEX-STAHl AG, BÜRON

Telefon 045 / 3 87 87



Mipolam[®] Kunststoff- Fenster

Mipolam Kunststoff-Fenster VERWO – die moderne Lösung für moderne Bauten. Seit Jahren bewährt und für repräsentatives Bauen begehrt. Die besonderen Vorteile:

- Grosse Stabilität
- keine Malerarbeit
- witterungsbeständig
- Verbundverglasung
- vorzügliche Abdichtung
- gute Wärme-Isolierung
- starke Schalldämpfung
- lichtechte Farben
- keine Unterhaltskosten
- leichte Reinigung.

Mipolam Kunststoff-Fenster VERWO – Kunststoffprofile von technisch und ästhetisch vollendeter Form, fugenlos über Vierkant-Stahlrohre gezogen. Für alle Flügeltypen, in verschiedenen Farben, Profilierungen und Dimensionen. Bitte Prospekt verlangen.

VERWO

VERWO A.G. PFÄFFIKON SZ TELEFON 055/54455

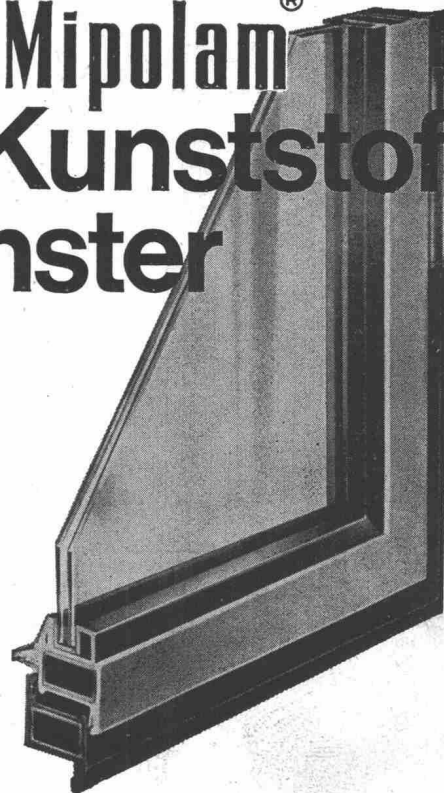

kämpf schalttafeln

G. Kämpf AG Holzbau Ruppertswil Aarg. 064 34212

nur die verleimten 3-Schicht-Schalttafeln
wachsen und schwinden nicht

sie ergeben saubere Sichtflächen

sie brauchen viel weniger Arbeitszeit

sie werden 50 und mehr Male verwendet

sie halten jahrelang (Oberflächen-Schutz)

sie sind die wirtschaftlichen auf lange Sicht

das beweist die Verbrauchskurve

27 mm stark, dreifachquerverleimt,
100 x 500 cm oder kleinere Tafeln,
z. B. 50 x 500 cm / 50 x 250 cm

Verkauf 1963 m² 180 000

kein Preisaufschlag

1949 1950 1951 1952 1953 1954 1955 1956 1957 1958 1959 1960 1961 1962

Wir haben 1962 die Produktion rationalisiert und vergrößert, damit wir unsere überzeugten, treuen Verbraucher und die neuen Kunden schneller und besser bedienen können

120 000
87 000
77 000
55 000
42 000
40 000
29 000
27 000
19 000
12 000
11 000
4 000

SCHALUNGSTRÄGER

ACROW



Narrensichere,

einfache

Handhabung!

Construvit S.A. Lyss ☎ 032 84 24 05-07

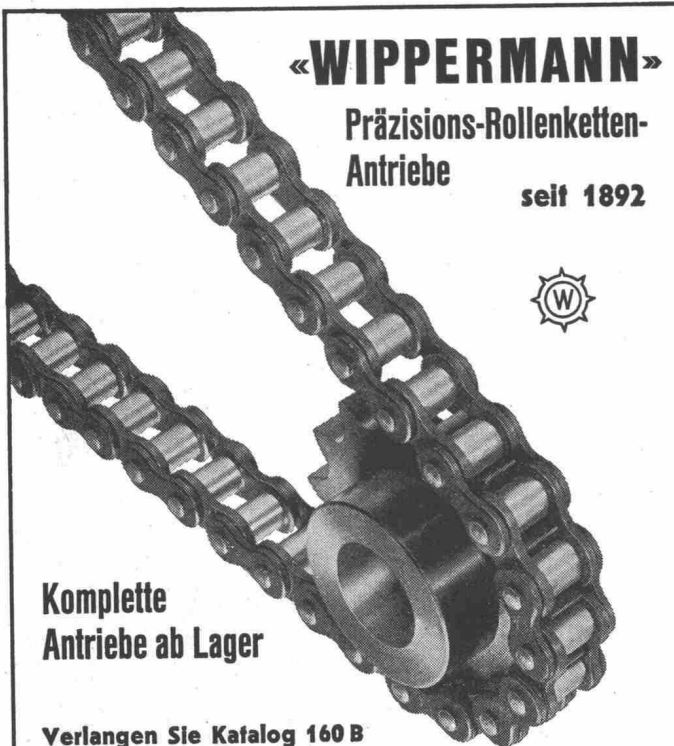

«WIPPERMANN»

Präzisions-Rollenketten-
Antriebe

seit 1892



Komplette
Antriebe ab Lager

Verlangen Sie Katalog 160 B

WILH. PLÜSS ZÜRICH 1

Talstrasse 66 · Tel. (051) 27 52 01 / 27 27 80 · Postfach Zürich 39

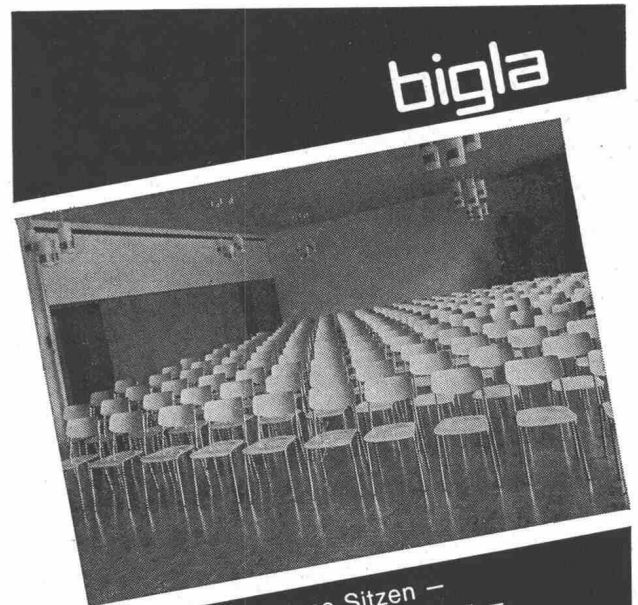

Anatomisch richtiges Sitzen –
eine vollkommene Linienführung –
raumsparend und rationell,
das sind die bestechenden Merkmale
der Bigla-Saalmöblierungen.

Auch Sie sind gut beraten
mit Bigla-Fabrikaten.
BIGLER, SPICHTIGER & CIE. AG.
Biglen/Bern
Telefon 031 / 68 62 21

Steuerberatung und -Vertretung
Anlage, Führung und Abschluss von Buchhaltungen
Verwaltung von Liegenschaften

administra

Verwaltungs- und Treuhand AG Zürich 2, Schanzeneggstr. 1, Tel. 051/23 64 47

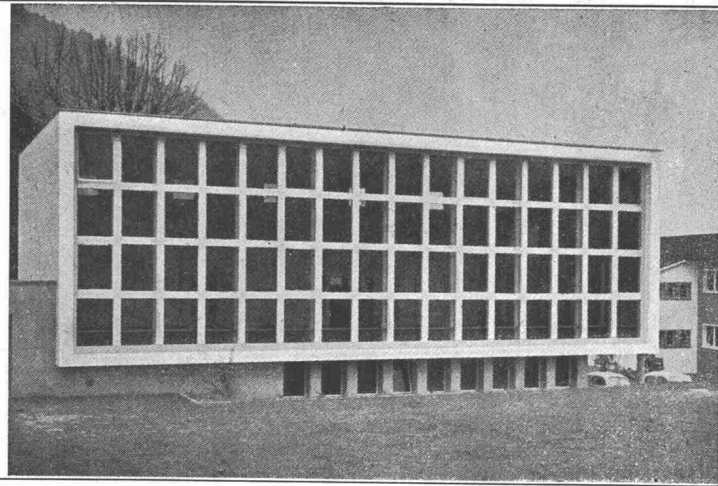

Vobag

**AG. für vorgespannten Beton
und Zementwarenfabrik**

Spezialfirma für hochwertige Betonwaren für alle Zwecke

Adliswil-Zürich

Tel. (051) 91 68 44

Turnhallenfassade aus vorfabrizierten Betonelementen

Aktiengesellschaft

KUMMLER & MATTER

Verzinkereierwerke

Däniken SO

Telephon (062) 6 11 54/55

Als Spezialfirma auf dem Gebiete des

Korrosionsschutzes

empfehlen wir uns für:

Vollbadverzinkung

Langbäder bis zu 20 m Länge
Tiefbäder für Stücke bis zu 1,6 m ϕ

Isolierung

von Röhren gegen Korrosion mit Bitumen und Glas-
schleier- oder Jutebandagen

Fabrikation der KUMA-Gitterroste

Kurzfristige Bedienung — Prompter Zustelldienst

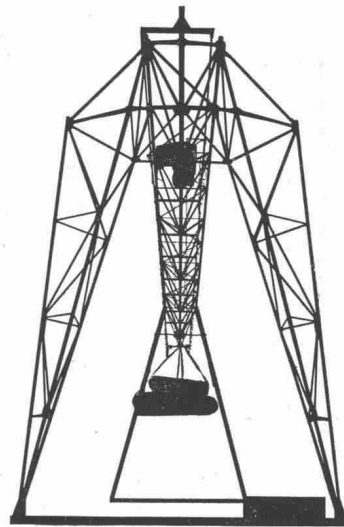

UTO

Krananlagen
Elektrozüge
Aufzüge
Fahrtreppen



Schindler-Aufzug-
und Uto-Kranfabrik AG
Zürich 9/48
Telefon 051/525310

WYSS... WÄSCHT WYSSER

... das bestätigen Tausende die ihre Wäsche
einem **Wyss-Mirella** Vollautomaten anver-
trauen.

Bestechende Vorteile der Wyss-Mirella:
Bequeme **Fronteinfüllung** — Tatsächliches
Fassungsvermögen von 4, 6, 9 und 12 kg
Trockenwäsche — **Temperatursteuerung**
bei allen Modellen.
Wählen Sie die **Wyss-Mirella** mit **Einknopf-**
oder **Drucktastenbedienung**.

Ausstellung, Beratung und Service:

Basel, St. Alban-Vorstadt 10 Tel. 061/24 28 68
Bern, Militärstrasse 59 Tel. 031/41 56 41
Genève, 20, av. du Mail Tel. 022/26 17 26
Lausanne, 9, av. de Morges Tel. 021/25 88 58
Lugano, 6, via Ariosto Tel. 091/ 27 00 1
Romanshorn, Rütihof Tel. 071/ 63 63 6
Zürich, Seefeldstrasse 116 Tel. 051/32 25 88

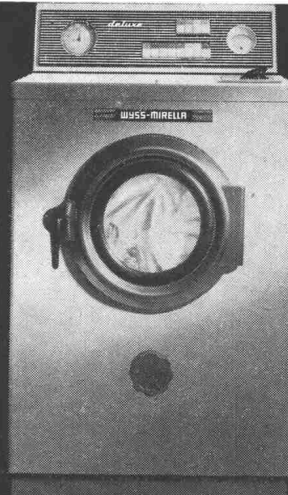

Senden Sie mir die ausführlichen Wyss-Mirella
Prospekte 015
Name
Ort
Strasse

BON
Gebrüder Wyss
Waschmaschinenfabrik, Büron/LU ϕ 045/38484

MUBA: Waschvollautomaten WYSS-MIRELLA, Halle 13, Stand 4878 Geschirr waschvollautomaten WYSS-PURANA, Halle 20, Stand 6596



Heizung / Lüftung

kamm

KAMM & Co., Zentralheizungen, Gerberngasse 7a/b, Bern Telephone (031) 33537

Kein Grossfeuer
 bei rechtzeitiger Feuermeldung und Feuerbekämpfung

Feuermeldeanlagen
 Kohlendioxid-Löschanlagen
 Luftschäum-Löschanlagen
 Wassersprinkler-Anlagen

FEGA-WERK
 ZÜRICH Albisriederstr. 190 Tel. (051) 52 00 77



Wirtschaftlicher
armieren
mit fi-Rista
Elementen
armieren

Drahtwerke Fischer & Co.
Reinach AG Tel. (064) 61555

BAU - UNTERNEHMUNG



ZÜRICH UND SCHLIEREN



HANS KISSLING AG
Metallbau Stahlbau Torbau
Bern, Lorrainestrasse 17
Tel. 031 42 03 22

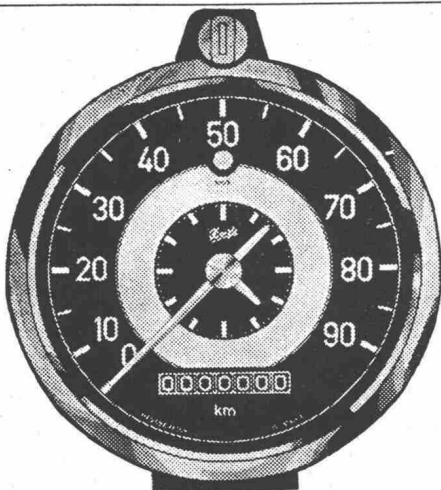

Betriebsstundenzähler und KIENZLE-Fahrtschreiber

(Schweizer Ausführung, mit Arbeitszeitregistrierung)

liefert, montiert und repariert

E.O. Bär

Bern, Fischermättelstr. 18	Tel. (031) 45 14 12
Zürich, Scheuchzerstr. 70	Tel. (051) 28 63 24
Genève, 16, rue Ed.-Rod	Tel. (022) 33 76 75

BAU-ABTEILUNG :

- 80 Jüngerer **Eisenbetontechniker** oder **-zeichner** für Pläne und zeitweise auch Baustellenkontrolle auf dem Gebiete vorfabrizierter Betonelemente. Ing.-Büro Basel.
- 82 **Hochbautechniker** evtl. **Hochbauzeichner** mit Praxis, für Bearbeitung von Ausführungs- und Detailplänen. Arch.-Büro Kantonshauptort Inner-schweiz.
- 84 Dipl. **Bauingenieur**, guter Statiker, mit wenigstens 5jähriger Berufs-praxis im konstruktiven Ingenieurhoch- und -tiefbau, insbesondere auch Brückenbau in Spannbeton, als Leiter des techn. Hauptbüros im Rhein-land, evtl. im Filialbüro im Ruhrgebiet. Beratendes Ingenieurbüro für Bauwesen.
- 86 2-3 dipl. **Bauingenieure**, mit Praxis, als Statiker und Konstrukteure im Ingenieurhoch- und -tiefbau mit Brückenbau in Spannbeton. Beratendes Ingenieurbüro im Rheinland mit Zweigbüro im Ruhrgebiet.
- 88 2 **Eisenbetonzeichner** mit 1-2 Jahren Praxis, für Herstellung von Ent-wurfs- und Ausführungsplänen auf dem Gebiete des konstruktiven Ingenieurbaus. Beratendes Ingenieurbüro im Rheinland mit Zweigbüro im Ruhrgebiet.
- 408 **Techn. Zeichner** mit Praxis im Hochbau, für Projekt- und Fabrikations-pläne über Bauelemente. Techn. Büro einer Baustoff-Fabrik Ostschweiz.
- 420 Jüngerer dipl. **Bauingenieur**, guter Statiker mit Praxis für Eisenbeton-Hoch- und -Tiefbau. Ing.-Büro Winterthur.
- 456 **Hochbautechniker** evtl. **-zeichner** mit Praxis, selbständig für grössere Bauaufgaben (Schulhaus, Wohnbauten). Ferner: **Bauführer**, selbständig in Bauleitungen. Arch.-Büro grosse Ortschaft Kt. Bern.
- 480 Jeune **ingénieur en génie civil**, diplômé, bon staticien, avant 1 à 2 ans de pratique en béton armé. En outre: **dessinateur en béton armé**. Bureau d'ingénieur Neuchâtel.
- 496 **Hochbauführer** mit mehrjähriger Bauplatz erfahrung, selbständig in Kalku-lation, Bauleitung, Ausmass und Abrechnung. Baugeschäft Zürich.
- 504 **Tiefbautechniker** evtl. **Hochbautechniker** mit Praxis, hauptsächlich für

Baustellenüberwachung im Strassen-, Stollen- und allgem. Tiefbau, bei Eignung auch für Kalkulationen. Baugeschäft Innerschweiz.

- 524 **Dessinateur en bâtiment** pour établissement de projets. Bureau d'archi-tecture à Genève.

INDUSTRIE-ABTEILUNG :

- 5 **Maschinentechniker** mit Konstruktionspraxis im allgem. Maschinenbau; ferner: **Maschinenzeichner** mit Praxis. Unternehmen für Konstruktion, Entwicklung und Forschung. Zentralschweiz.
- 19 **Techniker** mit Konstruktionspraxis für wärmetechn. Apparatebau (Blech-, Eisen- und Schweisskonstruktionen); ferner: **Zeichner** mit Praxis für Lüftungs- und Klimaanlage. Fabrik Zürich.
- 25 **Laborant** für organisch-präparative Arbeiten im analytischen Labor der Wirkstoff-Abteilung. Chem. Laboratorium, Zürich.
- 29 **techn. Angestellter** mit Praxis, deutsch und französisch sprechend, für Offertwesen und Verkauf von Zentralschmierapparaten und -Anlagen.
- 35 Junger **Maschinentechniker** mit Praxis und Italienischkenntnissen, sowie mit solchen auf dem Gebiet der Pumpen für Oelhydraulik, für Verkauf in Italien. Mailand.
- 39 **Heizungstechniker** oder **-zeichner** mit Praxis, für Projekt und Ausführung von Zentralheizungsanlagen. Installationsfirma grosse Ortschaft, Kt. Luzern.
- 41 **Ingénieur** (évtl. technicien) **électricien**, expérimenté. Branche: courant fort, production, transport, transformation et distribution de l'énergie. Pratique des chantiers et du montage souhaitable. Bureau d'études, Suisse romande.
- 43 Jeune **ingénieur-électricien** avec bonne formation théorique (et si possible également pratique) dans le domaine de l'automation, réglages et asservissements. Bureau d'études, Suisse romande.
- 45 **Dessinateur-projeteur** expérimenté en petites et moyennes charpentes métalliques, petits bâtiments industriels simples, fondations simples. Champ d'activité prévu: superstructure de postes hautetension, pylones, char-pente de tableaux de distribution. Bureau d'études, Suisse romande.
- 47 **Dessinateur-électricien**, ayant de préférence une certaine expérience, pour élaboration de schémas toute nature et de plans d'équipement de ta-bleaux de commande, de contrôle ou de distribution. Bureau d'études, Suisse romande.
- 265 **Angestellter** mit Mechanikerlehre, befähigt, leichtere zeichnerische Ar-beiten zu erledigen, als Allroundman in Unternehmung für Fabrikation und Vertretung von Rühr- und Mischwerken. Nähe Zürich.

Ygnis - Kessel ... weltweit begehrt



Ygnis Kessel ag Luzern Basel-Lausanne-Zürich

Gesucht

tüchtiger Eisenbetonzeichner

Dauerstelle bei guter Besoldung.
5-Tage-Woche. Platz Zürich. 2-Zimmerwohnung evtl. zur Verfügung.

Offerten unter Chiffre ZA 5561 an Mosse-Annoncen, Zürich 23.

VILLE DE FRIBOURG

La Commune de Fribourg engagerait

un ingénieur civil diplômé EPF ou EPUL

de nationalité suisse, ayant une bonne pratique de la direction des travaux et connaissant les langues française et allemande.
Traitement à convenir.

Les offres manuscrites, accompagnées d'un curriculum vitae, sont à adresser à la Direction de l'Edilité, à Fribourg, jusqu'au 31 mars 1964.
Direction de l'Edilité

Zu verkaufen

Betonmaschine

mit Schrägaufzug, Typ GMB «Stirnemann», 180 Liter, Elektromotor 6½ PS. W. Meier, Rebweg 29, Kloten. Tel. 051/84 06 13.

Bureau d'ingénieurs de Genève cherche

un ingénieur civil

diplômé EPF ou EPUL ou équivalent,
capable de travailler de manière indépendante; et

un dessinateur en béton armé

Etudes béton armé et béton précontraint:
Grands bâtiments industriels et administratifs, entrepôts im-portants, ponts.

Places stables

Offres manuscrites avec bref curriculum vitae, copies de certificats et prétentions à

J. BAUTY, ingénieur SIA/ASIC
1, rue Hugo-de-Senger, Genève

Grösseres Architekturbüro in Zürich sucht

2 tüchtige Bauzeichner

mit mindestens 5jähriger Praxis, zur Bearbeitung grosser und interessanter Bauaufgaben (Spitalbau).

Eintritt möglichst bald (nach Vereinbarung).

Handschriftliche Offerten erbeten unter Chiffre ZL 5613 an Mosse-Annoncen, Zürich 23.

Wir **suchen** einen gut ausgewiesenen

Hochbauzeichner/Bautechniker

zur absolut selbständigen Bearbeitung von Ausführungs- und Detailplänen für grosse Ueberbauungen. Der Bewerber sollte über einige Jahre Erfahrung verfügen.

Wir bieten Dauerstelle mit einem der verantwortungsvollen Stellung entsprechenden Salär.

Ferner **suchen** wir einen jüngeren

Bauzeichner

für die Planbearbeitung. Dauerstelle mit zeitgemässen Salär.

5-Tage-Woche, fortschrittliche Anstellungsbedingungen und Personalfürsorge.

Offerten mit den üblichen Unterlagen sind erbeten an AG FRITZ FREI ARCHITEKT BUCHS AG Tel. (064) 2 99 93

Leca[®]

Isolierbaustoff leicht · wasserundurchlässig



1 dipl. Bauingenieur

für die Abteilung Stahlbau

für die selbständige Bearbeitung von grösseren Bauobjekten vorwiegend im Industrie- oder Brückenbau in der Schweiz und im Ausland (Ferner Osten), eventuell auch für eine ein- bis zweijährige Tätigkeit als Resident Engineer auf Baustellen im Fernen Osten.

Offerten mit den üblichen Unterlagen werden erbeten unter Chiffre ZS 4521 an Mosse-Annoncen, Zürich 23.

Bauamt II der Stadt Zürich

Das **Hochbauinspektorat der Stadt Zürich** sucht mit Dienstantritt so bald als möglich

Hochbautechniker Hochbauzeichner

Anforderungen: Abgeschlossene Fachausbildung und praktische Tätigkeit auf Büro und Bauplatz.

Anmeldung: Handschriftliche Anmeldungen mit Angabe der Personalien, des Bildungsganges, der bisherigen Tätigkeit und des Gehaltsanspruches sind unter Beilage von Zeugnisabschriften dem Hochbauinspektorat, Postfach Zürich 1, einzureichen.

Zürich, den 26. Februar 1964

Vorstand des Bauamtes II der Stadt Zürich

Anzeigen in der Schweizerischen Bauzeitung sind eine hervorragende Verkaufshilfe

Leca[®]

Isolationsbeton

für Flachdächer



AG HUNZIKER + CIE

Die Stadt Thun sucht

wegen Berufung des bisherigen Amtsinhabers in einen grösseren Wirkungskreis, einen initiativen

Stadtbaumeister

zur Leitung des Stadtbauamtes mit den Abteilungen

Stadtplanung
Hochbau und Bauinspektorat
Tiefbau und Werkhof

Die in voller Entwicklung befindliche Stadt mit 32 000 Einwohnern steht vor grossen Aufgaben, wie:

Verkehrsbauten im Zusammenhang mit den Nationalstrassen; bedeutenden Schulbauten (Primar- und Mittelschulen, Berufsschulen und anderen öffentlichen Hochbauten; Bau einer Kehrrichtverwertungsanlage; Ausbau des Kanalnetzes im Hinblick auf die geplante regionale Abwasserreinigungsanlage.

Hochschulbildung als Architekt (evtl. Bauingenieur), mehrjährige Erfahrung an leitender Stelle, Sinn für Stadt- und Regionalplanung und für die Erhaltung der Altstadt, des Landschaftsbildes und der Baudenkmäler werden vorausgesetzt.

Besoldung im Rahmen der 1. Klasse der städtischen Besoldungsordnung.

Bewerbungen mit Ausweisen über bisherige Tätigkeit und Foto sind bis 11. April 1964 zu richten an Herrn Gemeinderat M. Brenner, Grünauweg 1, Thun.

Auskunft erteilen:

- Herr Gemeinderat M. Brenner, Thun, Tel. 2 83 21
- Herr Stadtschreiber P. Schärer, Thun, Tel. 2 44 44

Der Gemeinderat der Stadt Thun

Occasionsmöbel en gros

Betten, Tische, Stühle, Ottomanen, Kommoden, Buffets, Werkbänke sehr billig an Baufirmen.

Luginbühl Bern Tel. (031) 66 39 37



Das Eidg. Amt für Strassen- und Flussbau sucht

dipl. Ingenieure

zur Mitarbeit im Nationalstrassenbau einschliesslich Expressstrassen. Die Stellen bieten guten Ausgleich zwischen Büroarbeit und Aussendienst und ermöglichen, interessante Probleme des Autobahnbaues zu behandeln.

Erfordernisse: Abgeschlossenes Hochschulstudium. Wenn möglich Erfahrung im Strassenbau. Muttersprache Deutsch, mit guten Kenntnissen einer zweiten Amtssprache.

Wir bieten: Interessante und abwechslungsreiche Tätigkeit. Bei Eignung Dauerstelle mit Pensionsberechtigung. Jeden zweiten Samstag frei.

Eintritt: Möglichst bald oder nach Vereinbarung.

Handschriftliche Bewerbungen sind mit vollständigen Angaben über Bildungsgang, bisherige Tätigkeit, Sprachkenntnisse sowie Gehaltsanspruch und Referenzen zu richten an das **Eidgenössische Amt für Strassen- und Flussbau**, Monbijoustrasse 40, Bern.

Bauzeichner

7. Sem. ATZ, sucht auf Sommer 64 neue Anstellung zur Mitarbeit an interessanten Bauaufgaben, evtl. Elementbau. Offerten unter Chiffre ZJ 582 an Mosse-Annoncen, Zürich 23.

Wir suchen für unser Architekturbüro BSA/SIA tüchtige

Hochbauzeichner evtl. Hochbautechniker

mit guten praktischen Erfahrungen für interessante Bauaufgaben. Geboten werden gut bezahlte Dauerstelle, angenehmes Arbeitsklima und 5-Tage-Woche. Es würde uns freuen, Ihre Zuschrift mit Bild unter den Bewerbungen zu finden.

Frey & Egger, Solothurn Dipl. Architekten
Wengistrasse 28 Tel. (065) 2 46 21

Einwohnergemeinde der Stadt Solothurn

Stellenausschreibung

Beim Tiefbauamt der Stadt Solothurn sind folgende Stellen zu besetzen:

Stadtingenieur-Stellvertreter

Erfordernisse: Diplom als Ingenieur der ETH oder das Diplom eines schweizerischen Technikums mit besonders erfolgreicher Praxis im Tiefbau. Erfahrung in Projektierung, Ausführung und Unterhalt von Tiefbauten aller Art.

Besoldung: Gemäss Dienst- und Gehaltsordnung.

Fr. 19 511.— bis Fr. 24 456.— inkl. derzeitiger Teuerungszulage, zuzüglich Kinderzulage Fr. 360.— pro Kind und Jahr.

Tiefbau- oder Vermessungstechniker

Erfordernisse: Diplom eines schweizerischen Technikums oder gleichwertigem Ausweis, resp. Vermessungstechniker mit mindestens zwei Fachausweisen, mit Praxis auf dem Gebiete des Tiefbaues.

Besoldung: Gemäss Dienst- und Gehaltsordnung.

Fr. 14 942.— bis Fr. 21 715.— inkl. derzeitiger Teuerungszulage, zuzüglich Kinderzulage Fr. 360.— pro Kind und Jahr.

Vermessungszeichner

Erfordernisse: Lehrabschluss als Vermessungszeichner.

Aufgabenkreis: Zeichnerische Arbeiten auf dem Gebiete der Vermessung und der Nachführung. Bearbeitung des Leitungskatasters.

Besoldung: Gemäss Dienst- und Gehaltsordnung.

Fr. 11 072.— bis Fr. 17 200.— inkl. derzeitiger Teuerungszulage, zuzüglich Kinderzulage Fr. 360.— pro Kind und Jahr.

Bei der Festsetzung des Gehalts wird für alle Stellen die frühere Tätigkeit berücksichtigt.

Beitritt zur Pensionskasse obligatorisch.

5-Tage-Woche.

Anmeldung: Handschriftliche Anmeldungen sind unter Beilage von Zeugnisabschriften, eines Lebenslaufes mit Angabe der Personalien und der militärischen Einteilung nebst Foto, eines Arzzeugnisses neueren Datums und unter Angabe des frühesten Eintrittstermins an das Städtische Tiefbauamt, Baselstr. 7, Solothurn, bis **Donnerstag, den 30. April 1964**, einzureichen.

Solothurn, den 21. März 1964

Baukommission der Stadt Solothurn

Gemeinde Köniz

Die Gemeinde Köniz (Vorort von Bern mit 29 800 Einwohnern) sucht zum Teil zufolge Neuschaffung von Stellen

1. für die **Hochbauabteilung:** einen

Adjunkten des Bauinspektors

Arbeitsgebiet: Selbständige Bearbeitung der baupolizeilichen Fragen, wie Behandlung der Baugesuche, Ueberwachung der Baukontrolle, Ausarbeitung von Ueberbauungsstudien, Vertretung des Bauinspektors.

Erfordernisse: Hochbautechniker mit guten theoretischen und praktischen Kenntnissen im gesamten Hochbau sowie Gewandtheit im mündlichen und schriftlichen Verkehr.

Einen

Planungstechniker für die Ortsplanung

Arbeitsgebiet: Bearbeitung von Strassen- und Verkehrsproblemen, Ausarbeitung von Baulinienplänen sowie Aufnahmen und Absteckungen für die Ortsplanung.

Erfordernisse: Ausbildung als **Tiefbautechniker**, wenn möglich mit Praxis in der Planung oder im Strassenbau. Evtl. **Vermessungstechniker** mit guter Praxis in der Planung oder im Tiefbau.

2. Für die **Tiefbauabteilung:** einen

Ingenieur oder Techniker

Erfordernisse, Arbeitsgebiet: Dipl. Bauingenieur oder dipl. Tiefbautechniker. Praxis im allgemeinen Tiefbau mit Erfahrung im Kanalisationswesen und in der Abwassertechnik. Sehr interessantes Tätigkeitsgebiet.

Wegen der in Sicht stehenden Pensionierung infolge Erreichung der Altersgrenze des leitenden dipl. Ingenieurs der Tiefbauabteilung ist bei Bewährung **Aufstieg zum **Chef** dieses Dienstzweiges möglich, mit entsprechender Höhereinreihung in Besoldungsklasse 2/1 (Chefbeamte I).**

Einen

Tiefbauzeichner

für Strassen-, Tiefbau- und Kanalisationsarbeiten.

3. Für die **Wasserversorgung** (Abt. für Gemeindebetriebe): einen

Adjunkten des Betriebsleiters

(Tiefbau-, Maschinen-, Sanitär- oder Elektrotechniker)

Erfordernisse: Diplom eines schweiz. Technikums. Fähigkeit und Wille, sich in das schöne Arbeitsfeld einer neuzeitlichen Wasserversorgung einzuarbeiten.

Allgemeines für alle 5 Stellen: Besoldung nach Vereinbarung im Rahmen unserer fortschrittlichen Gehaltsordnung. — Ab 5. Dienstjahr Treueprämie. Pensionskasse. Alternierende 5-Tage-Woche.

Handschriftliche Anmeldungen mit Angaben über Besoldungsanspruch, Eintrittsmöglichkeit, Ausbildung, bisherige Tätigkeit, Alter, Zivilstand, militärische Einteilung sind bis **15. April 1964** einschliesslich Foto und Zeugnisabschriften erbeten an Herrn Gemeindepräsident Antener, Köniz.

Köniz, den 10. März 1964

Der Gemeinderat

Die Baudirektion der Stadt Luzern

sucht für ihr Hochbauamt

jüngern Architekten

schweizerischer Nationalität mit abgeschlossener Hochschulbildung für Planungsarbeiten und städtebauliche Studien sowie Bearbeitung technischer und künstlerischer Aufgaben. Bewerber, die sich über praktische Tätigkeit ausweisen können, erhalten den Vorzug.

Die Anstellung ist vorerst zivilrechtlich, später kann die Wahl ins öffentlich-rechtliche Dienstverhältnis mit Pensionsberechtigung erfolgen.

Eintritt möglichst bald nach Uebereinkunft.

Handschriftliche Bewerbungen mit Lebenslauf, Angabe der Gehaltsansprüche, Bild und Zeugnisabschriften an die Baudirektion der Stadt Luzern.



Wir suchen für die Mitarbeit auf unserer Bauabteilung einen

versierten Hochbauzeichner

den die Aufgaben des Industriebaus interessieren, und der als angenehmer Mitarbeiter unser Team ergänzt.

Wir erwarten gerne Ihre Bewerbung mit Foto und den üblichen Unterlagen.

U. AMMANN **Maschinenfabrik** **Langenthal**

Zu verkaufen

Unterwasserpumpen

Marke «Pleuger»

	Max. Leistung	Max. Förderhöhe	Zustand
1 Stück	140 l/min	51 m	neu
2 Stück	2000 l/min	37 m	neu
9 Stück	2200 l/min	38 m	neu
1 Stück *	2200 l/min	28 m	gebraucht

* Verfügbar ab Herbst 1964

Der Pumpen: 135 mm resp. 188 mm

Alle Pumpen sind z. T. mit der entsprechenden Wasserstandswächteranlage ausgerüstet.

Liquidationslisten mit allen näheren Angaben stehen zur Verfügung. Liquidationsrabatt auf Anschaffungspreis: 15 % auf neue Pumpen, 50 % auf gebrauchte Pumpen.

Nähere Auskunft erteilt: **Arbeitsgemeinschaft Staudamm Mattmark, Saas-Almagell VS**

Wir suchen für unser Konstruktionsbüro

Diplom-Ingenieur

für die Durchführung von statischen und Festigkeits-Berechnungen im Fahrzeugbau.

Offerten sind zu richten an:

Personalbüro SCHINDLER WAGGON AG
Pratteln BL

Schalldichte Türen u. Wände

Mit meinem System können auch bestehende Türen abgeändert werden. Referenzen stehen zur Verfügung. Spezialfirma für Schallisolationen

A. Kälin, Zürich 3, Im Heuried 62
Telephon 051 / 35 75 70 oder 54 40 11

Clichéfabrik
Gebr. Ritter
Zürich 6
GUGGACHSTR. 10 TEL. 26 96 96-97



LOSINGER

Wir suchen

dipl. Bauingenieure (ETH oder EPUL)

und zwar:

- als Mitarbeiter in unserem technischen Büro, wobei Erfahrung als Statiker wünschenswert ist;
- als Mitarbeiter auf Grossbaustellen, wobei Interesse an den vielfältigen Aufgaben, die sich auf der Unternehmenseite stellen, vorausgesetzt ist und
- als Mitarbeiter auf dem Gebiet der Vorspannarbeiten (System VSL), wobei einige Erfahrung in Ingenieurbüro vorteilhaft ist.

Ferner suchen wir

Bauführer

mit Erfahrung im Stollen- und Kavernenbau als Sektionsführer auf Baustellen im Kanton Graubünden, evtl. Berner Oberland oder Tessin.

Interessenten bitten wir, sich schriftlich oder telefonisch zur Vereinbarung einer Besprechung zu wenden an

Personaldirektion
LOSINGER + CO. AG, BERN
Monbijoustrasse 49, Tel. 031 / 45 22 11

Prader AG, Zürich

Ingenieure und Bauunternehmung
suchen

für kommende mehrjährige, vielseitige Grossbaustelle in
Ortschaft der deutschen Schweiz qualifizierten, erfahrenen

dipl. Bau-Ingenieur als Baustellenchef

Arbeitsgebiet: sehr selbständige Tätigkeit als Bauführer, Lösung und Durchführung interessanter Bauaufgaben einer vielseitigen Baustelle.

Anforderungen: Erfahrung als Bauführer, Qualitäten eines Vorgesetzten, technisches Interesse, Energie in der Durchführung.

Wir bieten: verantwortungsvolle leitende Dauerstellung, entsprechende Kompetenzen und Bezahlung, Personalversicherung.

Es sind handgeschriebene Anfragen zu richten an

Dipl. Ing. Duri Prader, Maiacker 10, Zumikon

Gesucht wird

Bauingenieur

für die Grossbaustelle Rheinkraftwerk Säkingen AG.
Bewerbungen mit den üblichen Unterlagen sowie Angabe der Gehalts-
wünsche erbitten wir an:

Rheinkraftwerk Säkingen AG Baubüro
Stein (Aargau)
Postfach 16

Gesucht

nach St. Gallen per 1. April 1964 oder nach Uebereinkunft

Eisenbetonzeichner

in modernes Büro mit interessanten Aufträgen. Gute Auf-
stiegsmöglichkeiten und zeitgemässer Lohn.

Offerten erbeten unter Chiffre K 7452 B an die Annoncen-
Expedition Künzler-Bachmann & Co., St. Gallen.

compriband

für alle Fugendichtungen

Generalvertretung **ROGER FREY, dipl. Ing.**

Zürich 2 Beethovenstrasse 47
Telefon 23 33 64



FRICK-GLASS A.G.
ZÜRICH-ALTSTETTEN

Tel. (051) 52 51 11

Asphalt-Isolierungen

Flachdach-Beläge

Kork-Isolierungen

in zuverlässiger Ausführung

Zu baldigem Eintritt gesucht

jüngerer dipl. Bauingenieur

mit guten Kenntnissen in Eisenbeton- und Vorspannbetonkonstruktionen für industrielle und öffentliche Hoch- und Tiefbauten;

dipl. Tiefbautechniker

für Projektierung und Bauleitung, sowie

Tiefbauzeichner

für Projektierung und Hilfsbauleitung von Strassen, Kanalisationen, Kläranlagen und allgemeinem Tiefbau.

Für geeignete Bewerber gut honorierte, vielseitige Dauerstellungen.

5-Tage-Woche, Versicherung.

Offerten erbeten an:

O. Schulthess & W. Dolder, Ingenieurbüro, **Wetzikon-Zch.**,
Tel. 051/77 00 41

Munizipalgemeinde Romanshorn

In der Gemeindeverwaltung Romanshorn ist die Stelle des

Chefs des Gemeindebauamtes

neu zu besetzen.

Tätigkeitsbereich: Leitung des gesamten Strassen- und Kanalisationswesens, Beaufsichtigung des Unterhaltes der gemeindeeigenen Hochbauten, Baukontrolle und Bearbeitung der Luftschutzbelange, Projektierung, Berechnung und Bauleitung bei kleineren Strassenausbauten etc. Das detaillierte Pflichtenheft kann bei der nachstehend genannten Amtsstelle eingesehen werden.

Erfordernisse: In Frage kommt Tiefbau- oder Vermessungstechniker mit mehrjähriger Erfahrung. Eignung als Vorgesetzter.

Besoldung: Nach Vereinbarung im Rahmen des Besoldungsreglementes der Munizipalgemeinde Romanshorn. Beitritt zur Gemeindepensionskasse obligatorisch.

Anmeldung: Bewerbungen mit Lebenslauf, Zeugnissen, Foto, Handschriftprobe sowie mit Angabe der Besoldungsansprüche und Referenzadressen sind bis spätestens 31. März 1964 an das Gemeindeammannamt Romanshorn, Tel. (071) 6 32 82, einzureichen.

Romanshorn, 16. März 1964

Der Gemeinderat

Kaufmännische Angestellte

mit Lehrabschlussprüfung sucht auf 1. Mai interessante Stelle in einem Kleinbetrieb für Korrespondenz in Deutsch, Französisch- und Englischkenntnissen. Offerten unter Chiffre ZD 521 an Mosse-Annoncen, Zürich 23.

Ingénieur-conseil

disposant Bureau d'Etudes moyenne importance, introduit Républiques Africaines Francophones, recherche missions, études de marchés, engineering dans ces régions. Disciplines: mécanique générale, hydraulique, génie civil.

Ecrire sous chiffre F 113 453-18 **Publicitas, Genève.**

Heimarbeit

für Eisenbeton- oder Tiefbauzeichner in Zürich zu vergeben.

Offerten unter Chiffre ZW 5627, Mosse-Annoncen, Zürich 23.

Gesucht

in Architekturbüro nach Chur

Bautechniker

Bauzeichner

zur Bearbeitung interessanter, öffentlicher und privater Bauvorhaben im Engadin. Eintritt und Bedingungen nach Uebereinkunft.

Interessenten wenden sich an

H. P. Menn, dipl. Arch. ETH/SIA
Bahnhofstrasse 14, Chur

Wir suchen im Auftrage eines **finanzstarken Unternehmens für Wohnbau-Fertigbauweise** einen
initiativen **ETH-Ingenieur oder -Architekten**, der als

Chef des technischen Büros

die Gesamtplanung verantwortlich übernehmen kann, angefangen von der Entwicklung und Fabrikation der Bauelemente (Beton u. a.) bis zur Montage und Fertigstellung in alle Details, inkl. Arbeitsvorbereitung, Termine und Koordination aller beteiligten Handwerker, bei einem Bauprogramm von jährlich 1000 Wohnungen.

Die grosszügige Aufgabe stellt in bezug auf Ideen, Organisation, Führung des technischen Kaders und zielstrebige Durchsetzung hohe Anforderungen und bietet einer begeisterungsfähigen, fachlich und menschlich überlegenen Persönlichkeit ein sehr entwicklungsfähiges Arbeitsfeld.

Interessenten sind gebeten, sich persönlich oder mit handgeschriebener Bewerbung, den üblichen Beilagen und Saläransprüchen zu wenden an:

Arbeitspsychologisches Institut
Dr. K. Laufenbach
Stauffacherstrasse 31, Postfach Zürich 1

Unser Institut bietet jedem Bewerber die erwartete Diskretion und erteilt zweckdienliche Auskünfte (nur mündlich und nach vorheriger telefonischer Anmeldung, Telefon 051/27 56 92).

Einwohnergemeinde der Stadt Grenchen

Stellenausschreibung

Beim Stadtbauamt (Hochbau) werden folgende Stellen zur Besetzung ausgeschrieben:

Bauführer

mit abgeschlossener Fachausbildung und mehrjähriger gründlicher Erfahrung auf grösseren Baustellen.

Arbeitsgebiet: Oberleitung (Baubegleiter) bei grossen öffentlichen Bauvorhaben (Hochbauten).

Hochbauadjunkt

mit Technikums-Diplom oder gleichwertigem Ausweis.

Arbeitsgebiet: Projektierung und Aufsicht bei städtischen Neu- und Umbauten sowie Anlagen. Bearbeitung von Ueberbauungsvorschlägen, Modellstudien, Bebauungsplänen. Vorbereitung und Mitarbeit bei öffentlichen Wettbewerben. Verhandlungen mit Privaten. Aufsicht über baupolizeiliche Aufgaben.

Anstellungsbedingungen: gemäss Dienst- und Besoldungsordnung sowie Pensionskassereglement. Zeitgemässe Entlohnung. 5-Tage-Woche.

Eintritt: Sofort oder nach Uebereinkunft. Kündigungsfrist in der Offerte angeben.

Anmeldungen sind bis zum 18. April dem Personalamt der Stadt Grenchen einzureichen. Der Offerte sind beizulegen: Ausweise über die Ausbildung und bisherige Tätigkeit, Lebenslauf und Foto.

Leistungsfähiges Gipsergeschäft

sucht Arbeit infolge Terminverschiebung auf Ende März, anfangs April.

Anfragen an: Postfach 111, Uster

Architekturbüro

in Stadt der Ostschweiz sucht

Partner oder Nachfolger

des Chefs.

Laufende Aufträge und Unterstützung durch Immobiliengesellschaft sind zugesichert.

Offerten erbeten unter Chiffre W 62738 an Publicitas St. Gallen.

Wir suchen

für unser zentrales Baubüro einen versierten

Bauführer

Jüngere Bewerber, die sich über gute berufliche Ausbildung und Erfahrung ausweisen können und fähig sind, sich aktiv durchzusetzen, finden eine interessante und abwechslungsreiche Arbeit im Rahmen unserer umfangreichen Um- und Neubauten auf dem Gebiet des Restaurationsbaues.

Wir bieten gute Salarierung, Fürsorgeeinrichtung und die Mitarbeit eines fachlich ausgewiesenen Teams.

Offerten sind zu richten an: Mövenpick AG, Personalabteilung, Waffenplatzstrasse 69, Zürich 2.

Mövenpick

Gesucht auf grösseres Architekturbüro (Arch. BSA/SIA) in Zürich tüchtiger, verantwortungsbewusster

Bauführer

initiativ und selbständig, für grosse interessante Bauvorhaben. Bei Eignung gute Dauerstelle. 5-Tage-Woche.

Offerten sind erbeten mit Zeugnissen, Referenzen und Gehaltsansprüchen sowie frühestem Eintrittstermin unter

Chiffre ZL 5571 an Mosse-Annoncen, Zürich 23.

Junger Hochbauzeichner

mit 2 Jahren Praxis, sucht interessante Stelle in Arch.-Büro. Bevorzugte Gegend: Tessin oder Welschland. Offerten unter Chiffre ZG 454 an Mosse-Annoncen, Zürich 23.

Dipl. Bauingenieur

2 Jahre Praxis, als Ausländer bereits länger in der Schweiz tätig, sucht neuen Wirkungskreis. Bevorzugte Arbeitsgebiete: **Strassenbau, Statik, evtl. Wasserbau.**

Bitte Offerten unter Chiffre ZC 5661 an Mosse-Annoncen, Zürich 23.

Wir suchen für anspruchsvolle Schulhausbauten in Zürich und Dietikon

Bauführer

Eintritt sofort oder nach Uebereinkunft.

Rudolf + Esther Guyer, dipl. Arch. ETH/SIA
Höhenweg 20, Zürich 7, Tel. 051/32 43 32

Aelterer, jedoch rüstiger

Bauingenieur

mit vielseitiger Praxis im Büro und auf dem Bauplatz übernimmt **Projektbearbeitungen, Bauleitungen** und anderweitige Aufgaben.

Freie Mitarbeit wird bevorzugt.

Anfragen sind erbeten unter Chiffre P 10153-2 an Publicitas Bern.

Ernst URINOIRS

Ohne Wasserspülung
geruchlos

Trockendesinfektions-
verfahren

Einfache Reinigung

F. ERNST, ING. AG. ZÜRICH

Weststr. 50/52 Tel. (051) 33 60 66



Bauabrechnungen Kostenvoranschläge

bindet Ihnen in kürzester
Zeit in farbig Presspan
mit Aufschrift.

F. Mettler · Zürich 1

Prägeanstalt Lindenhofstr. 15

Telephon (051) 27 19 97

Architekturmodelle
in Gips, Holz, Plexiglas
termingerecht und in
tadelloser Ausführung

Architekturmodelle

Zaborowsky & Schalk
Neumarkt 10, Zürich 1
Tel. 24 42 46

Lesen Sie auch die Inserate!

Projekt-Wettbewerb

zur Erlangung von Entwürfen für eine neue katholische Kirche mit Pfarrhaus in Lohn

Die Römisch-katholische Kirchgemeinde Biberist-Lohn-Ammannsegg-Bucheggberg eröffnet, in Uebereinstimmung mit den Vorschriften des SIA, einen öffentlichen Wettbewerb zur Erlangung von Entwürfen für eine neue katholische Kirche mit Pfarrhaus in Lohn.

Teilnahmeberechtigt sind: a) die Architekten römisch-katholischer Konfession, die seit mindestens 1. Januar 1962 im Kanton Solothurn niedergelassen sind; b) die in andern Kantonen niedergelassenen Architekten römisch-katholischer Konfession mit solothurnischem Bürgerrecht.

Dem Preisgericht steht für die Prämiiierung von 4 bis 5 Entwürfen ein Betrag von Fr. 11 500.— zur Verfügung. Darüber hinaus sind Fr. 1500.— für eventuelle Ankäufe reserviert.

Wettbewerbsprogramm und übrige Unterlagen können gegen ein Depot von Fr. 80.— (Postcheckkonto Solothurn Va 828) beim Präsidenten der Kirchenbaukommission, Herrn Josef Affolter, Lohn SO, bezogen werden.

Frist zur Abgabe der Projekte: 31. August 1964.

Biberist, den 29. Februar 1964

Der Veranstalter

Von der Wettbewerbskommission SIA genehmigt.

Gesucht in Planungs- und Strassenbaubüro

Tiefbauzeichner

für interessante zeichnerische Arbeiten im Strassenbau. Gute Salarierung und angenehme Arbeitsverhältnisse werden geboten.

Offerten unter Chiffre ZM 5570 an Mosse-Annoncen, Zürich 23.

Erfahrener dipl. Architekt übernimmt spezialgeometrische und perspektivische Darstellungen als

Heimarbeit

Weiterhin Bearbeiten von Entwurf-, Detail- und Ausführungsplänen als freier Mitarbeiter.
Offerten unter Chiffre ZS 567, Mosse-Annoncen, Zürich 23.

Dipl. Bauing. ETH

mit 6 Jahren Praxis als Statiker in Ingenieurbureau, in ungekündigter Stellung, sucht neuen Wirkungskreis. Angebote unter Chiffre ZF 5566 an Mosse-Annoncen, Zürich 23.

Gesucht für baldigen Eintritt versierten und zuverlässigen

Bauführer

mit abgeschlossener Berufslehre und mehrjähriger Praxis. Vielseitige und zeitgemäss honorierte Dauerstelle zugesichert.

Ausführliche Offerten erbeten an
Th. Böni, Architekt, Heiligbergstrasse 28, Winterthur

Für mittleres Arch.-Büro SIA Stadt Zürich gesucht

Bautechniker-Architekt

versiert in Planbearbeitung. Submission und evtl. Bauleitung. Sehr interessante Bauaufgaben, sympathisches Arbeitsklima. 5-Tage-Woche. Eintritt baldmöglichst.

Offerten unter Chiffre ZL 587 an Mosse-Annoncen, Zürich 23.

Seit über 50 Jahren

der bewährte Schutzanstrich
für Beton und Eisen

INERTOL AG WINTERTHUR

Zu beziehen durch Ihren Baustoff-Lieferanten

INERTOL



Holz in Wind und Wetter

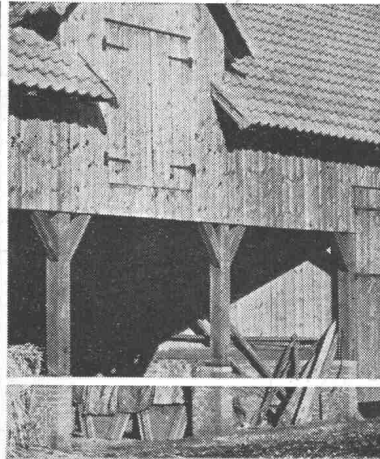

Freiverbautes Holz trotz allen Unbilden der Natur, denn es ist ja in der Natur gewachsen. Es trotz auch allen Angriffen durch Fäulnispilze und Schwamm, wenn es vorbeugend imprägniert wurde mit den in aller Welt bewährten XYLAMON-Holzschutzmitteln
Beratung und Lieferung:

scheller AG zürich

Postfach Zürich 1 · Telephon (051) 326860

XYLAMON
HÄLT HOLZ GESUND

Wir suchen für sofort oder nach Uebereinkunft für ein Forschungs-Institut der militärischen Bautechnik in Zürich

dipl. Bauingenieur dipl. Mathematiker dipl. Physiker oder Maschineningenieur

Wir erwarten:

Abgeschlossenes Hochschulstudium, Erfahrung bei der Bearbeitung von wissenschaftlichen Forschungs- und Entwicklungsarbeiten erwünscht, aber nicht Bedingung. Eignung zur Teamarbeit. Muttersprache deutsch oder französisch, Fremdsprachenkenntnisse, insbesondere Englisch, erwünscht.

Wir bieten:

Studium und Bearbeitung von interessanten wissenschaftlich-technischen Aufgaben auf einem speziellen Gebiet der Landesverteidigung.

Angenehmes Arbeitsklima. Im Rahmen eines der ETH nahestehenden Institutes werden von einem kleinen Team von Wissenschaftlern und Ingenieuren der verschiedenen Fachrichtungen gemeinsame Projekte bearbeitet.

Für jüngere Hochschulabsolventen bietet sich die Möglichkeit zur Einarbeitung in Gebiete der Verfahrensforschung, der verschiedensten Waffenwirkungen und Studium der wirksamsten Schutzmassnahmen. Möglichkeit zum Besuch von Vorlesungen nicht ausgeschlossen.

Offerten von Schweizer Bürgern mit handgeschriebenem Lebenslauf, Zeugnissen und Referenzen sind zu richten an Abteilung für Genie und Festungswesen, Mattenhofstr. 5, Bern. Telephonische Auskünfte können über Tel. (051) 47 98 80 eingeholt werden.

Entwurfs-Architekt

für Hochbau und Raumgestaltung (Dipl. Hochschule Istanbul T.M.M.O.) sucht neuen Wirkungskreis. Erstkl. Darsteller. Türk. Nat., 42jährig, seit 3 Jahren in der Schweiz berufstätig, spricht Französisch und Englisch.

Eintritt 1. Mai 1964 oder nach Uebereinkunft.

Offerten unter Chiffre ZE 5675 an Mosse-Annoncen, Zürich 23.

Dipl. Tiefbautechniker

mit mehrjähriger Praxis (allgem. Tiefbau und Melioration) sucht neuen Wirkungskreis. Ostschweiz.

Offerten mit Gehaltsangabe und Anstellungsbedingungen erbeten unter Chiffre ZL 5684 an Mosse-Annoncen, Zürich 23.

Achten Sie auf diese beiden Zeichen!

Leider kommt es immer wieder vor, dass die Hilfsbereitschaft des Schweizervolkes ausgenützt und missbraucht wird. Zum Schutze der Bevölkerung vor schwindelhaften Unternehmen und zur Förderung der vertrauenswürdigen Institutionen sind zwei Schutzzeichen geschaffen worden, die ihren Zweck aber nur dann erfüllen können, wenn sie beim Publikum die nötige Beachtung finden.



Die ZEWOMarke für gemeinnützige Institutionen:

Die Schweizerische Landeskonferenz für soziale Arbeit und die Schweizerische Gemeinnützige Gesellschaft haben im Jahre 1934 die Zentralauskunftsstelle für Wohlfahrtsunternehmungen (ZEWO) gegründet. Zu den Hauptaufgaben der ZEWO gehört es, bei öffentlichen Sammlungen zu wohlthätigen und gemeinnützigen Zwecken für Ordnung und Sauberkeit zu sorgen und Missbräuche zu bekämpfen. Zu diesem Zwecke verleiht sie nach gewissenhafter Prüfung Institutionen, die für eine verantwortungsbewusste und sachgerechte Verwendung der gesammelten Gelder Gewähr bieten, die oben abgebildete Schutzmarke.



Das SAEB-Schutzzeichen für Behindertenarbeit:

Die Schweizerische Arbeitsgemeinschaft zur Eingliederung Behinderter in die Volkswirtschaft (SAEB) hat 1956 ein gesetzlich geschütztes Zeichen eingeführt, um damit die Arbeitsmöglichkeiten jener Invaliden zu fördern, die nicht ins normale Wirtschaftsleben eingegliedert werden können, sondern auf eine Betätigung in einer Invalidenwerkstätte oder auf Heimarbeit angewiesen sind. Dieses Schutzzeichen wird einzelnen Invaliden und sozialen Unternehmungen, die Invalide beschäftigen, gewährt. Es wird als Plombe oder Klebmarke an jenen Produkten angebracht, die wirklich von Behinderten hergestellt sind. Eine besondere Schutzzeichenkommission sorgt durch regelmässige Kontrolle dafür, dass die strengen, aber gerechten Bedingungen von allen Zeichenträgern eingehalten werden.

Wir bitten die gebefreudige Bevölkerung, bei Sammlungen, Kartenspenden und Wohltätigkeitsaktionen auf die ZEWOMarke zu achten und sich beim Kauf von Invaliden- oder Patientenarbeiten zu vergewissern, dass die Produkte wirklich mit dem SAEB-Schutzzeichen versehen sind. Diese beiden Zeichen schützen vor Täuschung und tragen dazu bei, dass die Hilfsbereitschaft wirklich einem sinnvollen Zwecke dient.

FLIMS der aufstrebende Kurort in Graubünden

steht vor der Realisierung grosser Aufgaben, wie Gemeindeplanung, Strassen- und Wegebau, Kanalisation, Kerichtbeseitigung usw.

Die Gemeinde sucht einen fachtüchtigen

Tiefbau- oder Vermessungstechniker

evtl. Zeichner

mit mehreren Jahren Praxis, der in der Lage ist, bei der Projektierung als Sekretär der Baukommission und der Ueberwachung der Bauten mitzuwirken.

Offerten mit Lebenslauf und Zeugnisabschriften sind zu richten an das

Bauamt der Gemeinde Flims

Bekanntes Ingenieurbüro des Kantons Aargau sucht für sofort oder später

1 Eisenbetonzeichner

1 Ingenieur oder Tiefbautechniker

wenn möglich mit etwas Praxis, für die Bearbeitung grosser Strassen- und Kanalisationsprojekte.

Bauleitung für Brücken- und Tiefbauten. Bei Eignung selbständige Dauerstelle. 5-Tage-Woche. Angenehmes Arbeitsklima, gute Salarierung.

Offerten mit den üblichen Unterlagen erbeten unter Chiffre ZF 5371 an Mosse-Annoncen, Zürich 23.

Junger initiativer

BAUFÜHRER/Bauzeichner

in ungekündigter Stellung sucht in kleinem bis mittlerem gutem Architekturbüro auf Sommer 1964 neuen verantwortungsvollen und selbständigen Wirkungskreis. Platz Zug und nähere Umgebung sowie Ostschweiz bevorzugt.

Offerten mit Anstellungsbedingungen und Gehaltsangaben unter Chiffre ZJ 5445 an Mosse-Annoncen, Zürich 23.

PLANUNG - STÄDTEBAU

Ich suche auf anfangs Mai oder später einen jüngeren Architekten oder Ingenieur, der sich für die Bearbeitung von aktuellen städtebaulichen Aufgaben interessiert.

Nähere Auskunft erteilt auf schriftliche oder mündliche Anfrage:

Hans Litz, Arch. SIA, Predigergasse 7,
Zürich 1, Tel. 24 70 04

Wir suchen jüngeren erfahrenen

Bauführer

für Wohn-, Industrie- und Bürobauten.

Für zuverlässige Arbeit und vollen Einsatz bieten wir gute Honorierung, angenehmes Arbeitsklima in kleinem Team. Dauerstelle.

Ausserdem suchen wir einen

Hochbauzeichnerlehrling

Anmeldungen erbeten an

Ziegler, Rajki + Rajki, dipl. Arch. SIA
Wolfbachstr. 5, Zürich 7/32, Tel. 34 74 55

Hochbautechniker

(zurzeit Ende 6. Semester ATZ), bisher in Bauunternehmung tätig, sucht auf Juni/Juli 1964 neue Tätigkeit als Bauführer in Unternehmung oder Architekturbüro in Zürich oder naher Umgebung.
Chiffre ZK 5686 an Mosse-Annoncen, Zürich 23.

Ingenieurbüro in der Zentralschweiz sucht für die Leitung der im Aufbau begriffenen Tiefbauabteilung

Tiefbautechniker

mit Erfahrung in der Projektierung und Bauleitung von Strassen und Kanalisationen. Geboten wird 5-Tage-Woche, hohes Salär, angenehme Arbeitsbedingungen. Eintritt möglichst bald.

Offerten unter Chiffre J 33603-23 an **Publicitas Luzern**.

Junger

Tiefbauzeichner

mit 2 Jahren Praxis auf dem Abwassergebiet (Projektierung, Feldaufnahmen, Bauabsteckung) sucht neue Stelle. Offerten mit Arbeitsbedingungen und Lohnangabe sind erbeten unter Chiffre ZF 5501 an Mosse-Annoncen, Zürich 23.

25jähriger Architekturstudent (1 Jahr) sucht

Beschäftigung

in einem Architekturbüro für 6 Monate. Bevorzugt wird Zürich. Frei ab sofort.

Offerten sind zu richten unter Chiffre AS 832 L an **Schweizer Annoncen AG «ASSA**, 2, place Bel-Air, Lausanne.

Blecharbeiten

bis 50 mm Stärke

Behälterbau

Stahltreppen

Schaufensteranlagen

Türen und Tore

**GEBR. DEMUTH & CIE.
BADEN**

Telephon (056) 254 44 / 25954

Für die Abteilung vorgespannte Betonkonstruktionen suchen wir zur Ergänzung unseres Teams einen

Bauingenieur

Die Arbeiten mit vorfabrizierten Elementen sind sehr vielseitig und erfordern neben guten statischen Kenntnissen auch viel konstruktives Geschick, Ideen zur Lösung der konkreten Bauaufgaben. Bewerber, welche sich für die Stelle im technischen Büro unseres Unternehmens interessieren, werden sorgfältig in diese moderne Konstruktionsweise eingearbeitet.

STAHLTON AG Oberdorfstrasse 8, Zürich 1/24
Telefon 051/32 38 82

Hochbauzeichnerin

Kennntnis in Maschinenschreiben, sucht Arbeitsplatz in Zürich oder Winterthur. Eintritt auf 1. April 1964 oder später.
Offerten unter Chiffre ZB 5710, Mosse-Annoncen, Zürich 23.

2 selbständige Bauzeichner (6. Sem. Abt. Tiefbau ATZ) suchen

Heimarbeit

Interessenten melden sich unter Chiffre ZK 588, Mosse-Annoncen, Zch. 23

Junger Primarlehrer mit etwas Baupraxis wünscht Stelle als Volontär in einem

Architekturbüro

für den Beruf als Bauzeichner. Tel. 055/7 46 55

Teflon Dichtungsband



Das neuartige Kunststoffband für schnelle, saubere Gewindeabdichtung, in der praktischen Verpackung, zu günstigem Preise.

Uni Tubes Limited (Zurich Branch)
Zürich 9/48, Hohlstr. 475, ☎ 051 - 52 33 80

HEEROLTEN

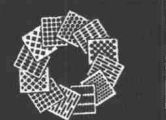

Fabrik für:
gelochte Bleche
und Streckmetall



062 / 5 66 33

Leistungsfähig - Individuell - Seit 1875

MONTAGEBAUAG

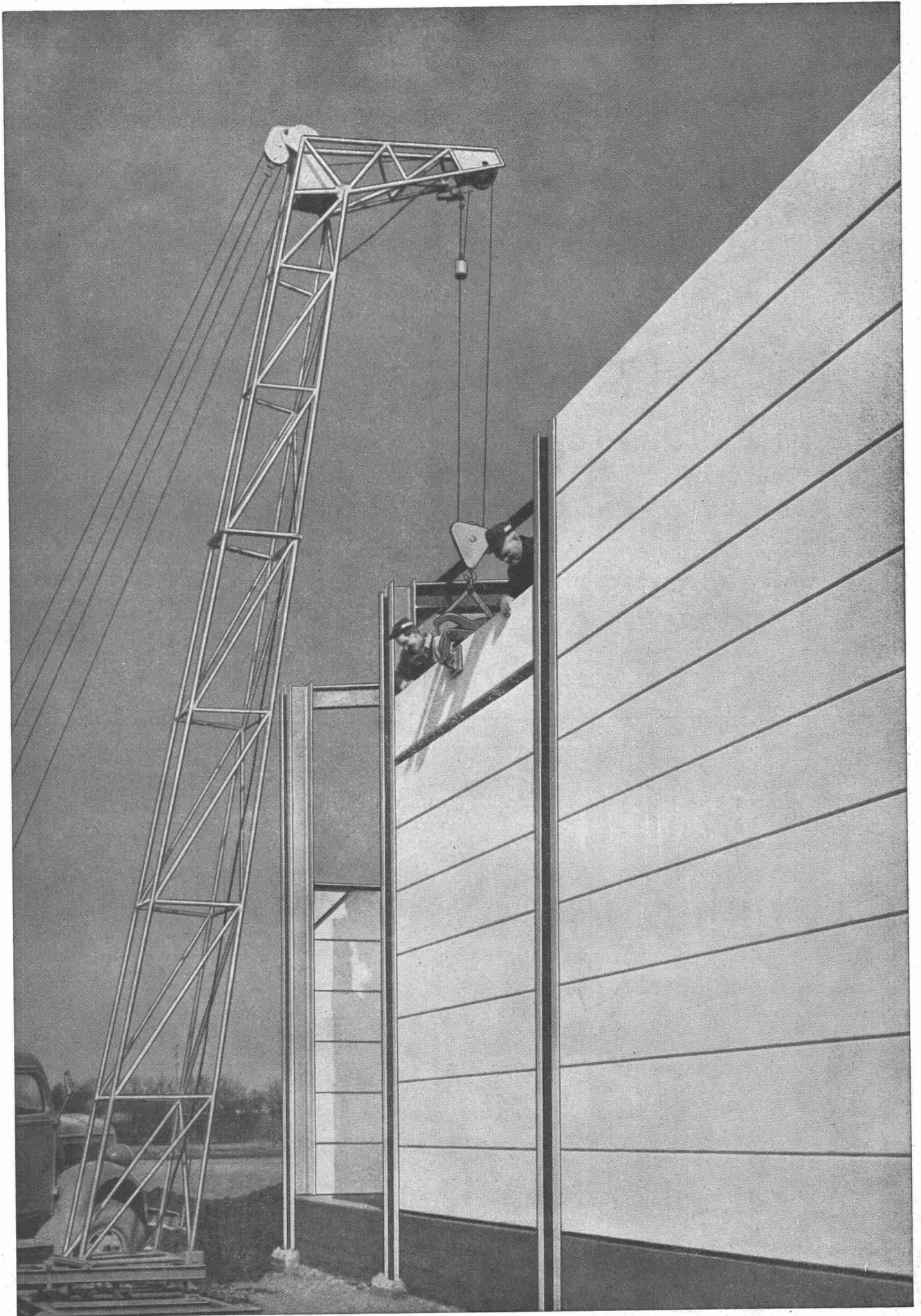

Bauberatung, Lieferung und Montage von
vorfabrizierten Wand-, Dach- und Decken-Elementen
in verschiedenen Systemen

schneller + rationeller

MONTAGEBAUAG

Zürich 9/48 Hohlstrasse 610 Telephone 051 / 62 56 56