

Objektyp: **Advertising**

Zeitschrift: **Schweizerische Bauzeitung**

Band (Jahr): **81 (1963)**

Heft 38

PDF erstellt am: **26.09.2024**

Nutzungsbedingungen

Die ETH-Bibliothek ist Anbieterin der digitalisierten Zeitschriften. Sie besitzt keine Urheberrechte an den Inhalten der Zeitschriften. Die Rechte liegen in der Regel bei den Herausgebern.

Die auf der Plattform e-periodica veröffentlichten Dokumente stehen für nicht-kommerzielle Zwecke in Lehre und Forschung sowie für die private Nutzung frei zur Verfügung. Einzelne Dateien oder Ausdrucke aus diesem Angebot können zusammen mit diesen Nutzungsbedingungen und den korrekten Herkunftsbezeichnungen weitergegeben werden.

Das Veröffentlichen von Bildern in Print- und Online-Publikationen ist nur mit vorheriger Genehmigung der Rechteinhaber erlaubt. Die systematische Speicherung von Teilen des elektronischen Angebots auf anderen Servern bedarf ebenfalls des schriftlichen Einverständnisses der Rechteinhaber.

Haftungsausschluss

Alle Angaben erfolgen ohne Gewähr für Vollständigkeit oder Richtigkeit. Es wird keine Haftung übernommen für Schäden durch die Verwendung von Informationen aus diesem Online-Angebot oder durch das Fehlen von Informationen. Dies gilt auch für Inhalte Dritter, die über dieses Angebot zugänglich sind.

Ein Dienst der *ETH-Bibliothek*
ETH Zürich, Rämistrasse 101, 8092 Zürich, Schweiz, www.library.ethz.ch

<http://www.e-periodica.ch>

Schweizerische Bauzeitung

Revue Polytechnique Suisse

38

81. Jahrgang

Donnerstag 19. September 1963

Wochenschrift, herausgegeben von
W. Jegher und A. Ostertag
Organ des SIA und der GEP



FEINE BESCHLÄGE

antik + modern
MESSING
SCHMIEDEISEN

F. Bender
ZÜRICH OBERDORFSTR. 9/10

Durisol

BAUPLATTEN ohne und mit ARMIERUNG für ISOLIERUNG
AUSFACHUNG, DECKEN- und FLACHDACHKONSTRUKTIONEN
grossflächige DECKENHOURDIS, HOHLBLOCKMAUERSTEINE

DURISOL AG. FÜR LEICHTBAUSTOFFE DIETIKON • TELEPHON 88 69 81

<p>Patentanwälte E. BLUM & Co., ZÜRICH Gegründet 1878 Telephon 25 16 33 Bahnhofstrasse 31</p>	<p>Anmeldung von Erfindungen Fabrik- und Handelsmarken Gutachten, Prozessberatung</p>
--	---

compriband

für alle Fugendichtungen

Generalvertretung **ROGER FREY, dipl. Ing.**
Zürich 2 Beethovenstrasse 47
Telefon 23 33 64

Inhalt

Lüftung des Bernhardin-Tunnels. Von A. Heller und A. Schatzmann	661*
Rechnerische und experimentelle Untersuchung des Frischluft-Sekundärkanals des Bernhardin-Tunnels. Von J. Kempf	664*
Zentrum von Helsinki. Arch. A. Aalto	669*
Mensch und Planung. Von J. Schilling	675
Nekrologe Ernst Ramser	674*
Mitteilungen Terra Grischuna. Weiterbildung der Ingenieure als Hauptaufgabe des VDI. Eidg. Technische Hochschule	675
Buchbesprechungen Der Felsbau, von L. Müller Neuerscheinungen	675 676
Wettbewerbe Ausschmückung der Gewerbeschule in Schaffhausen. Altersheim Hallau. Primar- und Bezirksschulhaus in Messen SO	676
Mitteilungen aus dem S. I. A. Ausschreibungen der Unesco von Professoren. Sektion Genf	676
Ankündigungen Verband schweizerischer Abwasserfachleute. Jahresversammlung der ASCE und Bauingenieurkongress 1963 in San Francisco. Vortragskalender	676

Bezugspreise

Einzelheft Fr. 1.80	— Abonnements:		
	3 Monate	6 Monate	12 Monate
Schweiz	17.50	35.—	70.—
Ausland	19.—	38.—	76.—

Für Mitglieder des S. I. A., der G. E. P. und des Schweiz. Technischen Verbandes sowie Studierende anerkannter schweiz. Technischer Mittelschulen ermässigte Preiskategorien nach Tarif.

Verlag und Redaktion

Zürich 2, Dianastr. 5, Postfach Zürich 39
Tel. (051) 23 45 07/08, Postcheck VIII 6110

Anzeigenverwaltung

Mosse-Annoncen AG., Zürich 1, Limmatquai 94, Postfach Zürich 23, Tel. (051) 24 26 00, Postcheck VIII 1027

Termining

Fréd. Riz à Porta



Raco von Roll

Der Mischer nimmt in Ihrem Terminplan eine wichtige Stellung ein. Er darf nicht versagen. Es muss ein guter, starker Mischer sein. Ein moderner Reversier-Mischer Raco-von Roll. Jeder einzelne Teil an diesem Mischer hilft mit, dass Ihre Arbeit zur Zeit fertig wird: er ist stärker als im Durchschnittsbetrieb nötig, weil er in bewusster Eisenwerk-Tradition konstruiert wurde. 4000 Mischer haben - in unseren Verhältnissen - bewiesen, dass sie kaum zu töten sind.

Getrennter Direktantrieb der Trommel und Aufzugswinde - keine Kupplungen und Vorgelege.

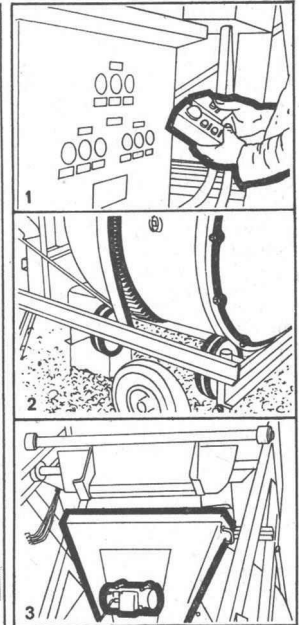
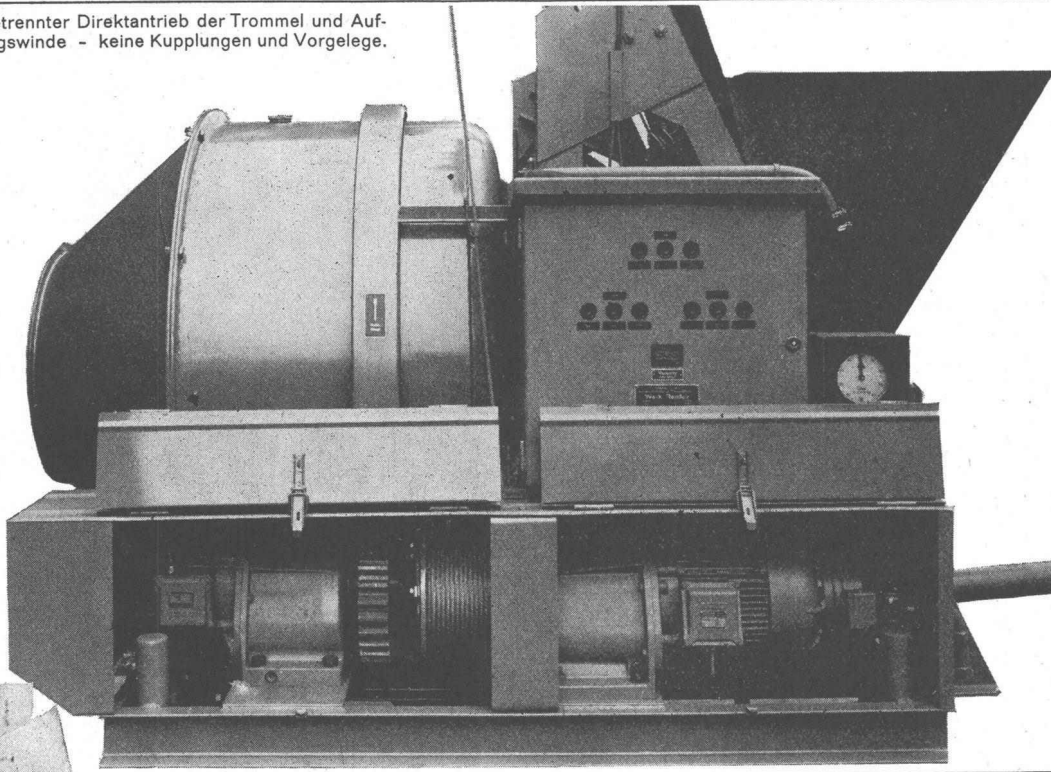

1. Automatische Fernsteuerung. Das elektr. Steuersystem wurde von den Spezialisten Sprecher und Schuh, Aarau, eigens für diese Mischer entwickelt.

2. Trommel auf Vollgummirädern gelagert, aber über gepressten Zahnkranz angetrieben - kein Schlupf und Verschleiss. Trommel mit demontierbarem Konusteil.

3. Einlauftrichter auf Gummielementen gelagert - optimale Wirkung des Vibrators. Trichter kann zum Putzen sofort abgehoben werden.

«Soignez le détail!» Napoléon

Robert Aebi AG

Robert Aebi AG Zürich
Jraniastrasse 31/33 Telefon 231750

Drehkipp-Beschlag verdeckt



AXIAL

für ein- und mehrflügelige Holzfenster
mit neuartiger oberer Flügelhalterung durch
ROTOMAT-Schere verdeckt oder offen

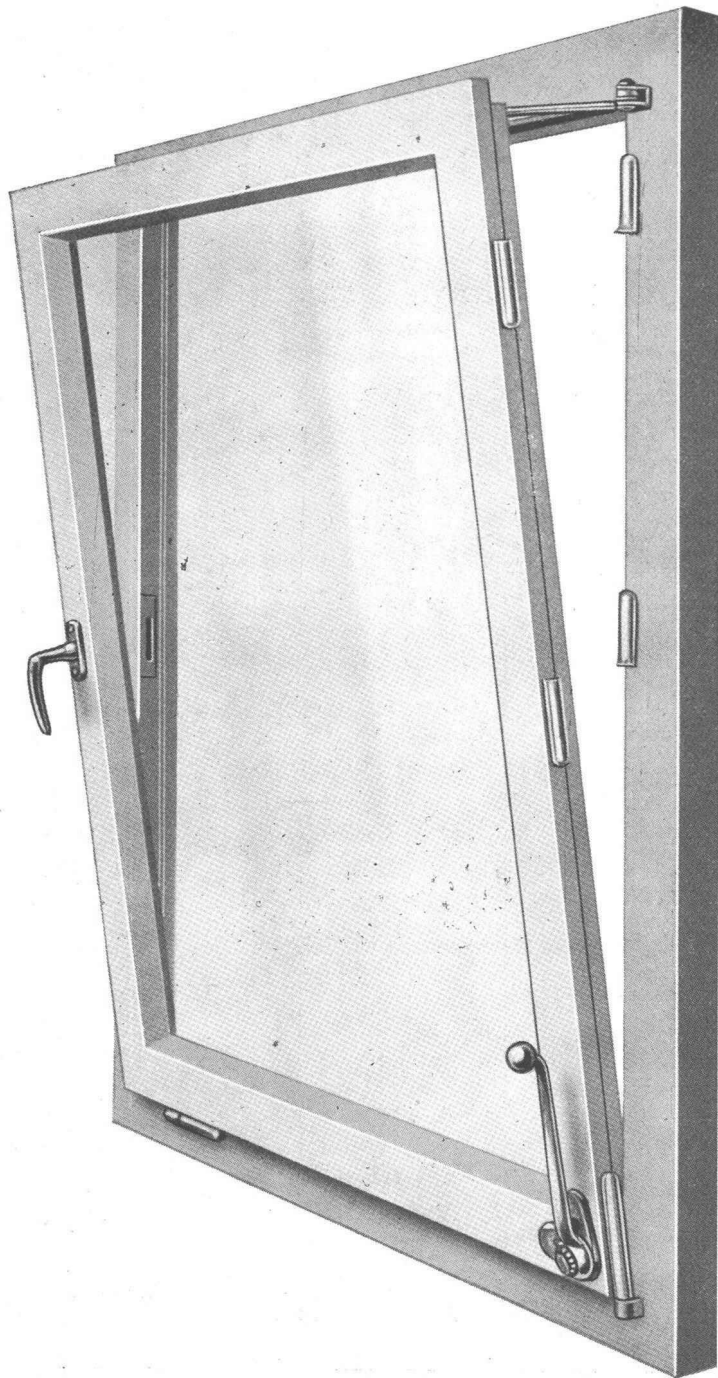

Anwendungsbereich:

max. Flügelbreite 1,40 m; max. Flügelhöhe 1,80 m

Getriebeteile im Ueberschlag, daher geschützt vor
Feuchtigkeit und Farbe.

Verdeckte Eckumlenkung! Beliebige Flügelholzquer-
schnitte.

Der ROTO-AXIAL ist die Weiterentwicklung des hun-
derttausendfach bewährten ROTO-Rekord-V.

Einheits-Treibstange für ROTOMAT-, HORIZONTAL-,
AXIAL-, VERTIKAL- und ROTO-Getriebe.

Der Bedienungshebel ist abnehmbar. Er kann nach
dem Streichen des Fensters angebracht werden.

Auf Wunsch wird der ROTO-AXIAL mit Drehsperre
geliefert (z. B. für Schulen, Kinderzimmer, Heil-
anstalten u. ä.).

Unabhängig vom Ueberschlag

Neue Hebelform

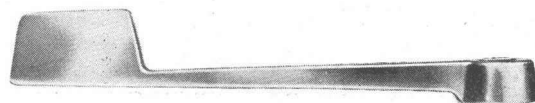

ROTO-FRANK AG ZÜRICH Postfach 218 Zürich 9/48 Bändlistrasse 39
Tel. (051) 62 46 22

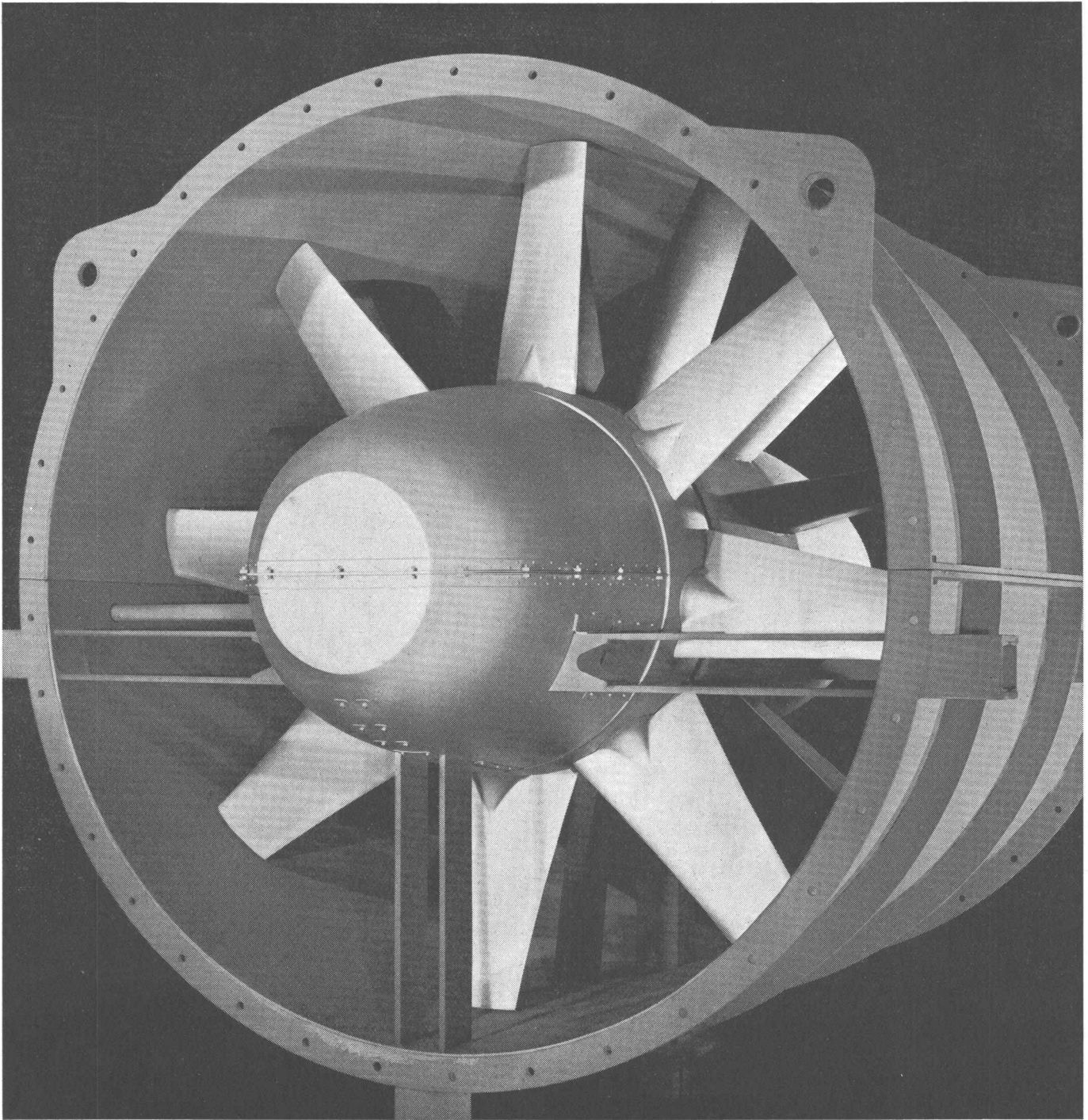

Axialventilator mit einem Rad-
durchmesser von 3 m für horizontalen
Einbau

Sulzer-Axialventilatoren für Tunnellüftung

Wir liefern:

Für den San-Bernardino-Tunnel

13 Ventilatoren für je 150 m³/s

Für den Mosi-Tunnel (Axenstraße)

2 Ventilatoren für je 60 m³/s

Gebrüder Sulzer, Aktiengesellschaft
Winterthur, Schweiz

SULZER

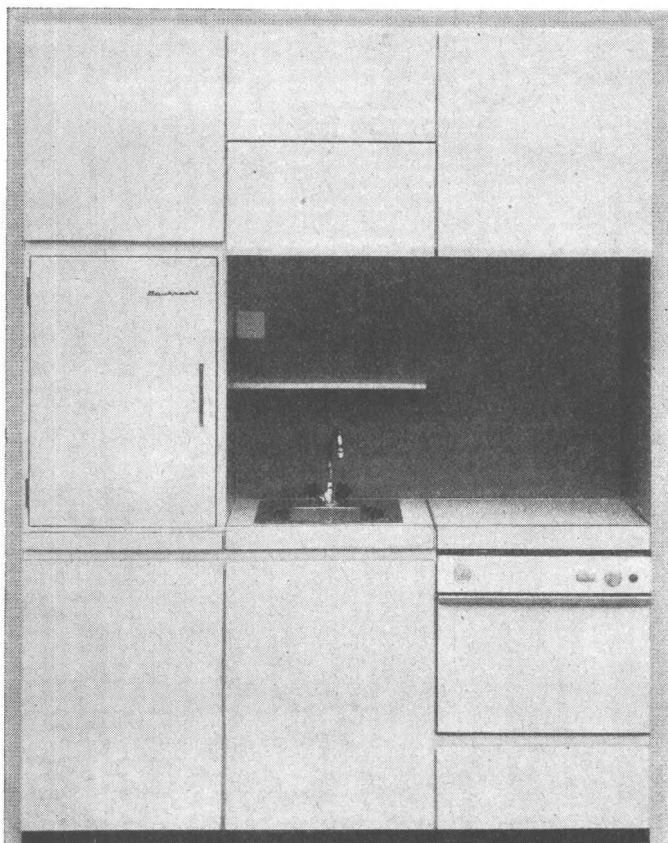

TIBA, la cuisine à volume restreint, au confort typiquement TIBA et facile à poser

Brevet inscrit

Egalement en exécution simplifiée,
p. ex. sans la machine à laver
la vaisselle, etc.

Largeur totale seulement 180 cm
Profondeur 63 cm, hauteur selon besoin

Chaque architecte et entrepreneur se voit devant les problèmes qui se donnent dans les constructions actuelles par l'espace de plus en plus restreint. Afin de répondre à ce besoin réel, nous avons créé une cuisine à volume restreint.

Examinez vous-mêmes, si nous n'avons pensé à tout l'équipement nécessaire même sur cet espace réduit:

- réchaud électrique à 3 plaques, donc 1 plaque avec protection contre la surchauffe, 1 plaque automatique, permettant de maintenir une température quelconque selon désir, reliée avec une horloge à programme
- sur le réchaud, un couvercle basculant, formant une table de travail
- four spacieux, avec thermostat, chauffage séparé du haut et du bas, gril infrarouge, broche avec moteur électrique, éclairage, lèche-frite en acier inoxydable, lampe-témoin four relié avec une horloge à programme
- tirette, créant une place de travail supplémentaire
- tiroir à casseroles, sous le four, sur roulement à billes
- plonge en acier inoxydable avec batterie mélangeuse fixe, dessous, armoire pour bidon à ordures
- armoire frigorifique, 120 l, sur une hauteur pratique, avec compartiment de congélation
- compartiment renversible à épices et armoire au-dessus de la plonge
- armoire garde-manger, à droite en haut
- armoire à vaisselle, à gauche en haut
- ventilateur antivapeur et éclairage, encastrés au-dessus du réchaud
- machine automatique à laver la vaisselle (facultative).

Important pour l'installation:

Prise centrale pour tous les appareils électriques.

Revêtement intégral de toute la cuisine en matière synthétique, y compris les parois du fond et latérales, supprimant ainsi les travaux de carrelage.

Livrée prête à l'emploi.

Cette nouvelle création TIBA est destinée particulièrement à l'équipement de cuisines de petits appartements, maisons familiales, maisons de week-end, etc., c'est-à-dire partout où vous disposez de 180 cm au maximum.

Demandez offres de prix par le fabricant:

TIBA SA Bubendorf BL
Fabrique de cuisinières et d'appareils
tél. (061) 84 86 66

Charles **Keller** Wallisellen ZH



CK Dumper

Der universelle Dumper mit Mulde (1,5 m³) oder Brücke. Grosse Kraftreserve durch 20 PS Dieselmotor. 4-Gang-Synchrongetriebe. Hydraulische Kippung, in jeder Stellung fixierbar. Einzelradabbremse, enger Wendekreis. Hohe Standfestigkeit, belastet und unbelastet. Speziell für Dumper konstruierte Achsen. Sofort lieferbar!

Charles Keller Baumaschinen, Tel. 051/93 39 33

b+g corso 98/63

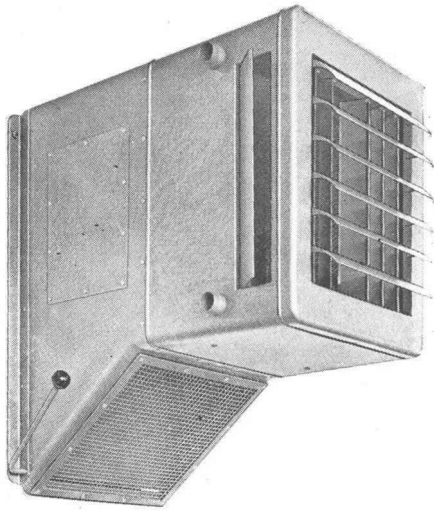

Der Luftheizapparat Typ M wird dort verwendet, wo nebst der Heizung eine Zufuhr von Frischluft notwendig oder erwünscht ist.



Im Winter:
Umluft-Betrieb

In der Übergangszeit:
Frisch- und Umluft

Im Sommer:
Frischluf-Betrieb

Die Mischluftklappe gibt die Möglichkeit, das Frischluft-Umluftgemisch nach Belieben zu regulieren.

ORION-

Luftheiz-Apparate

Die idealen Geräte zum Heizen und Lüften von Fabrikationsräumen, Montagehallen, Lagerräumen, Garagen usw.

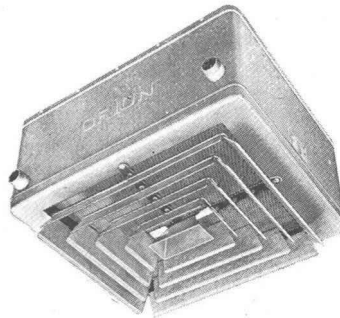

Mit dem Deckenluftheizapparat Typ D lassen sich viele Heizprobleme in Räumen lösen, in denen infolge der Platzverhältnisse keine Wandapparate montiert werden können.

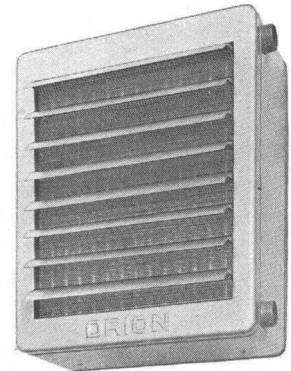

Der Normalluftheizapparat Typ N für Umluftbetrieb ist der einfachste Apparatetyp mit sehr vielen Verwendungsmöglichkeiten in bezug auf Platzierung sowie Anwendung bei günstigem Preis.

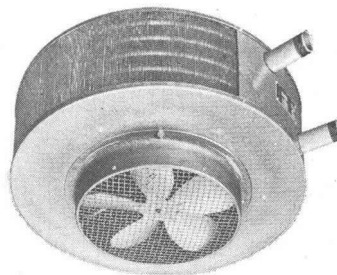

Der Typ RG ist für niedere Räume bestimmt. Da die Warmluft seitlich austritt, werden störende Luftbewegungen weitgehend verhütet.

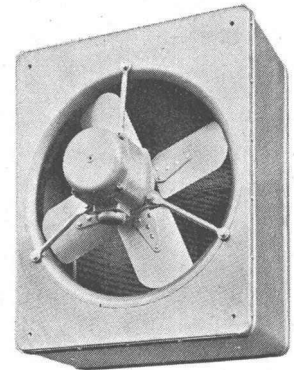

Der Verkauf und die Montage der ORION-Luftheizapparate erfolgt durch die Heizungs- und Lüftungsfirmer.

ORION WERKE ZÜRICH

Fabrik für wärme- und kältetechnische Apparate

Hardturmstrasse 185

Telefon 051/42 16 00

Durolux

Gegenzugsplatte 3,5 mm

die Lösung für Schranktüren für den Innenausbau

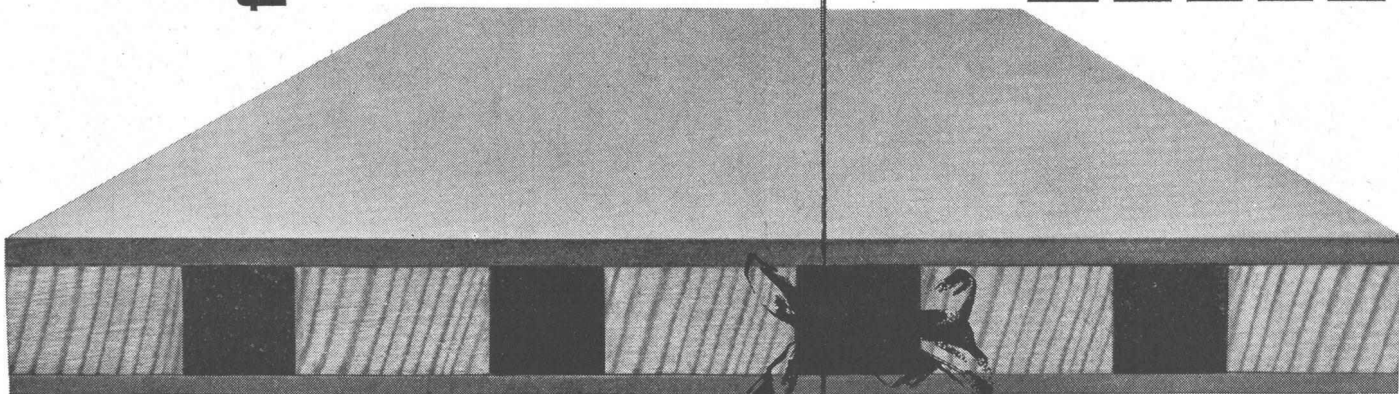

Bei freistehenden Konstruktionen stützt die neue Gegenzugsplatte — dank gleichem Aufbau wie die kunststoffbeschichtete Durolux-Dekorplatte 3,5 mm — deren frontseitige Kräfte ab. Sie ermöglicht so die Herstellung standfester und preisgünstiger Türen. Die widerstandsfähige, weissgetönte Kunstharz-Oberfläche macht sie überdies hervorragend geeignet für die Innenauskleidung von Möbeln, sowie zur Anfertigung sauberer Rückwände und Schubladenböden. Plattenformat ca. 123 x 251 cm.

pavatex

Bezugsquellen und technische Beratung durch
PAVATEX AG, Zürich 2, Telefon 051 / 23 76 76

BON

(Gewünschtes bitte ankreuzen)

Senden Sie mir eine Durolux-Musterkollektion und -Verarbeitungsanleitung

Nennen Sie mir den nächsten Durolux-Grossisten

Ich möchte evtl. an einem Durolux-Verarbeitungskurs teilnehmen (3 Tage kostenlos) und erbitte nähere Angaben

Name: _____ Vorname: _____

Firma: _____ Adresse: _____

Bitte einsenden an Pavatex AG, Postfach, Zürich 27

rolba



BRISTOL-RAUPE

Modell Europa

Frontlader und Überkopflader
Weiterer Einsatz mit Tieflöffel -
Planierraupe -
Aufreisser
Robuster Perkins -Motor 32 PS
Die Bristol-Raupe ist die zweckmässige
Arbeitsmaschine für enge Verhältnisse

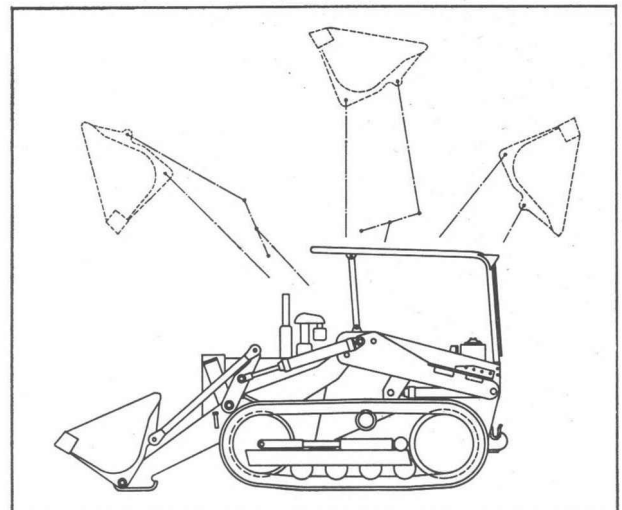

Verlangen Sie Offerte und Vorführung durch
ROLBA AG, Bärengasse 29, Zürich 1

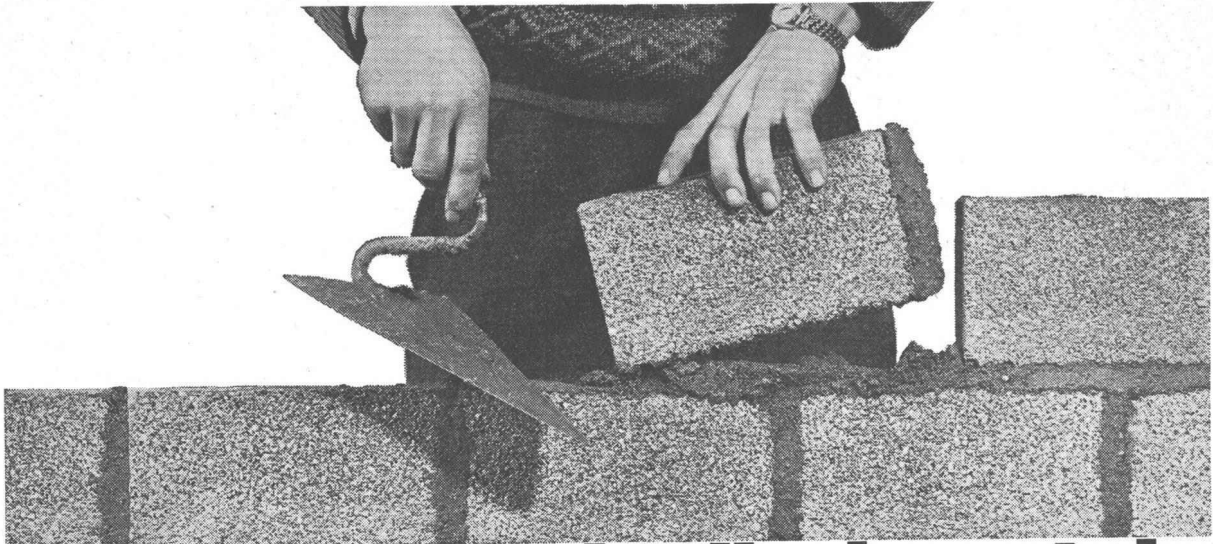

Hürlimann Isolierbaustein

aus gebranntem Tonmergel vom Urmiberg



Lieferung auf den Tag genau
Wir versprechen nicht nur tadellose und exakte Lieferung – wir halten auch Wort!



Die Vorteile liegen klar auf der Hand!

6

1. Das beste Rohmaterial: Tonmergel
2. Gute Isolation
3. Verschiedene Steinmasse
4. Geringer Mörtelverbrauch
5. Leicht zu bearbeiten
6. Lieferung auf den Tag genau
7. Normale Steindruckfestigkeit
8. Genaue Masshaltigkeit
9. Keine Ausblühungen
10. Idealer Träger für jeden Verputz
11. Bauen Sie «billiger» – mit bester Qualität
12. Bewährt und gefragt

K. Hürlimann Söhne AG, Brunnen, Tel. 043/9 10 46



Wahren Sie sich Ihren Vorteil durch Verwendung von Xamax-Druckknopfschaltern! Wir bieten Ihnen Gewähr für die Richtigkeit Ihrer Entscheidung.

Denn Xamax-Druckknopfschalter sind nicht nur formschön, sondern dank ihrem elastischen Schaltmechanismus praktisch unverwüsthlich.

Ausserdem helfen sie Tapeten und Wände sauberhalten.

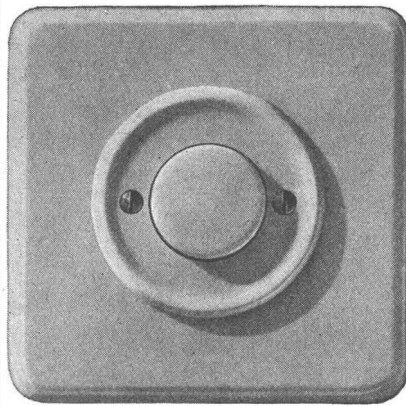

173 100 IGR cr

Ihr Vorteil

173 100/12 IGR cr

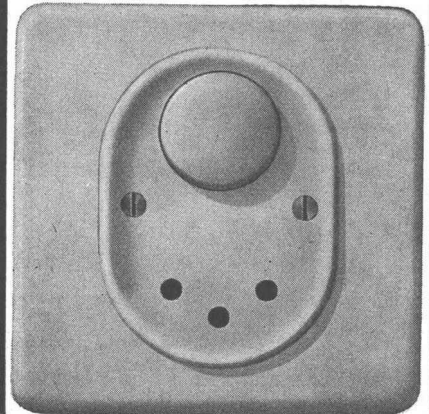

Xamax AG Zürich-Oerlikon
Telephon (051) 46 64 84

xamax

Zeichenmaschinen

PRO-SIGNA

Für höchste Ansprüche — für höchste Präzision!
Pro-Signa-Zeichenmaschinen werden in 22 verschiedenen Ausführungen für alle technischen Zeichenarbeiten angefertigt.
Verlangen Sie kostenlose Orientierung.

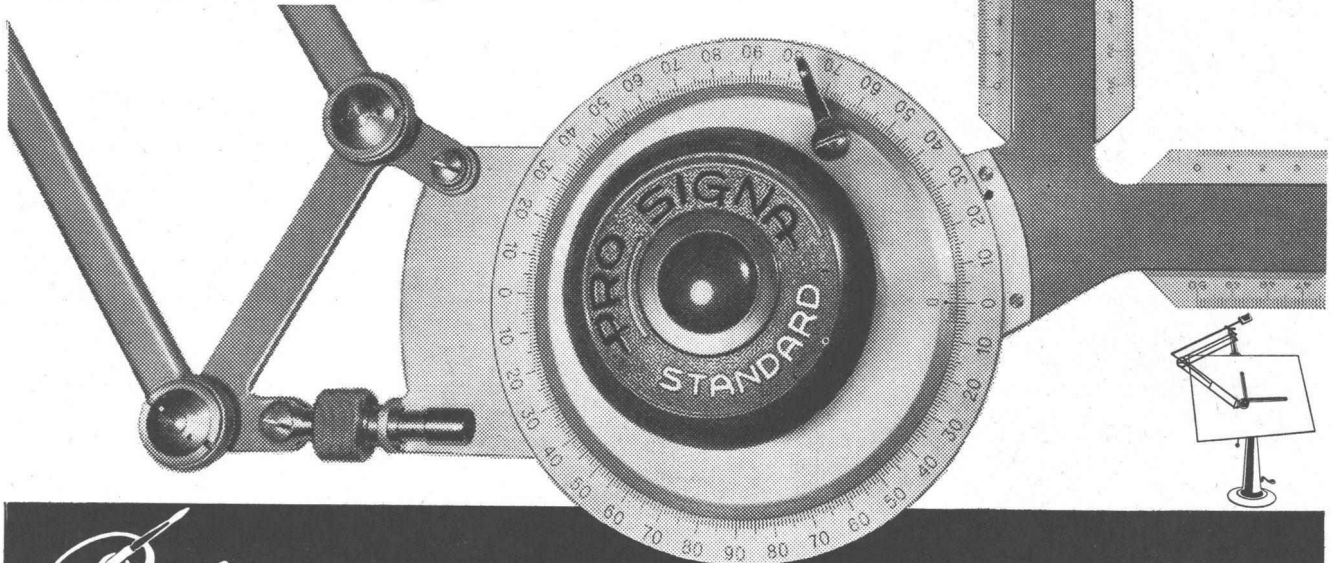

Racher

& Co. AG Marktgasse 12 Zürich 1 Telephon 051/24 66 55

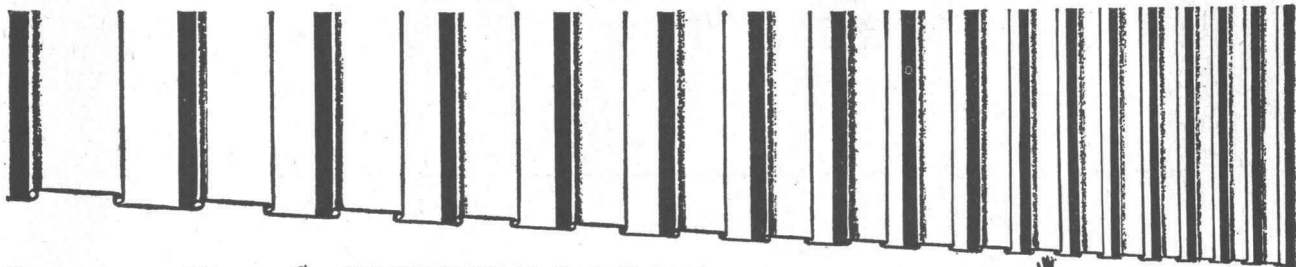

Luxaflex® Aluminium-Bauelemente

boten der modernen Architektur
vielseitige, neue Anwendungs-
möglichkeiten, für:
Fassadenverkleidungen
Sonnensblenden
Brüstungen
Balkongeländer-Füllungen
Vordächer
Zier- und Akustikdecken
Wandverkleidungen

HUNTER DOUGLAS, der weltbekannte
Produzent von industriell vorlackiertem
Aluminium, fabriziert die gefärbten
Aluminiumbänder, die dann von der
schweizer Metallbauindustrie auf
Spezialmaschinen zu den lackierten
Luxaflex-Bauelement-Profilen
verformt werden.
Ihre Vorteile sind offensichtlich:
universell verwendbar
technisch zweckmässig
ausgesprochen witterungsbeständig
geringe Wartung
leicht im Gewicht
rasch und einfach montiert
mit vielen Möglichkeiten für Farbgebung

Für weitere Auskünfte und technische
Beratung wenden Sie sich bitte an:
HUNTER DOUGLAS AG, Luzern,
Moosstr. 15, Tel. 041 / 3 60 83
oder an den Hersteller:
METALLBAU KELLER, St. Gallen,
St. Jakobstr. 11, Tel. 071 / 24 82 33



Luxaflex
Bauelemente

* ein Erzeugnis von

Hunter Douglas



Gips-Karton-platten nicht brennbar



Wenn es pressiert, verwendet man
die grossflächigen
Gipskartonplatten als Werkstoff.
GIPS-UNION AG, Talstr. 83, Zürich 1

♂

GK 401 K

Eternit

Unterdach

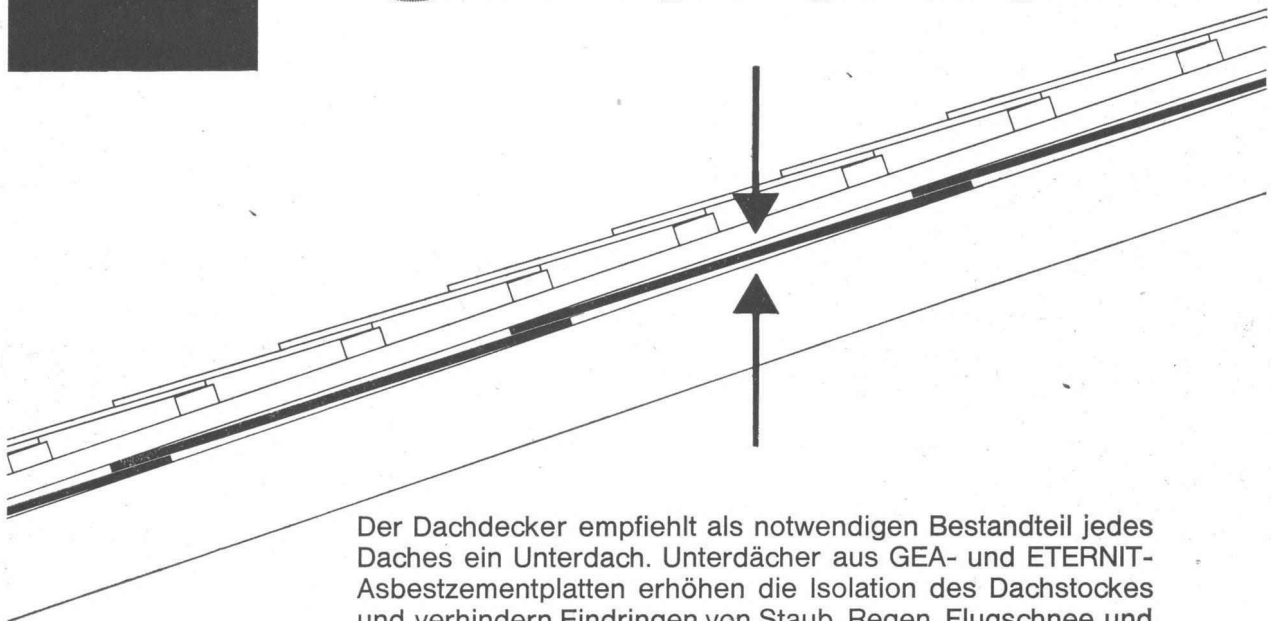

Der Dachdecker empfiehlt als notwendigen Bestandteil jedes Daches ein Unterdach. Unterdächer aus GEA- und ETERNIT-Asbestzementplatten erhöhen die Isolation des Dachstockes und verhindern Eindringen von Staub, Regen, Flugschnee und Rückschwallwasser.

Als nicht brennbares Material vermindern ETERNIT-Unterdächer die Brandgefahr. Sie sind einfach und rasch verlegt.
ETERNIT AG Niederurnen GL Tel. 058 4 1555

compact

Ein Hochleistungs-Eckrohrkessel
für moderne Heizanlagen

wirtschaftlich durch kurze Aufheizzeit
wirtschaftlich durch rasche Bedarfsangleichung
wirtschaftlich durch vereinfachten Unterhalt
wirtschaftlich durch kleinen Raumbedarf

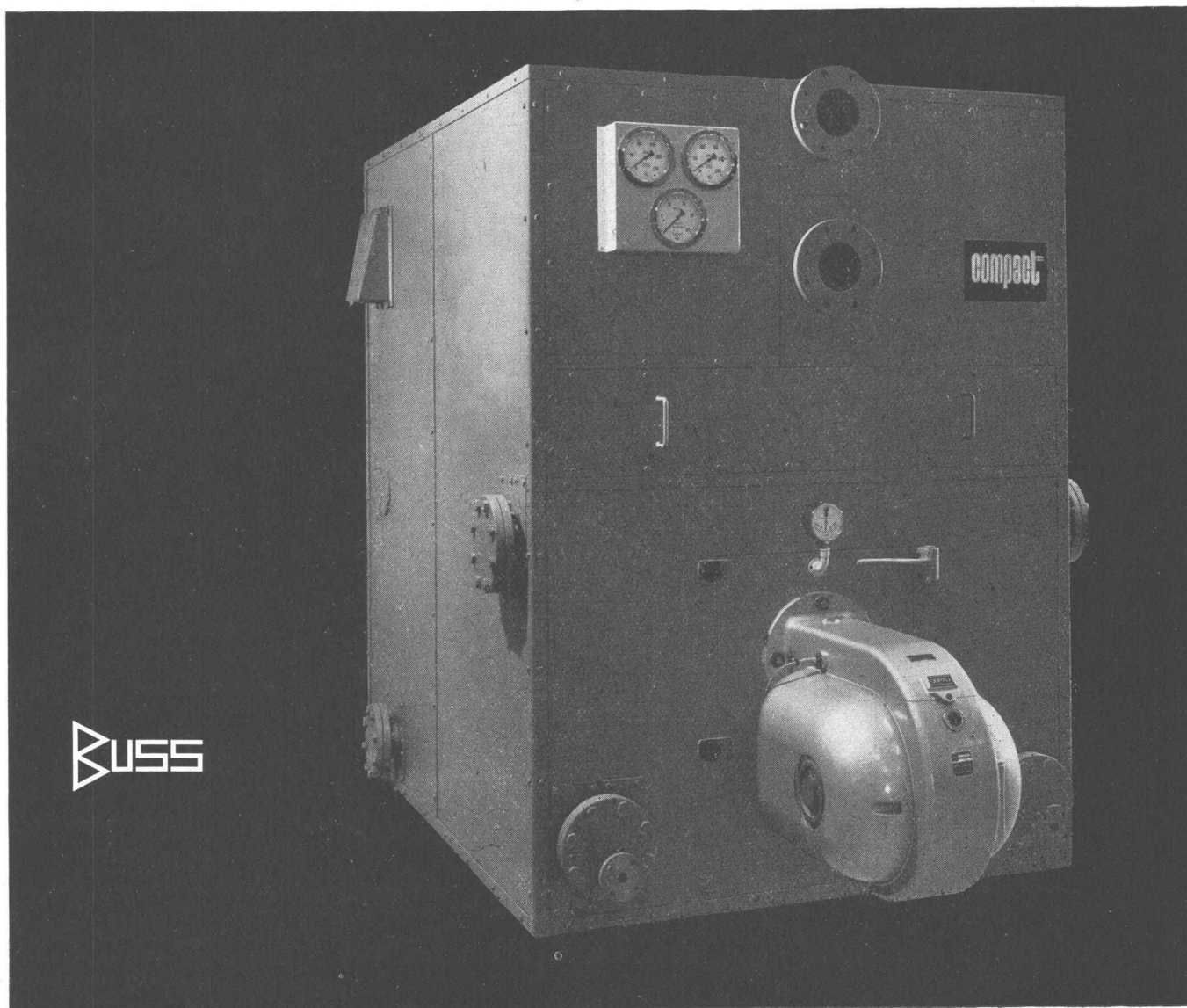

BUSS

Serienmäßige Fertigung
für Leistungsbereiche
von 0,5-5 Mio kcal/h
größere Einheiten
nach Bedarf

Buss AG Basel-Pratteln
Telefon 061-81 54 41

Kleiner Raumbedarf, Bedienung,
Überwachung und Reinigung ausschließlich
von vorn, hoher Wirkungsgrad, kurze
Aufheizzeit, natürlicher Wasserumlauf,
Feuerung mit Öl oder festen Brennstoffen

Lieferung anschlussfertig
ab Werk

SINMAST



ELASTISCHE KUNSTHARZE FÜR DIE BAUINDUSTRIE

ANWENDUNGSGEBIETE:

Wasser-, gas-, öl-, treibstoffeste Beschichtungen
Industrieböden mit beliebig einstellbarer Abriebfestigkeit
Korrosionsschutz für Beton und Stahl
Ausbildung von Bewegungsfugen
Verklebungen von Beton und Stahl
Wasserdichte und abriebfeste Beschichtungen im Stollen-
und Tiefbau
Beschichtungen von Flachdächern, Terrassen, Balkonen,
Schwimmbädern etc.

Herstellung, Vertrieb und technische Beratung
für die Schweiz:

GUSTAV RENFER AG, Liebefeld-Bern
Telephon (031) 63 24 26

Internationaler Vertrieb durch:
GYL AKTIENGESELLSCHAFT, Liebefeld-Bern

Schwesterunternehmen:

Sinmast France, Avon s. Marne
Sinmast Iberia, Madrid
Sinmast Deutschland, München
Sinmast Oesterreich, Wien
Skandinaviska Sinmast AB, Göteborg
Sinmast Schweiz, Liebefeld-Bern
Sinmast Südafrika, Johannesburg
Sinmast Israel, Tel Aviv



Schutzbekleidungen fördern die Produkti- vität und verhindern Arbeitsausfälle

Unsere Auswahl an Schutzbe-
kleidungen für schwerste Arbeit
erfüllt die anspruchsvollsten Er-
wartungen.

Aluminium-Schutzhelme ver-
hüten schwere Kopfverletzun-
gen und sind angenehm und
leicht zu tragen.

Für den Körperschutz stehen
Spezial-Anzüge zur Verfü-
gung, die aus kautschuk- und
kunststoffimprägnierten Gewe-
ben hergestellt sind. Diese Ma-
terialien sind selbst ausseror-
dentlichen mechanischen Bean-
spruchungen gewachsen.

20 Sorten Handschuhe füh-
ren wir zum Schutze Ihrer Hän-
de an unserem Lager.

Besondere Sorgfalt wurde der
Fussbekleidung zgedacht,
wobei Luftzirkulation, Schutz
gegen Kälte, Unfallverhütung
und lange Lebensdauer die Leit-
gedanken waren.

Angst & Pfister A/G.

Zürich Stampfenbachstrasse 144 Telephon (051) 26 97 01
Genève 52, rue des Bains Téléphone (022) 24 73 62

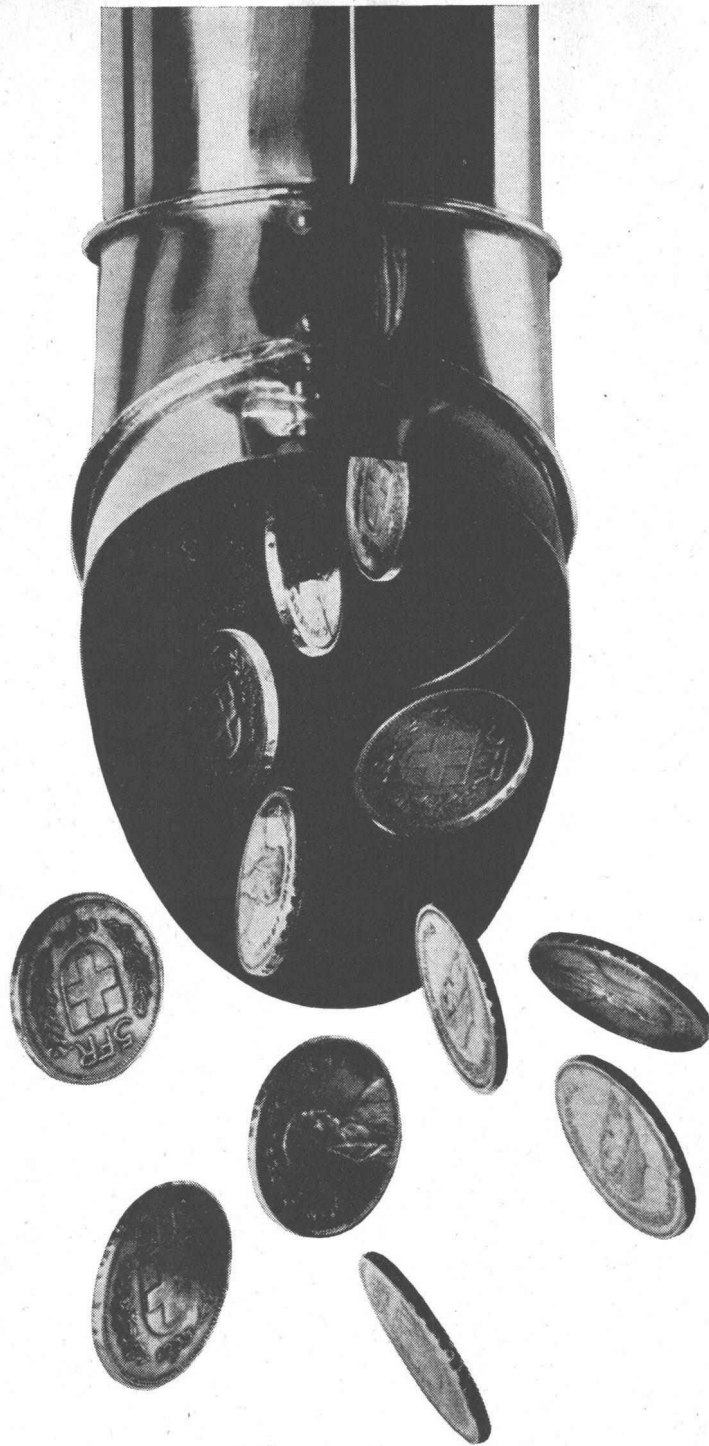

Kupfer macht sich bezahlt

Zugegeben: Kupfer ist nicht billig. Aber wer schon erfahren hat, was Unterhalts- und Reparaturarbeiten an Dachrinnen und anderen schwer zugänglichen Stellen kosten können, weiss ein Material zu schätzen, das Wind und Wetter widersteht und mit zunehmendem Alter nur schöner wird. Bedenkt man zudem, dass Kupfer keinen Anstrich braucht, sondern sich mit seiner edlen Patina selbst schützt, so ist die Rechnung bald gemacht. Wer mit Kupfer baut, baut preiswert.

Metallverband AG, Bern
Schweiz. Metallwerke Selve & Co, Thun
Metallwerke AG, Dornach
Boillat SA, Reconvilier

Der neue D 451

**KRUPP-DOLBERG
Universal-
Raupebagger**

ist eine Weiterentwicklung
unseres bewährten D300, der
sich durch erhöhte Leistung
und noch größere Wirtschaft-
lichkeit auszeichnet

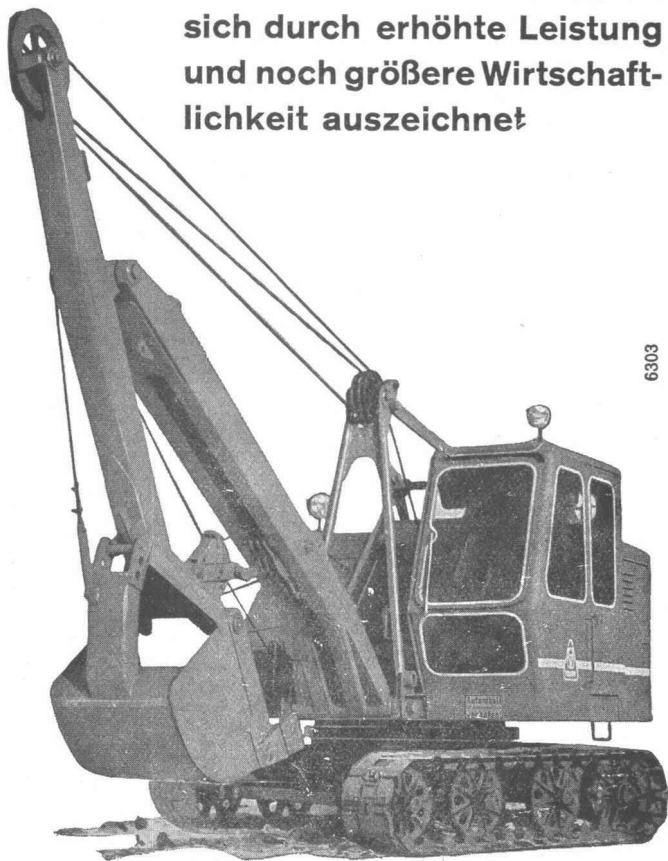

6303

neuheit

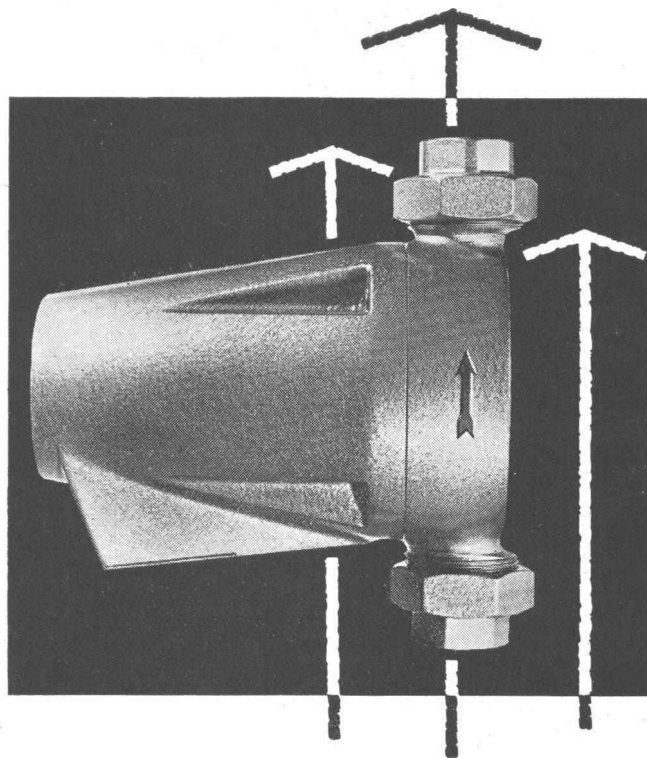

CUENOD

Um den modernen Anforderungen zu entsprechen, bietet Ihnen heute **Cuenod, Erfinder der stopfbüchsenlosen Umwälzpumpe, mit 30jähriger Erfahrung**, eine neue Umwälzpumpe, deren äussere Aufmachung den technischen Neuerungen in jeder Hinsicht gerecht wird

Ateliers des Charmilles S. A.

Usine de Châteline Genève Tel. (022) 44 04 00

Glattbrugg Zürich

Tel. (051) 83 44 22 / 23

Lausanne

Tel. (021) 22 32 56



KRUPP-DOLBERG GMBH - ESSEN

Generalvertretung:

H. Gertsch & Co. AG Zürich 46

Zehntenhausstrasse 15

Telephon (051) 57 14 40



Verschiedene unserer Modelle wurden mit der Anerkennungsurkunde «Die gute Form» ausgezeichnet.

Unser Prinzip: Stete Auswertung des technischen Fortschrittes zur Hochhaltung der Qualität und Entwicklung der guten Form

Ein Ergebnis: Der geräuscharme, mit Silberkontakten ausgerüstete Feller-Kippbalkenschalter, von ungewöhnlich langer Lebensdauer

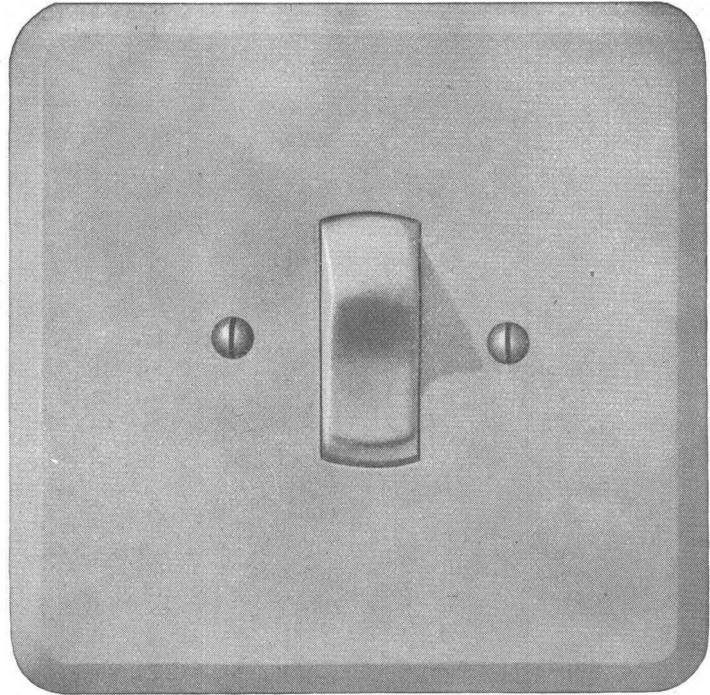
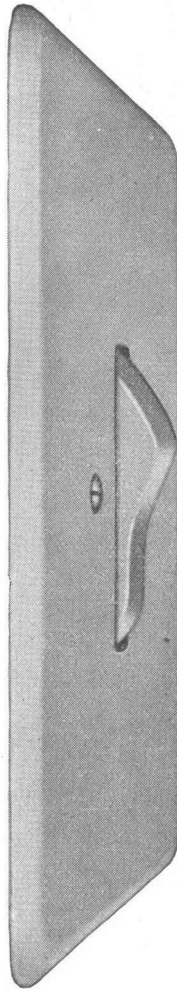

Adolf Feller AG Horgen

WERA

löst alle Lüftungsprobleme

WERA Klimaanlage

WERA Warmluftheizungen für Kirchen, Kinos, Grossräume

WERA Lüftungsanlagen

WERA Küchenventilationen

WERA Gasschutzanlagen

WERA Luftbefeuchter



Alle Anlagen werden im eigenen Ingenieurbüro projektiert, die Apparate in unserer Fabrik gebaut und von unseren Spezialisten an Ort und Stelle montiert. 3500 Referenzen aus dem In- und Ausland geben Ihnen Auskunft über unsere Leistungen.

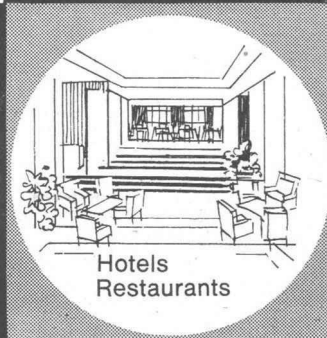

WERA-Klima-prima



WERA AG, Gerbergasse 23-33, Bern,
Telephon (031) 3 99 11

Form-Stahlrohre

forster

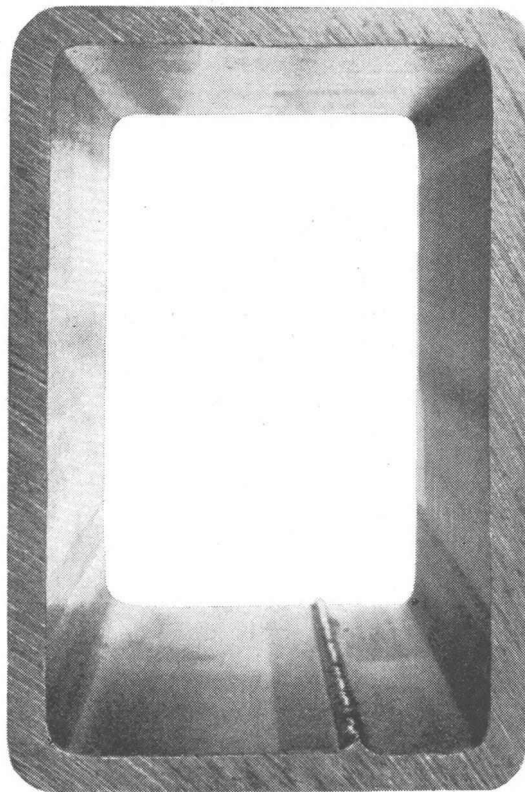

Der entscheidende Vorteil in Ihrer Rechnung: Quadrat- und Rechteck-Stahlrohre kaltgewalzt. Sie helfen Ihre Kosten senken. Wir freuen uns, Sie zu beraten.

Aktiengesellschaft
Hermann Forster Arbon

MERK
PULLAX

der
All-Rad-Transporter
für schwierigste
Verhältnisse

Schon mit dem 4-Rad-Antrieb und der günstigen Gewichtsverteilung vollbringt er Leistungen, die sonst kein Motorfahrzeug schafft. Mit dem Seilzug im Gleichlauf ist ihm kein Gelände zu steil und kein Boden zu schlecht.

20 PS Dieselmotor, 6 Vorwärts- und 2 Rückwärtsgänge. Seilspill auf Wunsch. Radstand verstellbar von 1.70 - 2.50 m. Aufbau mit wenigen Handgriffen auswechselbar! Dreiseitenkipper 1 m³, Rückwärtskipper, normale Ladebrücke, Tankaufbau, Schneepflug, Strassenbaugeräte usw. usw.



Hans Merk Dietikon / ZH

Maschinenfabrik - Tel. (051) 88 91 21

**Eine Energiequelle mit
tausend Anwendungsmöglichkeiten!**



Es gibt kaum einen Industrie- oder Gewerbe-
zweig, bei dem Esso Propangas nicht mit
Vorteil als Energiequelle eingesetzt werden
kann. Frappant und vielfältig sind oft die
Möglichkeiten, die unser technischer Be-
ratungsdienst für den Einsatz dieses Gases
aus der handlichen Stahlflasche empfehlen
kann. Bestimmt hat es auch in Ihrem Betrieb
Aufgaben, die mit Esso Propangas besser –
praktischer und billiger gelöst werden könn-
ten. Verlangen Sie deshalb
unverbindlich den Besuch
unserer Fachleute. Es wird
sich für Sie lohnen! Esso
Standard (Switzerland)
Uraniastrasse 40, Zürich 1

**Wärme-Energie wo
Sie Wärme-Energie
wünschen!**

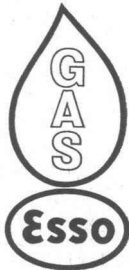

hydraulischer Kalk
ist schalldämpfend,
ausgiebig
und leicht zu verarbeiten



Wo liegen die konstruktiven Vorteile dieses Kompressors?

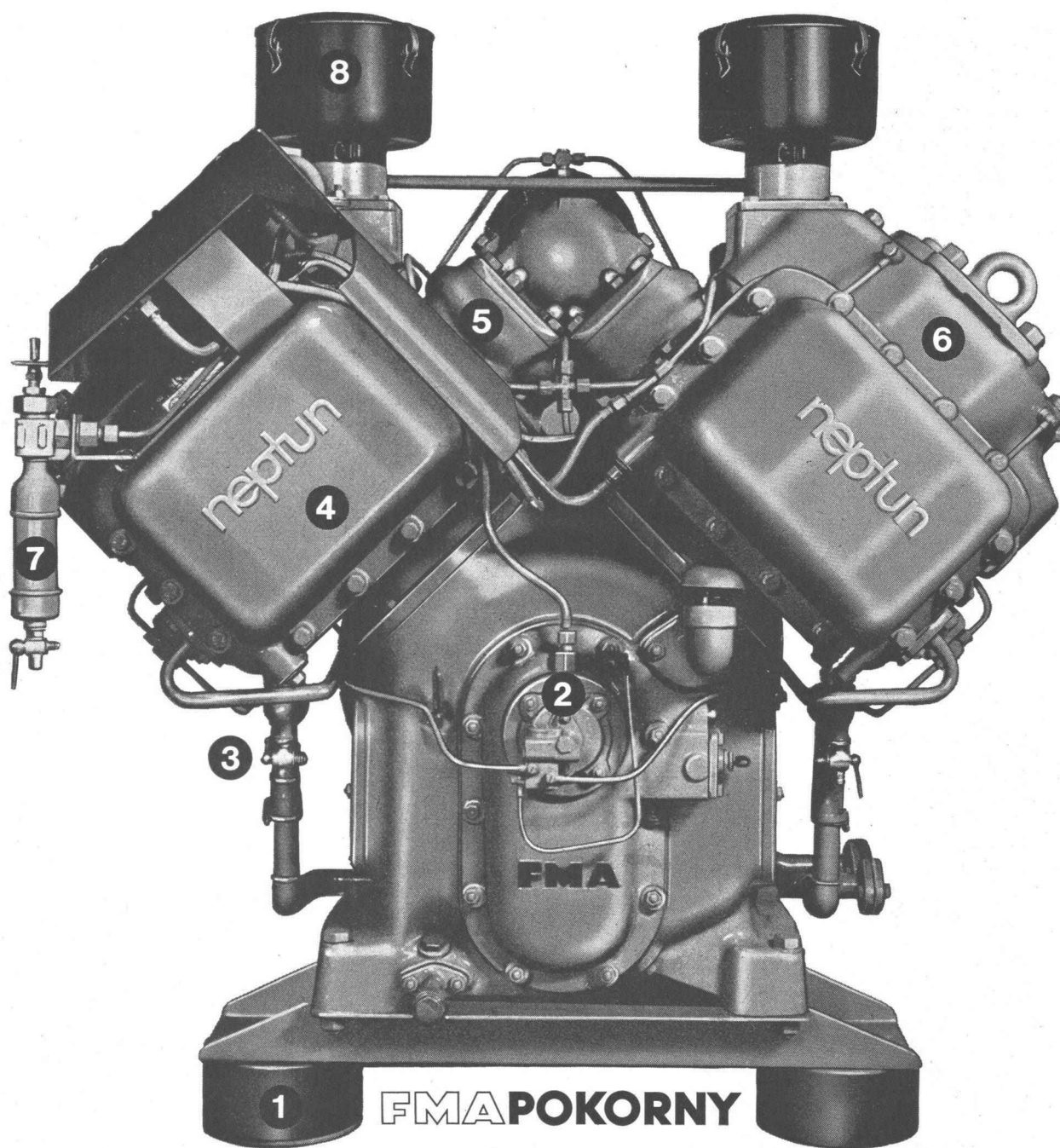

- 1 Fundamentlose Aufstellung
- 2 Oeldruck-Überwachung
- 3 Automatischer Kondensat-Ablass
- 4 Zwischenkühlung
- 5 Ventilkontrolle
- 6 Stufenkolben
- 7 Druckregler
- 8 Separate Ansaugfilter

Hans Fehr
Dipl. Ing. ETH
Dietlikon/Zürich
Tel. 051/931 931

