

Objektyp: **Advertising**

Zeitschrift: **Schweizerische Bauzeitung**

Band (Jahr): **78 (1960)**

Heft 34

PDF erstellt am: **26.09.2024**

### **Nutzungsbedingungen**

Die ETH-Bibliothek ist Anbieterin der digitalisierten Zeitschriften. Sie besitzt keine Urheberrechte an den Inhalten der Zeitschriften. Die Rechte liegen in der Regel bei den Herausgebern. Die auf der Plattform e-periodica veröffentlichten Dokumente stehen für nicht-kommerzielle Zwecke in Lehre und Forschung sowie für die private Nutzung frei zur Verfügung. Einzelne Dateien oder Ausdrucke aus diesem Angebot können zusammen mit diesen Nutzungsbedingungen und den korrekten Herkunftsbezeichnungen weitergegeben werden. Das Veröffentlichen von Bildern in Print- und Online-Publikationen ist nur mit vorheriger Genehmigung der Rechteinhaber erlaubt. Die systematische Speicherung von Teilen des elektronischen Angebots auf anderen Servern bedarf ebenfalls des schriftlichen Einverständnisses der Rechteinhaber.

### **Haftungsausschluss**

Alle Angaben erfolgen ohne Gewähr für Vollständigkeit oder Richtigkeit. Es wird keine Haftung übernommen für Schäden durch die Verwendung von Informationen aus diesem Online-Angebot oder durch das Fehlen von Informationen. Dies gilt auch für Inhalte Dritter, die über dieses Angebot zugänglich sind.

# SCHWEIZERISCHE BAUZEITUNG

WOCHENSCHRIFT FÜR ARCHITEKTUR / INGENIEURWESEN / MASCHINENTECHNIK

REVUE POLYTECHNIQUE SUISSE

ORGAN DES S. I. A. SCHWEIZERISCHER INGENIEUR- UND ARCHITEKTEN-VEREIN  
UND DER G. E. P. GESELLSCHAFT EHEMAL. STUDIERENDER DER EIDG. TECHN. HOCHSCHULE  
GEGRÜNDET 1883 VON ING. A. WALDNER / HERAUSGEGEBEN VON ING. W. JEGHER

*Fenster*

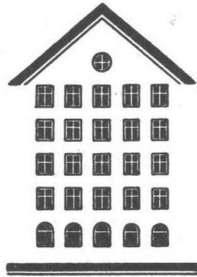

*Kiefer Zürich*

**BERCHTOLD & Co.**

HEIZUNG • LÜFTUNG  
WARMWASSER

**THALWIL**

**INDUSTRIE-  
HEIZUNG  
HEISSWASSER  
STATT DAMPF**

Telephon  
051/92 05 01

Patentanwälte

**E. BLUM & Co., ZÜRICH**

Gegründet 1878 Telephon 251633  
Bahnhofstrasse 31

Anmeldung von Erfindungen

Fabrik- und Handelsmarken

Gutachten, Prozessberatung

# Durisol

**BAUPLATTEN ohne und mit ARMIERUNG für ISOLIERUNG  
AUSFACHUNG, DECKEN- und FLACHDACHKONSTRUKTIONEN  
grossflächige DECKENHOURDIS, HOHLBLOCKMAUERSTEINE**

**DURISOL AG. FÜR LEICHTBAUSTOFFE DIETIKON • TEL. 918665**

## Verlag

W. Jegher & A. Ostertag, Dianastrasse 5,  
Zürich / Tel. 23 45 07 / Postcheck VIII 6110  
Bürozeiten: Montag bis Freitag 7—12 Uhr  
und 13.45—17.30 Uhr, Samstags geschlossen.  
Postadresse:  
Schweiz. Bauzeitung, Postfach Zürich 39

## Bezugspreise

Einzelheft Fr. 1.65 — Abonnements:

	12 Monate	6 Monate	3 Monate
Schweiz	66.—	33.—	16.50
Ausland	72.—	36.—	18.—

Für Mitglieder des S. I. A., der GEP und  
des Schweiz. Technischen Verbandes sowie  
für Studierende der ETH, der EPUL und  
schweiz. staatl. Technischer Mittelschulen  
ermässigte Preiskategorien nach Tarif.

## Anzeigenverwaltung

Mosse-Annoncen AG., Zürich, Limmat-  
quai 94 / Tel. 32 68 17 / Postcheck VIII 1027

## INHALT

- Eine Tieftemperaturanlage zur Gewinnung von schwerem Wasser. Von Dr. J. Hännly . . . . . 547\*
- Der Schweizerische Werkbund zur Landesausstellung 1964 . . . . . 554
- BSA-Zentralstelle für Baurationalisierung . . . . . 555
- Das deutsche Bundesbaugesetz. Von Dr. Rudolf Stüdeli . . . . . 555
- Sickerströmungen als Folge von Stauspiegelschwankungen. Von J. Zeller . . . . . 557\*

## Mitteilungen

- Eidg. Wohnbaukommission, Der Schweizerische Wasserwirtschaftsverband, Die Mackinac-Strassenbrücke . . . . . 559

## Wettbewerbe

- Erweiterung der Bündner Kantonschule in Chur . . . . . 560

## Mitteilungen aus dem S. I. A.

- Sommerausflug der Sektion Bern, Internationale Architekten-Union, 6. Kongress, London 1961 . . . . . 560

## Ankündigungen

- Salone Ceramica e Biennale Marmo, Vicenza, Haus der Technik, Essen, Fachtagung «Reinhaltung der Luft», Schweiz, Verein für Schweisstechnik, Fachtagung «Schwingungstechnik», Essen, Jahrestreffen der Verfahrens-Ingenieure, Mannheim, Symposium über Abwässer der Zellstoff- und Papierindustrie, Internat. Konferenz «Zahnräder und Zahnradgetriebe», Vortragskalender . . . 560

GARDY S. A. GENÈVE

# tc

## Verteiltableaux für Wohnungen

VORTEILHAFT EINFACH MODERN

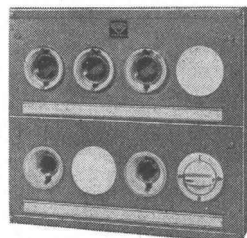
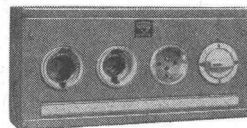
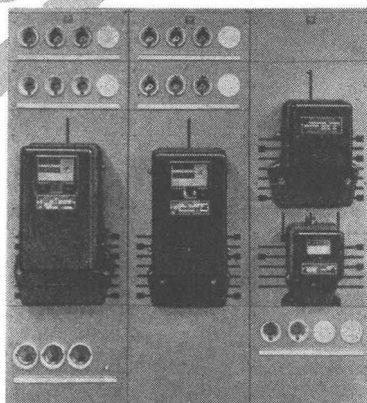
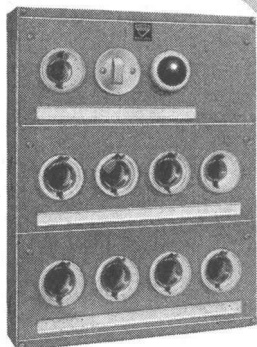

### ELEKTRO-MATERIAL AG

Zürich Basel Bern Genf Lausanne Lugano

# EM

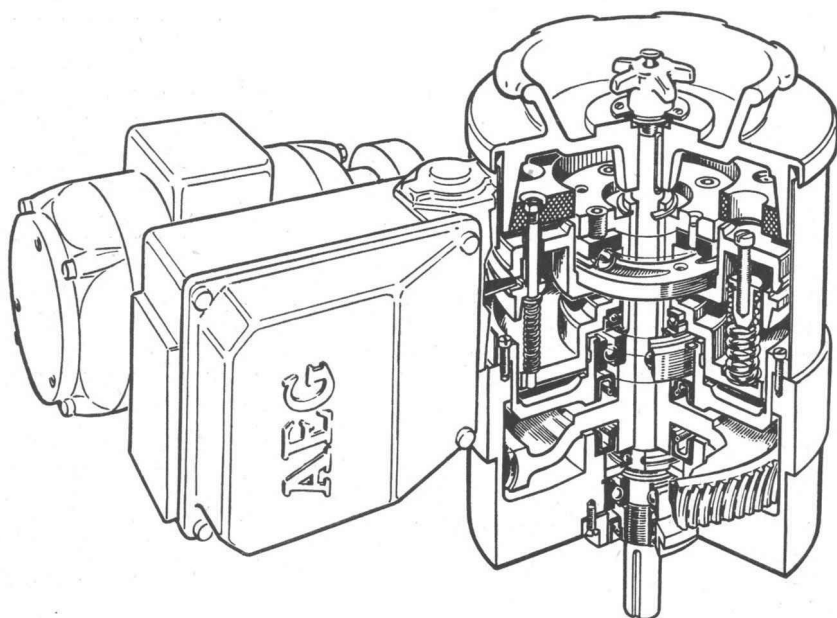
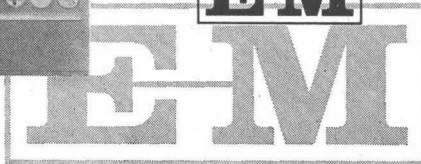

## AEG Drehmo-Antriebe

mit den besonderen Vorzügen wie:

Drehmomentabhängige-wegabhängige Abschaltung von Antrieben in beiden Drehrichtungen.

Kleine Drehmoment-Toleranz.

Frei von Schwungmomenten des Antriebsmotors und Getriebes.

Der ideale Stellantrieb zur Fernsteuerung, Regelung und Automatisierung von

**chemischen Industrieanlagen**

**Gas- und Wasserwerken**

**Verkehrsanlagen**

**Kraftwerken usw.**

### ELEKTRON AG

Typenreihe von 0,3–1200 mkg

Zürich, Seestrasse 31, Tel. (051) 25 59 10

# BRIGATEX

verklebt  
auch  
Aluminium  
mit Holz

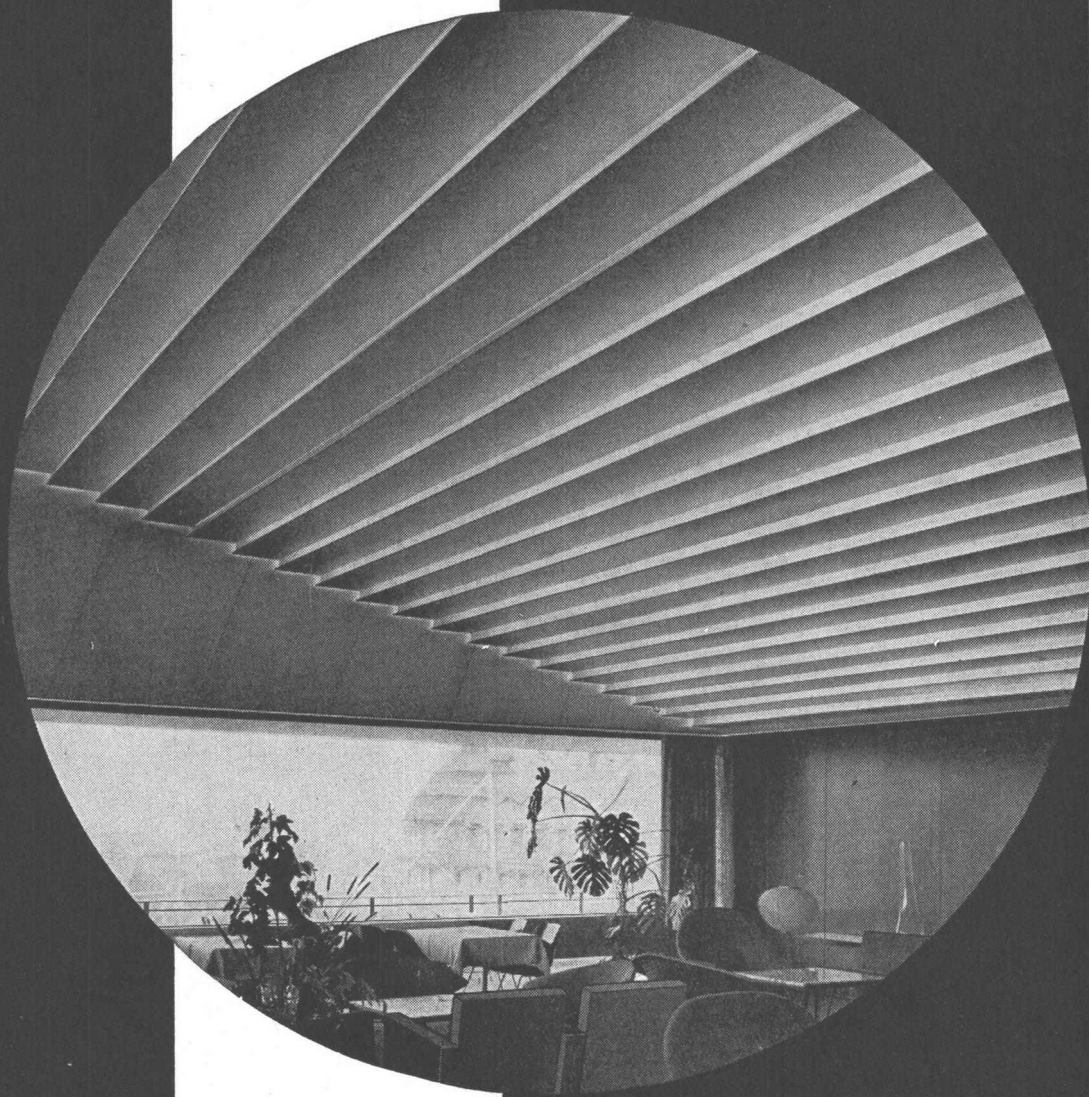

## BRIGATEX

der nezeitliche Klebstoff löst auch schwierige Klebprobleme ohne Anwendung von Preßdruck.

Unser technischer Dienst steht Ihnen jederzeit kostenlos zur Verfügung.

Im Jahre 1957 wurden im modernen Hotel „Astoria“ Luzern Aluminiumverkleidungen mit BRIGATEX ausgeführt. Unser Bild:

Dachrestaurant mit Deckenelementen aus Holz und Aluminiumplatten.





**MAAG**

**Zahnradpumpen  
für alle Industrien**

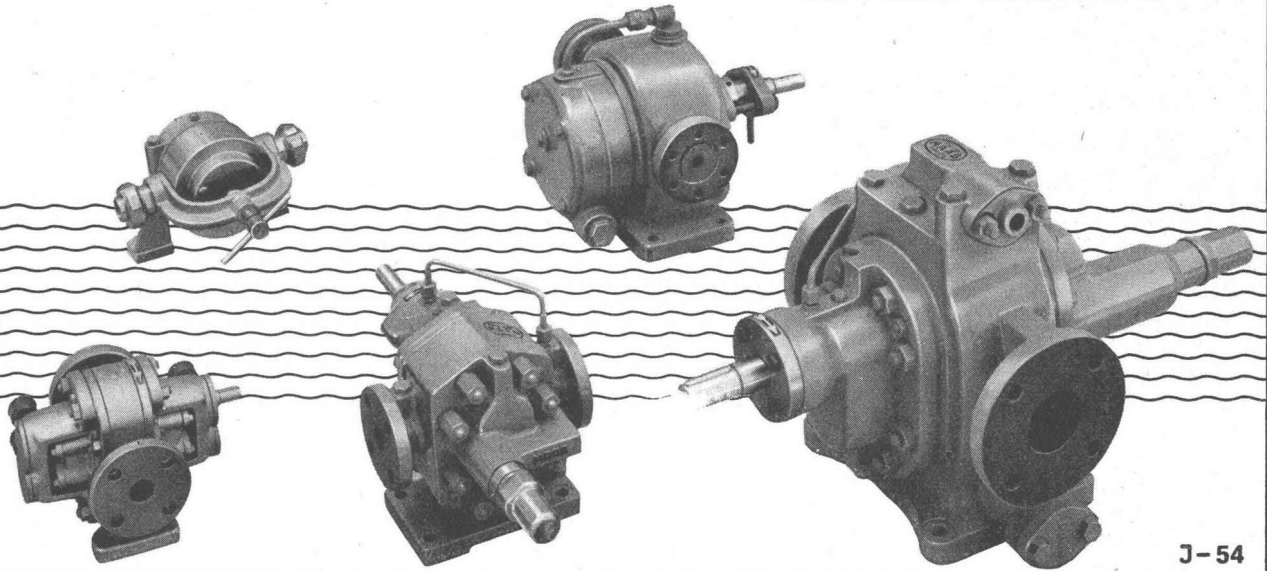

J-54

**MAAG-ZAHNRÄDER A.-G. ZÜRICH**

**SKF**

**Präzision**

**Qualität**

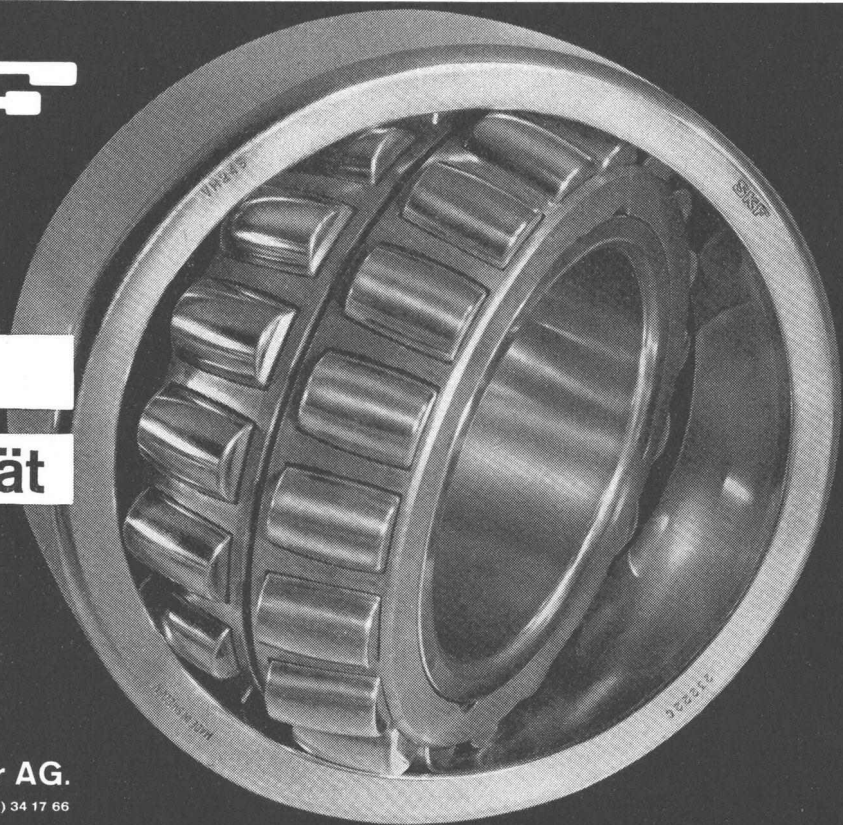

**SKF Kugellager AG.**

Falkenstrasse 28, Zürich 8, Tel. (051) 34 17 66

## Das Detail entscheidet...

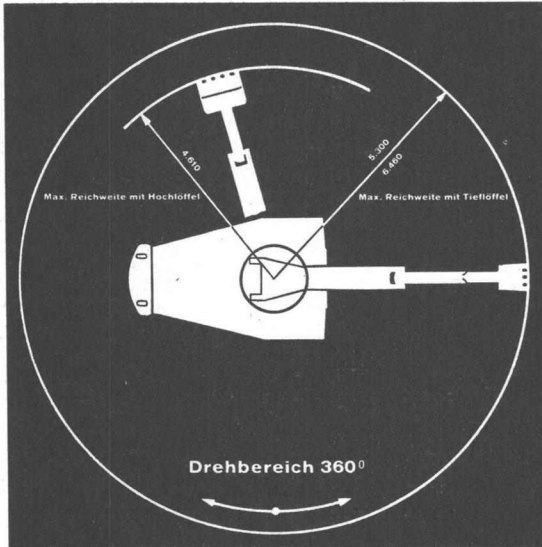

Der Yumbo-Bagger wird von der Fachwelt als König der Hydraulik angesprochen. Der Yumbo ist ein vollhydraulischer Raupenbagger, vollständig drehbar um 360°, welcher mit Hoch- und Tieflöffel, sowie mit Greifer ausgerüstet werden kann. Das entscheidende Detail, sämtliche Bewegungen werden von einer einzigen Pumpe aus gesteuert.

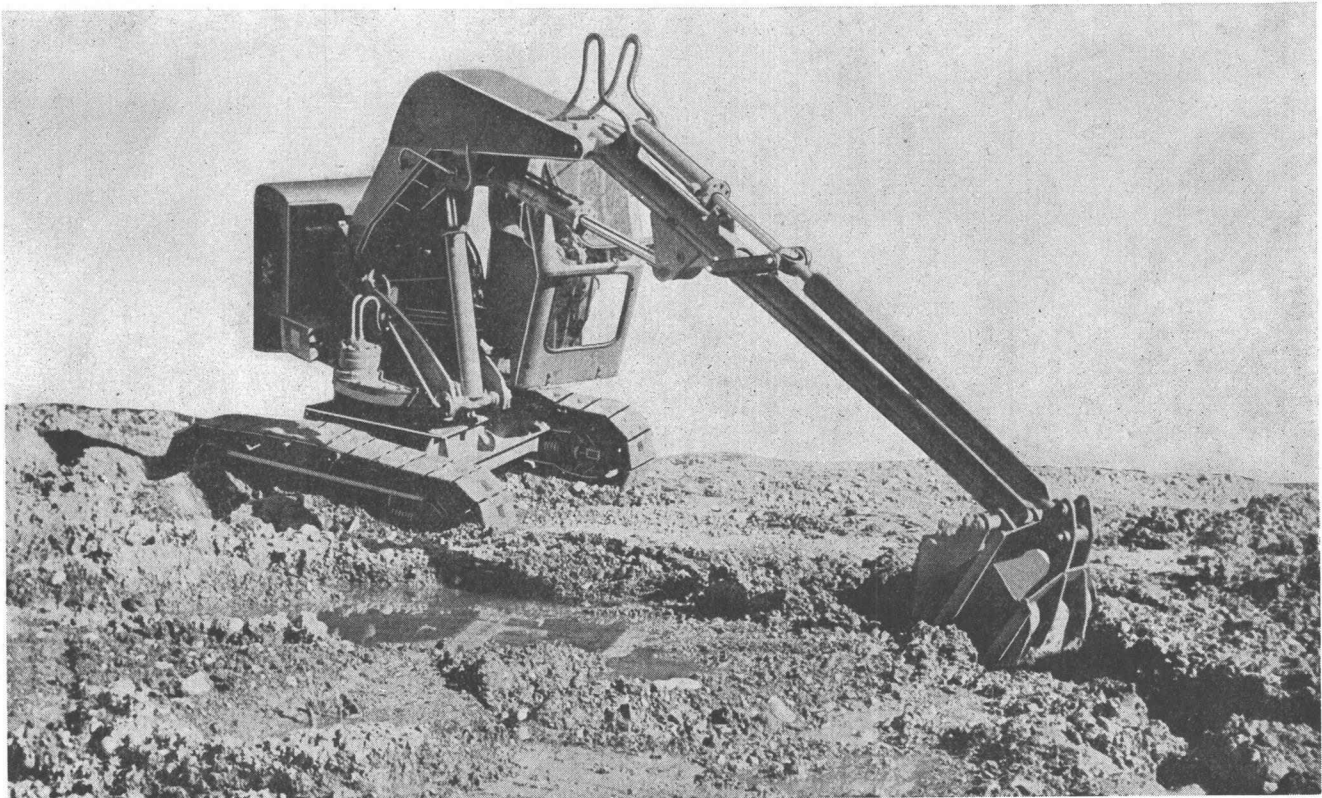

Der Yumbo-Bagger ist die ideale Baumaschine  
im TIEFBAU — bekannt für seine rationelle und saubere  
Arbeitsweise,  
im KIESWERK und STEINBRUCH als wirtschaftlicher Lader,  
im ZIEGELBETRIEB — mit Hochlöffel-Ausrüstung als unent-  
behrliche Hilfe in der Ausbeutung, mit Greifer als Helfer für  
Mischgut.

**ULRICH ROHRER-MARTI A.G., Baumaschinen, ZOLLIKOFEN/BE**



# DK-RV

der neue Reduktions-Tachymeter  
für vertikale Messlatte  
mit höherer Genauigkeit

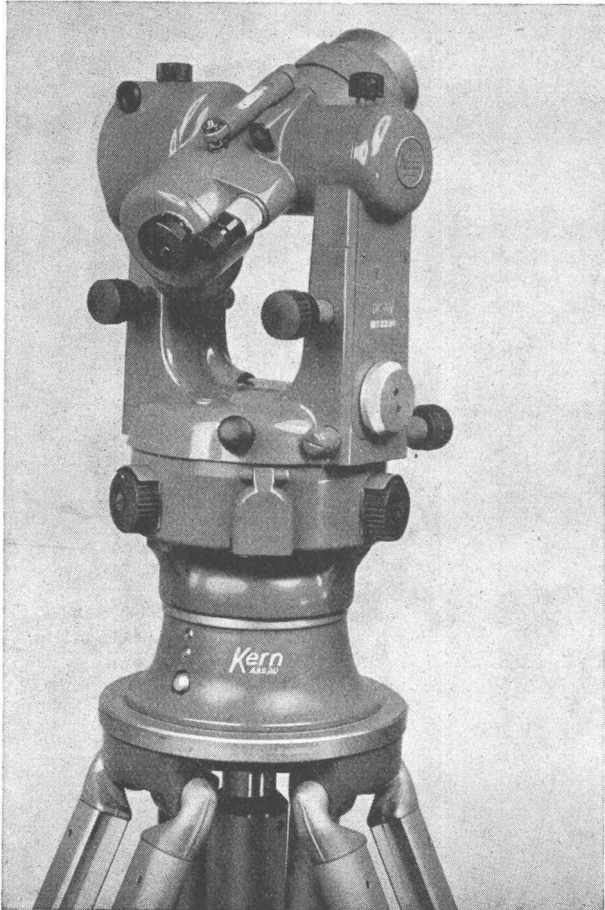

**Hohe Genauigkeit:** Mittlerer Fehler  $\pm 3-5$  cm/100 m.  
**Bequeme Lattenablesung:** Keine Kurven, sondern drei gerade Mess- und Ablesestriche.

**Kreisablesung:** Wahlweise ohne Mikrometer (Minutengenauigkeit) oder mit Mikrometer (Sekundengenauigkeit).

**Weitere konstruktive Merkmale:** Zentrierstativ, Kreistrieb mit Grob- und Feinstellung, regulierbare elektrische Beleuchtung.

Der DK-RV wird überall dort mit Vorteil eingesetzt, wo mit der vertikalen Latte die gewünschte Genauigkeit bisher nicht erreicht wurde.



Kern & Co. AG Aarau  
Werke für Präzisionsmechanik  
und Optik

Aufzüge- und  
Elektromotorenfabrik  
Schindler & Cie. AG  
Ebikon / Luzern

In  
hohen  
Häusern  
fahren  
schnelle  
Schindler  
Lifts



# Plafonit

## Deckenputz auf Spiegelglas

– etwas Neues? Dieses Experiment ist mit Plafonit-Decken- und -Wandputz gelungen. Plafonit haftet auf spiegelglatten Betonflächen, ganz gleich ob sie mit Holz-, Eisenblech- oder Hartpavatexplatten geschalt wurden. Plafonit ist nicht teurer als eine übliche Verputzart, haftet aber sicher und erspart Ihnen Ärger.

In den letzten Jahren sind häufig Bauschäden aufgetreten, bei welchen sich der Deckenputz an Massivbetondecken ablöste. Dies veranlasste unser Labor in Zusammenarbeit mit der EMPA ausgedehnte Versuche durchzuführen. Unsere Vertreter besitzen eine interessante und aufschlussreiche Dokumentation darüber.

Telefonieren Sie uns (051) 233760, wann Ihnen der Besuch eines unserer Vertreter angenehm ist. Auf Wunsch senden wir Ihnen auch einen Auszug des EMPA-Berichts über die Haftung von Zementspritzanwurf und gipshaltigen Verputzmörteln an verschiedenartigen Betonoberflächen.

Gips-Union AG., Zürich, Talstrasse 83



Plafonit verhütet Deckenschäden

Plafonit – ein Produkt der





## Therma-Tiefkühlanlagen

für die Prüfung von Beton-, Tonwaren- und Keramik-Körpern und Baumaterialien aller Art bei konstanten Tieftemperaturen, Wechseltemperatur-Truhen mit automatischer Steuerung für eine komplette Abkühl- und Aufwärm-Versuchsreihe,

Versuchskühlschränke, Versuchsapparate und -anlagen für Temperaturen bis  $-85^{\circ}\text{C}$  für alle Industrien. Verlangen Sie bitte unsere Dokumentationen. Beratende Therma-Kälteingenieure stehen jederzeit zu Ihrer Verfügung.

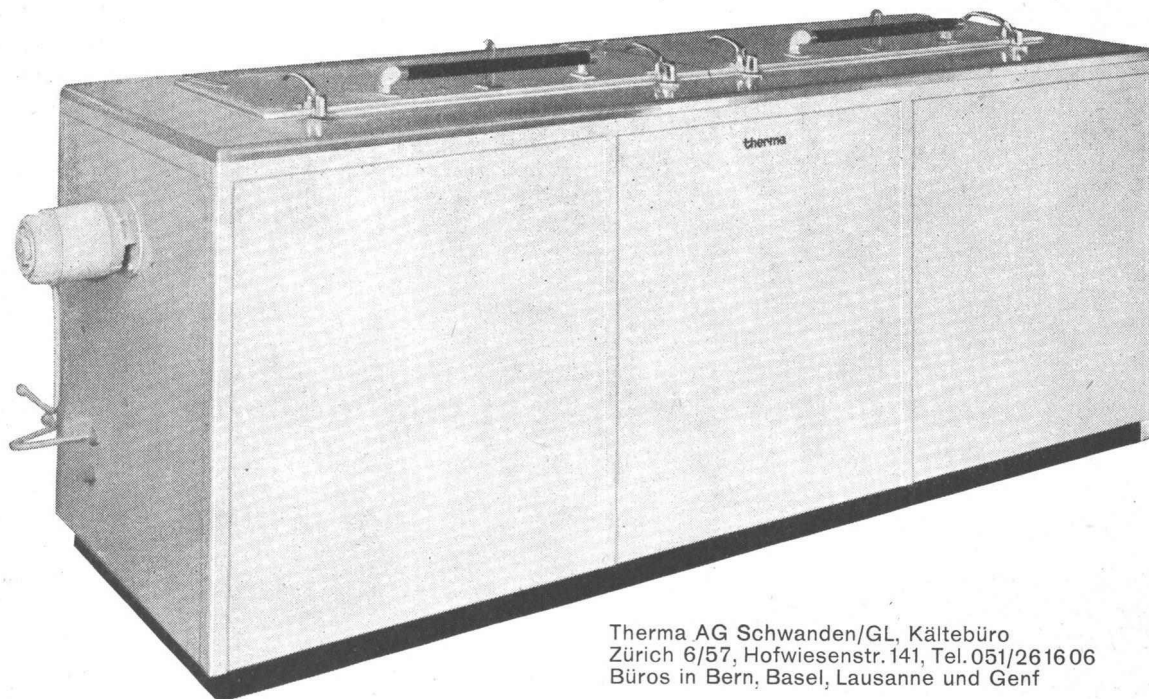

Therma AG Schwanden/GL, Kältebüro  
Zürich 6/57, Hofwiesenstr. 141, Tel. 051/261606  
Büros in Bern, Basel, Lausanne und Genf

**therma**

# perfecta

die weitestverbreitete stopfbüchsenlose Umwälzpumpe  
der Welt verbessert auch Ihre Heizung



K. Rütchi Pumpenbau Brugg Schweiz

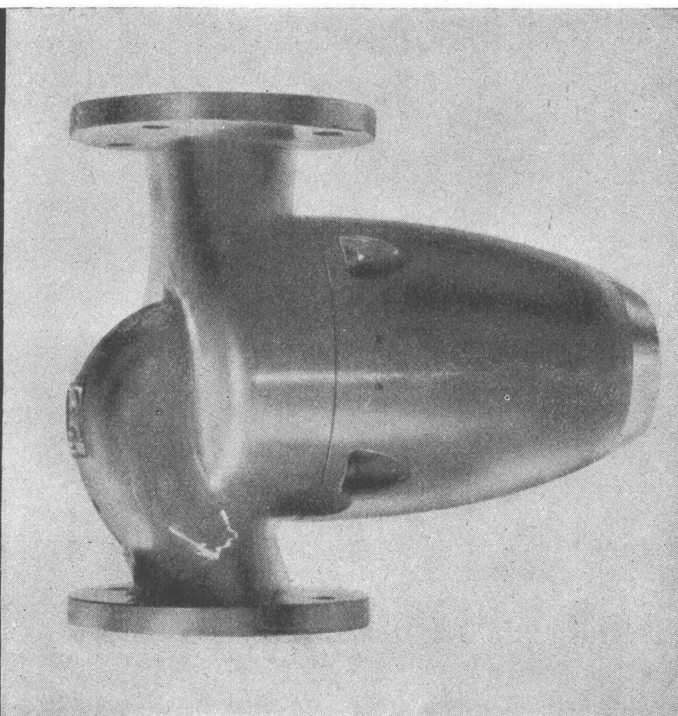

6190 J Grösse: 71/76 mm

6195 J Grösse: 71/76 mm

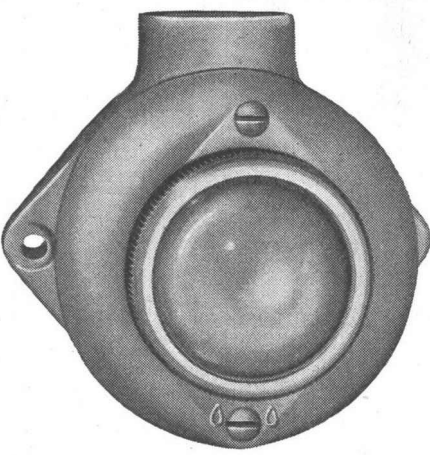
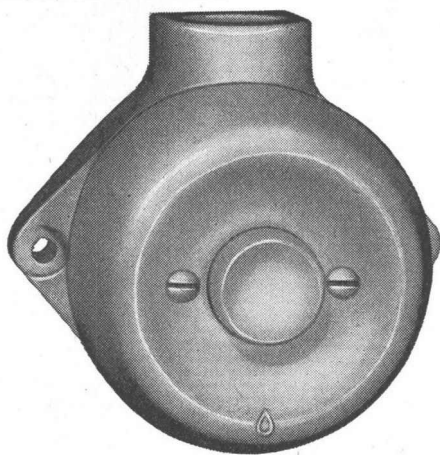

*Adolf Feller*

Druckkontakt, Signallampe,  
Drehschalter und  
Steckdose aus Isolier-  
presstoff, kleine Modelle, für  
feuchte und nasse Räume

**Adolf Feller AG Horgen**

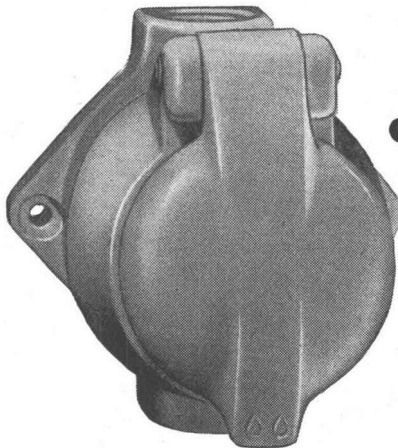
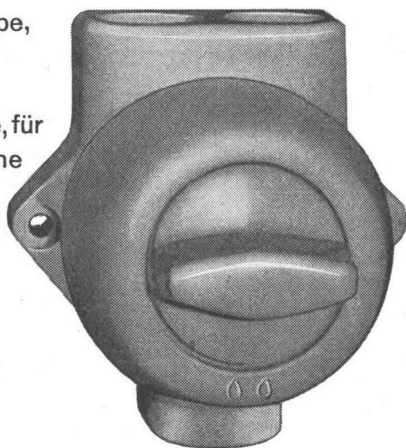

6203 J Grösse: 78/76 mm

6100 Jd Grösse: 78/76 mm

# HÜBSCHER & CO., SCHAFFHAUSEN

MASCHINEN- UND STAHLBAU

EBNATSTRASSE 131 TELEPHON (053) 53519



**Industriebau**

**Stahlhochbau**

**Stahlwasserbau**

**Brückenbau**

**Kran- und Förder-  
anlagen**

**Verladebrücken**

**Windenantriebe**



Shedbau, vollständig geschweisst

# Novopan

## für feuerhemmende Abschlüsse

Grossversuche unter Anleitung der EMPA, der Vereinigung der kantonalen Feuerversicherungs-Anstalten und des Brandverhütungsdienstes Zürich haben bewiesen, dass Novopan in entsprechender Konstruktion für feuerhemmende Türen und Abschlüsse geeignet ist. Die Stickstoff-Komponente des Kunstharzes sowie die Unmöglichkeit von Rissbildung tragen wesentlich zu den ausgezeichneten feuerhemmenden Eigenschaften von Novopan bei.

# 4

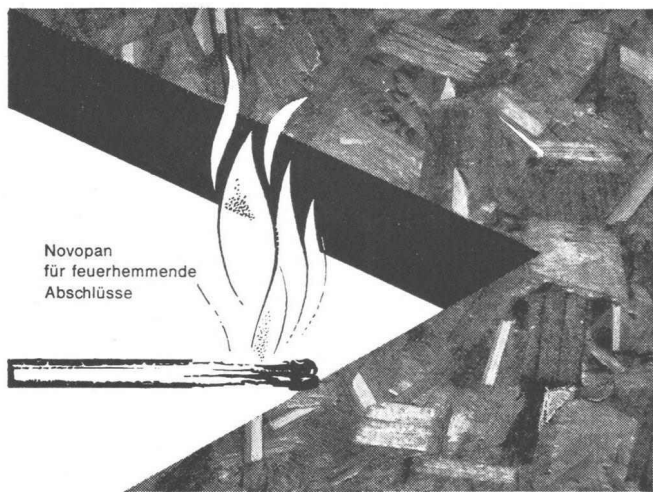

Novopan für feuerhemmende Abschlüsse



Konstruktionsdetails über feuerhemmende Türen und Abschlüsse finden Sie in den Novopan-Nachrichten 49 und technischen Daten 1

Novopan bietet aber noch weitere Vorteile:

- gute thermische und akustische Isolation
- unübertroffenes Stehvermögen
- sehr gute Raumbeständigkeit
- keine Rissbildung
- feuerhemmend
- 1/3 widerstandsfähiger gegen holzerstörende Pilze als Tannenholz
- geschliffen und dickengenau sowie ungeschliffen mit ca. 1 mm Dickenzumass lieferbar
- nur eine, dafür aber bewährte Standardqualität
- technischer Beratungsdienst mit 12-jähriger Erfahrung
- periodisch erscheinende Novopan-Nachrichten
- grosses Bezugsquellen-Netz
- günstiger Preis und zweckmässige Dimensionen

# Novopan

Novopan AG., Klingnau Beratungsdienst (056) 5 13 35

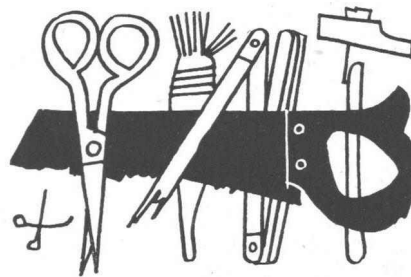

### Könnten Sie

mit mangelhaftem Werkzeug sorgfältige Arbeit leisten? Oder mit knappen Geldmitteln Ihren Betrieb gut führen? – Viele Gewerbetreibende benützen bei uns regelmäßig Überbrückungskredite, um saisonbedingte Engpässe überwinden zu können. Besprechen Sie sich bitte unverbindlich mit uns.

Ein Bankkonto ist nützlich.

**SCHWEIZERISCHE VOLKSBANK**

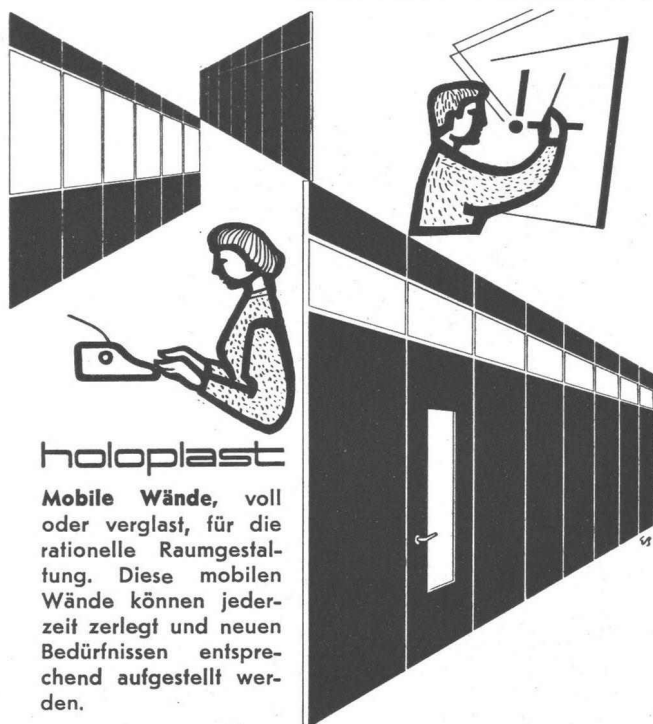

## holoplast

**Mobile Wände**, voll oder verglast, für die rationelle Raumgestaltung. Diese mobilen Wände können jederzeit zerlegt und neuen Bedürfnissen entsprechend aufgestellt werden.



**GRIESSER AG**

Aadorf 052/47112	Bern 031/29261	Genève 022/338204	Lausanne 021/261840
Basel 061/346363	Luzern 041/27242	St. Gallen 071/231476	Zürich 051/237398



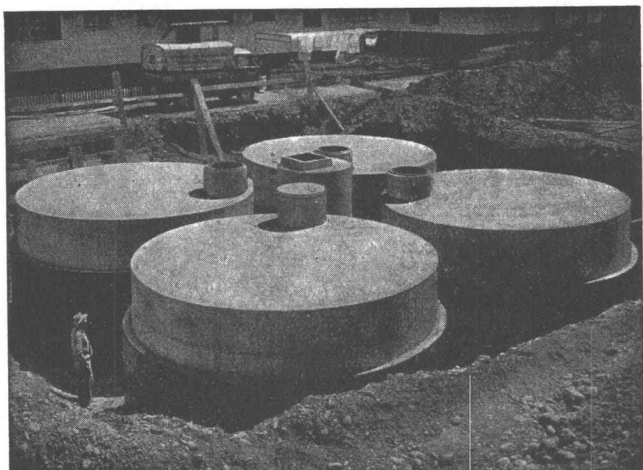

### Lagertanks bis 1 500 000 Liter Heizöltanks in Beton

**Vorteile:** Kein Rosten, keine Unterhaltskosten, unbeschränkte Haltbarkeit. Keine zusätzlichen Nebenkosten. Jegliche Tankform an Ort und Stelle sofort durchführbar.  
Innenauskleidung **seit 30 Jahren erprobt**

### PAUL KAPPELER, ZÜRICH 8

Ingenieurbüro Unternehmung Telephon (051) 34 70 77

Die älteste Spezialfirma  
für Fahrradparkieranlagen

# GIROUD OLTEN



## UNTERSTÄNDE FÜR MOTORFAHRZEUGE

Ihre Kunden, Besucher, Gäste und Mitarbeiter wissen einen Parkplatz zu schätzen, wo ihre Fahrzeuge vor Sonne, Regen, Schnee, Staub und Russ geschützt sind.

Wir senden Ihnen gerne unsere Sonderprospekte.

AG. DER MASCHINENFABRIK VON LOUIS GIROUD, OLTEN  
Telephon (062) 5 40 17

7160

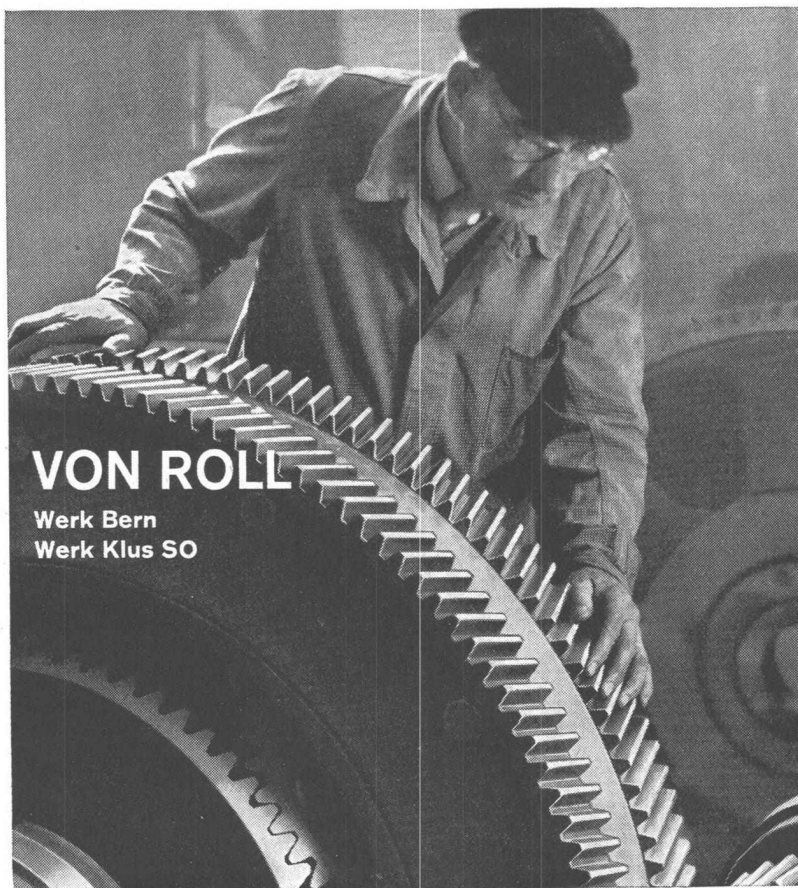

## VON ROLL

Werk Bern  
Werk Klus SO

### Für hohe Qualität VON ROLL Verzahnungsarbeiten

- Stirn-  
Verzahnungen
- Schnecken-  
Verzahnungen
- Kammrad-  
Verzahnungen
- Konische  
Verzahnungen
- Innen-  
Verzahnungen
- Zahnstangen-  
Verzahnungen
- Verzahnungen  
schaben

Verlangen Sie  
unser ausführliches  
Programm Nr. 733.

350-1



# EGGER

## empfeht: Vogel-Pumpen



Vogel-

Kellerentwässerungspumpen, vertikal  
Hauswasserpumpen, horizontal,  
selbstansaugend  
Hauswassertauchpumpen, bis 85 m Tiefe  
Drucksteigerungspumpen für Hochhäuser  
Hochdruckpumpen

sehr leichte Installation  
einfacher Aufbau  
wartungsfrei und betriebsicher  
interessante Verkaufsbedingungen

Verlangen Sie unsere Dokumentation Nr. 800

Alleinverkauf, Reparatur- und Ersatzteildienst:  
Emile Egger & Co. AG., Cressier NE  
Pumpenbau und Maschinenfabrik, 038 /7 72 17



Hauswasser-  
Tauchpumpe

Das Problem

# LUFT

beschäftigt vielerorts auch den Architekten. — Uebertragen Sie uns diese Sorge, wir suchen immer nach der günstigsten Lösung.

**Klimaanlagen**  
**Luftheizung**  
**Luftbefeuchtung**  
**Lufttrocknung**  
**Entnebelung**  
**Luftfiltrierung**  
**Ventilationen jeder Art**

Referenzen in der ganzen Schweiz.  
Wir kommen gerne auch zu Ihnen.

# WERA

## WERA-Apparatebau AG. Bern

Gerberngasse 23/33, Tel. (031) 3 99 11

# MERK

## für Hebezeuge

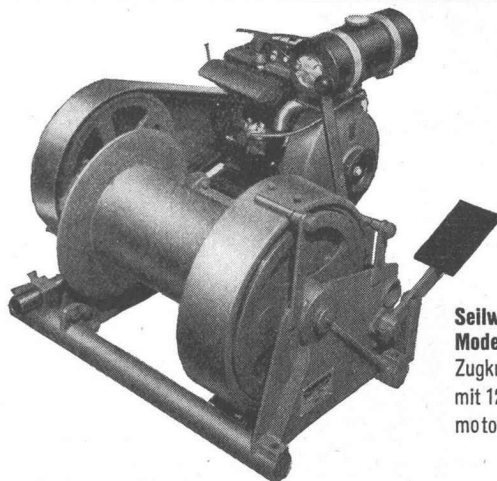

Seilwinde  
Modell PX 12  
Zugkraft 1200 kg  
mit 12 PS Benzin-  
motor.

## MERK - Seilwinden

in vielen Ausführungen bis 20000 kg Zugkraft für höchste Ansprüche.

Verlangen Sie Offerte über das zweckmässigste Modell unter Angabe der Betriebsbedingungen.

Hans Merk Maschinenfabrik Dietikon/ZH  
Telefon 051/91 91 21

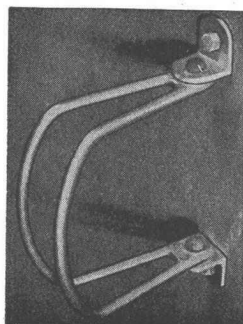

## Veloklammer FAPAR

Fr. 10.-

Die auf jedes Winkelmass  
verstellbare Veloklammer.  
Konkurrenzlos im Preis — solid und  
praktisch — feuerverzinkt.  
Weitere Modelle an Velohaltern und  
-ständern für alle Platzverhältnisse.

Verlangen Sie Prospekt von der  
Spezialfirma

FAPAR Fahrrad-Parkieranlagen  
Vollstr. 9 Zürich 7 Tel. (051) 32 31 44

## BAU - UNTERNEHMUNG

# GLASER

## ZÜRICH UND SCHLIEREN

Schweiz. Bauzeitung • 78. Jahrgang Heft 34 • 25. August 1960

**Esso Propangas**  
— das flüssige

**aus der Flasche**

- Höchste Heizkraft!
- Liefert bei jeder Temperatur
- eine leicht regulierbare Flamme!
- Ist wirtschaftlicher!

Leicht transportierbar, unabhängig von teuren Zuleitungen, Pumpen und Motoren.



## PROPANGAS

der ideale Wärmelieferant für industrielle  
und gewerbliche Zwecke!



Prompte und zuverlässige Belieferung in handlichen, soliden Stahlflaschen durch unsere Esso Gas-Depositäre oder direkt durch

**ESSO STANDARD SWITZERLAND**  
Uraniastrasse 40 - Zürich  
Tel. (051) 23 97 34

8

## +GF+ Löt fittings

für weiche und harte Kupfer-  
röhren. Die genaue Bearbeitung  
der +GF+ Löt fittings erlaubt eine  
zuverlässige Kapillarlötung in  
jeder Lage. Der glatte Durch-  
gang vermindert den Druckver-  
lust und die Geräuschbildung in  
den Leitungen. Grosse Kombi-  
nationsmöglichkeiten entspre-  
chend der im schweiz. Installa-  
tionsfach üblichen mm-Reihe.



+GF+

**Georg Fischer Aktiengesellschaft, Schaffhausen**

Telephon: (053) 5 60 31 / 5 70 31

Fi 464/1

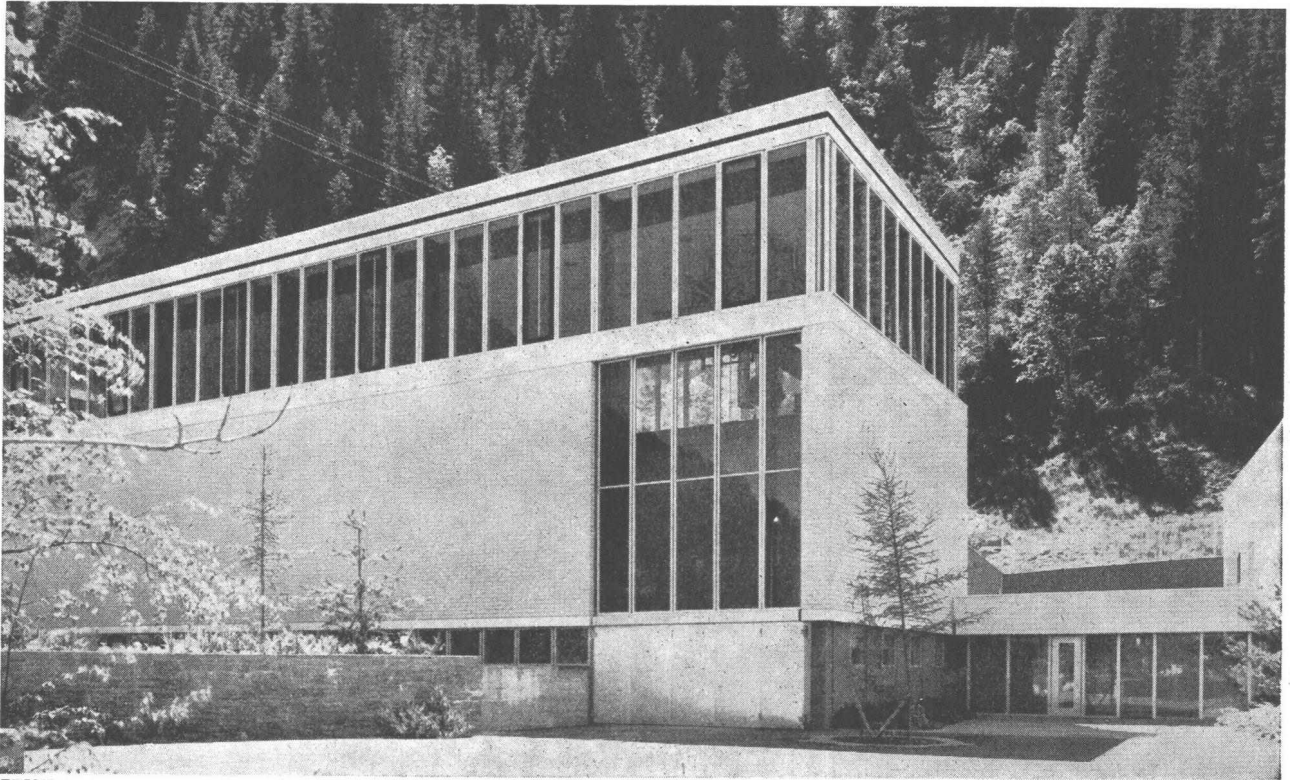

GC 5919

Kraftwerke Zervreila, Zentrale Safien

## Effekte mit Farben und Dessins

KenRoyal, als Spitzenprodukt unter den Bodenbelägen, bietet eine seltene Auswahl prachtvoller Farben und Dessins, die unzählige Kombinationen ermöglichen. KenRoyal-Platten geben schönere Böden! Die homogenen KenRoyal-Vinyl-Beläge sind auch qualitativ für höchste Ansprüche geschaffen: sie sind äusserst dauerhaft, abriebfest, flexibel, sowie laugen- und weitgehend säurefest. Erwiesenermassen bleiben KenRoyalböden auch bei minimster Pflege immer schön, da die seidenglänzende Oberfläche schmutzunempfindlich ist. Mit all diesen Vorzügen eignet sich deshalb KenRoyal geradezu ideal für repräsentative Räume. KenRoyal-Platten sind die meistverlangten Plastikbodenbeläge der Welt.

## KENROYAL

Die Vinyl-Platten für hervorragende Bodenbeläge in über 20 verschiedenen Farben! Platten 23x23 cm, in 2,0 mm Dicke



**KenRoyal wird durch  
jedes gute Fachgeschäft  
einwandfrei verlegt.**

Generalvertretung und Engroslager

**Hans Hassler & Co. AG. Aarau**

Das führende Haus für Linoleum- und Plastikbeläge

