

Zeitschrift: Schweizerische Bauzeitung
Herausgeber: Verlags-AG der akademischen technischen Vereine
Band: 77 (1959)
Heft: 39: SIA 66. Generalversammlung, Sitten, 25.-27. September 1959

Werbung

Nutzungsbedingungen

Die ETH-Bibliothek ist die Anbieterin der digitalisierten Zeitschriften auf E-Periodica. Sie besitzt keine Urheberrechte an den Zeitschriften und ist nicht verantwortlich für deren Inhalte. Die Rechte liegen in der Regel bei den Herausgebern beziehungsweise den externen Rechteinhabern. Das Veröffentlichen von Bildern in Print- und Online-Publikationen sowie auf Social Media-Kanälen oder Webseiten ist nur mit vorheriger Genehmigung der Rechteinhaber erlaubt. [Mehr erfahren](#)

Conditions d'utilisation

L'ETH Library est le fournisseur des revues numérisées. Elle ne détient aucun droit d'auteur sur les revues et n'est pas responsable de leur contenu. En règle générale, les droits sont détenus par les éditeurs ou les détenteurs de droits externes. La reproduction d'images dans des publications imprimées ou en ligne ainsi que sur des canaux de médias sociaux ou des sites web n'est autorisée qu'avec l'accord préalable des détenteurs des droits. [En savoir plus](#)

Terms of use

The ETH Library is the provider of the digitised journals. It does not own any copyrights to the journals and is not responsible for their content. The rights usually lie with the publishers or the external rights holders. Publishing images in print and online publications, as well as on social media channels or websites, is only permitted with the prior consent of the rights holders. [Find out more](#)

Download PDF: 05.04.2026

ETH-Bibliothek Zürich, E-Periodica, <https://www.e-periodica.ch>

ASEOL

arbeitet für Sie
und löst Ihre
Schmierprobleme

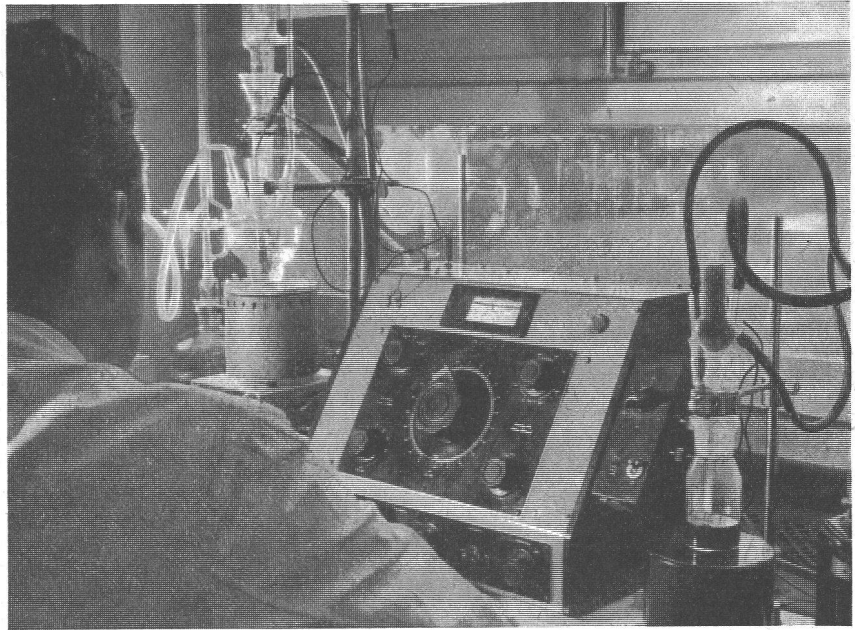

ADOLF SCHMIDS ERBEN AKTIENGESELLSCHAFT, BERN TEL. (031) 2 78 44

STRASSENBAU

STOLLENBAU

TIEFBAU

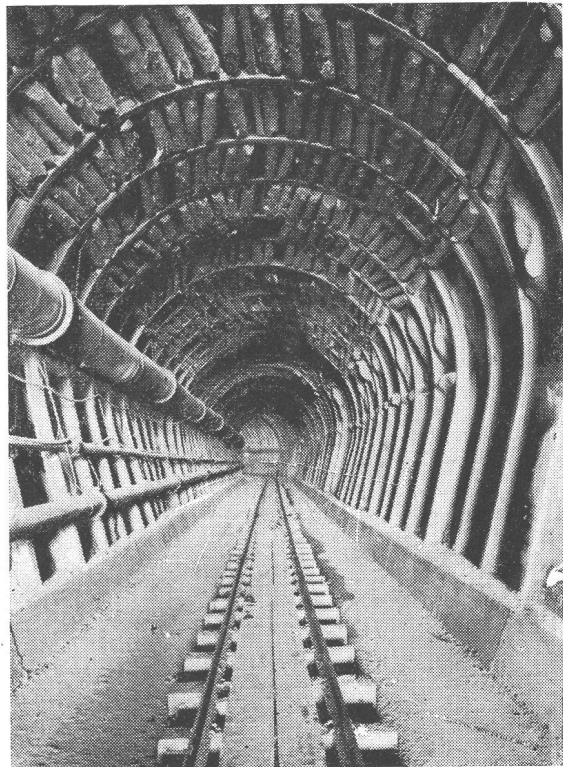

Stollen mit Stahleinbau in gebrächem Fels

A. MARTI & CIE. AG. BAUNTERNEHMUNG



DAVERIO

SILOS

**GETREIDE-
MÜHLEN**

**TRANSPORT-
ANLAGEN**

**Post-Versand-
und Sortier-ANLAGEN**

DAVERIO AG. ZÜRICH

Neue Aufträge durch Leichtbau-Konstruktion

Stark isolierend und sehr leicht. Gut zu nageln, sägen und verputzen. Entflammt nicht, hemmt das Feuer. Rasches Bauen bei jedem Wetter, normalisiert. Vereinfacht die Planarbeit. Verbilligt die Ausführung. Das sind die Vorteile der Leichtbauplatte. Deren richtige Anwendung hat schon mancher Offerte den Vorrang gesichert.

Erfahrung führt zur Leichtbauplatte

Der Vereinigung Schweiz. Leichtbauplatten-
Fabrikanten angeschlossene Firmen:

Gips-Union A.-G., Zürich
Herbag, Herstellung von Baustoffen AG., Rapperswil
Wilh. Brödtbeck AG., Pratteln
Zementröhrenfabrik AG., St. Gallen
Zementwaren AG., Düringen/FR

Sekretariat in Oberrieden am Zürichsee

Equitherm Electronic



Mit Hilfe des einfachen und übersichtlichen Zeigerdiagramms kann die Equitherm-Anlage mit Leichtigkeit an die gegebenen Verhältnisse angepasst werden.

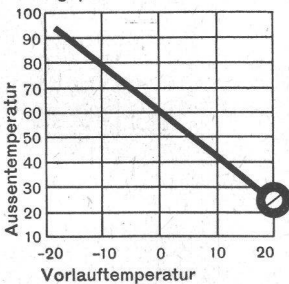

Witterungsabhängiger Heizungsregler mit Transistorverstärker

für Zweipunkt- und stetige Regelung von Heizungsanlagen mit Ölf Feuerung, Kohlenfeuerung, Beimischventil, Durchgangsventil. Dieser elektronische, hochempfindliche Heizungsregler gewährleistet auch bei extremen Witterungsverhältnissen eine gleichmässige, angenehme Raumtemperatur.



Fr. Sauter AG, Basel 16, Fabrik elektrischer Apparate, Telephone 061 / 32 44 55 Telex 62260

Technische Büros

Zürich, Florastrasse 21, 051 / 24 16 98
 St. Gallen, Kesslerstrasse 5, 071 / 22 74 94
 Genève, 3, rue Bovy-Lysberg, 022 / 24 42 48
 Lausanne, 5, chemin des Glycines, 021 / 24 30 33

304

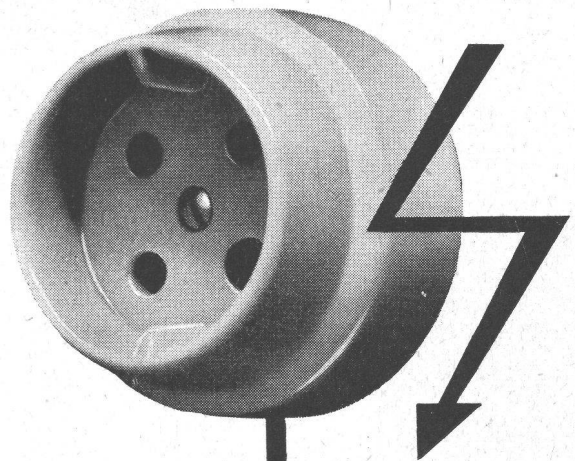

Gussrohre sind Mehrzweckrohre...

... sie führen Wasser und ermöglichen das Erden elektrischer Apparate

Wasser zum Leben

Erdung für Sicherheit

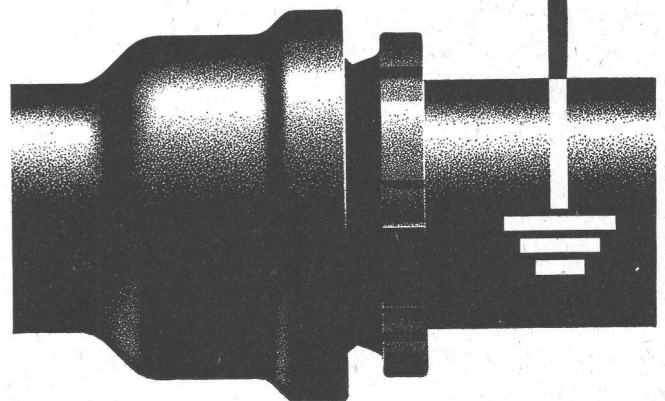

VON ROLL

Werk Choindex

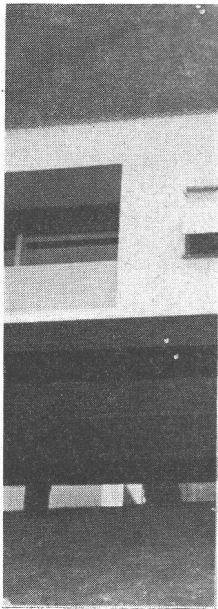
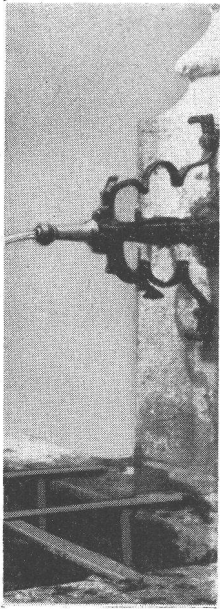

Gesundes Wasser mit

Hy-Pur

dem Filter für
Entkeimung
und mechanische Reinigung.

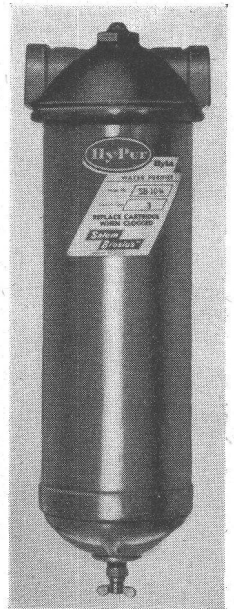

Hy-Pur eignet sich für Bauernhöfe, Weekendhäuser, Klubhütten, Viehtränken, Zisternen, alle Häuser mit eigener Wasserversorgung, Schwimmbassins.

Die Montage des Filters ist denkbar einfach. Der Apparat arbeitet antriebslos. Alle Teile sind fest montiert. Das Filter muss nicht mit Chemikalien aufgeladen werden. Hy-Pur eignet sich für jede Temperatur.

HYDRO-CHEMIE

Aktiengesellschaft
Technische Abteilung
Dreikönigstrasse 21
Claridenhof
Zürich 1
Telefon: (051) 27 29 12



Stollenlokomotiven

**Auf über
50 Gebirgs-Baustellen
im härtesten Einsatz bewährt**

Schweizerische Industrie-Gesellschaft Neuhausen am Rheinfall

Moderne Schalter



Xamax

Druckknopfschalter

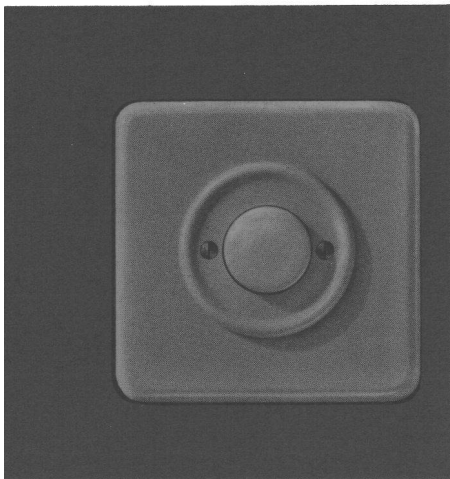

Mit dem Streben nach formschönen und modernen elektrischen Apparaturen stiegen im gleichen Maße auch die Anforderungen an deren mechanische Funktionen, Lebensdauer und Geräuschlosigkeit. Unser KX-Druckknopfschalter zeichnet sich dank seiner sorgfältig durchdachten Konstruktion auch in diesen Details aus und eignet sich daher sowohl für Wohnungen und Büros, als auch für Schulhäuser, Hotels und Spitalbauten.

Mit seinem elastischen und doch präzisen Schaltmechanismus läßt er sich, wenn die Hände nicht frei sind, ebenso leicht mit dem Ellbogen oder der Schulter betätigen, um so mehr, als die Mechanik nicht nur auf zentralen, sondern auch auf Randdruck sofort reagiert. Die bis heute gesammelten Erfahrungen haben außerdem gezeigt, daß Mauern und Tapeten rund um den Druckknopfschalter herum nicht mehr verschmutzt werden.

Auf Wunsch senden wir Ihnen gerne Spezialprospekte und Muster und stehen Ihnen für weitere Auskünfte jederzeit zur Verfügung.

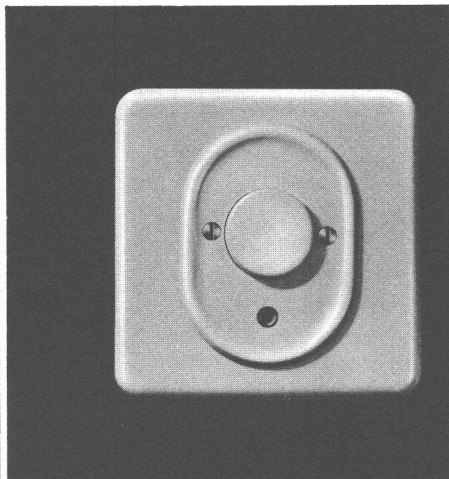
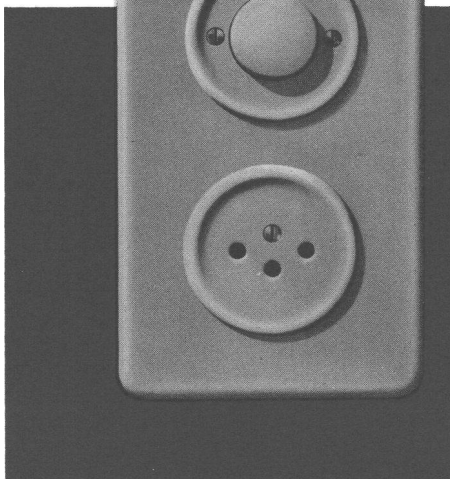
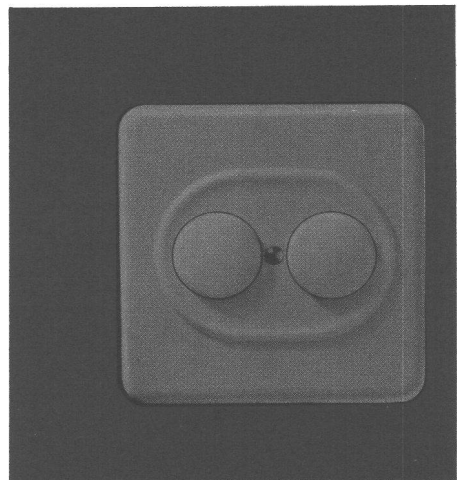
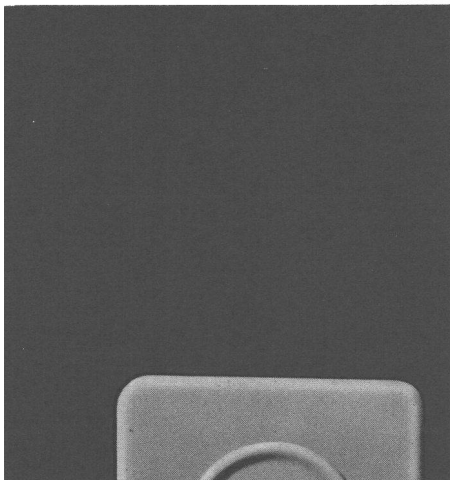

XAMAX



**Xamax AG Zürich 50-Oerlikon
Telefon 051/46 64 84**



Verschiedene unserer Modelle wurden mit der Anerkennungsurkunde «Die gute Form» ausgezeichnet.

Unser Prinzip: Stete Auswertung des technischen Fortschrittes zur Hochhaltung der Qualität und Entwicklung der guten Form

Ein Ergebnis: Der geräuscharme, mit Silberkontakten ausgerüstete Feller»-Kippbalkenschalter, von ungewöhnlich langer Lebensdauer

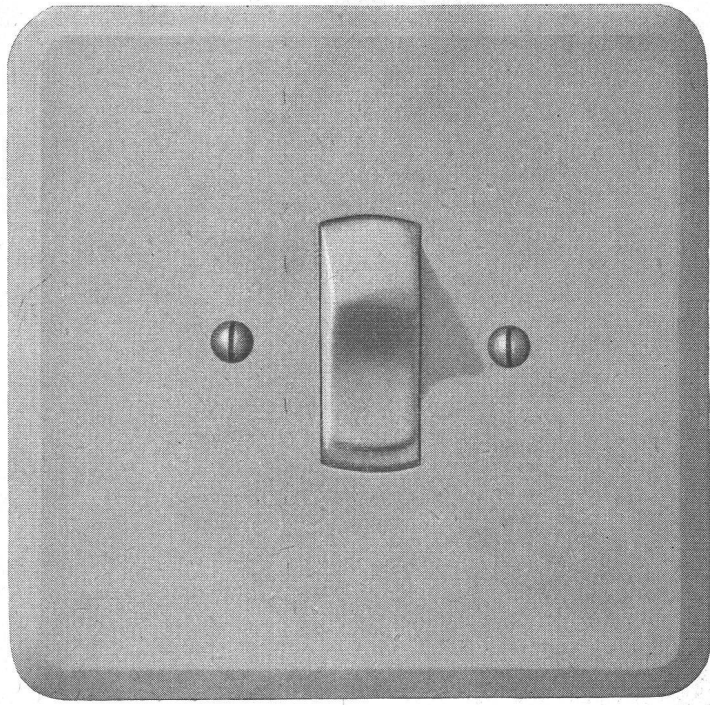
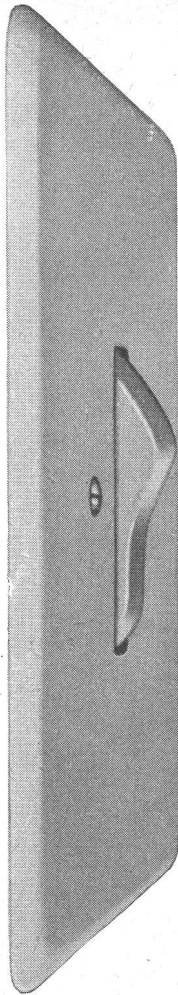

Adolf Feller AG Horgen



Batterien für Elektrofahrzeuge

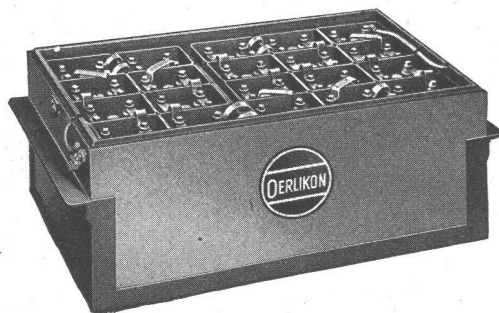

Accumulatoren-Fabrik Oerlikon Zürich 50

mit Bureaux und Werkstätten in
Lausanne - Genf - Lugano - St. Gallen - Luzern

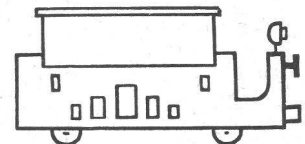
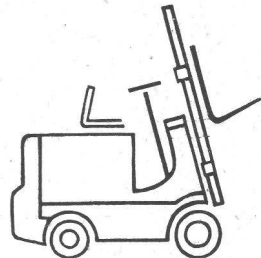
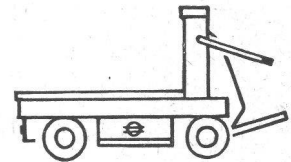

**Flumser Steinwolle**

Schmelzwerk Spoerry AG
Flums SG Tel. 085 / 83148

jetzt auch PLATTEN

unbrennbar atmend silikonimprägniert
federnd elastisch leichtes Zuschneiden
 $\lambda = 0,035$ bei 20°C
hochwertige und preisgünstige
Wärme- und Schallisolation

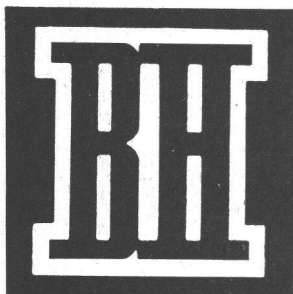

BANK HOFMANN AG ZÜRICH
TALSTRASSE 27 / b. PARADEPLATZ

für jetzt — und später
ein

Depositenheft

Ohne Kündigung Fr. 5000.-
monatlich verfügbar

3%



UTO **KRANE**



wirtschaftlich
leistungsfähig
betriebssicher



Schindler-Aufzug- und Uto-Kran-Fabrik AG., Zürich

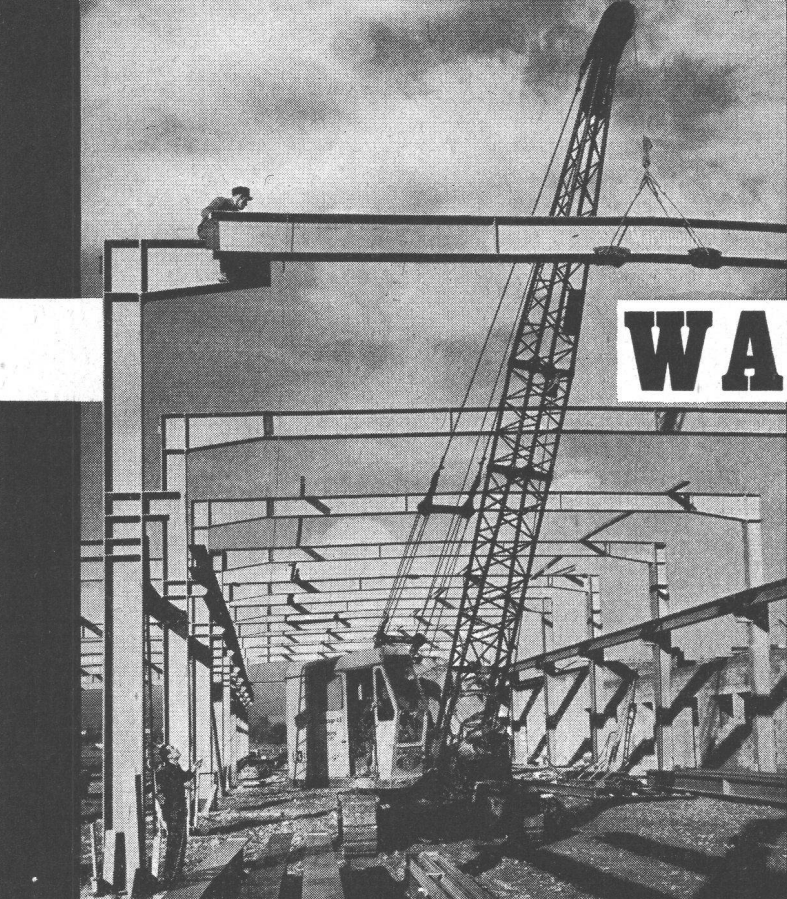

WARTMANN









Unsere Erfahrungen
und
rationalen Einrichtungen
bedeuten für den Kunden
Zeit und Geld

Wartmann & Cie. AG
Stahlbau und Kesselschmiede
Zürich BRUGG Oberbipp

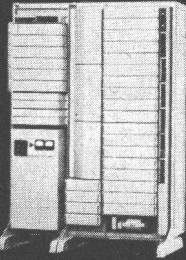

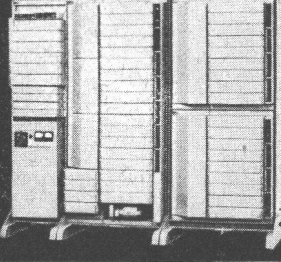
**ALBISWERK
ZÜRICH A.G.**

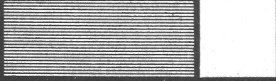
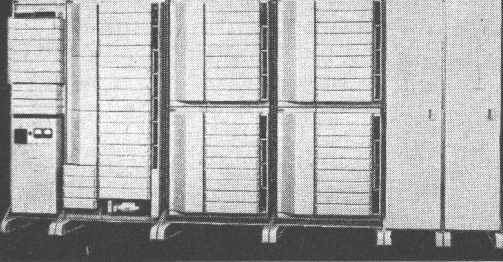
TELEPHONIE-HOCHFREQUENZ

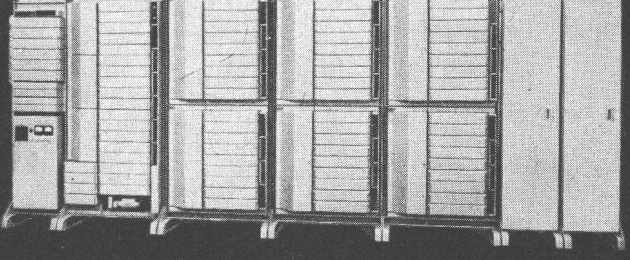
 	III/30	
 	X/90	
 	XV/160	
 	XX/180	

**Ihre
Telephon-Anlage
wächst
mit Ihrem Betrieb**

Auf Jahre hinaus erspart Ihnen die ALBIS-Motorwähler-Zentrale V/50 die Wachstumsprobleme Ihrer Telephon-Anlage. Vom niedrigsten Ausbau für den Anschluss von drei Amtsleitungen und 30 Teilnehmern lässt sich diese Zentrale dank einem durchdachten Baukasten-System stufenweise erweitern bis zum Endausbau von 20 Amtsleitungen und 180 Teilnehmeranschlüssen.

ALBISWERK ZÜRICH AG

**Albisriederstr. 245, Zürich 9/47 Tel. 051/52 54 00
Vertretungen in Bern, Lausanne u. Zürich**

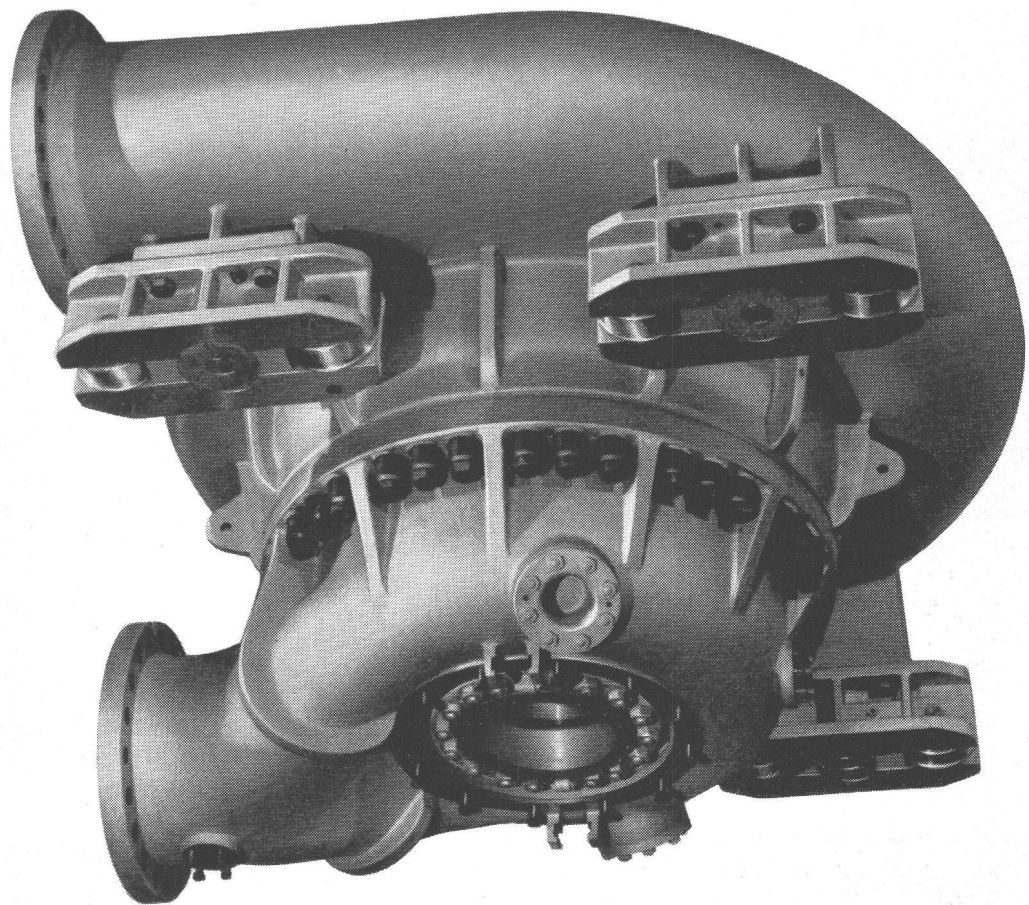

Wir bauen

Speicherpumpen
Nutzwasserpumpen für die Wasserversorgung
von Zentralen und ganzen Baustellen
Kühlwasserpumpen für Transformatoren
und Generatoren
Sickerwasserpumpen usw.
Wir befassen uns mit der Herstellung und Montage
vollständiger Druckleitungsanlagen:
Stollenleitungen
Verteilleitungen
Abzweigrohre mit Verstärkungskragen
System Sulzer
Druckschachtpanzerungen
Wasserschlossauskleidungen usw.

Druckleitungen Speicherpumpen für Wasserkraft- anlagen

284

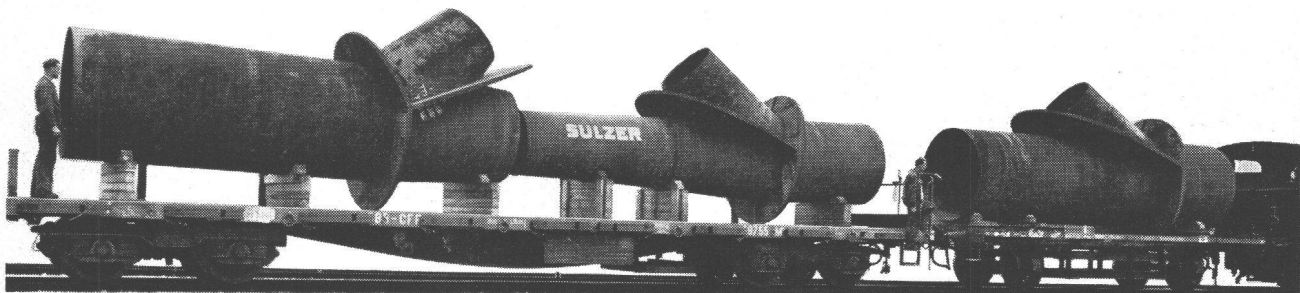



Clichés
 Fotos · Retouchen
 Lieferant der anerkannten Qualitäts-
 Clichés der Schweizer Bauzeitung

ANDERSON & WEIDMANN
 Zürich 5 · Traugottstr. 6 · Tel. 42 08 17

MAAG - Universal-Unterputzkasten der Reihe 6'000 u. ff.

Der gleiche Unterputzkasten gestattet vielseitigste Einbauten wie Anschlussrosetten 8-30 pol. für Telefon, Klemmenringe, Klemmenstreifen etc., und kann mit den beliebigen Deckplattenbefestigungen ausgerüstet werden, mit 2 Eckschrauben, mit 4 Eckschrauben, mit Zentralverschluss oder mit Steckdeckel.

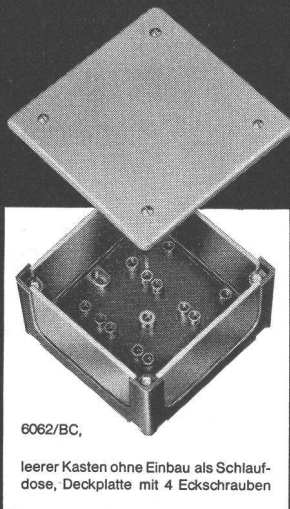

6062/BC,

leerer Kasten ohne Einbau als Schlaufdose, Deckplatte mit 4 Eckschrauben

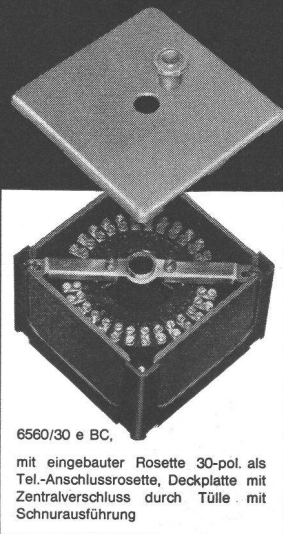

6560/30 e BC,

mit eingebauter Rosette 30-pol. als Tel.-Anschlussrosette, Deckplatte mit Zentralverschluss durch Tülle mit Schnurausführung

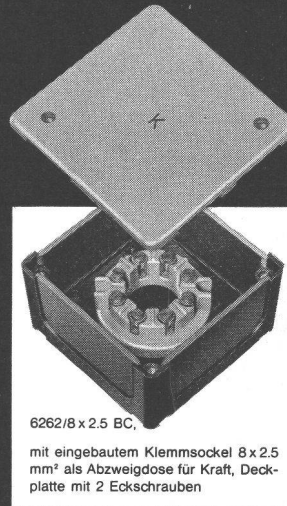

6262/8 x 2.5 BC,

mit eingebautem Klemmschalter 8 x 2.5 mm² als Abzweigdose für Kraft, Deckplatte mit 2 Eckschrauben

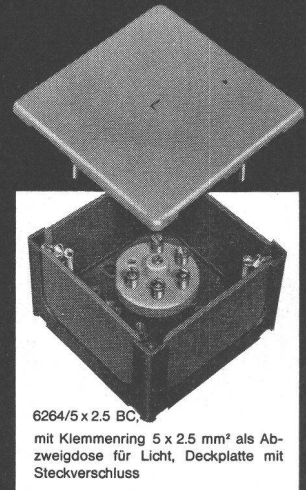

6264/5 x 2.5 BC,

mit Klemmenring 5 x 2.5 mm² als Abzweigdose für Licht, Deckplatte mit Steckverschluss

GOTTFRIED MAAG FABRIK ELEKTR. APPARATE
 ZÜRICH FRAUENFELD

Torstahl mit Doppelriegel

Unser Fortschritt
in der Entwicklung eines
hochwertigen

Armierungsstahls mit
höchster Haftfestigkeit
ohne Sprengwirkung
im Beton und
Kerbwirkung am Stahl

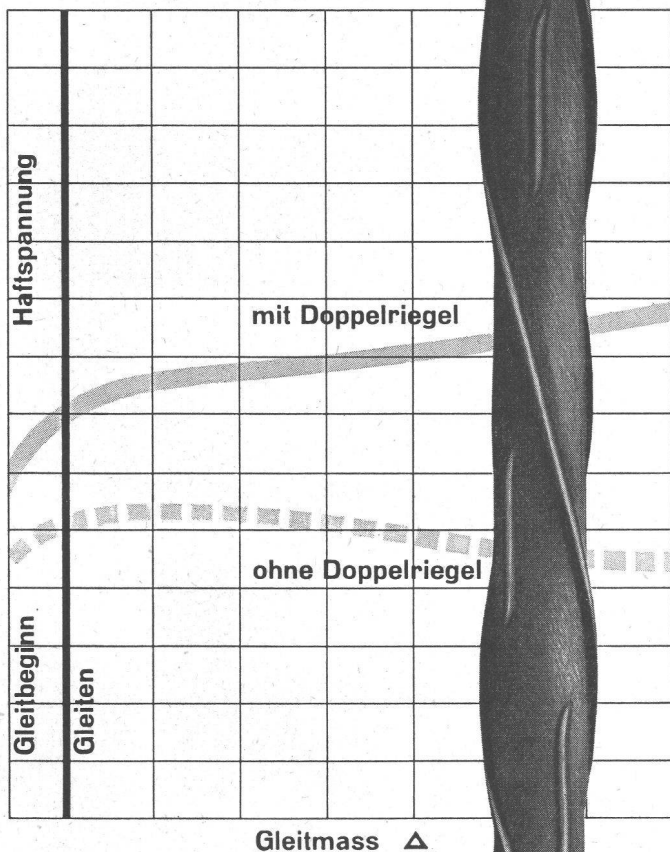

AKTIENGESELLSCHAFT
DER VON MOOS'SCHEN EISENWERKE
LÜZERN

FMAPOKORNY Kompressoren

Werkzeuge für
Bauindustrie
und Metall-
bearbeitung

Luftgekühlte,
fahrbare und
stationäre
Kompressoren
von 1—8 m³/min

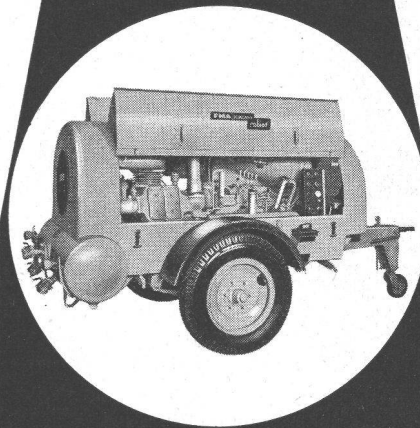
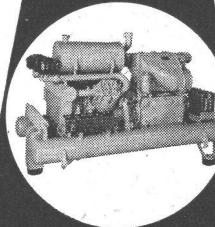
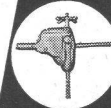

Hans Fehr Dietlikon

Zürich-Glattal Tel. 051/933 666



Spaltenstein+Co Hoch+Tiefbau

Zürich

Ausführung von Hoch- u. Tiefbauarbeiten wie:

Erd-, Maurer-, Eisenbeton- und
Kanalisationsarbeiten

Grundwasserabsenkung System „Wellpoint“

Zimmerarbeiten

Gebrüder Rüttimann Zug

AKTIENGESELLSCHAFT FÜR ELEKTRISCHE UNTERNEHMUNGEN

- Hochspannungsleitungen
bis 380 000 Volt
- Transformatorstationen
- Ortsnetze - Kabelanlagen
- Telephonlinien
- Bahnleitungen
- Schwebbahnen

Der WYSSSEN-Seilkran



ist die zweckmässige Transportanlage für Wildbach- und Lawinerverbauungen, Talsperren, Kraftwerkbauten, Starkstromleitungen usw. auch in extrem schwierigen Transportlagen.

Die Anlage kann sehr schnell montiert und verlegt werden. Ueber Distanzen bis 3 km können die Lasten an jeder beliebigen Stelle längs des Trageils abgesenkt oder aufgezogen werden.

Wyssen-Seilbahnen
Reichenbach i. K.
Tel. (033) 9 81 41

Stapelkran

Unser Stapelkran stellt ein modernes, innerbetriebliches Transportmittel dar, das vorab zum Transport von Paletts und Behältern dient. Solch eine Anlage erlaubt es, Ihre Lager viel besser auszunützen als bis anhin, weil sie einerseits mit sehr schmalen Gängen auskommt und es andererseits ermöglicht sehr hoch zu stapeln.

Modelle von 1/2-2 t Tragkraft

Für nähere Angaben wenden Sie sich bitte an



Eisen- & Stahlwerke Oehler & Co. AG.
Aarau Tel. 064 - 2 25 22

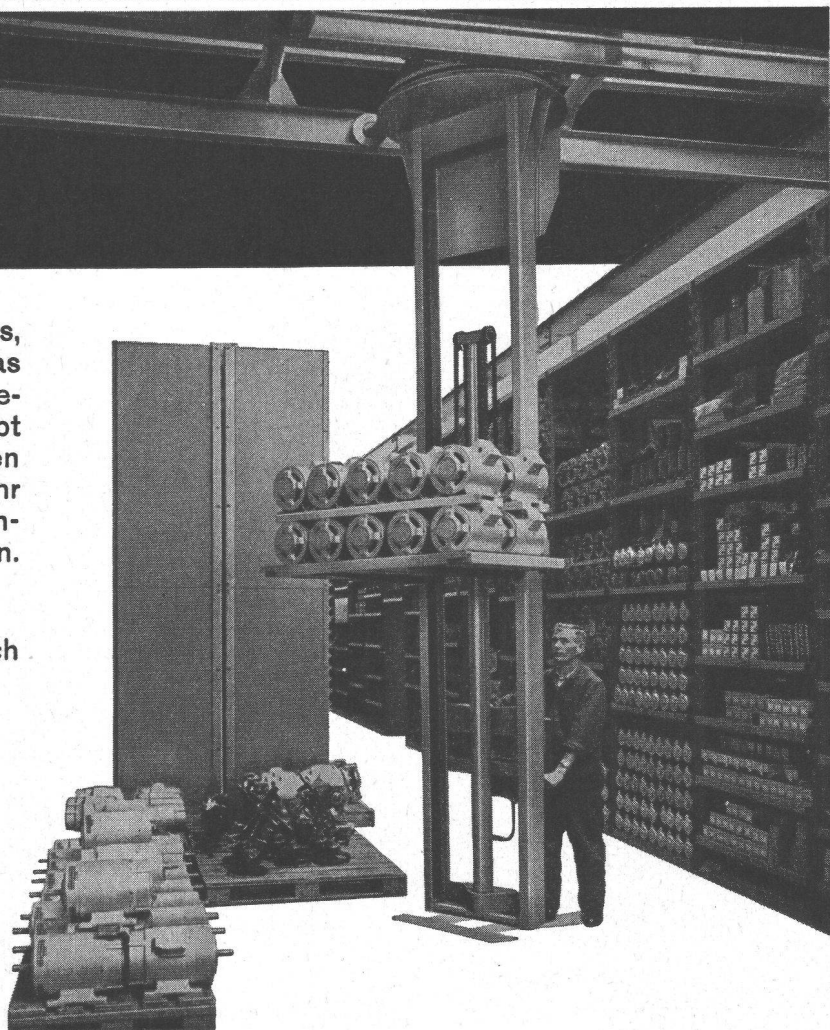

Die Rechnung des Architekten:

- farbenfroh
- + hygienisch
- + ausserordentlich säurefest
- + hitzebeständig bis 150° C
- + appetitlich
- + überdurchschnittlich abriebfest
- + lichtecht
- + leicht zu reinigen
- + fabrikgarantiert

= **KELLCO** -Kunststoffplatten

Genau so überlegt der Architekt, wenn er den Belag für die Kücheneinrichtung, die Restaurationstische, die Bar, den Ladenkorpus und die Regale bestimmt. Er weiss, dass Kellco ein Schweizer Fabrikat ist, welches sich glänzend bewährt hat und das er mit dem Gefühl absoluter Sicherheit in seinen Projekten vorschreibt.

Verlangen Sie die Kollektion der 70 Muster direkt von der Fabrik.

Fordern Sie den kostenlosen technischen Dienst an. Er berät Sie gut und unverbindlich.



die Schweizer
Kunststoffplatte
mit der einzigartigen
Qualitätsgarantie

Keller & Co. A.-G., Klingnau

Telephon (056) 5 11 77

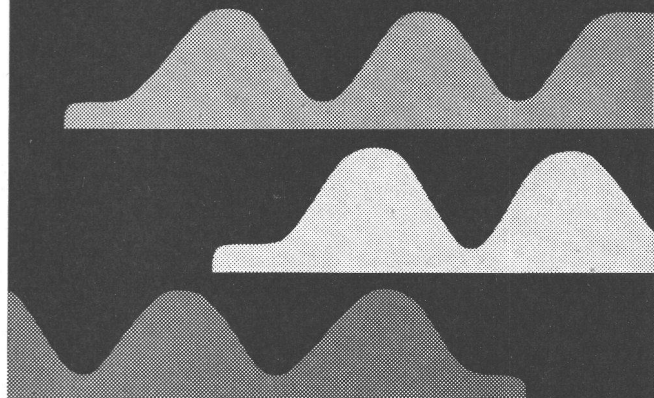

Original-Hüttenaluminium
Raffinal (Reinstaluminium)
Aluminium-Gusslegierungen
Halbfabrikate aus Reinaluminium
und den markengeschützten
AIAG-Legierungen
S.A.P. Aluminium-Sinterwerkstoffe

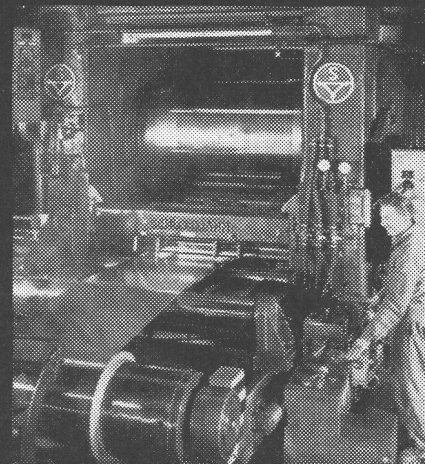
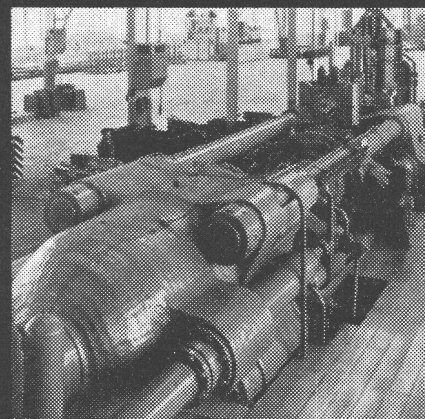

Aluminium-Industrie-Aktien-Gesellschaft

Verkaufsabteilung, Zürich 48

Telephon 051 / 54 80 80

ELEKTRISCHE UHREN

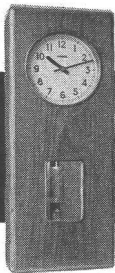

Die **FAVAG**-Hauptuhr steuert eine Uhrenanlage und garantiert deren exakten Gang.

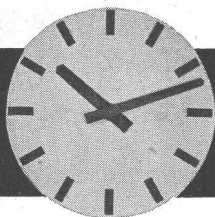

Die **FAVAG**-Nebenuhren folgen getreu dem Gang der Hauptuhr und geben die genaue Zeit an.



In der Strasse verzehnfacht eine **FAVAG**-Uhr die Wirkung der Reklame.

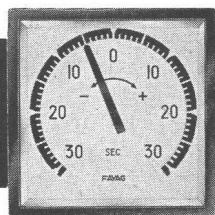

In einem Kraftwerk überwacht die **FAVAG**-Frequenzkontrolluhr die Regelmässigkeit der Frequenz.

FAVAG
AG
NEUCHÂTEL

FAVAG
H. 932

Sigma-Junior

Die automatische
witterungsabhängige
Zentralheizungs-Regulierung
für Kleinbauten

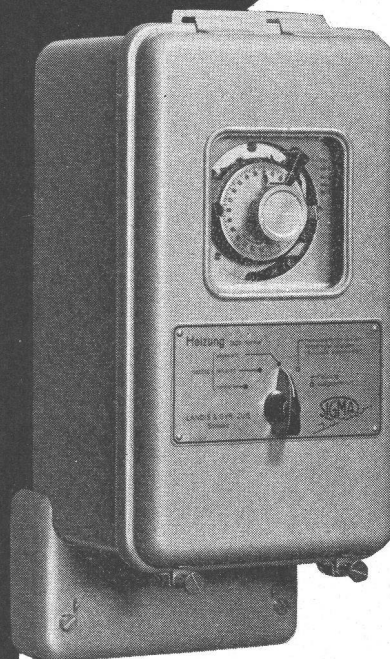

bis 15 % Brennstoffeinsparungen

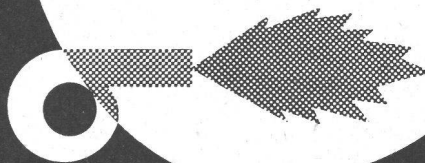

**Sigma-Junior steuert
Oelfeuerungen oder Motorventile**

**Seine Reguliereigenschaften
entsprechen denjenigen des
seit Jahren hervorragend bewährten**

SIGMA

LANDIS & GYR AG. ZUG

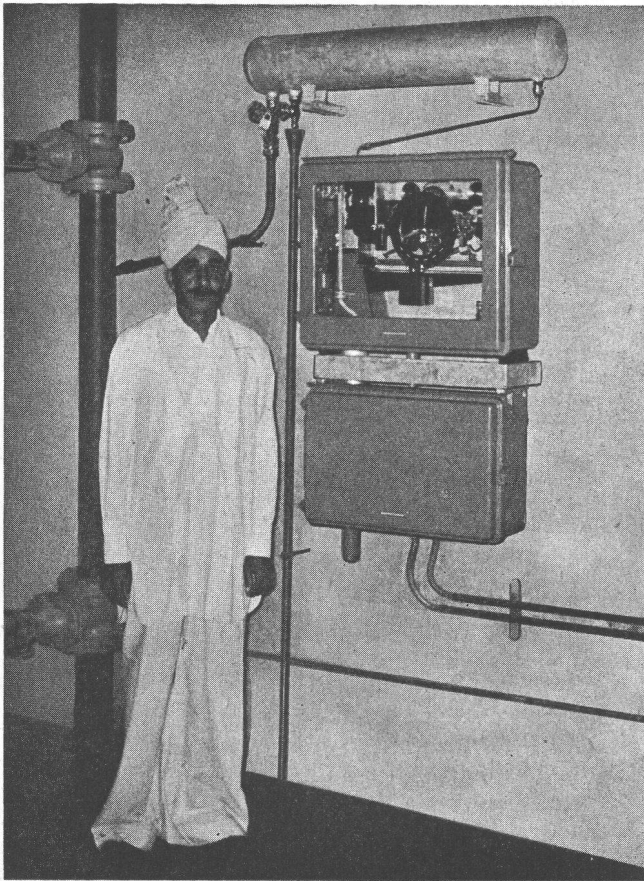

FRANZ RITTMAYER AG. ZUG

Apparatebau für die Wasserwirtschaft

**Alle Fernmess- und Steuerungseinrichtungen für
das Wasserfach individuell gebaut**

Druckwaage zur Fernübertragung der Wasserspiegelschwankungen im Wasserschloss

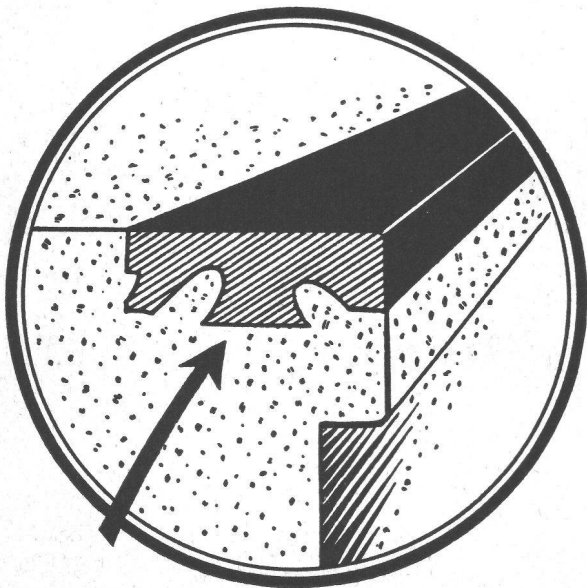

TECO

*der ideale Gummigleit- und Kantenschutz bringt
Ihnen viele Vorteile*

1. ausgezeichneter Gleitschutz
2. äusserst zähe und abriebefest
3. kein einfaches Aufkleben, sondern ein Ausgiessen zusammen mit der Platte in einem Arbeitsgang
4. Vorteilhaft im Preis — verschiedene Farben
5. Ausgezeichnete Referenzen in vielen Ländern

Verlangen Sie Muster und ausführliche Offerte

COSTRUMA

Via al Gas, MENDRISIO Tel. 091 4 44 09

Rohrpostanlagen



Rohrpost rationalisiert den Betrieb

Anwendungsgebiete:
Banken, Versicherungen,
Druckereien, Geschäfts-
und Warenhäuser, Indu-
striebetriebe usw.

Fördergut:
Bons und Bestellungen,
Zettel, Telegramme, Checks,
Karten, Briefe, Waren-
proben, Manuskripte usw.

1602

Standard Telephon und Radio AG.

Zürich, mit Zweigniederlassung in Bern

Aufzüge- und
Elektromotorenfabrik
Schindler & Cie. AG
Ebikon / Luzern



In
hohen
Häusern
fahren
schnelle
Schindler
Lifts



Spezialbeton AG Staad

Treppenanlagen, Betonfenster

Fassadenverkleidungen

Bodenbeläge

Vorfabrizierte Sichtbetonelemente

Ausführung sämtlicher Kunststeinarbeiten

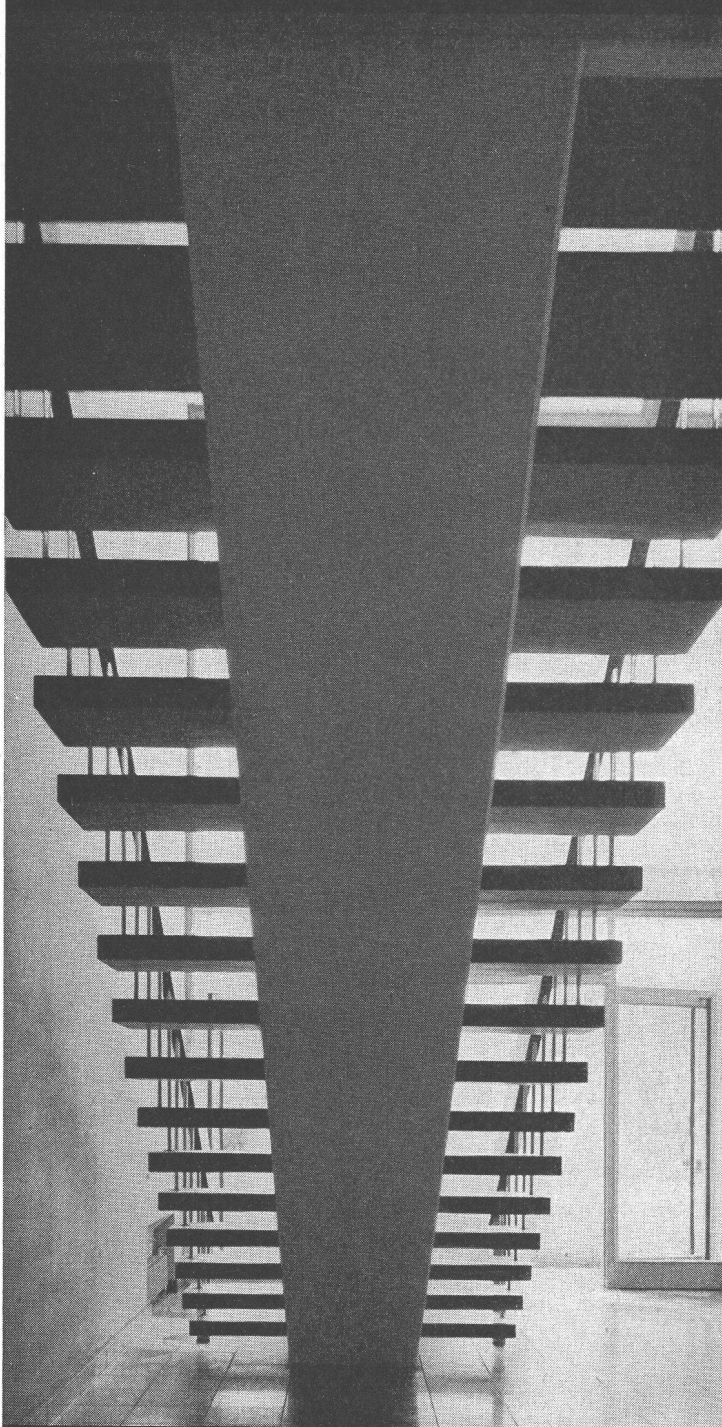

Treppen und Bodenbeläge mit Ornamentplatten

im Kantonsschulhaus Wetzikon

Architekt Max Ziegler BSA SIA, Zürich



KSB

Wasser im Motor

Unsere U-Pumpen sind mit sogenannten Naßläufer-Unterwasser-Motoren ausgerüstet, die, wie der Name schon sagt, stets mit Wasser gefüllt sind. Ihre Lager sind hinsichtlich der Materialbeschaffenheit für Wasserschmierung geeignet und bedürfen daher keinerlei Wartung. Der Wickeldraht ist mit einer für den Unterwasserbau bestens geeigneten Kunststoffisolation versehen, die auch im Dauerbetrieb größte Zuverlässigkeit gewährleistet. Auf Grund ihrer Betriebssicherheit und Wartungsfreiheit hat sich diese Bauweise von U-Motoren in den letzten Jahrzehnten immer mehr durchgesetzt und ist heute von den verschiedenen Konstruktionsprinzipien die verbreitetste.

Unser lückenloses Programm enthält auch für Ihre speziellen Bedarfsfälle geeignete Pumpen.



B 3100-75

Verkaufsbureau KSB Zürich AG
Zürich 6, Spanweidstrasse 3 Telefon (051) 28 25 18



GUNIT & SPRITZBETON

ING. MAX GREUTER & CIE

ZÜRICH 7/32 BÖCKLINSTR. 26



JOSEF MEYER

Rheinfelden · Luzern

**Stahlbau
Waggonbau
Kessel- und Apparatebau**

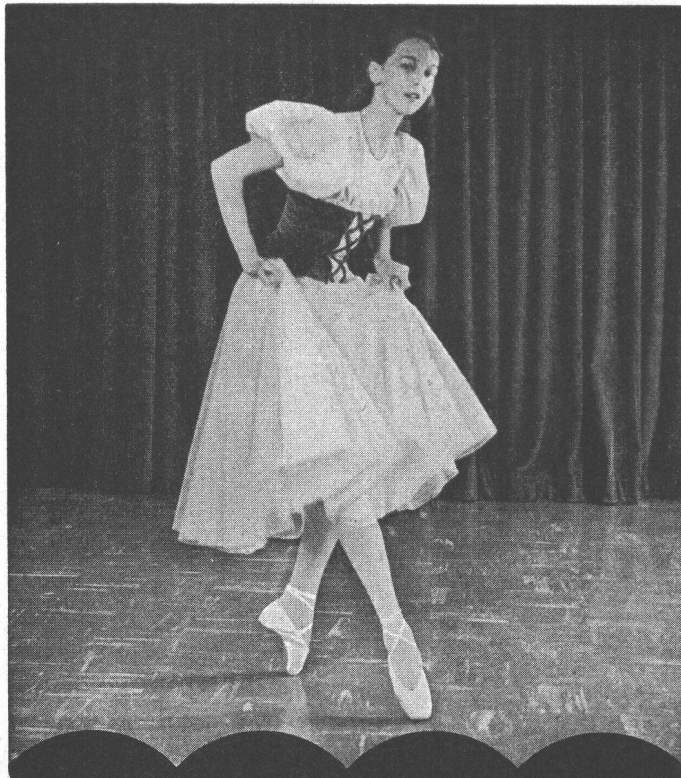

TERRAFLEX

-Bodenbelag, seit 20 Jahren bewährt und ständig verbessert, ist ein Spitzenprodukt.

36 wohlausgewogene, schönste Farbtöne erlauben Kombinationen vom einfachen Zweckboden bis zum anspruchsvollsten künstlerischen Dessinbelag: für Industrieräume, Laboratorien, Spitäler, Verkaufslöke, Büros, Studios, Küchen, Korridore, Soussols, Wohndielen, Konferenzräume, Hallen etc.

Die durchgeknetete Mischung von Asbestfasern und Vinyl verleiht TERRAFLEX grösste Widerstandsfähigkeit (minimale Abnützung); Feuer-, Fett- und Säurebeständigkeit; hohe Druckfestigkeit; Elastizität (angenehmes Gehen) und Isolierfähigkeit (Spannungen bis 4500 V).

TERRAFLEX-Böden benötigen geringste Wartung (nur aufwaschen), wirken schalldämpfend und lassen sich leicht und rasch verlegen: Grösse der Platten:

22,8 X 22,8 cm; Stärken: 1,6 mm, 2,5 mm und 3,2 mm.

TERRAFLEX im Wohnungs-, Zweck- und Industriebau wird höchsten Ansprüchen gerecht. Verlangen Sie Offerten beim Fachgeschäft.

Generalvertretung:
Flachdach- und Terrassenbau AG,
Bern Marktgasse 37 Tel. (031) 2 76 76



JOHNS - MANVILLE PRODUKTE



Säurefeste Leuchten

Neue Modelle ganz in Kunststoff
für Säure- und Naß-Betriebe

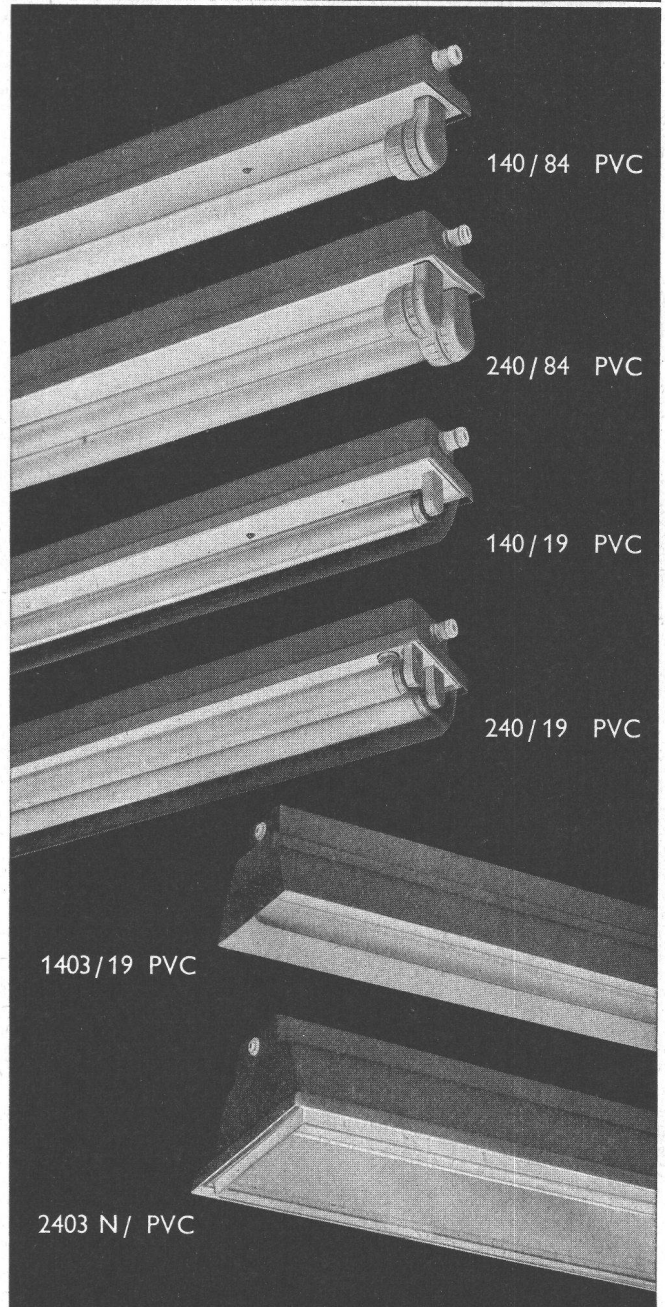

140/84 PVC

240/84 PVC

140/19 PVC

240/19 PVC

1403/19 PVC

2403 N / PVC



FLUORA Herisau
Spezialfabrik
für Fluoreszenz-Leuchten
Tel. 071 / 5 23 63

Beratung in allen lichttechnischen Fragen
Kostenlose Ausarbeitung
von Beleuchtungs-Projekten



Brückenbau Industriebau Behälter Felsanker

StahlTon AG

Zürich Oberdorfstrasse 8 Tel. 051 / 32 38 82

Spannbeton

BBRV

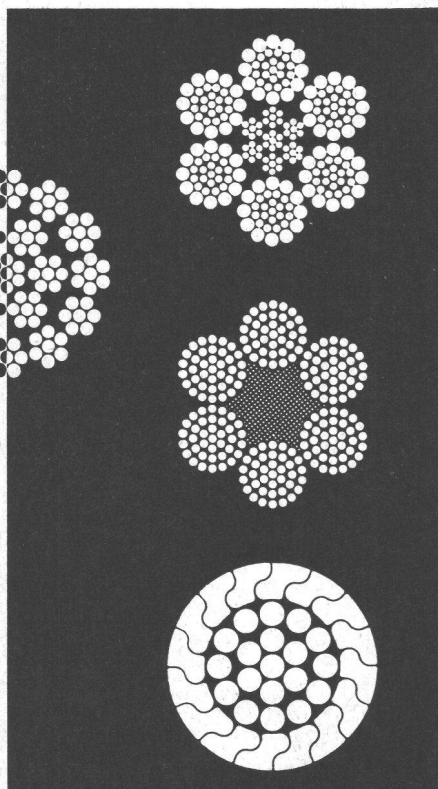
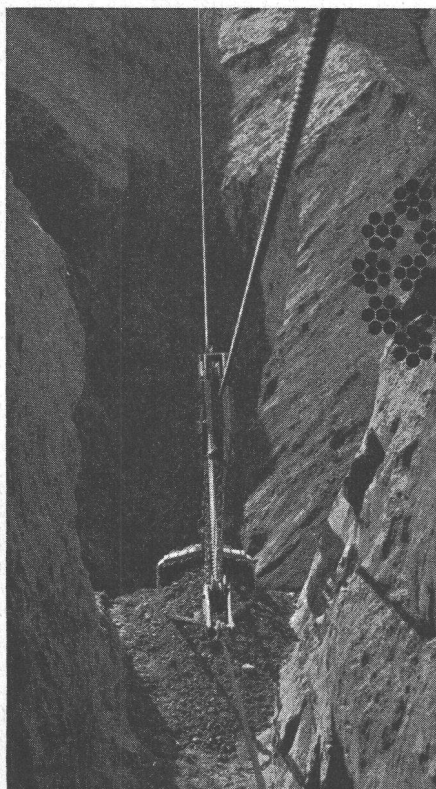

Drahtseile

«Tru-Lay-Brugg»

Baggerseile

Kranseile

Sprengetze

Struppen



Kabelwerke Brugg A.G.

Tel. 056-41151

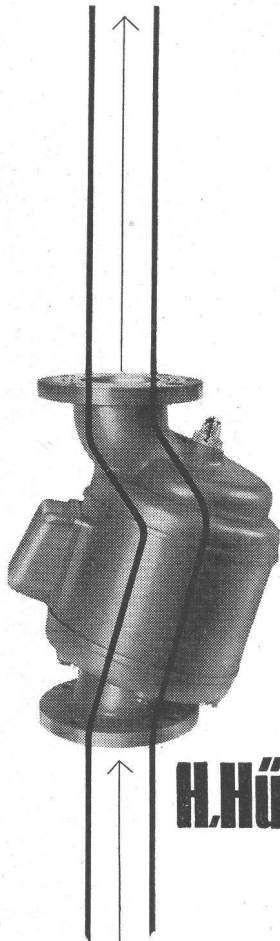

DEBLORA- Umwälz- pumpe

Geräuschlos, betriebssicher

- a) für Transformatorenkühlung. Grösserer Druck. Kleinere Kühler.
- b) für Heizung. Beschleunigter Durchfluss. Verringert Strahlungsverluste. Mit Deblockierungsvorrichtung.

Billman- Variatoren

für vollautomatische Heizungsregulierung erhöhen ihre Wirtschaftlichkeit.

Ausführliche Prospekte 16 BZ und 01 BZ durch

H. Hürliemann Dipl. Ing. ETH.

Sihlquai 75, Zürich
Fabrikationsbetrieb Uster
Telephon (051) 96 85 15

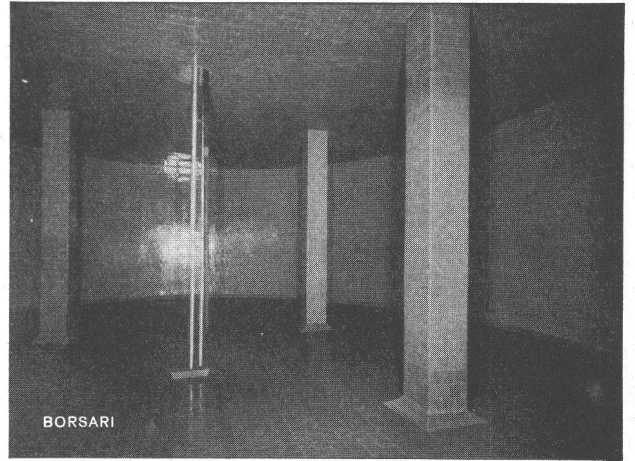

BORSARI HEIZÖL- u. BENZIN-TANKS

aus Eisenbeton mit Plattenauskleidung
für jeden Bedarf 50 Jahre Erfahrung

Erstklassige Referenzen

Keine Korrosion

Kein Unterhalt

BORSARI & CO., Zollikon - Zürich

Telephon (051) 24 96 18

Gegründet 1873

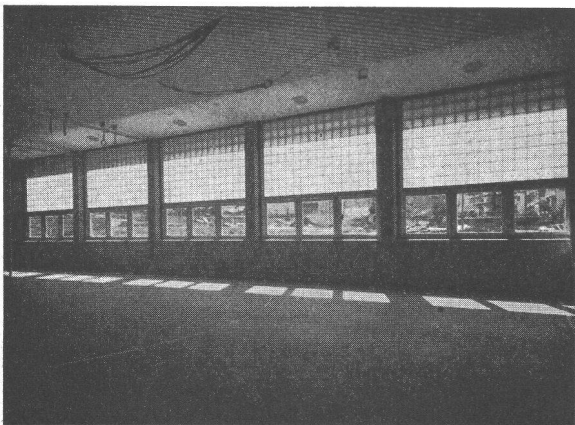

BAUGLÄSER

Alle Sorten und Neuheiten zu günstigen Preisen.

GLASBETON Spezialabteilung für Glasbeton-Oberlichter, garantiert wasserdicht, **begeh-** und **befahrbar** Ausführung, mit extra hellen, lichtstreuenden Kristallprismen.

GLASBAUSTEINE extra hell, für Aussenwände, Treppenhäuser, innere Trennwände. Vorzügliche Isolation gegen Kälte, Wärme und Schall. Grosse Referenzliste.

Verlangen Sie kostenlose Dokumentation und Offerte.

Ruppert, Singer & Cie. AG., Zürich

Tafelglas en gros und Spiegelmanufaktur

Telephon (051) 52 53 53 - Gegründet 1884

Briefadresse: Zürich 48, Altstetten

Dosierapparate für Flüssigkeiten

Schweizer Erzeugnisse «D O S A P» Patente + Hottinger +

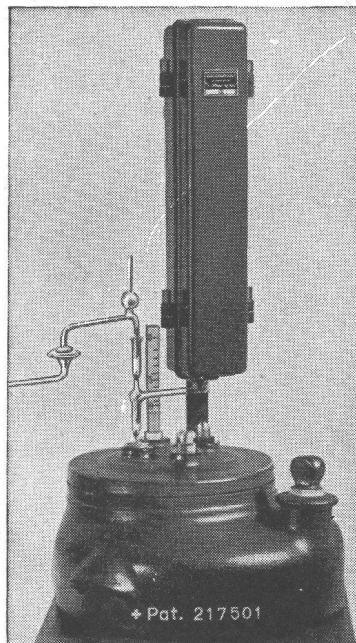

Erprobt
und
bewährt

Enkernen
von Wasser

Neutralisieren
von Abwasser

Zubereiten
von Spülwasser

Abfüllen, Verteilen
Beimischen

Einfach
Präzise
Zuverlässig

Ungefährlich

Preiswürdig

Anpassbar an alle
Verhältnisse

Ausführung für
kleine und mittlere
Anlagen

Auskünfte, Referenzen
beim Fabrikanten und
bei den Vertretungen

FR. HOTTINGER, Ing., Techn. Bureau, BASEL

Laufenstrasse 70 Telephon (061) 34 47 21

Inhaber: R. Buol

Vertretungen:

Westschweiz: CLENSOL S. à r. l. spécialistes de l'eau, LUTRY
Südschweiz: E. Boffani, studio tecn. idraul., Lugano



Lichtpauspapiere

PERMAX für Halbtrocken-Entwicklung

AMONAX für Ammoniak-Entwicklung

Sämtliche Lichtpauspapiere werden seit 40 Jahren nach eigenen Verfahren hergestellt

Paus-, Zeichen- und Millimeter-Papiere

in grosser Auswahl

ED. AERNI-LEUCH, BERN

Fabrikation technischer Papiere

Reproduktionsanstalt

Zieglerstrasse 34

Securiton

ALARMANLAGEN

EINBRUCH
ÜBERFALL
FEUER

Was Architekten interessiert:

Einmauerbares Raumschutznetz für Tresoranlagen.

Durchschlagsfestes Alarmglas für Schaufenster.

Liftsicherungen mit automatischem Fernalarm.

Ueberfall-Melder für Schalteranlagen und Juweliere, mit wahlweise stillem oder hörbarem Alarm. Panikfreie Auslösung auch in heikelsten Situationen.

Gefahren- und Pannen-Melder für die Industrie.

Feuermeldeanlagen mit durchgehendem, nicht nur auf einzelne Punkte beschränktem Meldersystem; Fühlernetz nicht stromführend.

Alarm-Empfangszentralen für Polizei und Feuerwehr

Securiton-Alarmanlagen

sind betriebssicher, sabotagefest,
netzunabhängig

Automatische Fernalarmierung über das
Telephonnetz

Securiton AG, Bern-Zollikofen

Birkenstrasse 15, Tel. (031) 65 04 92

Überall vertreten durch die SECURITAS AG

Das Problem

LUFT

beschäftigt vielerorts auch den Architekten. — Uebertragen Sie uns diese Sorge, wir suchen immer nach der günstigsten Lösung.

Klimaanlagen
Luftheizung
Luftbefeuchtung
Lufttrocknung
Entnebelung
Luftfiltrierung
Ventilationen jeder Art

Referenzen in der ganzen Schweiz.

Wir kommen gerne auch zu Ihnen.

WERA

WERA-Apparatebau AG. Bern

Gerberngasse 23/33, Tel. (031) 3 99 11

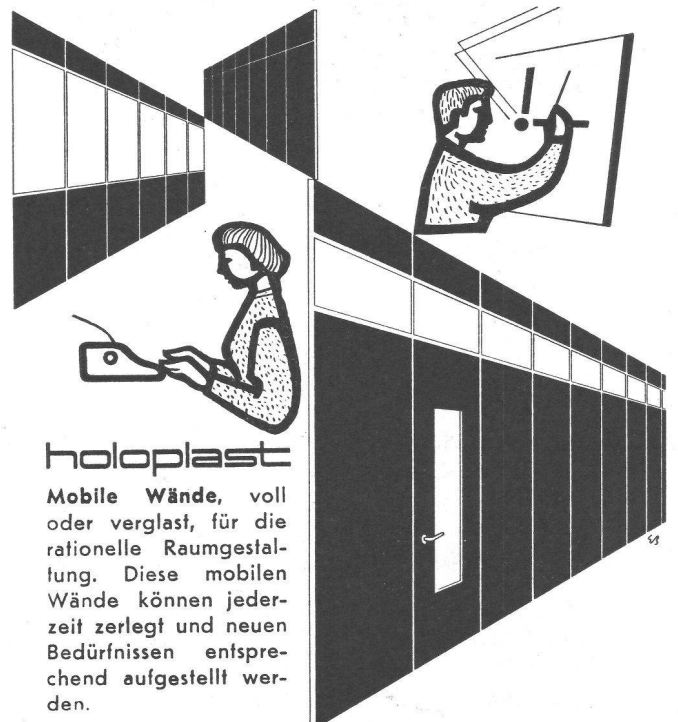

holoplast

Mobile Wände, voll oder verglast, für die rationelle Raumgestaltung. Diese mobilen Wände können jederzeit zerlegt und neuen Bedürfnissen entsprechend aufgestellt werden.



GRIESSER AG

Aadorf 052/47112	Bern 031/29261	Genève 022/338204	Lausanne 021/261840
Basel 061/346363	Luzern 041/27242	St. Gallen 071/231476	Zürich 051/237398

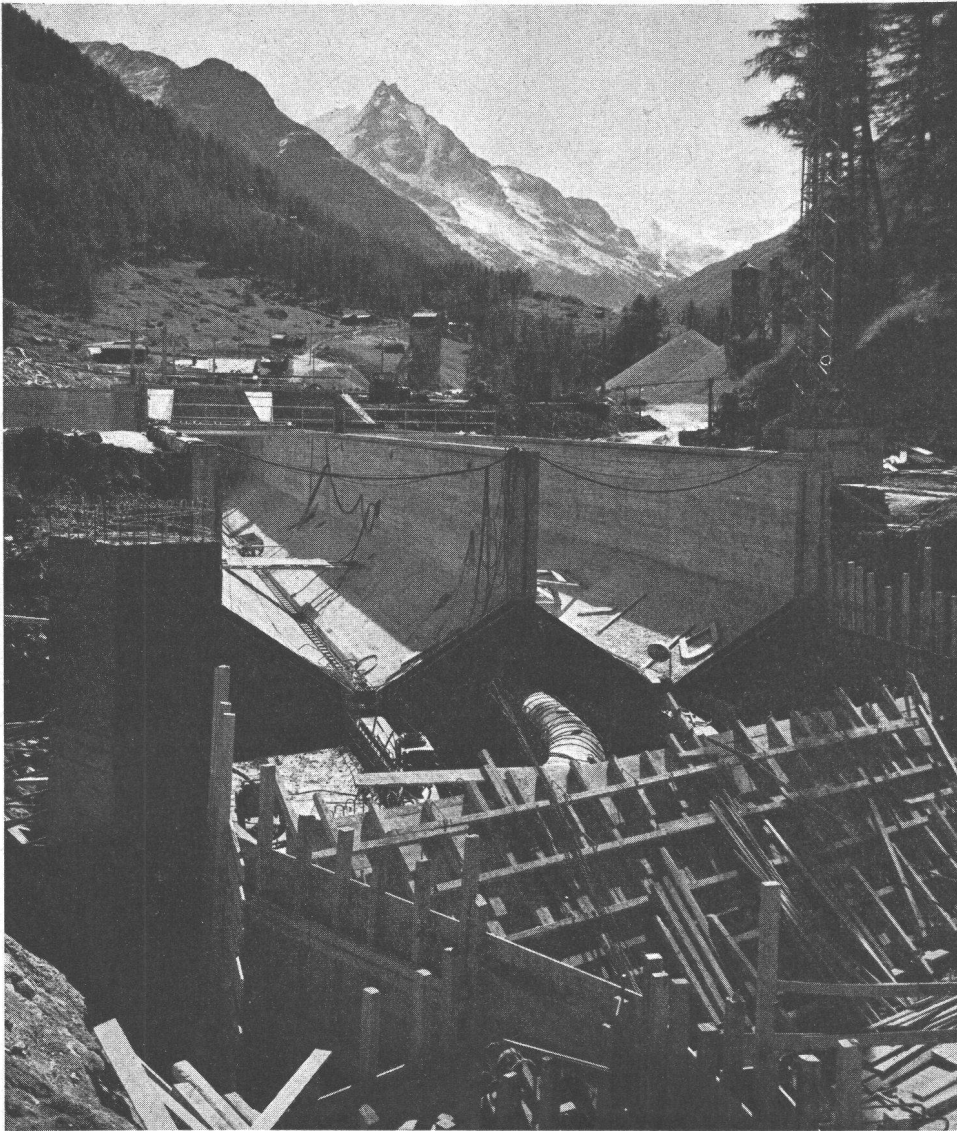

Walter J. Heller AG.

Bauunternehmung

Sion - Bern - Ilanz

Entsandungsanlage

Ausgleichsbecken Motec

Ausführung in Gemeinschaft

● **Anzeigen in der Schweizerischen Bauzeitung sind eine hervorragende Verkaufshilfe** ●

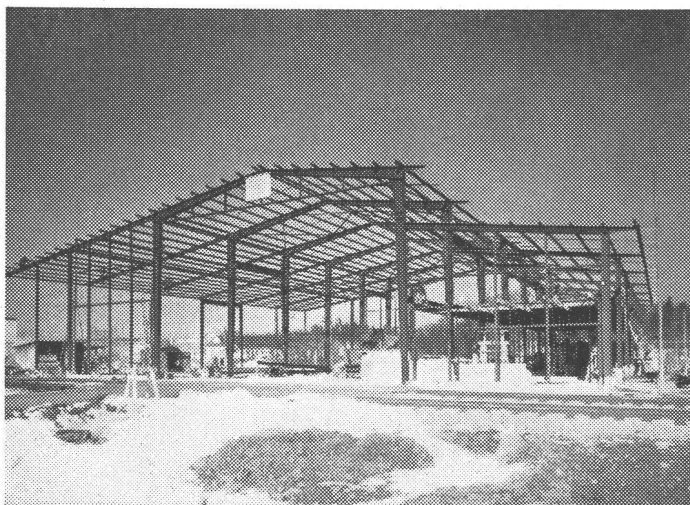

HANS KISSLING

EISENBAU AG

BERN

STAHLBAU
METALLBAU
TORBAU

KÄGI & CO., WINTERTHUR

SPEZIALFIRMA FÜR RÖHREN ALLER ART

VERTRETER UND LAGERHALTER DER
PHOENIX-RHEINROHR AG, DÜSSELDORF
 FÜR HANDELSRÖHREN

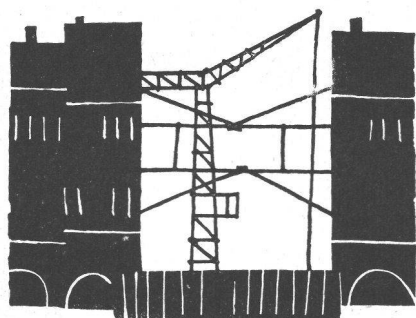

Garantie-Rückhalte

binden viel Geld und engen manchen Betrieb in seiner Produktion ein. – Bieten Sie Ihren Auftraggebern anstelle von Bar-rückhalten Garantie in Form von Bürgschaftsverpflichtungen unserer Bank an. Das ist einfacher und billiger!

Ein Bankkonto bringt Gewinn.

**SCHWEIZERISCHE
VOLKSBANK**

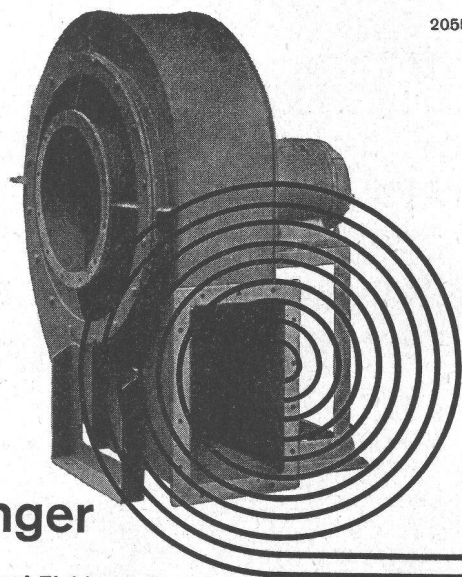

2055

Meidinger

Ventilatoren und Elektromotoren

Qualitätsprodukte seit mehr als einem halben Jahrhundert. Anpassung an alle Ansprüche der Technik. Geräuschloser Lauf durch spezielle Ausführung der Flügelräder und sorgfältiges Ausbalancieren der Ventilatorflügel und Motoranker. Behebung der magnetischen Geräusche der Elektromotoren durch Spezialwicklung. Genau passende Ersatzteile jederzeit ab Lager lieferbar.

G. Meidinger & Cie, Basel 4,
Telefon 061 - 23 88 70

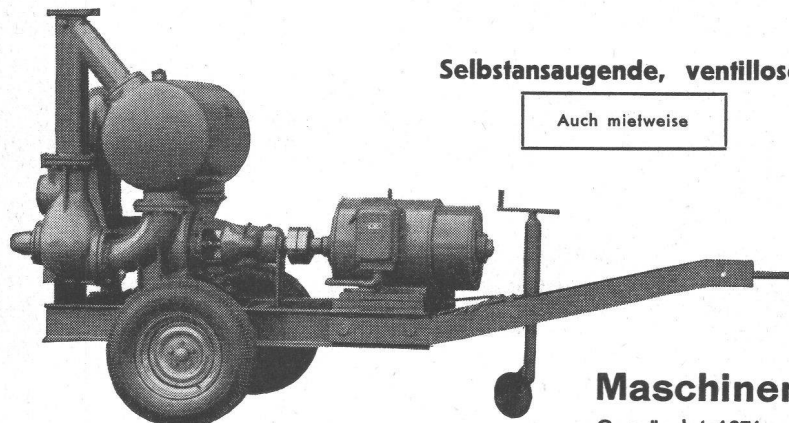

Selbstansaugende, ventillose

Auch mietweise

Bau-Pumpen

System Lauchener • Saughöhen bis 9 m

Leistungen 1—500 Liter/Sek. Kein Bodenventil. Keine Klappe im Saugstutzen. Keine Hilfs-Vakuum-Pumpe. Jederzeitiges automatisches Ansaugen auch nach Lufteintritt im Saugrohr. Keine reibenden, sich abnützenden Dichtungsflächen, daher störungsfrei auch bei Schlamm-, Sand- und Kiesförderung.

Maschinenfabrik a. d. Sihl AG. Zürich

Gegründet 1871

Telephon (051) 23 35 14

PORA

ISOLIERBETON

rein anorganische Porenbeton-

ISOLIERPLATTEN

in die Betonschalung gelegt.

Hervorragende Aussenisolierung, insbesondere für Eisenbeton.

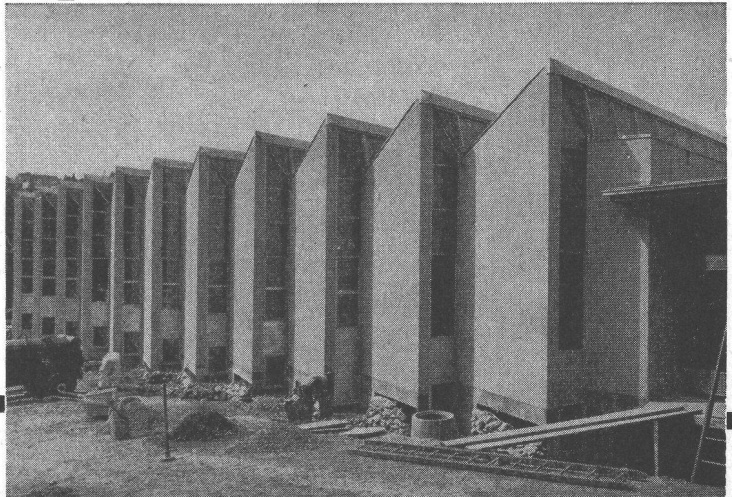

PORA AG

Mühlehorn
058 / 4 34 36

Reichenburg
055 / 7 72 22

Eisenbetonbau, vollständig mit PORA-Platten ummantelt

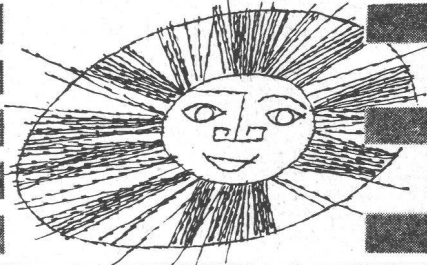
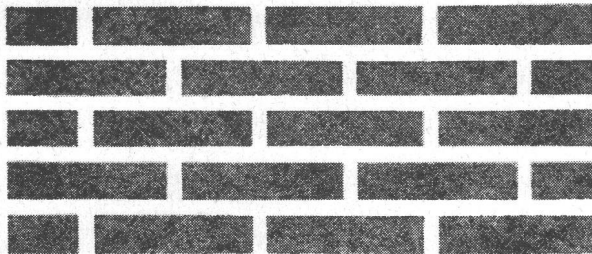

Jura-Cement-Fabriken, Aarau-Wildegg
Cementfabrik Holderbank-Wildegg AG
Kalkfabrik Spühler AG, Rekingen
K. Hürlimann Söhne AG, Brunnen
Ingenieur Borner & Cie, Walenstadt
Cement- und Kalkwerk Liesberg AG
Cementwerke Vigier AG, Luterbach
Kalk- und Steinfabrik AG, Beckenried
Gips-Union AG, Zürich
Cement- und Kalkfabrik Unterterzen AG
Cementwerke Därligen AG, Bern

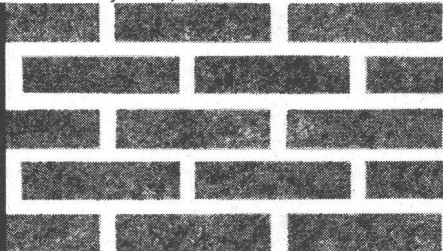

Kalkmörtel
ergibt
das wärmste
Mauerwerk

157



AG Kalk Zürich

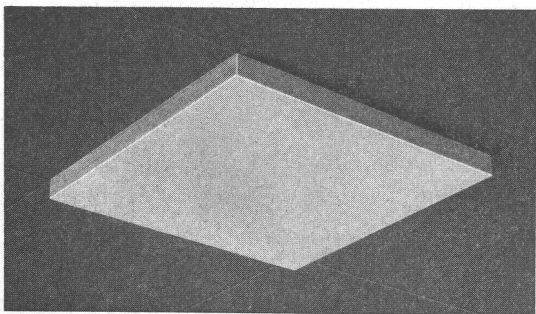

ALLE ARTEN VON FLUORESCENZ-EINBAULEUCH-
TEN — SONDERANFERTIGUNGEN JEDER FORM
FÜR SCHULEN — FABRIKEN — BÜROS — BANKEN
UND KAUFHÄUSER — KINOS + CAFÉS

WIR PROJEKTIEREN FÜR SIE !

A. HUBER-LANDOLT • LEUCHTENFABRIK «TULUX» • TUGGEN-SZ ☎ (055) 8 72 72

«CANTEX»-Isolierplatte

aus gepresstem Schilf, ohne jedes chem. Bindemittel

ein vorzügliches Isoliermaterial

Grossformat	Stärke:	2	2½	3½	5 cm
	Gewicht:	4,5	6,0	7,5	9,5 kg pro m ²

Grosse Dammfähigkeit, rissfrei,
bruchsicher, elastisch, schnelle
Arbeitsweise

Isolierung von:
Betondecken
Mauerwerken
Unterlagsböden
freihängenden Decken

Alleinhersteller:

VEREINIGTE SCHILFWEBEREIEN ZÜRICH

Teleph. (051) 28 43 63

Bezug durch den Bauhandel

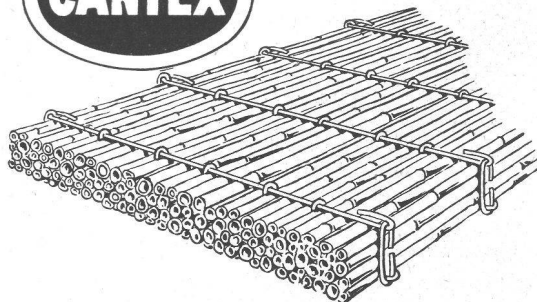

*Bau-
Austrocknung
mit*

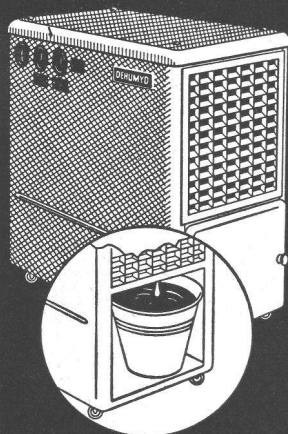

DEHUMYD

Elektr. Entfeuchter

Ohne Chemikalien, wartungslos, mit geringem Stromverbrauch. Typen für jede Raumgrösse und Temperatur. - Günstige Mietbedingungen.

Fabrikation und Vertrieb

Pretema AG

ZÜRICH 2 DREIKÖNIGSTR. 49

Tel. (051) 27 51 26 / 23 90 75



Normen vereinfachen und verbilligen das Bauen

Göhner Normen

die beste
Garantie für Qualität

Ernst Göhner AG, Zürich
Hegibachstrasse 47
Telefon 051 / 24 17 80
Vertretungen in
Bern, Basel, St.Gallen, Zug,
Biel, Genève, Lugano

Fenster 221 Norm-Typen,
Türen 326 Norm-Typen,
Luftschutzfenster + -Türen,
Garderoben- + Toilettenschränke
Kombi-Einbauküchen,
Carda-Schwingflügelfenster.

Verlangen Sie unsere Masslisten und Prospekte. Besuchen Sie unsere Fabrikausstellung.

B 1



SCHWEIZ. SPRENGSTOFF A.-G. CHEDDITE

Fabriken in Liestal/BL und Isleten/Uri

Bureau in Liestal: Telephon (061) 84 14 33
Telegramme: Cheddite Liestal

TELSITE - CHEDDITE - DYNAMITE

Sprengkapseln - Zündschnüre - Zubehör

Generalvertretung für die französische Schweiz: **Petitpierre & Grisel S.A. Neuchâtel**

LICHT IST UNGERE STARKE

Fluoreszenz-Leuchten –
von ALUMAG

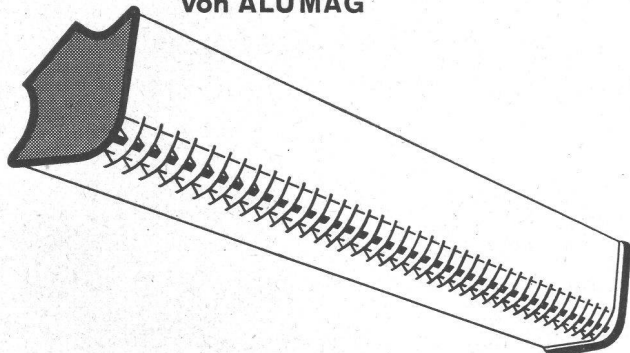

ALUMAG

Aluminium – Licht AG
Industrie für
technische Beleuchtung
Uraniastr. 16, Zürich
Tel. (051) 23 77 33

BAUSTA

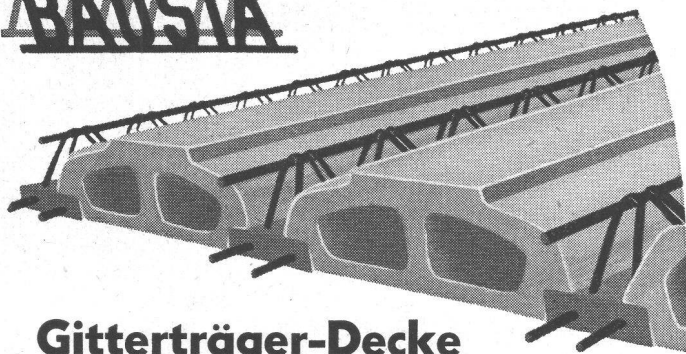

Gitterträger-Decke

Rationelle Ausführung mit Spezialmaschinen - gleichbleibende Qualität -
ausgezeichneter Verbundträger - vielseitiges Anwendungsgebiet - geringes
Gewicht - einfachste Verlegungsmethode.

Ein Erzeugnis der internationalen OMNIA-Decken-Organisation mit über
200 Lizenzwerken in Europa und Uebersee.

OMNIA - Decken-Organisation Schweiz:

Zentrale: FISCA AG., Thannerstrasse 34,
Basel (061) 38 96 19/39 47 62

Lizenzwerke:

Baustein- und Betonwarenfabrik AG., (051) 91 84 78
Spreitenbach AG

Wilhelm Brodtbeck AG., Zementwarenfabrik,
Pratteln BL (061) 81 50 12

Baubedarf und Zementwaren Gustav Hunziker AG.,
Ins-Anef BE (032) 8 32 82

Emile Monney, Matériaux de Construction,
Route de Vernier 133,
Genève (022) 34 52 33/34 52 34

Procim S. A., Fabrique de Produits en Ciment,
Monthey VS (025) 4 25 97/4 27 26





IMO Pumpen



*Was der
Fachmann schätzt*

Einfache Bauart. Grosse Betriebs-
sicherheit. Hoher Wirkungsgrad
(80 - 97 %). Geringe Leerlauf-
verluste. Druck bis 175 at und
Förderleistungen bis 6000 l/min.
Selbstansaugend. Geräuschlos
Geringer Verschleiß.

In allen Größen ab Lager lieferbar

H. Hürliemann Dipl. Ing. ETH.

ZÜRICH
Sihlquai 75 Tel. (051) 42 54 41
Fabrikationsbetrieb Uster



wartungsfrei
robust
betriebssicher

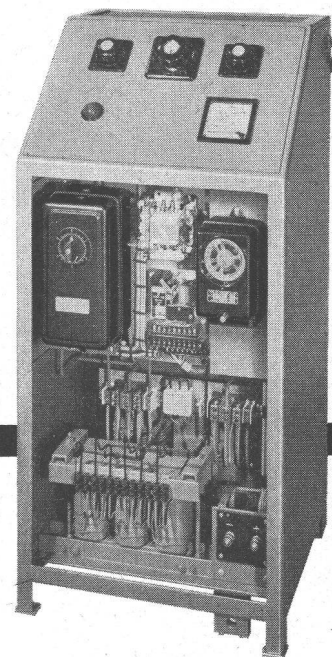

Dreiphasige Ladegleichrichter für Traktionsbatterien

für vollautomatischen Betrieb
mit Röhrengleichrichtern, Selen-
oder Silizium-Elementen

Walter Bertschinger AG | Luzern

Lindenstr. 15, Tel. 041 / 2 75 74



BFZ-DICHTUNGEN

Phenolfrei

+ PATENT +

für Zementrohre und Steinzeugleitungen, speziell Kanalisationen, Trinkwasserleitungen, Schmutzwasserkanäle, Sammelleitungen

Grösste Elastizität, absolute Dichtigkeit, säurebeständig

Verlangen Sie Referenzen und Prospekte

AG. für chemisch-bautechnische Produkte
Würenlos (Aargau)

Telephon (056) 3 53 44

TORMAX

öffnet alle Türen für Sie!

Moderne Bauten brauchen automatische Türöffner. Nützen auch Sie unsere Erfahrungen aus der Automatisierung von weit über tausend Türen im In- und Ausland zur individuellen Lösung Ihrer Antriebsprobleme für Türen, Tore, Rolläden, Senkfenster, etc.

Sandert
 MOTOREN AG.
 BÖLACH-ZÜRICH
 TELEPHON (051) 961143

Bis 100° C

können Sie die Heizung des FURRER-Waschautomaten einstellen. Der vollautomatische Temperatur-Regler erlaubt Ihnen, die für das Waschgut zulässige Höchsttemperatur einzustellen. Das Aufheizen erfolgt selbständig durch automatisches Ein- und Ausschalten.

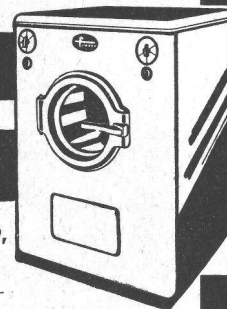

BESUCHEN SIE UNS AN DER OLMA 1959, 8.—18. Oktober, Halle 15, Stand 1512

Gratisprospekt

erhalten Sie, wenn dieser Abschnitt an die Firma J. Furrer AG., Aarau, eingesandt wird.

Name:

Strasse:

Ort:

70

IHR PROMPTER LIEFERANT FÜR

HOLZHANDEL AG ZÜRICH

Seestrasse 4, Zollikon Postfach Zürich 23 Telephon (051) 24 90 94



-Kunstharzplatten

Schwedisches Qualitätsprodukt

Seit Jahren bewährt

Praktisch unverwüsthche Oberfläche - 60 modernste, dekorative Farben und Dessins

Originalmass: 122 x 244 cm alle gewünschten Fixmasse!

Einzelplatten Originalmass: **FR. 20.— p/m²**

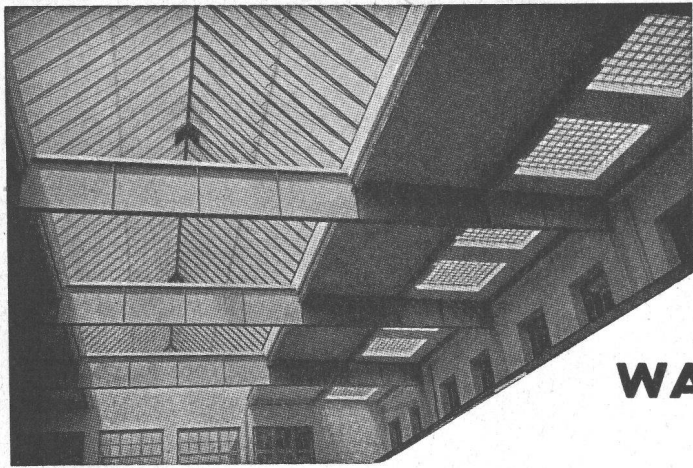

Kittlose

Glasdächer

Glasbeton-Oberlichter, begeh- und befahrbar

Glasbaustein-Wände

WALTHER & MÜLLER * BERN

Telephon (031) 2 49 12

MOTOR-COLUMBUS

Aktiengesellschaft für elektrische Unternehmungen

Baden/Schweiz

Projektierung und Bauleitung

von

Kraftwerken

Hochspannungsleitungen

Transformatorstationen

Schaltanlagen

RENOLD-ANTRIEBE

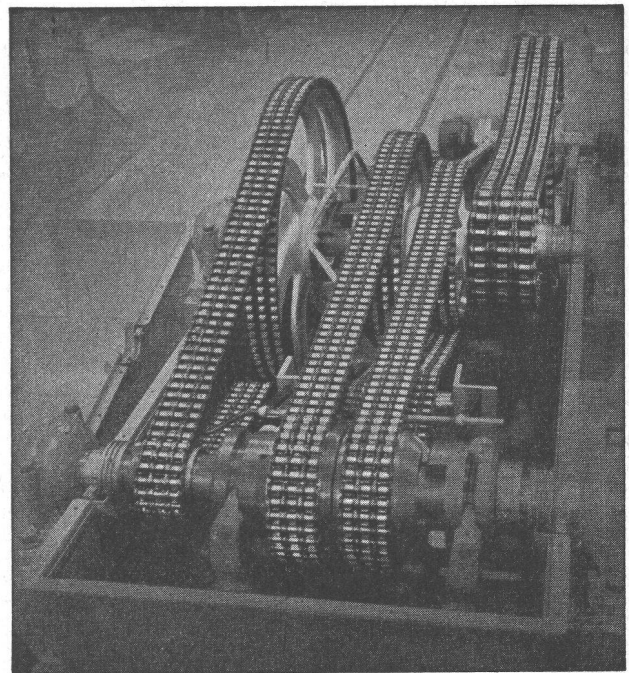

längste Lebensdauer
für störungsfreien Betrieb
ruhigen Lauf

kurze Achsdistanzen
kleinste Breiten
hoher Wirkungsgrad

Ab Lager:

W. EMIL KUNZ * ZÜRICH 27

Gotthardstrasse 21 - Telephon (051) 27 30 57



Vobag

AG. für vorgespannten Beton
und Zementwarenfabrik

Spezialfirma für hochwertige Betonwaren
für alle Zwecke

Adliswil-Zürich - Tel. 91 68 44

Lagerhalle von 100 m Länge. Säulen, Dachbinder und
Windverbände aus vorfabrizierten Betonelementen

GEHEIZ

Geheizt wird mit **ERTLI** Oelbrenner



Neuzeitliche Spezialbeschläge für Eisen- und Metallbau in formschönen Ausführungen und für jeden Bedarf des modernen Baustils

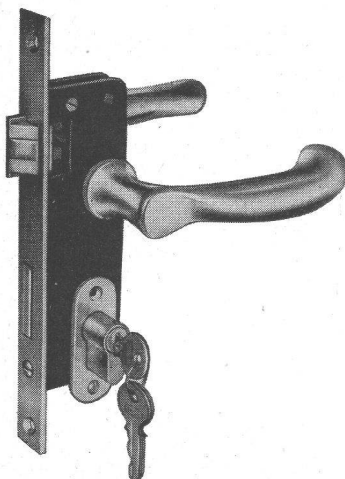

Alle Arten Sicherheits-schlösser, Türschliesser, Türgriffe, Türbänder und dergl., Fensterverschlüsse, Drehlager, Lagerschalen und Oberlichtöffner, Schaukastenschlösser usw. für die handelsüblichen Stahlrohr- und Aluminiumprofile.

Tout genre de serrures de sûreté, ferme-portes, poignées et charnières, fermetures de fenêtres, coussinets de pivotement, ferme-impostes, serrures de vitrines, etc. pour les profils courants en tube d'acier et en aluminium.

Ferrures spéciales et nouveautés en fer et en métal répondant aux exigences de la construction moderne

C. Eugen Schmidt AG.

EISEN- UND METALLBAUBESCHLÄGE

Zürich 6 Langmauerstrasse 65
Telephon (051) 26 96 66

Briefadresse: C. Eug. Schmidt AG., Zürich 33, Postfach

Pumpenfabrik GEBR. DIEBOLD, Baden

Langjährige Spezialität:

Abwasser-
und Fäkalien-
Pumpen

Kläranlagen

Telefon:

056 2 56 77

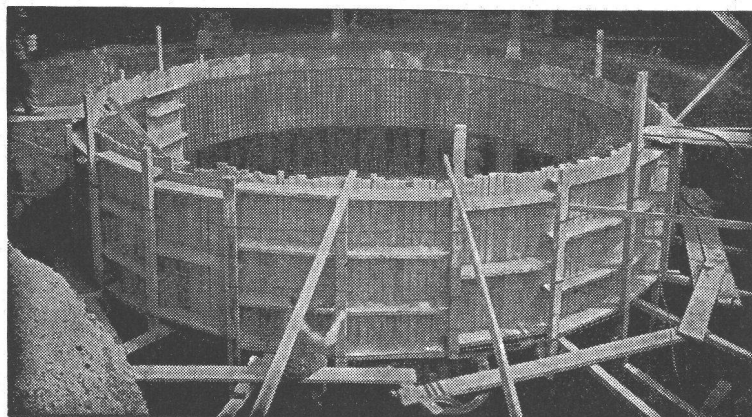
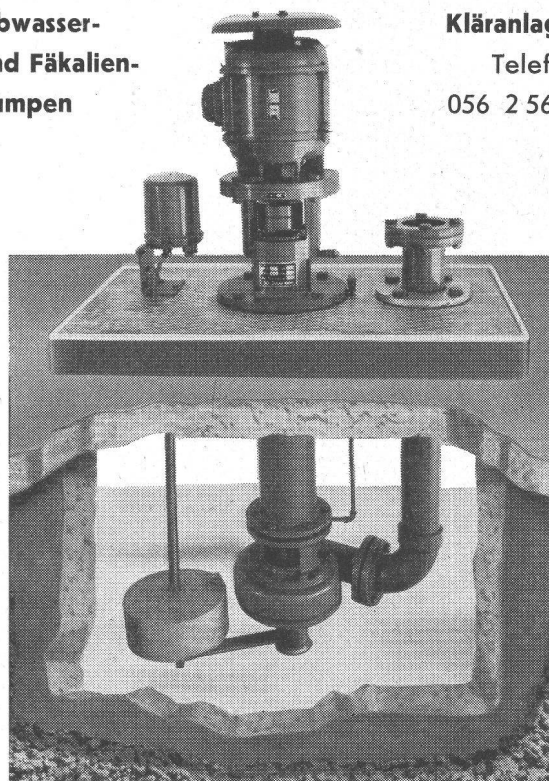

Betontank von 250 000 l im Bau

TBA-Betontankanlagen

zur Lagerung von Heizöl, Dieselöl etc.

Die zuverlässigen, betriebs- und korrosionssicheren TBA-Stahlbetonbehälter können in jeder Form und Grösse erstellt werden. Kellereinbautanks.

TANKBAU AG, ZÜRICH

Minervastrasse 126, Telephon (051) 34 46 42

HANS LEUPIN

TECHNISCHES BUREAU TEL. 4 46 50
BERN

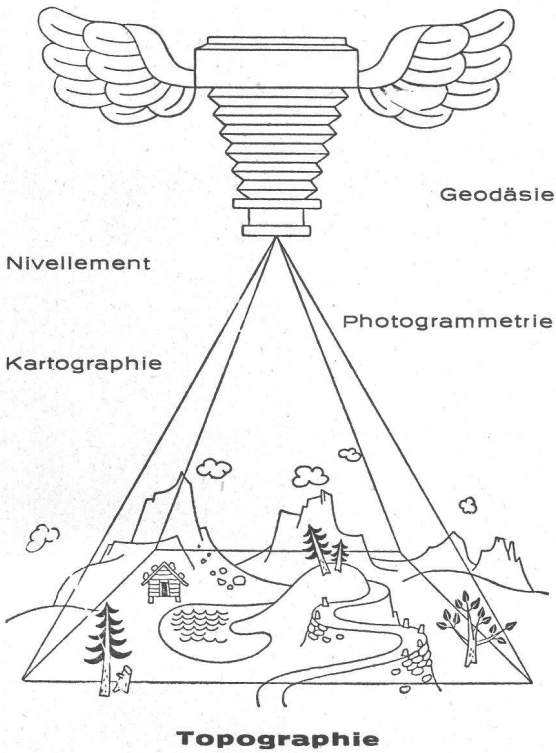

VON ROLL



Krane und
Verladeanlagen
für jeden
Verwendungs-
zweck

Gesellschaft der
Ludw. von Roll'schen
Eisenwerke AG.
Werk Bern

FARNER-WERKE AG.

GRENCHEN-SOL.

Postfach Nr. 274

Reparaturen und Revisionen von

MILITÄR- und ZIVIL-FLUGZEUGEN

Fabrikation von Bestandteilen für

ZELLEN und MOTOREN

Kundenarbeiten für Industrie und Ge-
werbe:

**SANDSTRAHLEN,
RISSPRÜFUNG,
SCHUTZGAS-SCHWEISSUNG**

Neue Abteilung für

ELEKTRONIK

Büro und Werkstatt: **Flughafen Grenchen**
Tel. (065) 8 58 02

KITTLLOSE GLASDÄCHER



Oberlichter
Sheddächer

Jakob

SCHERRER

Söhne

ZÜRICH 2

Allmendstr. 7 Tel.: 051/25 79 80

Glasdachbau, unsere Spezialität seit 1907

Für Architekten, Bauführer und Bauzeichner empfiehlt sich das Studium der

► Grundlagen und Richtlinien für Bauspenger-Arbeiten

von **Rudolf Bänninger**, dipl. Spenglermeister, Zürich.

Ihnen leistet dieses Werk vorzügliche Dienste. Sie finden darin die wichtigsten Spenglerarbeiten zeichnerisch festgehalten, wie z. B.

- Dachrinnen
- Ablaufrohre
- Einlauf-, Seiten-, First- und Orbleche
- Fensterbänke
- Einfassungen
- Dachfenster
- Metall- und Klebedächer
- Blitzschutzanlagen
- Schema für Offertentexte (besonders zu beachten!)

Das Buch kann zum Preise von Fr. 35.— beim Zentralsekretariat des **Schweiz. Spenglermeister- und Installateur-Verbandes**, Auf der Mauer 11, Zürich 1, bezogen werden.

Schweizerische Bodencredit-Anstalt

Werdmühleplatz 1 Zürich

Wir empfehlen uns für die Gewährung von

Baukrediten
und
Hypothecken

MERK

für Hebezeuge

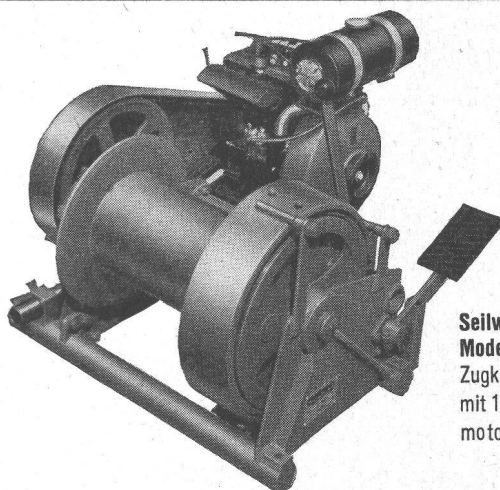

Seilwinde Modell PX 12
Zugkraft 1200 kg
mit 12 PS Benzinmotor.

MERK -Seilwinden

in vielen Ausführungen bis 20000 kg Zugkraft für höchste Ansprüche.

Verlangen Sie Offerte über das zweckmässigste Modell unter Angabe der Betriebsbedingungen.

Hans Merk Maschinenfabrik Dietikon/ZH
Telefon 051/91 91 21

Rascher, bequemer horizontieren!

Mit einer Handbewegung ist das neuartige **Bau-Nivellier GK 0** grobhorizontiert und mit der Feinkippschraube in Sekunden ablesebereit! Erstklassige Fernrohroptik. Leistungsfähig, robust, präzise und doch nur **Fr. 342.—** mit Stativ A und Behälter.

Verlangen Sie Prospekt GK 524 von
Kern & Co. A.G., Aarau –
Tel. 064 21112



Kern
AARAU

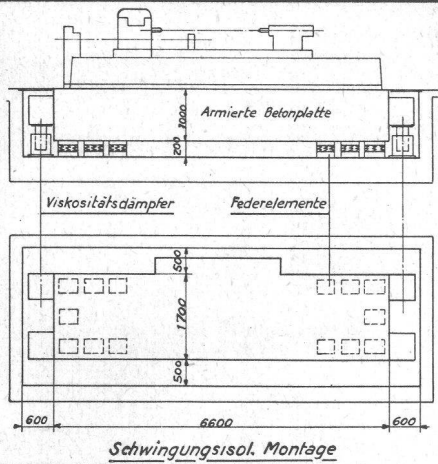

Abgedecktes
Fundament
einer
Präzisions-
Schleifmaschine

Wir isolieren

Ihre Präzisionsmaschinen
gegen störende Einflüsse von Erschütterungen
Ihre Hämmer und Pressen
zum Schutze von Maschinen,
den betriebseigenen Bauten und der Umgebung
Trittschall- und Betonisolierungen
durch unsere patentierten Korkaeroplatten

Verlangen Sie kostenfreie Beratung durch

VAPOR AG, ZÜRICH 2

C.-F.-Meyer-Strasse 14

Telephon (051) 25 41 10

Schwingungsisol. Montage

Eirich- Grossmischanlagen

automatisch gesteuert oder manuell bedient

für Strassenbau und
Grossbaustellen aller Art



hohe Leistung, niedrige Investitionskosten,
hohe Festigkeitswerte, absolut zuverlässige
Durchmischung.

MASCHINENFABRIK GUST. EIRICH, Hardheim/Nordbaden
Gegründet 1863

Vertretung für die Schweiz:

J. ALF. BRUNNER, Dipl. Ing., LUZERN 8
Seeburgstrasse 65a Telephon (041) 2 06 65



Stollenbau

Lokomotiven
mit NIFE-
Stahl-
akkumulatoren

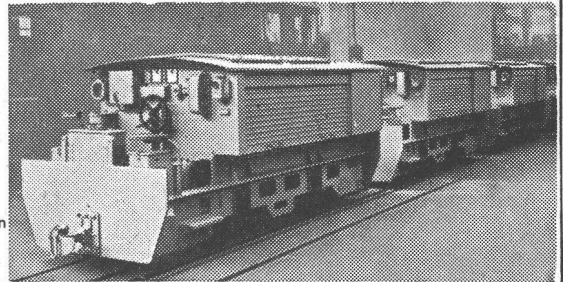

Helmlampen
Grubenlampen
Notbeleuchtungen
Gleichrichter
«SANGAMO» - Ah - Messer

NIFE -
Stahlakkumulatoren

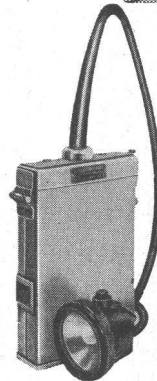

NIFE-Helmlampe

NIFE — eine Weltmarke

H. Hürliemann Dipl. Ing. ETH.

ZÜRICH, Sihlquai 75 Tel. (051) 42 54 41

Moderne Verfahren für

TRINKWASSER-FILTERANLAGEN ABWASSERREINIGUNG



BERATUNGEN
MECHANISCHE AUSRÜSTUNGEN
ZAHLEICHE REFERENZEN

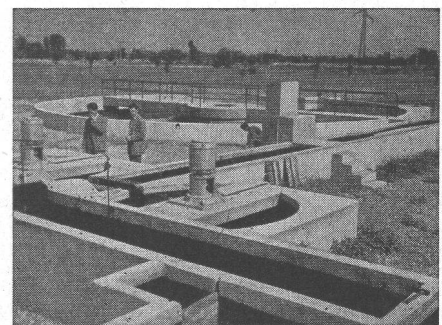

PISTA S.A. GENÈVE-Jonction



STRECKRABITZ ?

Streckrabitz ist der gesetzlich geschützte Markenname eines im Vollbad feuerverzinkten Rabitzgewebes mit rechteckigen Maschen. Nachahmungen, die meist ebenso rasch verschwinden wie sie kommen, sind wie die noch immer steigende Nachfrage der beste Beweis für die unerreichten Qualitäten dieses einzigartigen Putzträgers. Streckrabitz fabriziert als alleinige Inhaberin der Schutzmarke die

SDZ SCHWEIZERISCHE DRAHTZIEGELFABRIK AG.
LOTZWIL



Wirtschaftlichkeit mit Betriebsstundenzählern

E. O. BÄR

Bern - Fischermättelstrasse 18
Zürich - Scheuchzerstrasse 70
Genève - rue Ed. Rod 16



Patent-Aufzugtreppe
Grösste Vorteile
auf kleinstem Raum

Vertreter: R. Bischoff, Kaspar-Fenner-Strasse 8, Küssnacht ZH
Telephon (051) 90 47 59

FELDMANN & CO. ★ HOLZBAU
LYSS Telephon (032) 841 84 **Kt. BERN**



HARTMEIER & CO. BREMGARTEN AG
Spezialfirma für moderne Blitzschutz- und Erdungsanlagen

Wir projektieren und bauen Blitzschutzanlagen an allen Arten von Gebäuden. Erfahren in der Erstellung von Blitzschutzanlagen für Hochhäuser und Industrie.

Wir bauen unter weitgehendster Berücksichtigung architektonischer Belange in allen Kantonen nach den Leitsätzen des SEV.

Techn. Büro Nussbaumen AG., Rosenweg 13, Tel. (056) 2 30 64

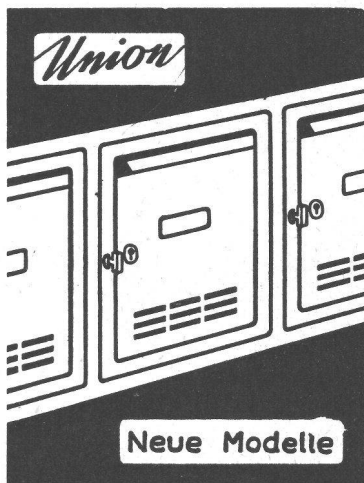

Brief- und Milchkasten Mauerkassen

Union-Kassenfabrik AG.
Postfach Zürich 40
Telephon (051) 521758

Neue Modelle

Verlangen Sie Prospekt Nr. 49

MAUERENTFEUCHTUNGEN

mit

Pat. C. K. Syphon «System Lang»

bewähren sich immer

Techn. Büro für gesundes Wohnen

W. Robert Lang, Ing.

Zürich 6/57, Telephon (051) 28 79 32

Hofwiesenstrasse 18

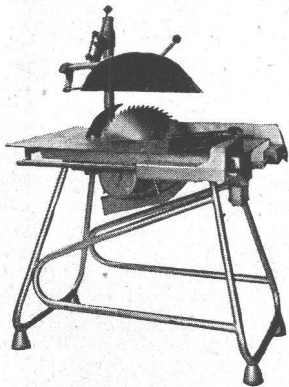

Die transportable

Mafell

Baustellenkreissäge

das Prunkstück jeder Baustelle

für Schnittiefen bis 15 cm, kräftiger 4-PS-Motor, praktische Längs-, Schräg- und Queranschlüge. — Verlangen Sie sogleich eine Offerte mit Sonderprospekt und Referenzangabe sowie eine unverbindl. Vorführung auf Ihrer Baustelle durch **Max Müller**, Drusbergstr. 112, Zürich 53, Tel. (051) 24 42 50

JOS. OBEREGGER

Albisstrasse 132 Tel. 45 18 00

ZÜRICH

SCHLOSSEREI + EISENBAU

Fahrradparkieranlagen

+ Patent

Euböolith-Werke AG Olten

Tannwaldstrasse 62, Telefon (062) 5 23 35

Spezialfirma für

Steinholzfußböden: «Euböolith» und «Dermas»

Kunstharzbeläge: «Keravin»

Hartbetonbeläge: «Maxidur»

Isolier-Unterlagsböden jeder Art

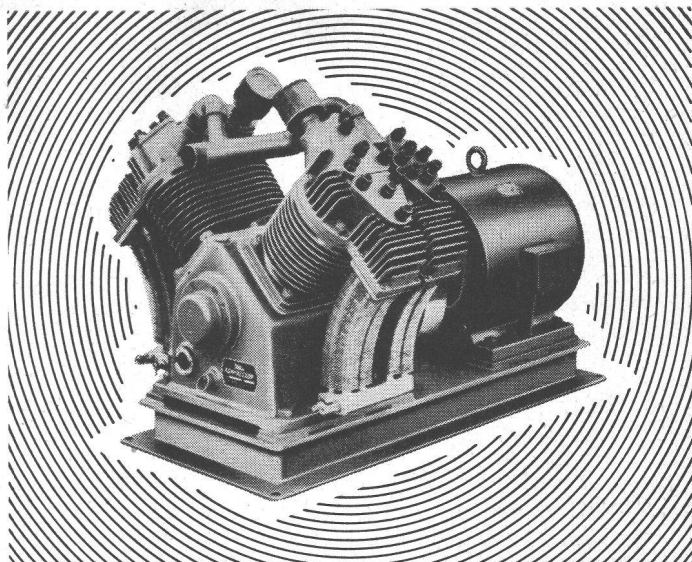

Haug KOMPRESSOREN

VAKUUMPUMPEN LUFTFILTER FÜR JEDEN ZWECK

FRITZ HAUG AG., MASCHINENFABRIK, ST. GALLEN

AUSSTELLUNG UND VORFÜHRUNG BEI

ERNST HAUSAMANN & CO. ZÜRICH 3/45

UETLIBERGSTRASSE 15

Aus unserem Bauprogramm

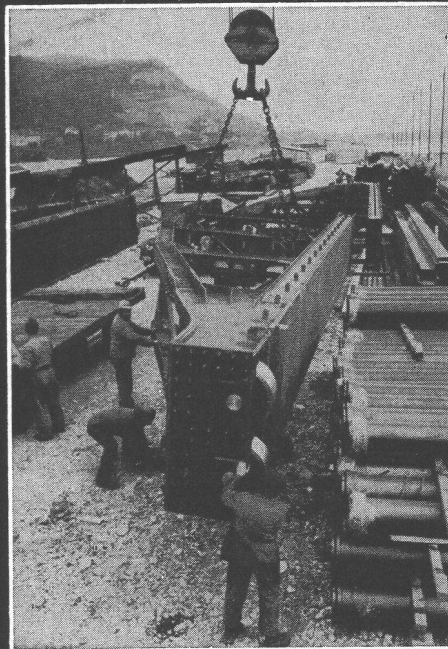

PREISWERK & ESSER

Stahlhochbau Schlosserei

Brückenbau Metallbau

Behälter Silos Ingenieurbureau

Basel

Schönaustr. 10

Tel. (061) 32 46 88

LUFTSCHUTZ-TÜREN A+L 203-2
LUFTSCHUTZ-DECKEL A+L 607-2

Unser Modell hat die an leichte Schutzraumtüren (P = 2000 kg/m²) gestellten Anforderungen erfüllt. Laut Sprengprüfungen Untersuchungsbericht E M P A Nr. 26937/3 v. 27. 1. 58.

Für innern und äussern Anschlag **OHNE** Querbalken

System **DACD**

Einfache Montage

Normgrössen
 Spezialgrössen für Türen bis max. 1—2 m

Vorteilhafte Preislage

Alleinvertrieb der Beschläge **BARTH & CO.** Schützengasse 31 ZÜRICH 1

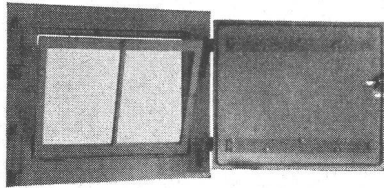
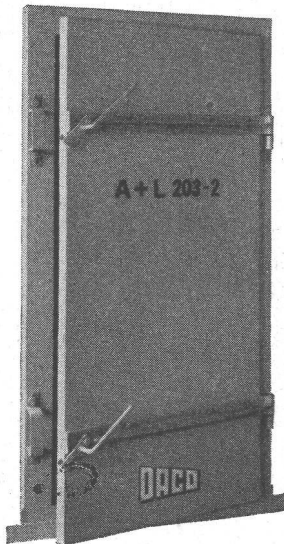

DANGEL & Co ZÜRICH 2
 Mutschellenstrasse 152 Telephon (051) 45 22 22

Radial-Luftheizapparate

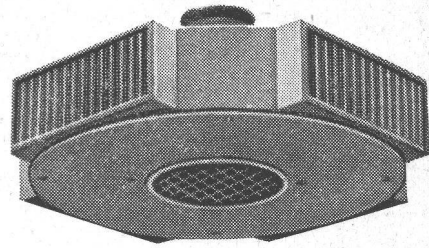

Wand- und Deckentypen

für

Warmwasser, Heißwasser oder Dampf sowie Umluft- und Frischluftbetrieb. Zugfreie Luft-einführung, formschön, geringer Platzbedarf.



Verlangen Sie unser Angebot

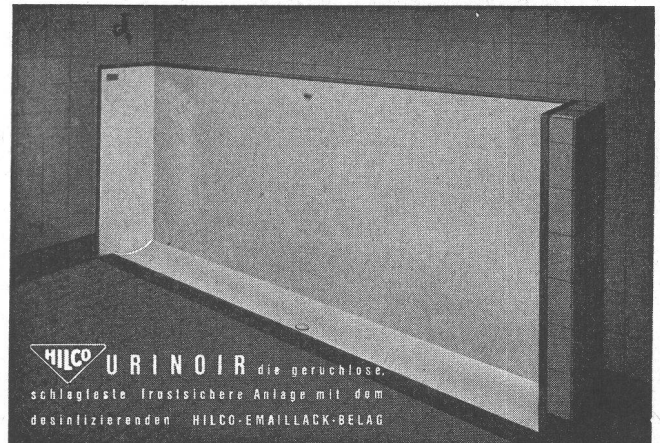

HILCO URINOIR die geruchlose, schlagfeste frostsichere Anlage mit dem desinfizierenden **HILCO-EMAILLACK-BELAG**

A. HILBERT & CO. ZÜRICH 6 GUGGACHSTR. 10 TEL. (051) 26 29 39

Inserate in der Schweiz. Bauzeitung haben Erfolg

**AG Steinbruch Guber
 Alpnach-Dorf**

liefert prompt
 ab Lager

- Pflastersteine**
- Randsteine**
- Stellsteine**
- Stellplatten**
- Mauersteine**

in frostbeständigem Quarzsandstein

Sponagel & Co

Sihlquai 139-143 Zürich 5
 BAUMATERIALIEN — PLATTENBELÄGE

CONTINENTAL-Schweissapparate

seit 50 Jahren führend in Qualität und Leistung

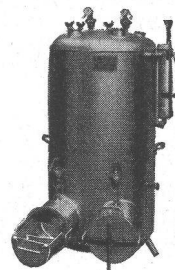

SPEZIALFABRIK für

- Azetylenapparate
- Autogen-Schweiss-,
- Schneid-, Löt- und
- Wärmeapparate
- Propan Löt- u. Wärmebrenner
- Stahlflaschen und
- Armaturen für alle
- hochgespannten Gase
- Autogen-Schneidmaschinen
- Reparaturen aller Systeme
- Schweiss-Zusatzmaterial

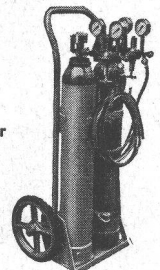

CONTINENTAL Licht- und Apparatebau AG
 DÜBENDORF (Zürich) Telephon (051) 96 67 77



Fenster - Espagnolette - Verschlüsse

GEKO

Eine Nasenlänge voraus

Weniger Montagezeit, moderne Griffform, bequeme Bedienung, nur vertikale Bewegung des Griffes ohne seitliches Schwenken, lange Lebensdauer, EMPA geprüft, tausendfach bewährt, begeisterte Fachurteile.

Und trotz allem noch billiger

Fabrikation und Verkauf:

GEBR. Koch EISENWAREN

Zürich 1/25 - St. Gallen - Weinfelden - Bülach

SPÄLTI

COMBI-BAUANSCHLUSS-GESTELLE

Zählergestelle
Schützengestelle

Verteilgestelle
Lichtverteiler

in Normal- und Spezialausführung

Verlangen Sie bitte unsere ausführlichen Unterlagen.

SPÄLTI SÖHNE & CO., ZÜRICH

Fabrik elektr. Maschinen und Apparate, Tel. (051) 42 16 06

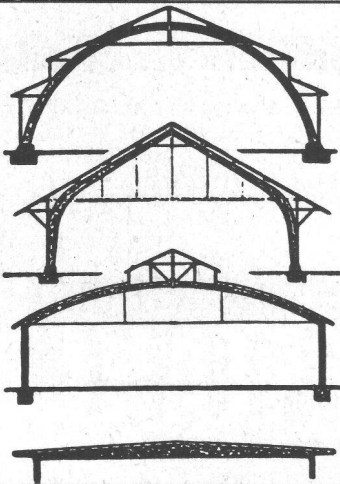

**B. ZÖLLIG
SÖHNE**

Holz-Konstruktionen
ARBON

Spezialität
**AUSFÜHRUNG in der
HETZERBAUWEISE**

FÜR LAGER-, TURN- UND
FABRIKHALLEN
LEHRGERÜSTE UND
KIRCHEN
RISSFESTE SÄULEN

Bier-
Speise-
Waren-

Aufzüge

für Hand- oder elektr. Antrieb

WILH. GRÜNINGER, BASEL

Unf. Rheingasse 13

Telephon 061 / 24 27 48

Gegründet 1864

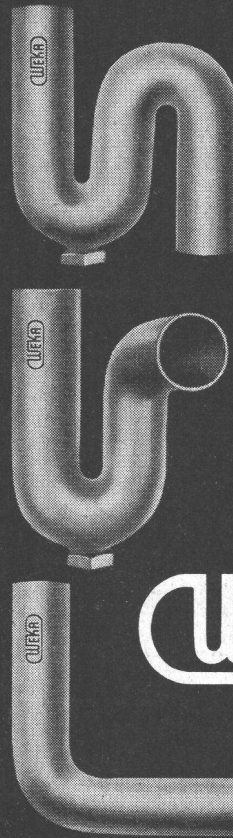

Nahtlos gezogene
**Blei-Siphons
und Bogen**

Schweizerfabrikat

Normal- und Spezial-Ausführungen
Nahtlos gezogene Bogen
Reduzierbogen

Verkauf durch die Sanitär-
Grossisten
und Eisenhandlungen

Achten Sie stets auf das
WEKA-Zeichen

WEKA

WEKA AG. Wetzikon

Telephon (051) 97 83 02

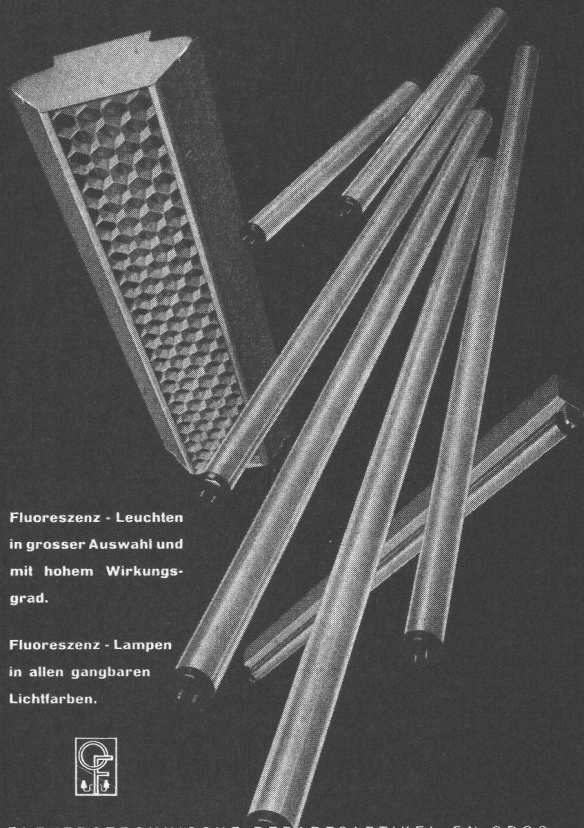

Fluoreszenz - Leuchten
in grosser Auswahl und
mit hohem Wirkungs-
grad.

Fluoreszenz - Lampen
in allen gangbaren
Lichtfarben.



ELEKTROTECHNISCHE BEDARFSARTIKEL EN GROS
OTTO FISCHER AG ZÜRICH 5

SIHLQUAI 125 · POSTFACH ZÜRICH 23 · TELEPHON (051) 42 33 11

Unsere Betriebseinrichtungen werden durch ständige Erneuerungen den hochgestellten Ansprüchen der heutigen Technik angepasst. Dies ermöglicht eine Produktion höchster Qualität bei günstigen Preisen.

Profile, Rundstangen, Rohre und Bänder, Sand-, Kokillen- und Druckguss in allen Leichtmetall-Legierungen.

ALUMINIUM  LAUFEN AG

Laufen (Berner-Jura) Tel. 061 - 89 66 71

Unterlagsböden

Ing. A. Tobler, Zürich
Fugenlose Bodenbeläge

Kunstholzbeläge

Lichtpausen bis 150 cm Breite
schwarz/weiss und transparent liefert als einzige Firma in der Schweiz

R. E. Sufer, Bern, Marktgasse 28, Telephon (031) 2 20 34

Gediegene und exakte

Architektur- und Reliefmodelle

in jeder gewünschten Ausführung in Holz liefert kurzfristig und preiswert **Krebsler-Modellbau**, Effretikon ZH, Telephon (052) 3 20 16.

Sandsteine

(Gunzliweiher Hartsteine)

roh und behauen

liefert

J. u. A. Kuster, Steinbrüche AG, Bäch

Telephon (051) 96 01 90

am Zürichsee

BOX  STAHL

naturharter, schweisbarer Betonstahl

MONTEFORNO, Stahl- u. Walzwerke AG, BODIO
Bureau Zürich: Genferstrasse 23, Tel. 051/25 26 28

Schöne, natürliche Struktur:

griso-tex
Holzfaserplatten **Holzindustrie A.G.**
St. Margrethen SG

STS

**Schweiz. Technische Stellenvermittlung
Service Technique Suisse de placement
Servizio Tecnico Svizzero di collocamento
Swiss Technical Service of employment**

Zürich, Lutherstr. 14, Tel. 23 54 26. Telegr. STSINGENIEUR ZÜRICH.
Für Stellensuchende Einschreibgebühr 3 Fr. für 3 Monate. Bewerber
wollen Anmeldebogen verlangen. — Auskunft über offene Stellen und
Weiterleitung von Offerten erfolgt nur gegenüber Eingeschriebenen.

INDUSTRIE-ABTEILUNG

- 109 Zeichnerin-Kopistin für Schematas der Nachrichtentechnik. Bern.
149 Techniker-Konstrukteur für feinmechanisch-optische Geräte. Kanton Bern.
153 Dipl. Maschinentechniker für Verkauf von Schweißmaschinen, Elektroden und Werkzeugmaschinen, Ital. und engl. Sprachkenntnisse erwünscht, Mailand.
177 Maschineningenieur oder -techniker für die Acquisition und Durchführung des Unterhalts- und Reinigungsdienstes von Dampfkesseln und -anlagen im In- und Ausland, Englisch erw. Für Tochtergesellschaften im europäischen Ausland, Zürich.
343 Angestellter mit guten allgemein-techn. Kenntn. und solchen der franz. oder ital. Sprache. Tätigkeit: Ueberwachung der Umschlagoperationen und Transporte von Zement nach den verschiedenen Gebirgsbaustellen und Aufrechterhaltung des geschäftl. Kontaktes mit Transport- und Bauunternehmungen. Domizilien: Kantone Wallis, Tessin, Graubünden und Glarus, Firma für pneumatische Transportanlagen.

- 349 Ingénieur chimiste ou métallurgiste docteur ou licencié en chimie, la direction de la production et la mise au point chimique et mécanique de nouvelles fabrications dans la domaine de l'industrie chimique et métallurgique des métaux non ferreux. Langues: anglais et français. Bruxelles.
351 Elektrozeichner für den Service an elektr. Einrichtungen wie Trafostationen, gekapselte Verteilanlagen, Steuerungen, etc. Nordwestschweiz.
353 Techn. Zeichner der Maschinen- oder Heizungsbranche. Basel.

BAU-ABTEILUNG

- 214 Hochbauzeichner für Büro- und Bauplatz. Kt. St. Gallen.
660 Eisenbetonzeichner. Zürich.
916 Eisenbetonzeichner. Innerschweiz.
918 Hochbautechniker oder -zeichner für Büro evtl. Bauleitung. Sankt gallisches Rheintal.
920 Tiefbautechniker für Projektierung und Bauleitung. Ostschweiz.
922 Dipl. Hochbautechniker für Büro und Bau. Aargau.
924 Eisenbeton- oder Tiefbauzeichner. Zentralschweiz.
926 Hochbautechniker und -zeichner. Graubünden.
928 Hochbauzeichner-Bauführer für Büro- und Bauplatz. Zürich.
930 2 dipl. Bauingenieure, einer für Hoch-, Industrie- und Brückenbau, der andere für Wasserkraft- und Schiffsanlagen, Strassen- und Tunnelbauten; ferner dipl. Tiefbautechniker für Strassen, Kanalisationen und Geleiseanlagen, Nordwestschweiz.
932 Dipl. Bauingenieur für Eisenbetonhochbau und Tiefbauarbeiten; ferner Eisenbetonzeichner. Basel.
934 Hochbauzeichner. Neuchâtel.

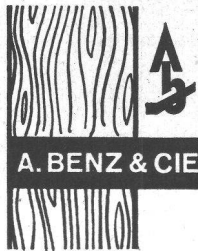

Mit ARBEZOL geschütztes Holz —
idealer, edler Baustoff

ARBEZOL

A. BENZ & CIE. HOLZKONSERVIERUNG ZÜRICH 2/38 RENGGERSTRASSE 56 TELEFON 051/45 34 34

Wir suchen für die Bauleitung eines Kraftwerkes initiativen

Dipl. Ingenieur

mit theoretischen und praktischen Kenntnissen dieses Fachgebietes, als selbständigen Chefbauleiter.

Interessante, gut honorierte Stelle für zielbewussten Bewerber.

Ausführliche Offerten mit Bild, Zeugnissen und Referenzen unter Chiffre ZR. 8903 an Mosse-Annoncen AG., Zürich 23.

Mittlere Bauunternehmung sucht für Hoch- und Tiefbauarbeiten in Zürich und Umgegend tüchtigen, erfahrenen

Bautechniker evtl. Bauführer

(Bauschule Aarau)

Absolut selbständig in Kalkulation, Bauführung, Ausmass und Abrechnung. Dauerstelle.

Offerten mit Bild, Saläranspruch und Angabe über bisherige Tätigkeit unter Chiffre OFA 32994 Zi an Orell Füssli-Annoncen, Zürich 22.

Wir suchen per sofort für unsere Studienbüros

2-3 jüngere dipl. Ingenieure ETH oder EPUL

für folgende Fachgebiete: Eisenbetonbau, Statik, Strassen- und Wasserkraftanlagen.

Locher & Cie. AG., Bauingenieure und Bauunternehmer, Postfach, Zürich 1/22.

Architekturbüro ETH / S. I. A. in Aarau sucht bestausgewiesenen und selbständigen

dipl. Architekten ETH oder Hochbautechniker

und

Hochbautechniker oder Bauzeichner

zur Bearbeitung vielseitiger und interessanter, moderner Bauaufgaben. Gut honorierte Dauerstellung. 5-Tage-Woche.

Handschriftliche Offerten mit Foto, Zeugnisabschriften und Angaben über Gehaltsansprüche sind zu richten an Geiser & Schmidlin, dipl. Architekten ETH / S. I. A., Aarau.

KRAFTWERK-DIREKTOR

Grosse Kraftwerkunternehmung, die im Stadium der Bauvorbereitung steht, sucht einen diplomierten Elektro- oder Bauingenieur als zukünftigen Direktor.

Seine Arbeit besteht zunächst darin, am Aufbau der Organisation im Hinblick auf den Bau und an der Behandlung der laufenden Geschäfte mitzuwirken. Später zum Direktor befördert, muss er zum Sitz der Unternehmung übersiedeln und als deren ortsansässiger Vertreter auftreten. Im Zeitpunkt der Betriebseröffnung wird ihm die Leitung der Unternehmung übertragen werden.

Verlangt werden: Eignung für den Verkehr mit Behörden und Privaten sowie organisatorische Begabung. Sprachen: Deutsch, gute Kenntnisse des Italienischen unerlässlich, Französisch erwünscht. In Frage kommt nur eine bestausgewiesene Kraft.

Interessenten, die diesen qualifizierten Anforderungen entsprechen, wird in einer diskret gehaltenen persönlichen Besprechung nach telephonischer Vereinbarung gerne weitere Auskunft gewährt, oder sie richten ihre Offerte mit Beilagen an den beauftragten Fachberater.

DIPL. PSYCH. P. J. MÜLLER, PSYCHOLOGISCHES INSTITUT ZÜRICH
Dufourstrasse 31 Telephon (051) 24 60 80

Für arbeitsüberlastete

Architektur- u. Baufirmen

übernimmt dipl. Fachpersonal mit strengster Diskretion **sämtliche Büro- und Aussen-dienstarbeiten** zu Pauschalvereinbarungen.

Sich melden unter Chiffre 22959 an **Publicitas, Olten.**

Gesucht auf Architekturbüro in Basel tüchtiger

Bauzeichner

zur Bearbeitung interessanter Aufgaben im Industrie- und Wohnungsbau. Eintritt baldmöglichst. — Offerten mit handgeschriebenem Lebenslauf, Photo, Zeugnisabschriften und Gehaltsansprüchen sind erbeten unter Chiffre H 10795 Q an die **Publicitas AG., Basel.**

Wir suchen jüngeren

Bauingenieur, dipl. ETH oder EPUL

und tüchtige **Eisenbeton- oder Tiefbauzeichner** für Brücken-, Strassen- und Hochbau. 5-Tage-Woche, Fürsorgestiftung. Ingenieurbüro **Nabholz & Ruckstuhl**, Merkurstrasse 25, Winterthur, Tel. (052) 2 75 10.

Gesucht auf Architektur-Büro in Zürich

junger Bautechniker oder Bauzeichner

mit etwas Praxis, für Planbearbeitung und kleinere Bauführungen. Vorwiegend Ladenumbauten. Eintritt baldmöglichst oder nach Uebereinkunft. Offerten unter Chiffre ZD 1591 an **Mosse-Annoncen AG, Zürich 23.**

Wir suchen nach Zürich, Chur und St. Gallen tüchtige

Eisenbetonzeichner

für interessante Bauvorhaben. 5-Tage-Woche; bei Eignung Dauerstelle mit Pensionskasse. **Postfach 165, Zürich 30.**

MAGIRUS



DEUTZ

Nutzfahrzeuge

bieten Vorteile,

die andere nicht haben.

Verlangen
Sie
Prospekte
beim
Importeur
Hämmerli AG.
Lenzburg

Gemeinde Meilen

Die Politische Gemeinde Meilen hat für ihr Bau- und Vermessungsamt zufolge Wahl des bisherigen Stelleninhabers als Kreisingenieur des Kant. Tiefbauamtes in Zürich die Stelle des

Gemeindeingenieurs

neu zu besetzen.

Bewerber mit Diplom als Bau- oder Kulturingenieur, event. als Tiefbautechniker oder mit Grundbuchgeometerpatent, belieben ihre Anmeldungen handschriftlich mit Lebenslauf, Photo und Ausweisen über die bisherige Tätigkeit und Angabe der Besoldungsansprüche bis 6. Oktober 1959 an den Gemeinderat Meilen zu richten. Die Anstellung erfolgt auf Grund der Besoldungsverordnung vom 17. März 1949 / 19. Dezember 1955 / 31. August 1956. Der Eintritt hat sobald als möglich, spätestens auf den 1. Januar 1960 zu erfolgen.

Meilen, den 4. September 1959

Der Gemeinderat

Bekanntes Fabrikations-Unternehmen im Zürcher Oberland sucht zu möglichst baldigem Eintritt **Bautechniker** als

Assistent des Planungs-Ingenieurs

zur Bearbeitung von Planungs-, Bau- und Installationsarbeiten.

Wir bieten geeignetem Bewerber Dauerstelle in interessanter Stabsstellung und angemessene Honorierung.

Offerten sind zu richten unter Chiffre ZA 9233 an Mosse-Annoncen AG., Zürich 23.

Für meine Ingenieurbureaux in Zürich und Chur suche ich

jüngeren Bauingenieur

und

Tiefbautechniker

zur Bearbeitung interessanter Bauaufgaben wie auch Durchführung von örtlichen Bauleitungen.

5-Tage-Woche, Eintritt nach Uebereinkunft.

Offerten an

Walter Groebli, Ingenieurbureau,
Stampfenbachstrasse 57, Zürich 6,
Tel. 051/26 13 14,

Casinoplatz 7, Chur, Tel. 081/2 07 77.

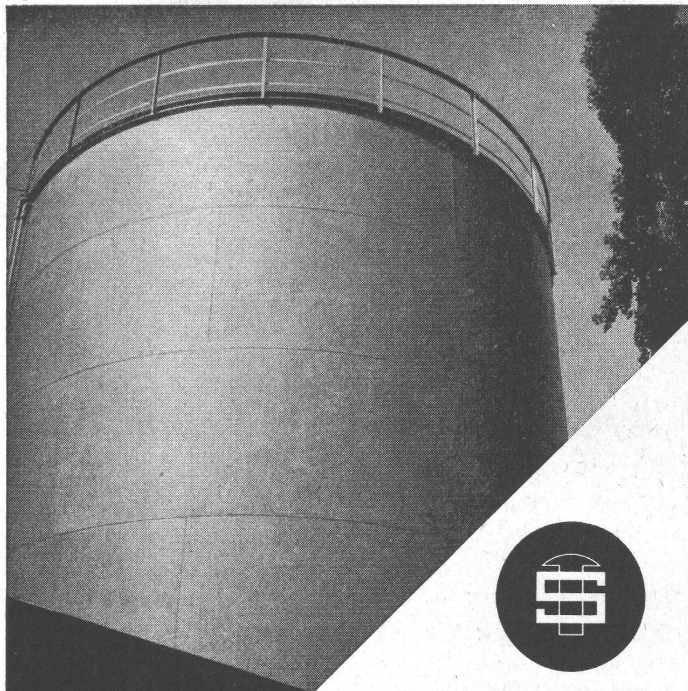

Tanks Eisenkonstruktionen
Behälter aus rostfreiem Stahl.

Werkzeuge, Bauwerkzeuge

Steinemann
FLAWIL

TELEFON (071) 8 38 12/13

Ingenieur-Büro

für

Sanitär-Technische Anlagen

Neutrale Beratung und Projektierung

P. Flubacher, Ing., Bern Gutenbergsstrasse 39
Telephon (031) 5 41 99

St. Margrether-Sandstein



Jegliche Steinhauer-Arbeiten
Tür- u. Fenstereinfassungen, Cheminées etc.

Verlangen Sie unverbindlich Offerte oder Vertreterbesuch.

STEINBRUCH- UND STEINMETZGESCHÄFT
E. GAUTSCHI, St. Margrethen Tel. (071) 7 34 86

XEX-Color



die idealen Holzschutzfarben
für Fassaden und Innenausbau

Dr. R. Maag AG. Dielsdorf-ZH Tel. 051.94 12 55

compriband

für alle Fugendichtungen

Generalvertretung

ROGER FREY, dipl. Ing.

Zürich 2 Beethovenstrasse 47
Telefon 23 33 64

Mittelgrosses Architekturbüro S. I. A. im Aargau Nähe Zürich sucht

Architekten

als engsten Mitarbeiter des Chefs, hauptsächlich für Entwurfsarbeiten. Bewerber mit Wettbewerbserfolgen werden bevorzugt. Gute Umgangsformen. Angenehmes Arbeitsklima, 5-Tage-Woche. Dauerstelle. Eintritt spätestens Frühjahr 1960.

Ferner ein

Bauzeichner

mit mindestens 3 Jahren Praxis für Ausführungs- und Detailpläne. Grössere interessante Bauaufgaben. Eintritt nach Uebereinkunft.

Handgeschriebene Offerten mit Bildungsgang, Zeugnissen, Bild und Gehaltsansprüchen sind erbeten unter Chiffre ZO 9255 an Mosse-Annoncen AG., Zürich 23.

Ingenieurbüro in Zürich-Enge sucht tüchtigen selbständigen

dipl. Bauingenieur (Statiker)

als Stütze und Vertreter des Chefs für interessante Arbeiten des Tief- und Hochbaues, 5-Tage-Woche. Bei entsprechender Leistung guter Lohn und Dauerstelle. Diskretion zugesichert.

Offerten unter Chiffre ZV 9263 an Mosse-Annoncen AG., Zürich 23.

Modernes, kleines Architektur-Atelier mit vielseitigen, interessanten Aufgaben sucht

Bauzeichner

Gewünscht wird mehrjährige Praxis, Freude an Verantwortung und Zuverlässigkeit. Bei fachlicher und charakterlicher Eignung Dauerstelle (Wohnung vorhanden).

Geboten wird: 5-Tage-Woche, gutes Salär, angenehme Arbeitsbedingungen.

Handschriftliche Bewerbungen mit Lebenslauf und evtl. Arbeitsproben sowie Lohnanspruch sind erbeten unter Chiffre P 27 459 On an Publicitas, Olten.

Gesucht in Architekturbüro BSA / S. I. A. in Zürich per sofort oder später ganz selbständiger

Hochbauzeichner oder Bautechniker

für interessante, vielseitige Bauaufgaben, Büro und Bauplatz. Angenehme Arbeitsverhältnisse, 5-Tage-Woche. Dauerstelle möglich. Handschriftliche Offerten mit Zeugnissen sind erbeten unter Chiffre ZU 9218 an Mosse-Annoncen AG., Zürich 23.

Selbständiger Eisenbetonzeichner mit grosser Praxis

übernimmt laufend Zeichnungsarbeiten

Offerten unter Chiffre ZW 1618 an Mosse-Annoncen AG., Zürich 23.

Gesucht tüchtiger

Bauzeichner

zu möglichst baldigem Eintritt für selbständige Planbearbeitung, evtl. auch Bauleitung.

Offerten mit Angaben über bisherige Tätigkeit, Lohnanspruch und Eintrittstermin an

Dr. Ernst Badertscher, dipl. Arch. S. I. A., Biel, Rüschiinstr. 2. Tel. (032) 2 16 77.

Gesucht

Lehrstelle als Tiefbau- evtl. Eisenbetonzeichner

für gesunden Jüngling im Alter von 16½ Jahren. Anfragen an Inspektorat 2, Selnaustrasse 18, Zürich 1, Tel. 27 05 10.

Gesucht

ARCHITEKT

für Büro und Bauplatz (auch deutschsprachiger Ausländer).

Gewünscht wird freudige Einstellung zur Mitarbeit in mittel-grossem Architekturbüro BSA/S. I. A. in Zürich 1.

Geboten werden: Mitarbeit an interessanten Bauaufgaben, gutes Salär, 5-Tage-Woche. Bei Konvenienz Dauerstellung.

Arbeitsbeginn: Ende 1959 / Anf. 1960.

Offerten mit Angabe über bisherige Tätigkeit, Referenzen und Saläransprüche unter Chiffre ZM 9245 an Mosse-Annoncen AG., Zürich 23.

Technisches Büro (Umgebung Zürich) übernimmt Zeichenarbeiten, Bauabrechnungen, Nachkalkulationen etc. jeglicher Art von

Ingenieur- und Architekturbüros und Bauunternehmungen

Allgemeiner Tiefbau, Hochbau, Eisenbeton- und Stahlbaukonstruktionen.

Anfragen erbeten unter Chiffre ZA 1617 an Mosse-Annoncen AG., Zürich 23.

Gesucht für 16jährigen Jüngling mit 3 Jahre Sekundarschule

Lehrstelle als Tiefbau- oder Vermessungszeichner

auf Frühjahr 1960. Offerten erbeten an Heinrich Schäppi, Kirchstr. 1, Küsnacht/ZH.

Zu verkaufen

1 Posten T-Träger

4 Stück, NP 45, 8 m lang, 5 Stück, NP 26, 5 m lang. Nähere Angaben unter Telefon 056/2 34 34 oder 056/6 03 33.

Sicherungsautomat

keine Ersatzsicherung nötig

100% berührungsgeschützt

Schalter und Sicherung zugleich

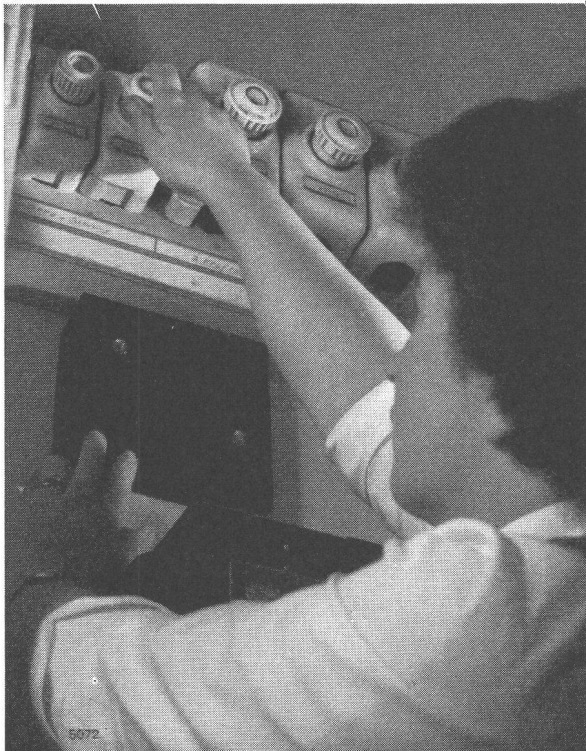

Mit der Zeit gehen

heisst das kitzlige Sicherungsaustauschen durch einen Fingerdruck ersetzen.

Der CMC-Sicherungsautomat ist jederzeit betriebsbereit

CARL MAIER & CIE SCHAFFHAUSEN

Fabrik elektrischer Apparate und Schaltanlagen



ZEMENT

Jederzeit

überall

Sofort



Handelsgenossenschaft

des Schweizerischen Baumeisterverbandes

Giesshübel
Bern
Luzern

St. Gallen
Basel
Biel

Martigny
Wallisellen
Landquart

Lausanne
Genf
Bellinzona