

Zeitschrift: Schweizerische Bauzeitung
Herausgeber: Verlags-AG der akademischen technischen Vereine
Band: 76 (1958)
Heft: 39

Werbung

Nutzungsbedingungen

Die ETH-Bibliothek ist die Anbieterin der digitalisierten Zeitschriften auf E-Periodica. Sie besitzt keine Urheberrechte an den Zeitschriften und ist nicht verantwortlich für deren Inhalte. Die Rechte liegen in der Regel bei den Herausgebern beziehungsweise den externen Rechteinhabern. Das Veröffentlichen von Bildern in Print- und Online-Publikationen sowie auf Social Media-Kanälen oder Webseiten ist nur mit vorheriger Genehmigung der Rechteinhaber erlaubt. [Mehr erfahren](#)

Conditions d'utilisation

L'ETH Library est le fournisseur des revues numérisées. Elle ne détient aucun droit d'auteur sur les revues et n'est pas responsable de leur contenu. En règle générale, les droits sont détenus par les éditeurs ou les détenteurs de droits externes. La reproduction d'images dans des publications imprimées ou en ligne ainsi que sur des canaux de médias sociaux ou des sites web n'est autorisée qu'avec l'accord préalable des détenteurs des droits. [En savoir plus](#)

Terms of use

The ETH Library is the provider of the digitised journals. It does not own any copyrights to the journals and is not responsible for their content. The rights usually lie with the publishers or the external rights holders. Publishing images in print and online publications, as well as on social media channels or websites, is only permitted with the prior consent of the rights holders. [Find out more](#)

Download PDF: 04.04.2026

ETH-Bibliothek Zürich, E-Periodica, <https://www.e-periodica.ch>

SULZER

Bohrlochpumpen

für die Wasserversorgung von Städten,
Dörfern, Fabriken usw.

Die Größen für Fördermengen zwischen 1,6 und 100 Liter in der Sekunde und Förderhöhen zwischen 4 und 140 Meter sind ab Lager lieferbar

75189

Gebrüder Sulzer, Aktiengesellschaft,
Winterthur (Schweiz)

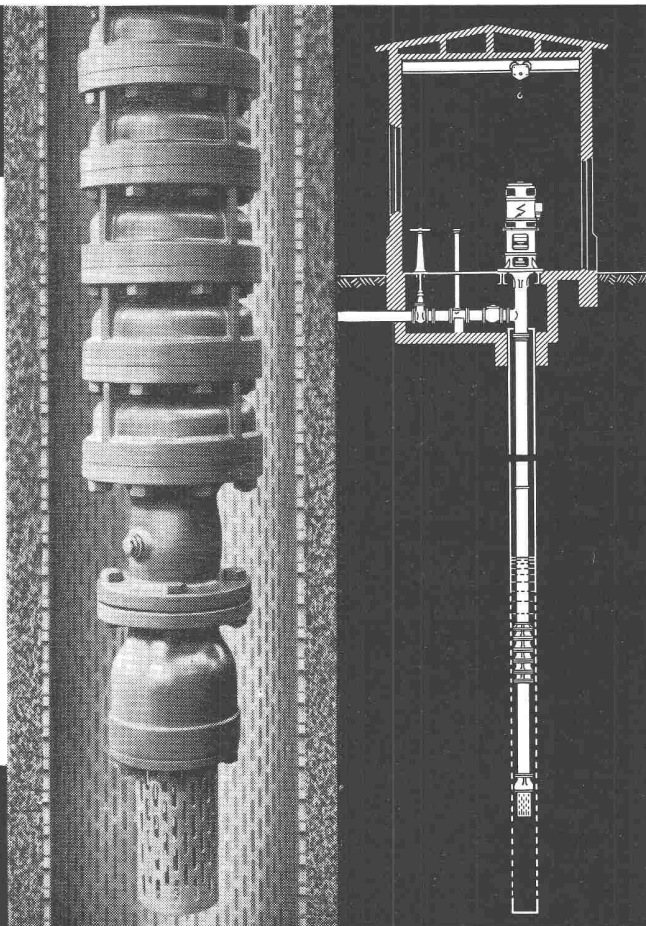

GEIGER EINRICHTUNGEN FÜR KLÄRANLAGEN

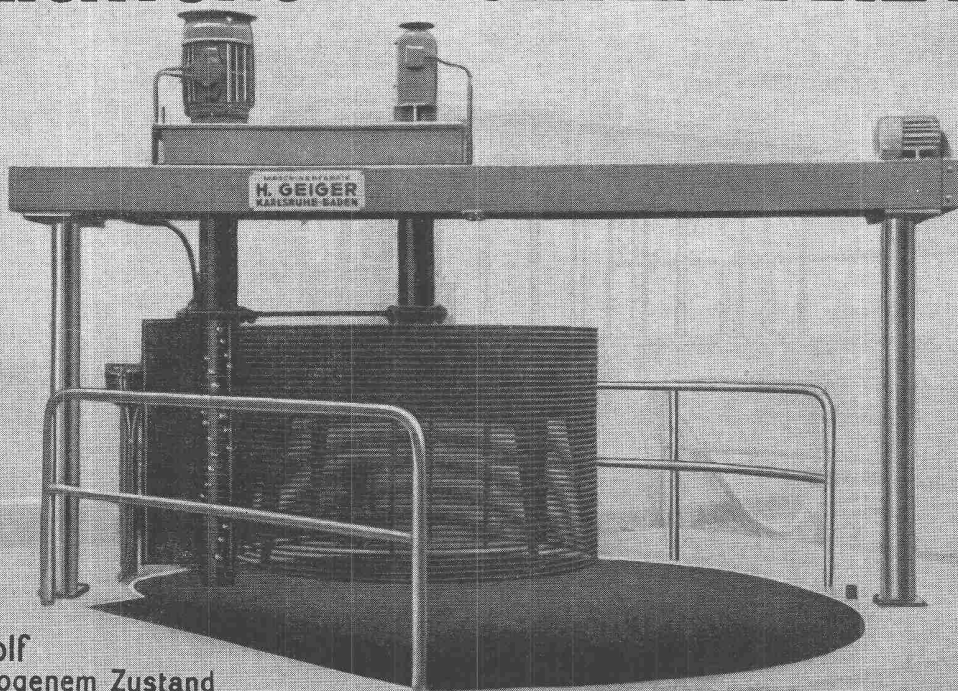

Rechenwolf
in hochgezogenem Zustand

TEIL AUSFÜHRUNG, MONTAGE UND SERVICE DURCH
HANS ROSHARD, INGENIEUR SIA, KÜSNACHT

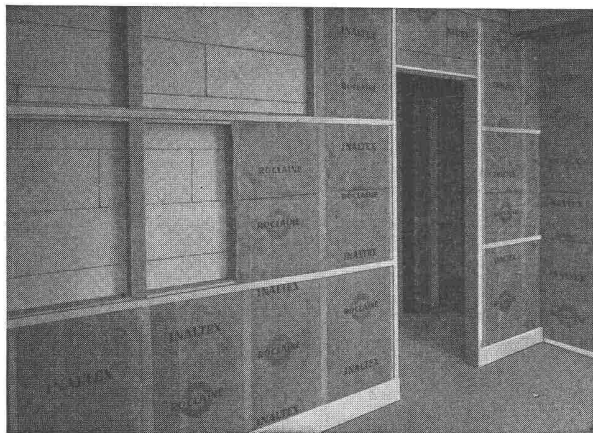

INALTEX

die neuzeitliche Isoliermatte aus Mineralwollefasern und Dampfsperre für Bauisolierungen und Lärmbekämpfung

SCHNEIDER & CO.

AG, für Isolierungen und Industriebedarf
Winterthur Basel Bern Lausanne

WASSERDRUCKREDUZIERVERENTILE

für die Verteilbatterie im Keller — in den Grössen 3/8" bis 3"

Seit Jahrzehnten
eine NUSSBAUM-Spezialität

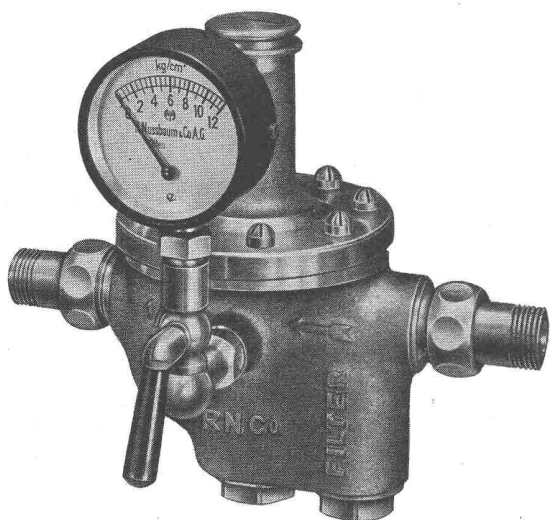

R. Nussbaum & Co AG Olten

Metallgiesserei und Armaturenfabrik Telefon (062) 5 28 61

Verkaufsdepots mit Reparaturwerkstätten in:

Zürich 3/45	Eichstrasse 23	Tel. (051) 35 33 93
Zürich 8	Othmarstrasse 8	Tel. (051) 32 88 80
Basel	Clarastrasse 17	Tel. (061) 32 96 06

RENOLD-ANTRIEBE

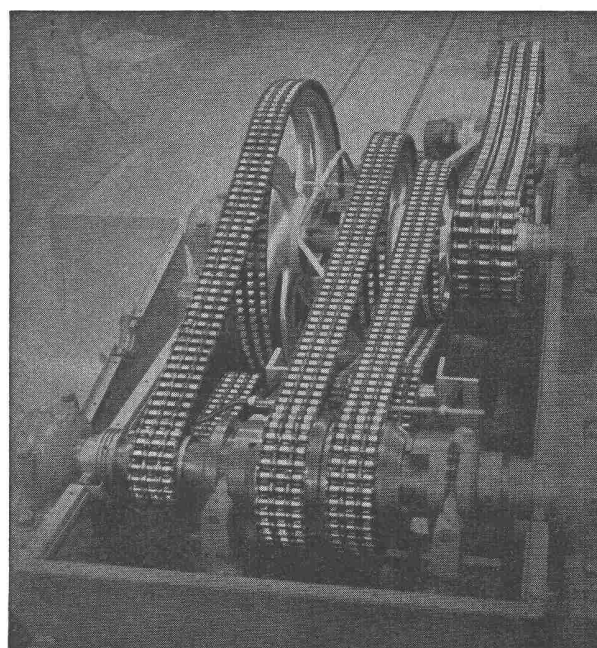

längste Lebensdauer
für störungsfreien Betrieb
ruhigen Lauf

kurze Achsdistanzen
kleinste Breiten
hoher Wirkungsgrad

Ab Lager:

W. EMIL KUNZ * ZÜRICH 27

Gottthardstrasse 21 - Telefon (051) 27 30 57

Moderne Verfahren für

TRINKWASSER-FILTERANLAGEN ABWASSERREINIGUNG



BERATUNGEN
MECHANISCHE AUSRÜSTUNGEN
ZAHLEICHE REFERENZEN

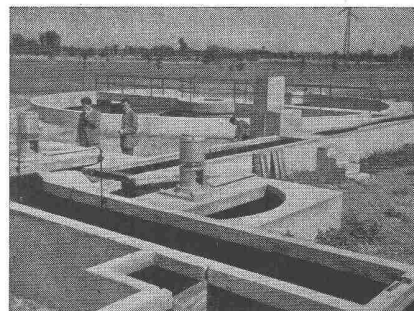

PISTA S.A. GENÈVE - Jonction

Fabrik- fenster

JOSEF MEYER EISENBAU AG.
LUZERN TEL. (041) 2 62 02

Büro Zürich:
Waffenplatzstr. 50 Tel. (051) 25 36 86

JOSEF MEYER

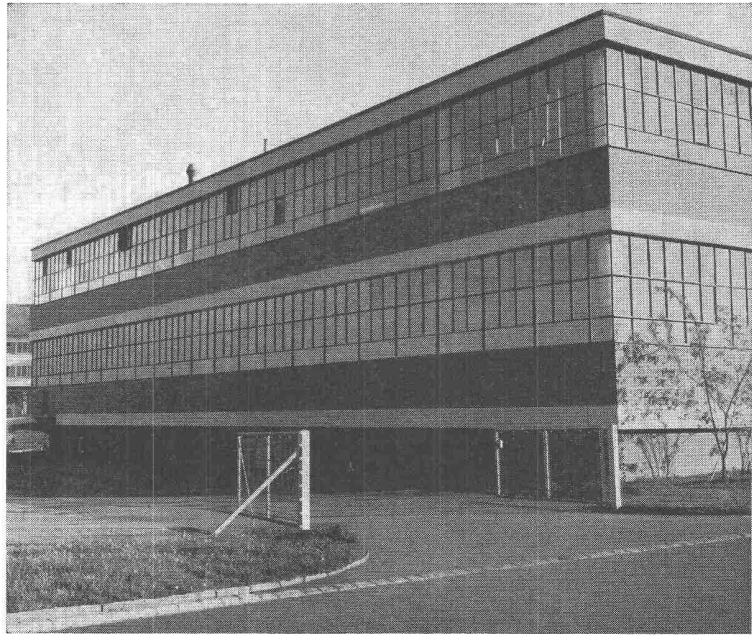

**Nivelliere
Theodolite
Messgeräte
Bandmasse
Wasserwaagen**



Fordern Sie
bitte Angebot
von

GRAB & WILDI AG
URDORF und ZÜRICH

**Ventilatoren und Elektromotoren
Meidinger**

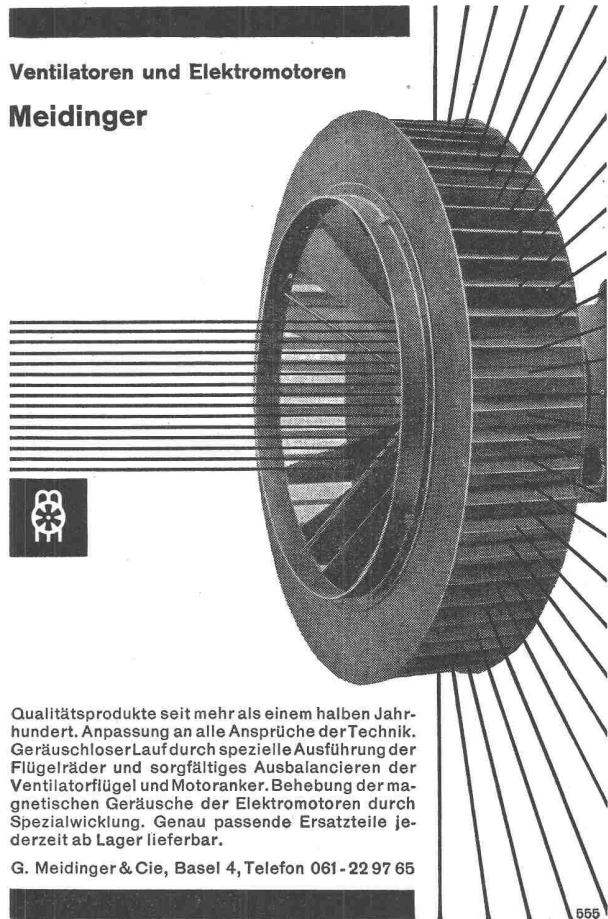

Qualitätsprodukte seit mehr als einem halben Jahr-
hundert. Anpassung an alle Ansprüche der Technik.
Geräuschloser Lauf durch spezielle Ausführung der
Flügelräder und sorgfältiges Ausbalancieren der
Ventilatorflügel und Motoranker. Behebung der ma-
gnetischen Geräusche der Elektromotoren durch
Spezialwicklung. Genau passende Ersatzteile je-
derzeit ab Lager lieferbar.

G. Meidinger & Cie, Basel 4, Telefon 061-22 97 65

Gusseiserne Hochdruckröhren mit Stemm- u. Schraubmuffen Formstücke – Armaturen

Schweizer Normalien
Lager in Winterthur

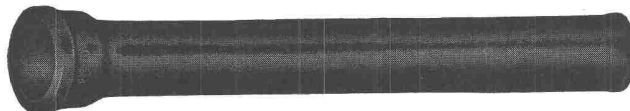

für normalen und
höheren Betriebsdruck

KÄGI & Co. TELEPHON No. 2 24 15 **WINTERTHUR**

Feuerfeste Erzeugnisse
Steinzeugbodenplatten

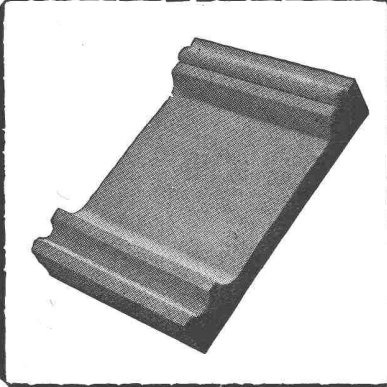

Tonwerk Lausen AG



Aus unserem Bauprogramm

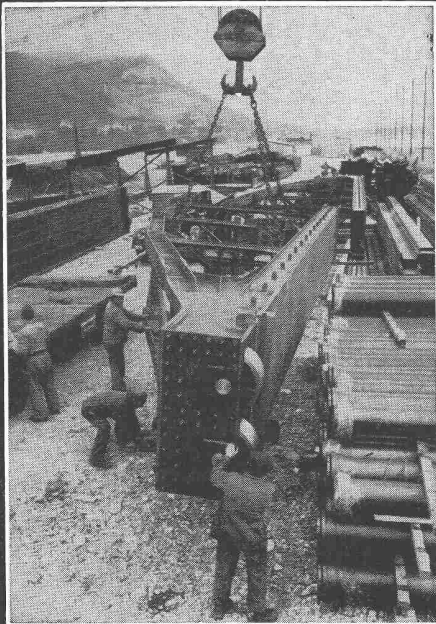

PREISWERK & ESSER

Stahlhochbau	Schlosserei	Basel
Brückenbau	Metallbau	Schönaustr. 10
Behälter Silos	Ingenieurbureau	Tel. (061) 32 46 88



BODAN-Standard 0
der einfachste
Lichtpaus-Apparat

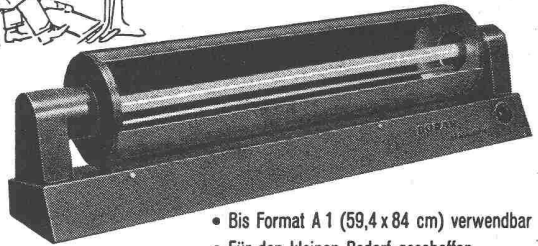

- Bis Format A 1 (59,4 x 84 cm) verwendbar
- Für den kleinen Bedarf geschaffen
- Erstaunlich niedriger Preis
- Verlangen Sie **Gratis-Probepostung** oder Prospekt über grössere Durchlauf-Lichtpaus Maschinen

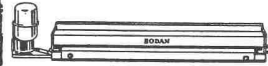

BODAN-Hand-Entwicklermaschine

Für Pläne von 65, 110 und 120 cm Breite; mit oder ohne Motor-Antrieb. Das praktische Zusatzgerät zum BODAN-Standard 0.

Karl Müller AG.
Roggwil/TG

Fabrik für Lichtpausmaschinen u. Fotokopierapparate • Tel. 071/483 77



Patent-Aufzugtreppe
Grösste Vorteile
auf kleinstem Raum

Vertreter: R. Bischoff, Kaspar-Fenner-Strasse 8, Küssnacht ZH
Telephon (051) 90 47 59

FELDMANN & CO. ★ HOLZBAU
LYSS Telephon (032) 841 84 **Kt. BERN**

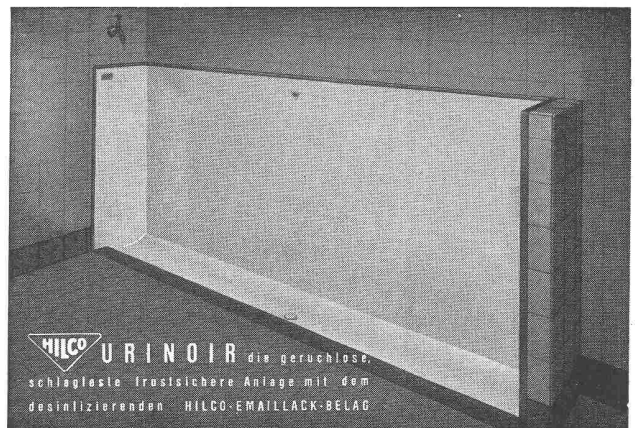

HILCO URINOIR die geruchlose, schlagfeste frostsichere Anlage mit dem desinlizierenden HILCO-EMALLACK-BELAG

A. HILBERT & CO. ZÜRICH 6 GUGGACHSTR. 10 TEL. (051) 26 29 39

BAU - UNTERNEHMUNG



ZÜRICH UND SCHLIEREN

1 mal - 10 mal - 100 mal

Ein schweizerisches Grossunternehmen begann mit einem Magirus-Deutz-Lastwagen, kaufte dann 10 weitere dazu und kürzlich wurde dieser Firma der hundertste geliefert.

Die bessere Leistung und Wirtschaftlichkeit hat entschieden.

Magirus-Deutz-Generalvertretung: Hämmerli AG, Lenzburg



Zerlegbare Bock-Krane

MERK

2 Mann stellen oder zerlegen
einen 5-Tonnen-Kran
in 5 Minuten

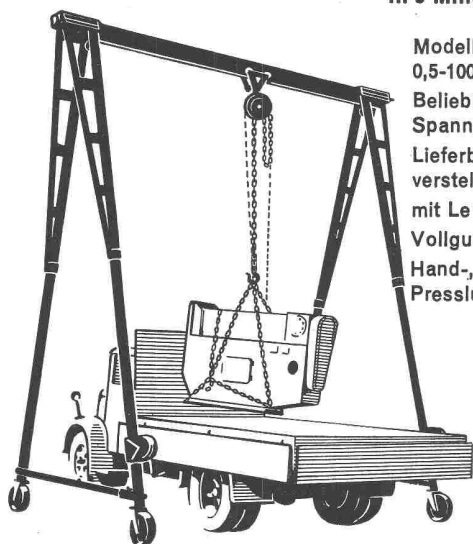

Modelle von
0,5-100 To. Tragkraft
Beliebige Höhen und
Spannweiten
Lieferbar mit Höhen-
verstellung
mit Lenkrollen
Vollgummireifen
Hand-, Elektro- oder
Pressluftbetrieb

Verlangen Sie den interessanten Spezialprospekt

Hans Merk Maschinenfabrik Dietikon/ZH

Telephon 051/919121

Ein ROTO- Drehkipp- Fenster *gleich zwei* Belüftungs- möglichkeiten

Für alle Fenstergrößen bis 4 m²
Fenster zum Drehen und Kippen



Zu beziehen
durch den Fachhandel



ROTO-FRANK AG. ZÜRICH

Hohlstr. 188

Tel. 051/421145

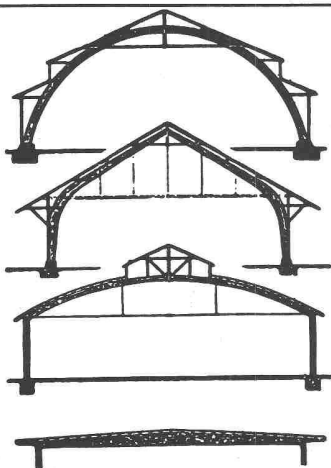

B. ZÖLLIG SÖHNE

Holz-Konstruktionen
ARBON

Spezialität
**AUSFÜHRUNG in der
HETZERBAUWEISE**

FÜR LAGER-, TURN- UND
FABRIKHÄLLEN
LEHRGERÜSTE UND
KIRCHEN
RISSFESTE SÄULEN

Austrocknungen von

Neu- und Umbauten in kürzester Frist

Trocknungsmaschinen
Trocknungsöfen
Elektro-Fleckentrockner
Exsikkatoren
Infrarot-Trockenstrahler

Max Roth-Kippe & Co., Zürich 45

Baaustrocknungen Uetlibergstrasse 191 Tel. 33 15 35

GEMEINDE THALWIL

Beim Bau- und Vermessungsamt der Gemeinde Thalwil sind folgende Stellen zu besetzen:

Tiefbau- oder Vermessungstechniker

(Schweizer Bürger) für Projektierung und Bauleitung von Tiefbauarbeiten, Baukontrollen, Nachführung usw.

Tiefbau- oder Vermessungszeichner

für Leitungskataster, Mitarbeit bei Projektierung und Bauleitung sowie Nachführung.

Jahresgehalt nach Besoldungsverordnung

Techniker I	Fr. 11 100.— bis 14 800.—
Techniker II	Fr. 9 750.— bis 13 200.—
Zeichner	Fr. 8 850.— bis 11 600.—

Anmeldungen mit Angabe der Personalien, Ausbildung und bisherigen Tätigkeit und unter Beilage von Zeugnisabschriften an das Bau- und Vermessungsamt, Dorfstrasse 10, Thalwil. Auskünfte erteilt der Gemeindeingenieur, Telephon 92 17 88.

Der Gemeinderat.

Stellenausschreibung

Beim Hochbauamt des Kantons Zürich ist die Stelle eines

Architekten, Ingenieurs oder Planers

(als Stellvertreter des Leiters des Regionalplanungsbüros)

möglichst bald neu zu besetzen.

Anforderungen: Abgeschlossene Hochschulbildung, mehrjährige Tätigkeit im Berufe, Fähigkeit zur selbständigen Beurteilung und Behandlung architektonischer, technischer und planerischer Aufgaben, Erfahrung in Orts-, Verkehrs- und Regionalplanung, Gewandtheit im schriftlichen Ausdruck sowie im Verkehr mit Behörden und Privaten.

Die Jahresbesoldung beträgt Fr. 13 166.— bis Fr. 18 158.—, je nach Erfahrung und Kenntnissen.

Handgeschriebene Anmeldungen sind mit Angabe der vollständigen Personalien, des Lebenslaufes, mit Bildungsgang und bisheriger Tätigkeit sowie von Referenzen, unter Beifügung von Zeugnisabschriften und eines Lichtbildes bis spätestens 30. September 1958 der unterzeichneten Amtsstelle, Postfach Zürich 23, einzureichen.

Persönliche Vorstellung nur auf besondere Einladung hin.

Zürich, den 12. September 1958.

Direktion der öffentlichen Bauten
des Kantons Zürich

SERVICES INDUSTRIELS DE GENÈVE

Les Services industriels de Genève ouvrent une inscription publique en vue de repourvoir le poste de

DIRECTEUR DU SERVICE DE L'ÉLECTRICITÉ

dont le titulaire actuel fera valoir ses droits à la retraite au cours de l'année 1959.

Les candidats doivent être de nationalité suisse et être porteurs du diplôme d'ingénieur électricien de l'Ecole polytechnique fédérale de Zurich ou de l'Ecole polytechnique de l'Université de Lausanne ou encore d'une école technique supérieure considérée comme équivalente.

Ils doivent posséder, en outre, les connaissances et l'expérience que l'on est en droit d'exiger du directeur d'un important service public de caractère technique et économique.

Les offres **manuscrites**, accompagnées d'un curriculum vitae, d'une photographie et indiquant les prétentions du candidat, devront être adressées, sous pli fermé portant la mention: «**INSCRIPTION DIRECTION ÉLECTRICITÉ**» à la Présidence des Services industriels de Genève, case Stand, **d'ici au 15 septembre prochain.**

Genève, juin 1958

Städtische Baudirektion Biel

Stellenausschreibung

Bei der Städtischen Baudirektion Biel ist die Stelle des

Stadtplaners

wieder zu besetzen.

Erfordernisse: Abgeschlossene technische Hochschulbildung, evtl. andere gleichwertige, gute allgemeine und fachliche Ausbildung, künstlerische Befähigung, Eignung zur selbständigen Bearbeitung von Quartierbebauungsplänen und Fragen der Orts- und Regionalplanung. Gewandtheit im schriftlichen Ausdruck und im Verkehr mit Behörden und Privaten.
Sprachen: Deutsch und Französisch.

Anstellungsbedingungen: nach Personalstatut.

Besoldung nach städtischem Besoldungsregulativ: Klasse 2: Fr. 17 311.60 bis Fr. 21 018.— einschliesslich 13 % Teuerungszulage, zuzüglich Familienzulage Fr. 300.— und Kinderzulage Fr. 240.— je Kind jährlich.

Bei besonderer Eignung evtl.

Klasse 1: Fr. 19 549.— bis Fr. 23 187.60 einschliesslich Teuerungszulage.

Eintritt nach Vereinbarung.

Anmeldungen sind bis zum 31. Oktober 1958 der Städtischen Baudirektion Biel einzureichen.

Die Bewerbungen sollen enthalten: Angabe der vollständigen Personalien, des Bildungsganges, der bisherigen Tätigkeit und von Referenzen, Photo, Handschriftprobe und Zeugnisabschriften.

Biel, den 30. September 1958.

Städtische Baudirektion Biel

Chemins de fer fédéraux

La Division des travaux du 1er arrondissement des CFF, à Lausanne, cherche, pour sa Section des installations de sécurité, un

DESSINATEUR

en machines et appareils électriques.

Conditions d'admission: Etre porteur du certificat d'apprentissage de dessinateur en machines et appareils électriques.

Traitement: 20me, éventuellement 17me classe.

Délai d'inscription: 11 octobre 1958. S'adresser par lettre autographe et curriculum vitae à la Division des travaux du 1er arrondissement des CFF, à Lausanne.

Entrée en fonctions: Dès que possible.

Gesucht auf 1. Dezember evtl. später

Bauführer-Bauzeichner

für interessante Bauvorhaben. 5-Tage-Woche. Detaillierte Offerte mit Gehaltsansprüchen erbeten an

W. Wurster & H. U. Huggel, Architekten BSA, Steinenvorstadt 79, Basel.

Spezialfirma des Stollenbaus sucht auf Jahresende oder Frühjahr

dipl. Bauingenieur als Chef

für grössere Stollenbaustelle.

Arbeitsgebiet: sehr selbständige Tätigkeit als Bauführer, Lösung und Durchführung interessanter Bauaufgaben nach modernen Methoden.

Anforderungen: Erfahrung als Bauführer, Qualitäten eines Vorgesetzten, technisches Interesse, Energie in der Durchführung.

Wir bieten: verantwortungsvolle leitende Dauerstellung, entsprechende Kompetenzen und Bezahlung.

Interessenten mögen ihre handgeschriebene Bewerbung mit curriculum vitae und Angaben über bisherige Tätigkeit richten an Ing. **Duri Prader**, Maiacker, Zumikon.

D + B

Wir suchen einen

ARCHITEKTEN

mit abgeschlossenem Studium an der ETH oder mit gleichwertiger Ausbildung. Befähigung zur selbständigen Erledigung von Bauaufgaben. Gute Umgangsformen. Alter nicht über 35 Jahre. Muttersprache deutsch. Beherrschung der französischen und Kenntnisse der englischen Sprache.

Handgeschriebene Anmeldungen unter Beilage einer Photo und der Ausweise (Kopien) über Studiengang und praktische Tätigkeit sind erbeten an

die **Direktion der eidg. Bauten, Bern 3.**



Für unser Projektierungsbureau in Baden suchen wir

zwei Tiefbauzeichner

Bewerbungen mit Personalien, Angaben über bisherige Tätigkeit und Gehaltsanspruch sind mit Zeugnisabschriften und Photo zu richten an **Nordostschweizerische Kraftwerke AG., Baden.**

Gemeinde Wettingen

Stellenausschreibung

Beim Bauamt der Gemeinde Wettingen ist die Stelle des

Strassenmeisters

(Werkmeister)

infolge Erreichung der Altersgrenze des jetzigen Stelleninhabers wieder zu besetzen.

Erfordernisse: abgeschlossene Berufslehre im Bau- und Absolvierung einer Bauschule oder andere gleichwertige technische Ausbildung. Mehrjährige praktische Tätigkeit als Bau- oder Polier besonders im Strassen- und Kanalisationsbau. Gewandtheit im Verkehr mit dem Publikum und mit den Unternehmern. Guter Organisator mit Befähigung zur Leitung des eigenen Regiebetriebes mit Rapportwesen und Materialverwaltung.

Besoldung: gemäss der Dienst- und Besoldungsverordnung.

Der Beitritt zur Pensionskasse ist obligatorisch sowie die Wohnsitznahme in Wettingen.

Amtsantritt: nach Uebereinkunft.

Anmeldefrist: 10. Oktober 1958.

Anmeldeort: Gemeindeammannamt Wettingen.

Der handschriftlichen Anmeldung sind Lebenslauf, Photo und Ausweise beizulegen.

Nähere Auskunft erteilt die Bauverwaltung, wo auch das Pflichtenheft eingesehen werden kann.

Wettingen, den 18. September 1958. **Der Gemeinderat.**

Laboratoire de géotechnique de l'EPUL
cherche

2 ingénieurs civils

Travaux de recherche dans le domaine des sols d'infrastructure et de fondation routiers. Mise au point de nouveaux appareils et de nouvelles méthodes d'essai en Laboratoire.

Faire offre au **Laboratoire de géotechnique de l'EPUL**, 67, rue de Genève, **Lausanne**, Tél. 24 13 41.

Gesucht für sofort oder nach Uebereinkunft

1 Bau-Ingenieur

1 Bau-Techniker

Projektierung, Bauleitung. Brücken-, Industrie- und Tiefbauten.

1 Bau-Zeichner

für Eisenbetonarbeiten und Tiefbau.

Fünftage-Woche.

Ingenieurbüro **J. Bächtold**,
Schosshaldenstrasse 32, **Bern**.

Direktion der Militärflugplätze

Wir suchen für unseren Baudienst in der Zentralverwaltung Dübendorf

dipl. Tiefbautechniker

für die konstruktive und zeichnerische Bearbeitung von Tiefbauaufgaben, Bearbeitung von Projekt-, Ausführungs- und Detailplänen sowie Kostenberechnungen, Baukontrollen und Bauabrechnungen; Baupraxis erwünscht.

Wir bieten interessante, vielseitige und selbständige Aufgaben mit guten Aufstiegsmöglichkeiten.

Schriftliche Offerten sind zu richten an die **Direktion der Militärflugplätze, Dübendorf**.

Gesucht junger

Stahlbauzeichner

für vielseitige Beschäftigung im Stahlhochbau.

Offerten mit Lebenslauf, Lohnanspruch und Photo sind zu richten an **J.-C. Piguët, Ing.** S. I. A., EPUL, 30, avenue Rumine, **Lausanne**.

Tiefbauunternehmung in Basel mit einem Ingenieurbüro sucht per sofort jüngeren

Tiefbauzeichner oder Eisenbetonzeichner

Interessantes und abwechslungsreiches Arbeitsgebiet mit der Möglichkeit, später in der Unternehmung mitzuwirken.

Offerten mit Zeugnissen, Lebenslauf und Gehaltsansprüchen unter Chiffre 5846 an **Mosse-Annoncen, Basel 1**.

Gemeinde Buchs

Ausschreibung der

örtlichen Bauführung

beim Turnhalle- und Schulbau in Buchs AG (Baukosten Fr. 1270 000.—) in der Zeit vom 1. März 1959 bis Herbst 1960.

Es ist Anstellung im Lohn oder Entschädigung gemäss Honorarordnung S. I. A. möglich.

Anmeldungen sind unter Beilage von Zeugnissen und Angabe der Honoraransprüche bis 11. Oktober 1958 dem Gemeindeammannamt Buchs einzureichen.

Der Gemeinderat.

STS

**Schweiz. Technische Stellenvermittlung
Service Technique Suisse de placement
Servizio Tecnico Svizzero di collocamento
Swiss Technical Service of employment**

Zürich, Lutherstr. 14, Tel. 23 54 26. Telegr. STSINGENIEUR ZÜRICH.
Für Stellensuchende Einschreibgebühr 3 Fr. für 3 Monate. Bewerber
wollen Anmeldebogen verlangen. — *Auskunft* über offene Stellen und
Weiterleitung von Offerten erfolgt *nur gegenüber Eingeschriebenen*.

INDUSTRIE-ABTEILUNG:

- 15 **Maschinenzeichner-Konstrukteure** mit Praxis im allgem. Maschinenbau für Gaserzeugungsanlagen, Industrieöfen und Feuerungen mit festen, flüssigen und gasförmigen Brennstoffen. Zürich.
- 21 **Lüftungszeichner** mit abgeschl. Lehre für Projekt und Ausführung von Ventilations-, Luftkonditionierungs-, Trocknungs- und Entstaubungsanlagen, Firma der Westschweiz.
- 65 **Dipl. Maschinentechniker** mit Praxis als techn. Mitarbeiter für den Verkauf von Leichtmetall, Halbfabrikate (Profile, Gesenkschmiedestücke und Gusstücke), Sprachen: Deutsch und Franz. Industrieunternehmen der deutschen Schweiz.
- 67 **Dipl. Maschineningenieur** mit Praxis, Erfahrungen auf dem Gebiet der Verbrennungsmotoren erw. Aufgabenkreis: Behandlung von techn. Fragen im Zusammenhang mit der prakt. Anwendung von Erdölprodukten, Grosse Handelsgesellschaft in Zürich.
- 75 **Dipl. Chemiker** mit Interesse an analytischer Chemie für Laborarbeiten, Chem. Fabrik der Nordwestschweiz.
- 89 **Zeichner-Konstrukteur** mit abgeschl. Lehrzeit und Praxis im Fein-eisen- und Metallbau oder im Stahlbau, Konstruktionswerkstätte in Zürich.
- 107 **Heizungstechniker** mit Praxis für die selbst. Projektierung und Ausführung von Zentralheizungsanlagen. Nähe Zürich.
- 127 **Dipl. Elektrotechniker** mit Praxis, wenn mögl. im Bau, Betrieb und Unterhalt von Hochspannungsleitungen, Transformatorstationen, Niederspannungsnetzen und in der Ueberwachung der Hausinstallationskontrolle sowie im allgem. Betriebsarbeiten, Elektrizitätswerk an Kurort, Graubünden.
- 163 **Lüftungs- evtl. Kältetechniker** und -zeichner mit Praxis für Projekt und Ausführung entsprechender Anlagen, Zürich.
- 303 **Elektrotechniker** mit Praxis für Berechnungen, Projektierung, Konstruktion und Offertwesen von Infrarotapparaten und -anlagen, Zürich.
- 305 **Dipl. Elektroingenieur** oder -techniker mit Praxis für Entwicklungen und Beratungen im Elektromotoren- und -apparatebau; ferner

Elektrozeichner mit abgeschl. Lehre und etwas Praxis für Konstruktions- und Werkstattzeichnungen, Mittelgrosse Fabrik in Stadt der Ostschweiz.

307 **Chemie-Laborant** mit Praxis in präparativ-organ. Arbeiten für einen pharmazeut. Betrieb, Nähe Zürich.

BAU-ABTEILUNG:

- 76 **Eisenbetonzeichner** mit abgeschl. Lehre und Praxis, für Schalungs- und Armierungspläne sowie Eisenlisten, haupts. Eisenbetonhochbau, Ingenieurbüro Nähe Bern.
- 94 **Dipl. Bauingenieur** mit Praxis, guter Statiker für grössere Bauvorhaben in Eisenbeton und Vorspannbeton, Grösseres Ingenieurbüro in der Nordwestschweiz.
- 100 **Eisenbetonzeichner** mit abgeschl. Lehre und Praxis, für Schalungs- und Armierungspläne sowie Eisenlisten, Ingenieurbüro in Zürich.
- 120 **Eisenbetontechniker** oder -zeichner, sauberer Planbearbeiter für Projekte und Ausführungspläne evtl. auch leichtere statische Berechnungen im Eisenbetonhoch- und -tiefbau, Ingenieurbüro in Stadt der Ostschweiz.
- 562 **Tiefbauzeichner** mit abgeschl. Lehre und Praxis für Projekt und Ausführungspläne im allg. Tiefbau, Ingenieurbüro in Zürich.
- 568 **Vermessungstechniker** oder -zeichner, sauberer Planbearbeiter für Büro- und Feldtätigkeit, Ingenieurbüro der Innerschweiz.
- 582 **Dipl. Bauingenieur** mit Praxis für die Projektierung und Bauausführung des kant. Strassennetzes, Kant. Amtsstelle der deutschen Schweiz.
- 586 **Hochbautechniker** mit Praxis, an selbständiges Arbeiten gewöhnt, für alle in einem Architekturbüro vorkommenden Arbeiten, Architekturbüro Nähe Zürich.
- 590 **Bauingenieur** oder Tiefbautechniker zur Mithilfe bei der Bauleitung einer grossen Wasserkraftanlage (Stollenbau, Wasserfassungen, Pumpenstationen und Strassenbau), Kt. Wallis.
- 662 **Hochbautechniker** oder -zeichner mit Praxis, sauberer Planbearbeiter für Projekt und Ausführungspläne; nur Bürotätigkeit, Gelegenheit die franz. Sprache zu erlernen, Architekturbüro in grosser Ortschaft der Westschweiz.
- 716 **Dipl. Architekt** evtl. künstl. begabter **Hochbautechniker**, guter Darsteller und Entwerfer für Bürotätigkeit, Architekturbüro in Stadt der Ostschweiz.
- 718 **Hochbautechniker** oder -zeichner für alle in einem Architekturbüro vorkommenden Arbeiten, Büro- und Bauplatztätigkeit, Architekturbüro Nähe Zürich.
- 720 **Bauführer** mit Praxis für Industriebauten; ferner **Hochbautechniker** oder -zeichner, sauberer Planbearbeiter für Bürotätigkeit, Muttersprache Franz., gute Kenntnisse in der deutschen Sprache, Architekturbüro Kanton Zürich.

**Wer sich baut ein neues Haus,
lass stets den Holzfeind draus!**



A. BENZ & CIE Holzkonservierung Zürich 2/38 Renggerstrasse 56 Telephon (051) 45 34 34



Wir suchen für den Technischen Wagendienst und den Triebfahrzeugbau der Abteilung für den Zugförderungs- und Werkstätten-dienst in Bern

einige Techniker oder technische Beamte

Erfordernisse: Abgeschlossene Technikumsbildung als Maschinen- oder Elektrotechniker mit mehrjähriger beruflicher Erfahrung als Techniker. Für die Stelle beim Triebfahrzeugbau sind Kenntnisse im Bau, Betrieb und Unterhalt von Triebfahrzeugen (insbesondere des mechanischen Teiles) erwünscht.

Handschriftliche Anmeldungen bis 10. Oktober 1958 an den Zugförderungs- und Werkstätten-dienst der Schweizerischen Bundesbahnen in Bern.

Nebenamtliche Unterrichtserteilung

Wir suchen für unsere **Basel**
Samstagnachmittags-Schule
erfahrene Mitarbeiter für Unterrichtserteilung.

Bautechniker

für Bauzeichnen, Baulehre, Baumaterialkunde.

Bautechniker oder Bauingenieur

für Statik und Eisenbetonbau.

Bauführer oder Baumeister

für Preisberechnen und Bauinstallation.

Einsatz für alle Fächer je 1—2 mal monatl.

Ausführliche Offerten an: **IBZ Sekretariat**, Stockmattstrasse 43, Baden.

Anzeigen in der Schweizerischen Bauzeitung sind eine hervorragende Verkaufshilfe

Technisches Büro der Zentralschweiz

übernimmt zu Pauschalpreisen oder nach Abmachung folgende Arbeiten:

Strassenbau, inkl. Projektierung und Kanalisationsprojekte, sofort.

Plannachführungen, Umzeichnen von Plänen, Leitungskataster (Aufnahmen mit eigenen Spezialgeräten), **generelle Projekte, Ueberbauungspläne** (evtl. mit plastischen Modellen). **Termine nach Uebereinkunft.**

Zeichnerische Arbeiten bis Frühjahr 1959.

Beste Referenzen. Anfragen unter Chiffre ZC 9109 an Mosse-Annoncen AG., Zürich 23.

Die Eidg. Materialprüfungsanstalt sucht einen

Bautechniker

als Mitarbeiter in ihrem Ingenieurbüro für die Neubauten in Dübendorf.

Offerten mit Lebenslauf, Zeugnisabschriften und Gehaltsansprüchen an den Direktionspräsidenten der Eidg. Materialprüfungsanstalt, Zürich, Leonhardstrasse 27.

Ingenieurbüro in Zürich sucht tüchtigen

Eisenbetonzeichner

Gutbezahlte Dauerstelle mit interessanter Arbeit. 5-Tage-Woche. Eintritt baldmöglichst. — Offerten unter Chiffre ZD 9101 an Mosse-Annoncen AG., Zürich 23.

Versierter, selbständiger

Hochbauführer-Bauzeichner

sucht neuen Wirkungskreis bei Bauherrschaft, Architekt oder Unternehmung. — Offerten unter Chiffre OFA 5679 Zi an Orell Füssli-Annoncen, Zürich 22.

BAUINGENIEUR

Diplom ETH, ca. 3 Jahre Praxis im Strassen- und allg. Tiefbau, sucht Stelle in Büro für Projektierung und Bauleitung von Strassenbauten oder in Bauleitung von allg. Tiefbauten, Zürich und Umgebung bevorzugt. Offerten unter Chiffre ZW 1557 an Mosse-Annoncen AG., Zürich 23.

Contremaître

chef de chantier génie-civil béton armé. Sérieux et énergique, au courant des travaux de construction et galerie, **cherche place avec responsabilités**. Libre debut 1959. Ecrire sous chiffre D 72386 X, Publicitas, Genève.

LUFTSCHUTZ-TÜREN A+L 203-2 LUFTSCHUTZ-DECKEL A+L 607-2

Unser Modell hat die an leichte Schutzraumtüren ($P = 2000 \text{ kg/m}^2$) gestellten Anforderungen erfüllt. Laut Sprengprüfungen Untersuchungsbericht EMPA Nr. 26937/3 v. 27. 1. 58.

Für innern und äussern Anschlag **OHNE** Querbalken

System **DACB**

Einfache Montage

Normgrössen
Spezialgrössen für Türen
bis max. 1—2 m

Vorteilhafte Preislage

Alleinvertrieb
der Beschläge
BARTH & CO.
Schützengasse 31
ZÜRICH 1

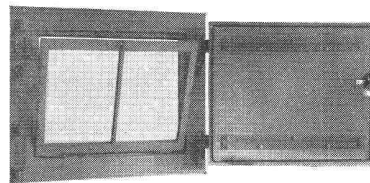
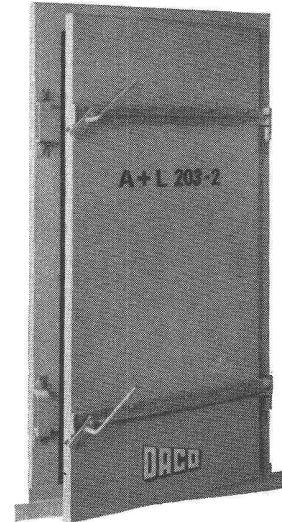

DANGEL & Co ZÜRICH 2

Mutschellenstrasse 152

Telephon (051) 45 22 22

Gediegene und exakte

Architektur- und Reliefmodelle

in jeder gewünschten Ausführung in Holz liefert kurzfristig und preiswert **Kreber-Modellbau**, Effretikon ZH, Telephon (052) 3 20 16.

XEX-Color
Maag
die idealen Holzschutzfarben
für Fassaden und Innenausbau
Dr. R. Maag AG. Dielsdorf-ZH Tel. 051.94 12 55

DIPL. HOCHBAUTECHNIKER

28 Jahre, sucht auf Frühjahr 1959, evtl. früher, ausbaufähige Dauerstellung in Architekturbüro, Baubüro eines Industriebetriebes oder dergleichen, Ost- oder Zentralschweiz bevorzugt. Beste Referenzen über Büro- und Bauplatzarbeiten, Ausführliche Offerten unter Chiffre Yc 2984 an Publicitas Glarus.

Ich suche für jungen

ARCHITEKTEN

Ungar, der zurzeit in Frankreich wohnt, Stelle auf Architektur- oder Ingenieurbüro. Eintritt nach Uebereinkunft. — Offerten unter Chiffre 3998 an Pfändler-Annoncen, Postfach, Zürich 36.

Schäden an Badewannen?

Emaillabsplitterungen etc. werden am Ort repariert. Die ausgebesserten Stellen sind praktisch unsichtbar.

Einbrennverfahren ● 3 Jahre Garantie

H. MENZI

Emaillierungen

NEUALLSCHWIL BL

Tel. (061) 23 20 48 / 39 75 47

Für den gepflegten Ausbau immer wieder

ALIMIL

Alimilholz mit den klassisch proportionierten Profilierungen

Alimil-Werk, Luzern

BOX STAHL

naturharter, schweissbarer Betonstahl

MONTEFORNO, Stahl- u. Walzwerke AG, BODIO
Bureau Zürich: Genferstrasse 23, Tel. 051/25 26 28

Gesucht von Innenausbau-Unternehmen jüngerer

ARCHITEKT für freie BÜROGEMEINSCHAFT

Eingerichtete Lokalitäten an zentraler Lage in Zürich vorhanden.

Geeigneter Kraft wird auf folgenden Gebieten laufende Zusammenarbeit geboten:

1. Innenausbau: Entwürfe und Erstellung zugkräftiger Raumperspektiven;
2. Mitarbeit bei Ueberbauungs-Projekten;
3. Kundendienst: Gewandter Umgang mit Architekten und Geschäftsleuten.

Offerten erbeten an Chiffre ZM 3825 an Mosse-Annoncen AG., Zürich 23.

Als örtlicher Bauleiter einer grossen Stauanlage im Nahen Orient suchen wir einen qualifizierten

Tiefbauingenieur

mit mehrjähriger Praxis und wenn möglich mit Auslandserfahrung. Gute Kenntnisse der englischen oder französischen Sprache erforderlich. Geboten wird interessante Aufgabe und gute Salarierung. Arbeitseintritt baldmöglichst.

Gebrüder Gruner, Ingenieurbureau, Nauenstrasse 7, Basel, Tel. (061) 34 88 38.

Dipl. Bauingenieur ETH

tüchtiger Statiker, übernimmt statische Berechnungen als Heimarbeit, auch ausserhalb von Zürich. Sehr günstige Bedingungen. Gute Referenzen. Offerten unter Chiffre ZV 1556 an Mosse-Annoncen AG., Zürich 23.

Bautechniker bzw. -zeichner

versiert im Hochbau und Tiefbau, sucht sich mit Wagen für Büro und Baustelle zu verändern. — Offerten unter Chiffre ZJ 1569 an Mosse-Annoncen AG., Zürich 23.

Junger Hochbauzeichner

mit abgeschlossener Lehre und vierteljähriger Baupraxis sucht Stelle in kleineres, modernes Architekturbüro in Zürich oder Umgebung. Eintritt 1. Dezember 1958. Anfragen unter Chiffre ZU 8999 an Mosse-Annoncen AG., Zürich 23.

Architekt / Bauführer sucht Vertrauensstelle

in gutes Architekturbüro. Geboten wird: absolut selbständiges Arbeiten vom Projekt bis zur Abrechnung. Offerten unter Chiffre Z 56462 Q an Publicitas AG., Basel.

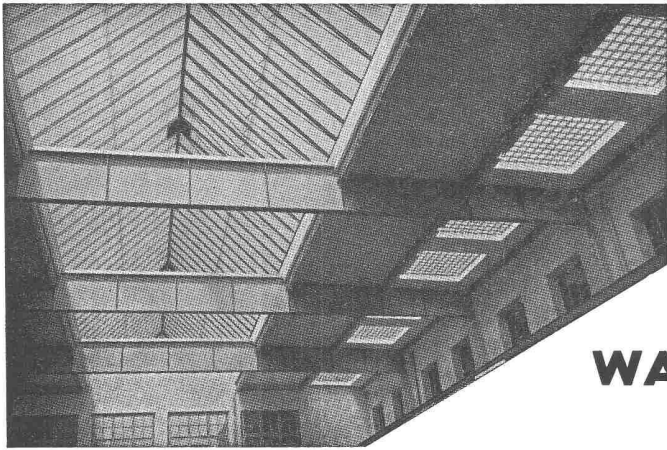

Kitflöse

Glasdächer

Glasbeton-Oberlichter, begeh- und befahrbar

Glasbaustein-Wände

WALTHER & MÜLLER * BERN

Telephon (031) 2 49 12

Junger Mann mit Mittelschulbildung und halbjähriger Praxis auf Architekturbüro **sucht**

Lehrstelle als Hochbauzeichner

auf dem Platze Zürich. — Offerten unter Chiffre ZP 1595 an Mosse-Annoncen AG., Zürich 23.

Tiefbautechniker

mit langjähriger Erfahrung im Strassenbau, Projekt und Bauleitung **sucht** auf diesem Gebiet **neuen Wirkungskreis**. Büro und Bauplatz. — Offerten unter Chiffre ZS 1551 an Mosse-Annoncen AG., Zürich 23.

Bautechniker

27 Jahre, 3 Jahre in Ing.-Büro tätig, sowie praktische Kenntnisse im Strassenbau, **sucht** entsprechende **Stellung**. Offerten unter Chiffre P 1990 ZB an **Publicitas, Baden**.

Tüchtiger Bauzeichner

gesucht auf kleineres Büro mit interessanten Bauaufgaben. — Offerten unter Chiffre ZN 9143 an Mosse-Annoncen AG., Zürich 23.

Eisenbetontechniker / -zeichner

(Deutscher) **übernimmt noch Aufträge in Heimarbeit**. — Offerten unter Chiffre ZM 1593 an Mosse-Annoncen AG., Zürich 23.

Hochbauzeichnerin-Lehrtochter

im 5. Semester, **sucht gute Lehrstelle** in Zürich. Eintritt anfangs Oktober oder nach Vereinbarung. — Offerten unter Chiffre ZR 1596 an Mosse-Annoncen AG., Zürich 23.

Infolge Todesfalls ist guteingeführtes

INGENIEUR-BÜRO

mit moderner Einrichtung

per sofort zu verkaufen

Ihre Anfrage wollen Sie richten an **Karl Zingg Erben, Schwyz**.

Bauland im Tessin

zweimal je ca. 1200 m², am Südhang, 20 Automin. von Lugano, unverbaubar, herrliche Aussicht, erschlossen, **zu verkaufen**. — Offerten unter Chiffre OFA 8483 Zh an **Orell Füssli-Annoncen, Zürich 22**.

Zu verkaufen

rund 3000 m² Industrieterrain in Zürich 5

en bloc oder in selbständig überbaubaren Teilparzellen von ca. 1500 m².

Gute Verkehrslage (Nähe Escher-Wyss-Platz), Geleiseanschluss, abgeklärte Ueberbauungsmöglichkeit (bis total 10 000 m² Nutzfläche, Lager-, Fabrikations-, Büro- und Ausstellungsräume).

Finanzkräftige Selbstkäufer (Vermittleranfragen werden nicht beantwortet) wenden sich für detaillierte Angaben unter Chiffre P 42888 Z an **Publicitas, Zürich 1**.

Zu verkaufen: **schöne Klotzbretter**

lufttrocken, 18—40 mm, ca. 20 m³, sowie

Parallelbretter

18,24 und 30 mm, ca. 25 m³, Breitware. Preis günstig. **A. Biedermann, Sägerei, Bazenhaid SG**, Tel. (073) 5 11 10.

Wer hat Interesse an der Erstellung von

5-6 Auto-Boxen

in Backstein, Durisol oder evtl. Eternit mit möglichst hohem **WIR-Satz**? (Platz: Burgdorf.) — Offerten unter Chiffre SA 2021 Z an **Schweizer-Annoncen AG., «ASSA», Zürich 23**.

Privatschule Dr. Feusi, Bern

Telephon (031) 2 20 46 und 2 44 56

Aarberggasse 40

Vorbereitung auf Technikum im Tages- und Abendkurs, Vorbereitung auf Maturität im Tages- und im Berner Abendgymnasium.

Bitte Prospekte u. Referenzen verlangen.

Beginn: 13. Oktober 1958.

Ernst URINOIRS

geruchlos
Trocken-
Desinfektions-
verfahren

Ohne Wasserspülung
Einfache Reinigung

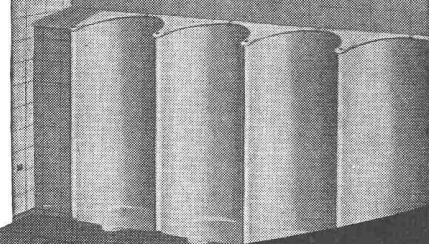

F. ERNST, ING. AG. ZÜRICH

Weststr. 50/52 Telefon (051) 33 60 66

Moderner, neu eingerichteter **Schreinereibetrieb** unter Leitung eines Fachmannes mit langjähriger Praxis in Amerika, empfiehlt sich für:

- ▶ **komplette Zimmereinrichtungen**
- ▶ **Ausbau von Restaurants und Geschäftslokalen**
- ▶ **Einbauküchen**
- ▶ **Gediegene Einzelmöbel**

GUT + HINDERLE, REGENSDORF

Moderner Innenausbau, Affolternstr. 96, Tel. (051) 94 41 68

St. Margrether-Sandstein



Jegliche Steinhauer-Arbeiten
Tür- u. Fenstereinfassungen, Cheminées etc.
Verlangen Sie unverbindlich Offerte oder Vertreterbesuch.
STEINBRUCH- UND STEINMETZGESCHÄFT
E. GAUTSCHI, St. Margrethen Tel. (071) 7 34 86



Ersatzteile für alle FORD-Traktoren
FORD-Industrie-Motoren, Benzin, Petrol, Diesel

Umbau von Baumaschinen und Traktoren auf FORDSON-MAJOR Diesel, 4 und 6 Zyl. 28—106 PS

Kriechgänge für FORDSON-MAJOR Untersetzung 2:1, 4:1, 24:1

Solothurn, Tel. 065/2 29 29

Soeben erschienen!

Fritz Kretzschmer

Pneumatische Regler

164 Seiten, 144 Bilder, 2 Zahlentafeln

Leinenband (flexibel) 26,80 DM

(VDI-Mitglieder 10% Preisnachlass)

Eine Regelkunde ohne Mathematik

Inhalt:

Einleitung: Die Gruppierung der Regler

Bauelemente der Regler: Kaskaden • Kraftschalter • Verstärker • Schnellsteurer • Handsteurer

Bauformen der Regler: Kraftvergleichs- und Wegvergleichsregler • Kraftvergleichsregler als Balgwaage • Ausführungsformen der Balgwaage • Kraftvergleichsregler als Büchsenregler • Ausführungsformen der Büchsenregler • Wegvergleichsregler • Ausführungsbeispiele von Wegvergleichsreglern • Die Einstellung der PID-Regler • Prüfung der PID-Regler • P-Regler • Vordruckregler • Integralregler • Pneumatische Zweipunktregler • Der Luftverbrauch

Reglerzubehör: Die Umschaltung • Zwangssteuerungen • Das Regelventil • Die Berechnung der Regelventile

Regelanlagen: Anforderungen an die Regelstrecke und Luftleitungen • Pneumatische Regelanlagen • Die Umformer • Vom Aufbau der Regelanlagen • Verschachtelte Regelkreise • Störfänger

Grundbegriffe der Regeltheorie: Der Regelkreis und das Erläuterungsverfahren • Der Begriff der Uebergangsfunktion • Die Verstärkungen • Achilles und die Schildkröte oder der Ausgleichsvorgang • Regelstrecken ohne Ausgleich • Der Anlaufwert A und die Anlaufzeit T_a • Die Totzeit T_t • Die Messung der Uebergangsfunktion • Die Zeitkonstante T_n des Nachstellbalges • Die Uebergangsfunktion des PI-Reglers • Die Vorhaltzeit T_v • Der P-Bereich • Die Reglergleichung des PID-Reglers • Vom Endzweck der Regelungsmathematik

Anhang: Frequenzgang und Ortskurve • Was braucht der Pneumatiker von der Regeltheorie?

VDI-VERLAG G M B H

Verlag des Vereins Deutscher Ingenieure

Düsseldorf 10

Ingenieurhaus

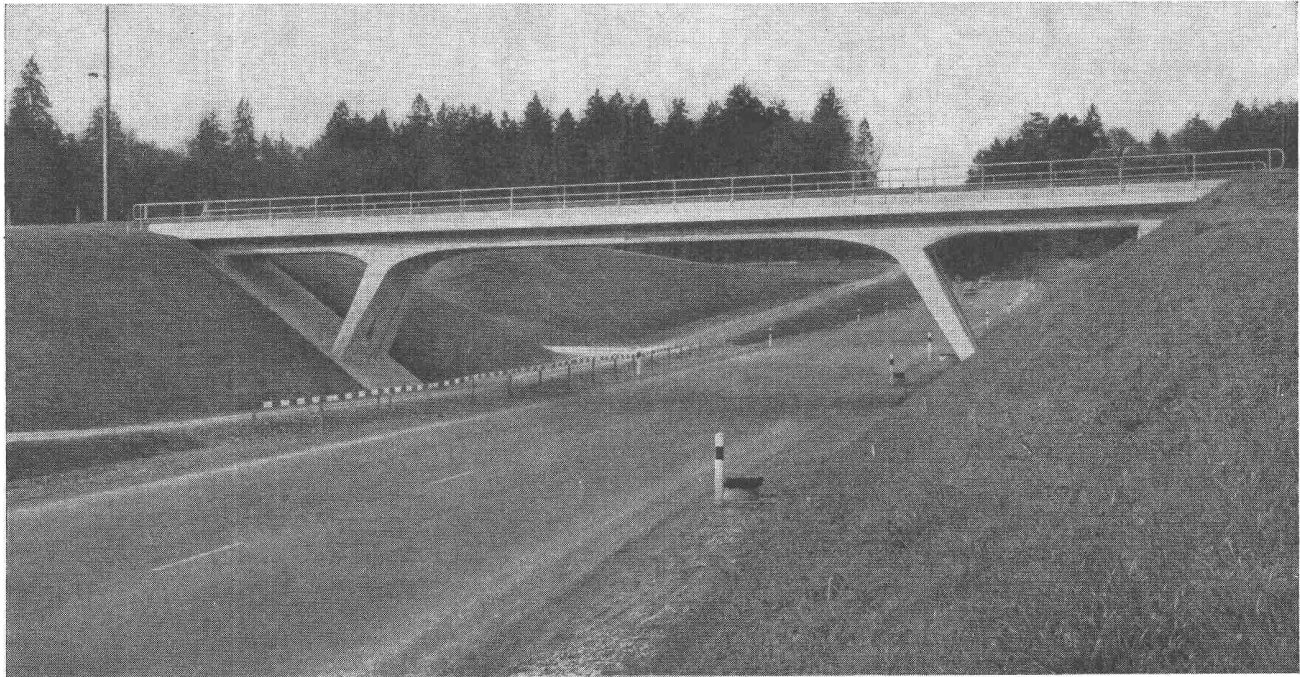

Bahnüberführung im «Stigli»
Projekt: P. E. Soutter, dipl. Ing.

Spannbeton **BBRV**

Stahlton AG Zürich

Schweizerisches Bau-Adressbuch

Adressbuch für das gesamte Schweizerische Baugewerbe, die Maschinen- und Elektroindustrie

Herausgegeben unter Mitwirkung des Schweizerischen Ingenieur- und Architektenvereins und des Schweizerischen Baumeisterverbandes im Verlag Mosse-Annoncen AG., Zürich

Die 45. Ausgabe, über 800 Seiten umfassend, gründlich revidiert

erscheint Ende Oktober

Den Behörden, dem Architekten, dem Ingenieur, dem Baumeister, dem Handwerker und den Lieferanten vermittelt das Bau-Adressbuch viele nützliche Auskünfte. Hunderte von schriftlichen Anerkennungen liegen vor, dass es oft vor Vergebung von Arbeiten und Lieferungen zu Rate gezogen wird. Verlangen Sie einen Prospekt.

Aus dem Inhalt: **Adressenteil** nach Kantonen und Orten, **Branchenregister** alphabetisch nach Orten, **Stichwörterregister** mit über 20 000 Hinweisen auf die im Buche offerierten Artikel, **Technische Berufsverbände und Lehranstalten, Technische Behörden** des Bundes, der Kantone, Städte und grösseren Gemeinden, **Mitgliederverzeichnis des SIA, Vorstände des Baumeisterverbandes** usw.

Dieses seit vielen Jahren bewährte zuverlässige und übersichtliche Nachschlagewerk kann auch Ihnen gute Dienste leisten.

Preis Fr. 25.—

Buchbestellung

Liefern Sie nach Erscheinen 1 Exemplar **Schweizerisches Bau-Adressbuch 1958** zu Fr. 25.—.

Datum, Adresse, Unterschrift :

Bitte ausschneiden, in ein Couvert stecken und als Drucksache mit 5 Rp. frankiert einsenden an die **Mosse-Annoncen AG., Abt. Adressbücher, Zürich 23, Limmatquai 94**

BZ

ZZ-Ventilationszüge



Neue Standardtypen mit vielfachen Vorteilen

Grössere Auswahl! Neue Querschnitte bereichern das Sortiment, und durchwegs wurde der 5-Züger eingeführt.

Raumsparend und leichter! Die Wandstärken konnten auf 25 mm reduziert werden.

Billiger! Modernste Fabrikationseinrichtungen erlauben uns, die Preise zu senken.

ZÜRCHER ZIEGELEIEN

Talstrasse 83

Zürich 1

Telefon (051) 23 87 00