

Zeitschrift: Schweizerische Bauzeitung
Herausgeber: Verlags-AG der akademischen technischen Vereine
Band: 76 (1958)
Heft: 37

Werbung

Nutzungsbedingungen

Die ETH-Bibliothek ist die Anbieterin der digitalisierten Zeitschriften auf E-Periodica. Sie besitzt keine Urheberrechte an den Zeitschriften und ist nicht verantwortlich für deren Inhalte. Die Rechte liegen in der Regel bei den Herausgebern beziehungsweise den externen Rechteinhabern. Das Veröffentlichen von Bildern in Print- und Online-Publikationen sowie auf Social Media-Kanälen oder Webseiten ist nur mit vorheriger Genehmigung der Rechteinhaber erlaubt. [Mehr erfahren](#)

Conditions d'utilisation

L'ETH Library est le fournisseur des revues numérisées. Elle ne détient aucun droit d'auteur sur les revues et n'est pas responsable de leur contenu. En règle générale, les droits sont détenus par les éditeurs ou les détenteurs de droits externes. La reproduction d'images dans des publications imprimées ou en ligne ainsi que sur des canaux de médias sociaux ou des sites web n'est autorisée qu'avec l'accord préalable des détenteurs des droits. [En savoir plus](#)

Terms of use

The ETH Library is the provider of the digitised journals. It does not own any copyrights to the journals and is not responsible for their content. The rights usually lie with the publishers or the external rights holders. Publishing images in print and online publications, as well as on social media channels or websites, is only permitted with the prior consent of the rights holders. [Find out more](#)

Download PDF: 02.04.2026

ETH-Bibliothek Zürich, E-Periodica, <https://www.e-periodica.ch>

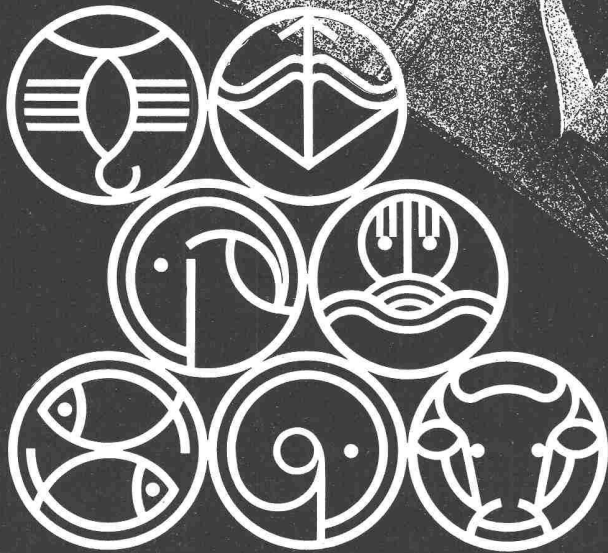

Wieviel kostet Ihre Heizung während sieben Monaten?

Die Heizung ist jene Einrichtung Ihres Hauses, von der während 7 Monaten im Jahr Ihr Wohlbefinden abhängt, und für deren Betrieb Sie jährlich viel bezahlen.

Bei der Wahl der Heizungsanlage entscheidet leider viel zu oft nicht die Wirtschaftlichkeit und Qualität, sondern einzig der niedrige Anschaffungspreis. Die immer wiederkehrenden Folgen dieser Billigpreis-Politik fallen zu Lasten der Mieter (Heizungsabrechnung «gemäß Verbrauch»).

Die heutige Bauweise und ganz besonders die automatischen Feuerungen verlangen anpassungsfähige und leicht regulierbare Heizungen, denn nur diese gestatten beachtliche Brennstoffeinsparungen – bei gleichbleibendem, ja besserem Wärmeeffekt. Bei Großanlagen wie Geschäftshäuser, Schulen, Spitäler, Verwaltungsgebäuden, Restaurants, etc., spielt die Wirtschaftlichkeit eine noch viel größere Rolle. Die leicht- und feinregulierbare ZENT-FRENGER-Deckenheizung mit Schallschluck (auch kombinierbar mit Radiatoren), hat ihre überragende Leistungsfähigkeit und hohe Rentabilität in Tausenden von Anlagen unter Beweis gestellt. ZENT-FRENGER-DECKENSTRAHLUNGSHEIZUNGEN sind in allen Erdteilen zum Begriff für Wirtschaftlichkeit, Leistungsfähigkeit und Komfort geworden!

Jede gute Heizungsfirmawird Sie richtig beraten. Unsere internationale Referenzliste und eine ausführliche Dokumentation stellen wir Ihnen gerne kostenlos zur Verfügung.

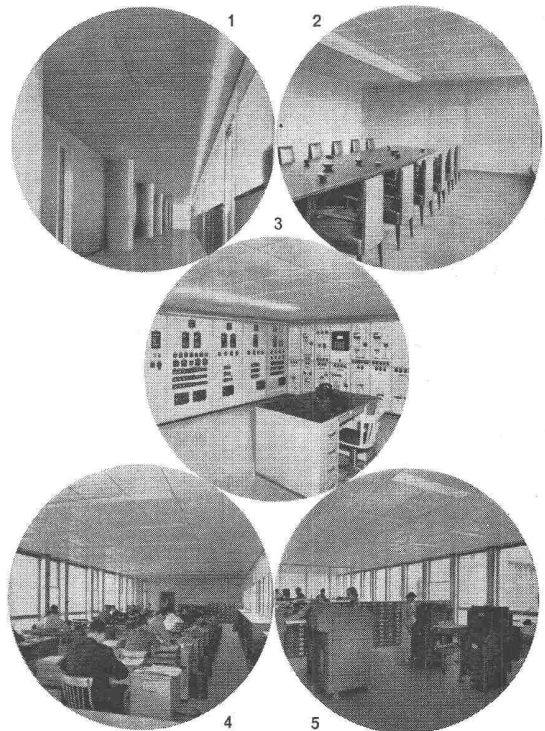

1. Korridor: ZENT-FRENGER-Deckenheizung mit Schallschluck
 2. Sitzungszimmer: ZENT-FRENGER, Lüftung u. Schallschluck
 3. Schaltraum: Zuleitungen hinter der ZENT-FRENGER-Heizungsdecke. 4. Bureau: Angenehmes Klima dank ZENT-FRENGER-Strahlungsheizung, Lüftung und Schallschluck
 5. Lochkartenraum: ZENT-FRENGER-Heizung mit Schallschluck



ZENT AG BERN
 Ostermundigen
 Telefon 031 / 65 54 11

MERK

für Hebezeuge



Stahl-Elektus



Stahl-Elektrozug



- Klein-Elektrozüge

Tragkraft 100—500 kg. Für Drehstrom und Wechselstrom, auch mit Schnell- und Feinhub lieferbar.



- Elektrozüge

Tragkraft 500—10.000 kg in allen Variationen. Grosses Lager in Dietikon. Elektrozüge mit Explosionsschutz nach den neuesten Vorschriften.



- Schwer-Elektrozüge

Tragkraft 20.000—80.000 kg.

Hans Merk Maschinenfabrik Dietikon/ZH
Telefon 051/91 91 21



Normen vereinfachen und verbilligen das Bauen

Göhner Normen

Gewähr für pünktliche Lieferung

Ernst Göhner AG, Zürich
Heglbachstrasse 47
Telefon 051 / 24 17 80
Vertretungen in
Bern, Basel, St.Gallen, Zug,
Biel, Genève, Lugano

Fenster 221 Norm-Typen,
Türen 326 Norm-Typen,
Luftschutzfenster + -Türen,
Garderoben- + Toilettenschränke
Kombi-Einbauküchen,
Carda-Schwingflügelfenster.

Verlangen Sie unsere Masslisten und Prospekte. Besuchen Sie unsere Fabrik ausstellung.

B 2

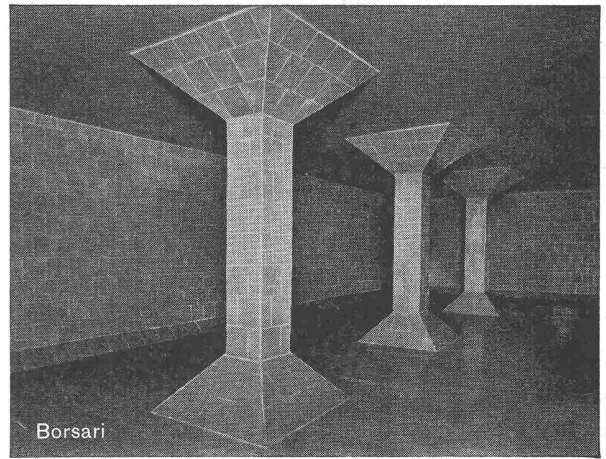

BORSARI HEIZÖL- u. BENZIN-TANKS

aus Eisenbeton mit Plattenauskleidung

für jeden Bedarf

50 Jahre Erfahrung

Erstklassige Referenzen

Keine Korrosion

Kein Unterhalt

BORSARI & CO., Zollikon - Zürich

Telephon (051) 24 96 18

Gegründet 1873

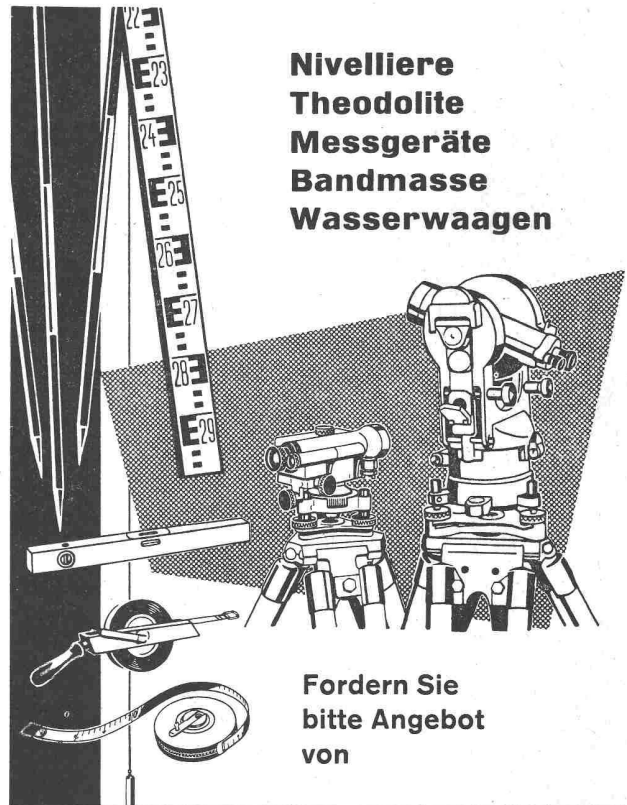

Nivelliere
Theodolite
Messgeräte
Bandmasse
Wasserwaagen

Fordern Sie bitte Angebot von

GRAB & WILDI AG
URDORF und ZÜRICH

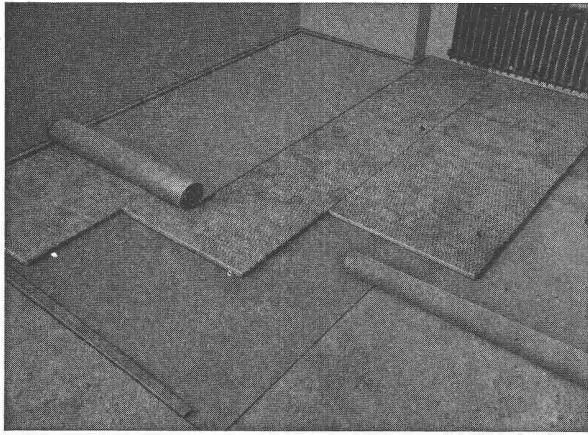

CENTRITEX

die vielseitig anwendbaren Isolierplatten aus Mineralwollefasern in Industrie und Baugewerbe für Schallabsorption und Trittschalldämmung, sowie für Wärme- und Kälteisolierungen im Temperaturbereich von -150 bis $+600^{\circ}\text{C}$

SCHNEIDER & CO.

AG. für Isolierungen und Industriebedarf
Winterthur Basel Bern Lausanne



Spezial-
Abteilungen

Bauschreinerei + Innenausbau
Coiffeureinrichtungen + Apparate
Kühlmöbel + Kühlanlagen
Laden- + Schaufensterausbau
Spezialeinrichtungen
für Selbstbedienung
Metallbau

Liegenschaften + Neubauten

Karl Steiner

Zürich 11/50

Hagenholzstrasse 60
Telefon 051 / 46 43 44

WALISELLEN-ZH
TEL. 051/933232

WALISELLEN-ZH

SIEGFRIED
Keller^{CO}

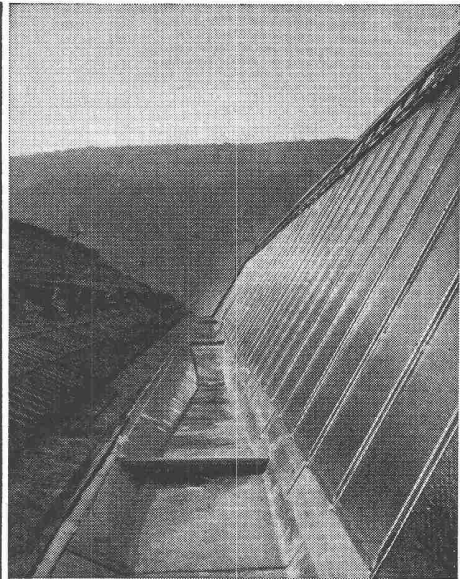

Kittlose Glasdächer
System WEMA

Hofüberdachungen und Vordächer
Shedrinnen

KISSLING Motorgetriebe

Wir liefern Getriebe
und Zahnräder jeder
Art und verzahnen
ingesandte Rad-
Körper

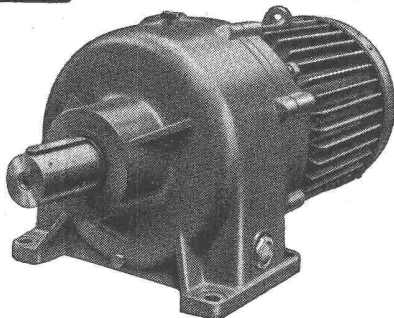

Tel. (051) 46 64 00

L. Kissling & Co., Maschinenfabrik, Zürich-Seebach

GEBR. MEIER AG.

TIEFBAUUNTERNEHMUNG
BRUGG und OLTEN

Sondierbohrungen
Grundwasserfassungen
Wasserversorgungsanlagen

Aus unserem Bauprogramm

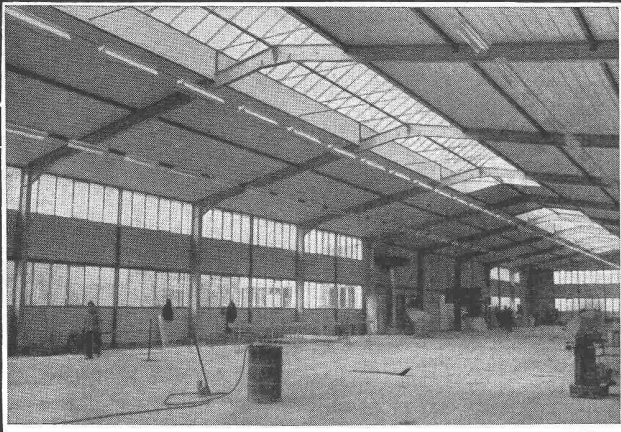

Stahlhochbau Behälter Schlosserei
 Brückenbau Silos Metallbau
 Ingenieurbureau

PREISWERK & ESSER

Schonaustr 10
 Basel Tel. (061) 32 46 88

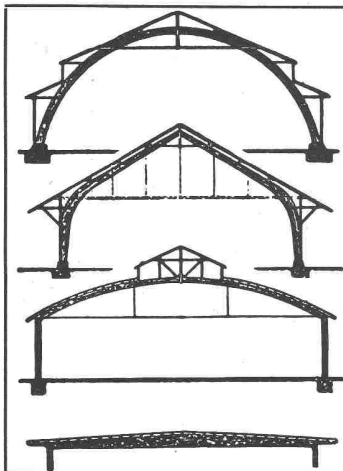

**B. ZÖLLIG
 SÖHNE**
 Holz-Konstruktionen
ARBON

Spezialität
**AUSFÜHRUNG in der
 HETZERBAUWEISE**
 FÜR LAGER-, TURN- UND
 FABRIKHALLEN
 LEHRGERÜSTE UND
 KIRCHEN
 RISSFESTE SÄULEN



3-schichtig, querverleimt, 28 mm stark. Fabrikationsgrösse
 100 x 500 cm oder auf kleinere Masse zu-
 geschnitten. Ueber 50mal verwendbar.



G. Kämpf, Rapperswil/AG
 Holzbau Telefon (064) 3 42 12



BODAN-Standard 0
 der einfachste
 Lichtpaus-Apparat

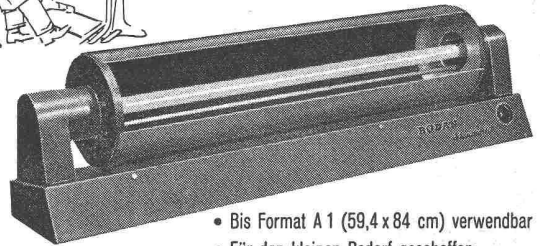

- Bis Format A 1 (59,4 x 84 cm) verwendbar
- Für den kleinen Bedarf geschaffen
- Erstaunlich niedriger Preis
- Verlangen Sie **Gratis-Probestellung** oder
 Prospekt über grössere Durchlauf-Lichtpaus
 Maschinen

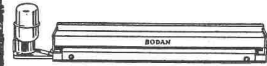

BODAN-Hand-Entwicklermaschine
 Für Pläne von 65, 110 und 120 cm
 Breite; mit oder ohne Motor-
 Antrieb. Das praktische Zusatz-
 gerät zum BODAN-Standard 0.

Karl Müller AG.
 Roggwil/TG

Fabrik für Lichtpausmaschinen u. Fotokopierapparate • Tel. 071/48377

Ernst URINOIRS

geruchlos
 Trocken-
 Desinfektions-
 verfahren

Ohne Wasserspülung
 Einfache Reinigung

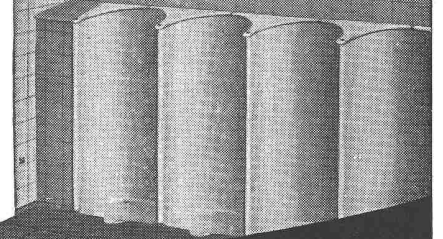

F. ERNST, ING. AG. ZÜRICH

Weststr. 50/52 Telefon (051) 33 60 66

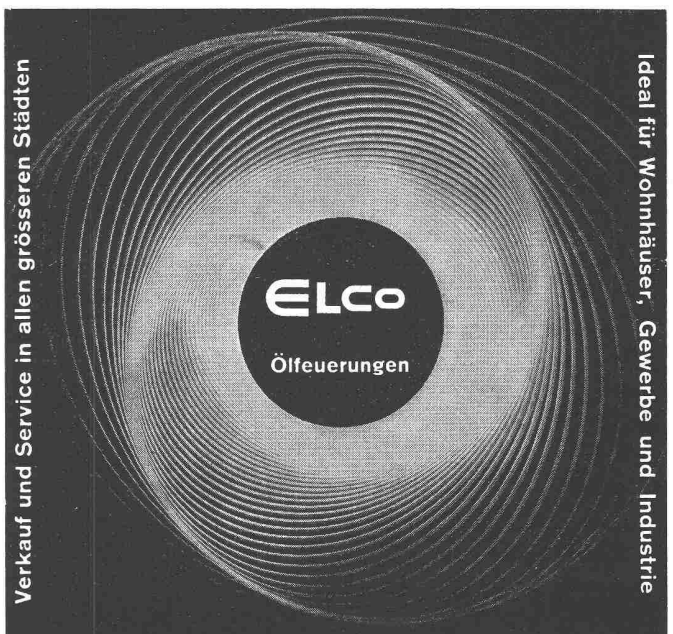

Verkauf und Service in allen grösseren Städten

Ideal für Wohnhäuser, Gewerbe und Industrie

Looser & Co., Zürich, Militärstrasse 76 - Telefon (051) 25 07 51

STS

Schweiz. Technische Stellenvermittlung
Service Technique Suisse de placement
Servizio Tecnico Svizzero di collocamento
Swiss Technical Service of employment

Zürich, Lutherstr. 14, Tel. 23 54 26, Telegr. STSINGENIEUR ZÜRICH.
 Für Stellensuchende Einschreibgebühr 3 Fr. für 3 Monate. Bewerber
 wollen Anmeldebogen verlangen. — *Auskunft* über offene Stellen und
Weiterleitung von Offerten erfolgt *nur gegenüber Eingeschriebenen*.

INDUSTRIE-ABTEILUNG:

- 1 **Dipl. Maschinentechniker** mit Konstruktionspraxis im allg. Maschinenbau für die konstruktive Bearbeitung von Aufgaben über Fabrikationseinrichtungen und Spezialmaschinen für den eigenen Betrieb, Industrieunternehmung der Innerschweiz.
- 81 **Techniker** mit Praxis im Rohrleitungs- und Apparatebau oder in Zentralheizungsanlagen für Projekt und Ausführung von Benzintankanlagen, Fabrik im Kanton Zürich.
- 83 **Dipl. Maschinentechniker** mit absol. Zeichner- oder Werkstattelehre und Konstruktionspraxis für Entwicklungs- und Konstruktions-tätigkeit im Apparatebau für die chemische und Getränkeindustrie. Nähe von Zürich.
- 107 **Heizungstechniker** mit Praxis für die selbständige Projektierung und Ausführung von Zentralheizungsanlagen. Nähe Zürich.
- 161 **Dipl. Maschinen-** evtl. **Elektrotechniker** mit Praxis in der Metallverarbeitung, selbständig im Konstruieren und befähigt, die Werkstätte zu leiten. Erw. sind Kenntnisse in Fein-Décolletages und im Französischen. Kleinerer Fabrikationsbetrieb des Apparatebaus in Stadt Kt. Bern.
- 237 **Dipl. Maschinentechniker** mit Praxis im allgem. Maschinenbau für die Konstruktion und zeitweise Aussendienst (Kundenberatung) von Transportanlagen, Baumaschinen und allgemeine Bauplatz-installationen. Kenntnisse im Eisenbeton erw. Ingenieurbüro der Nordwestschweiz.
- 247 **Techniciens électriciens**, ayant une certaine expérience dans le domaine des installations électriques intérieures à courant fort. Bureau technique en Suisse romande.
- 253 **Elektroingenieur** mit guter techn. Begabung und Fremdsprachenkenntnissen für den Verkauf (Projekt, Angebot, In- und Auslandsreisen) elektr. Fernmess- u. Fernsteuerungsanlagen. Zentralschweiz.

- 257 **Ventilationstechniker** mit Praxis für Projekt und Ausführung von lufttechn. Anlagen, Spezialfirma in Zürich.
- 293 **Technischer Mitarbeiter** mit guten Kenntnissen in feinmech.-elektronischer Richtung für den Service und Kundendienst wissenschaftl. und betriebstechn. Geräte. Zürich.

BAU-ABTEILUNG:

- 676 **Hochbautechniker** mit Praxis, flotter Planbearbeiter mit konstruktivem Geschick in der Hauptsache in der selbständigen Herstellung von Werk- und Detailplänen. Ferner **erfahrener Hochbauführer** mit längerer Bauplatzpraxis für örtliche Bauleitungen und Abrechnungen. Architekturbüro in Zürich.
- 678 **Hochbautechniker** mit Praxis, sauberer Planbearbeiter und guter Konstrukteur für die Herstellung von Werk- und Detailplänen. Architekturbüro in Zürich.
- 680 **Hochbautechniker** mit Praxis, sauberer Planbearbeiter für Projekt und Ausführungspläne interessanter Objekte. Architekturbüro Kt. Tessin.
- 682 **Dipl. Tiefbautechniker** mit Büro- und Bauplatzpraxis im Strassenbau und Eisenbeton für Projektierung und Bauleitung. Ingenieurbüro in Stadt der Zentralschweiz.
- 684 **Techniciens expérimentés** avec connaissance approfondie dans les projets de route. Ensuite dessinateur pour projets de route et travaux du génie civil. Bureau d'ingénieur Jura bernois.
- 688 **Dipl. Bauingenieure** und **Tiefbautechniker** für Büro- und Bauplatztätigkeit. Elektrizitätsunternehmen der Deutschschweiz.
- 690 **Hochbautechniker** für selbständige Bearbeitung von Projekten und Bauausführungen inkl. Bauführung und Abrechnung. Architekturbüro in Stadt Zentralschweiz.
- 208 **Architekt oder künstl. begabter Hochbautechniker**, tüchtiger Entwerfer für interessante Bauaufgaben. Vorübergehende Beschäftigung im Winter 1958/59 für ca. zwei Monate. Architekturbüro im Kt. Aargau.
- 542 **Dipl. Hochbautechniker** mit Praxis, sauberer Planbearbeiter für die selbständige Herstellung von Werk- und Detailplänen. Architekturbüro in Zürich.
- 620 **Hochbauführer** mit Praxis für Kostenvoranschläge, örtl. Bauleitung, Ausmass und Abrechnung und zeitw. auch für die Herstellung von Werk- und Detailplänen. Kleineres Architekturbüro im Zürcher Oberland.

**Der Holzschutz ist kein Firlefnanz,
 denn ARBEZOL hat Wirksubstanz!**



A. BENZ & CIE Holzkonservierung Zürich 2/38 Renggerstrasse 56 Telephon (051) 45 34 34

SERVICES INDUSTRIELS DE GENÈVE

Les Services industriels de Genève ouvrent une inscription publique en vue de pourvoir le poste de

DIRECTEUR DU SERVICE DE L'ÉLECTRICITÉ

dont le titulaire actuel fera valoir ses droits à la retraite au cours de l'année 1959.

Les candidats doivent être de nationalité suisse et être porteurs du diplôme d'ingénieur électricien de l'Ecole polytechnique fédérale de Zurich ou de l'Ecole polytechnique de l'Université de Lausanne ou encore d'une école technique supérieure considérée comme équivalente.

Ils doivent posséder, en outre, les connaissances et l'expérience que l'on est en droit d'exiger du directeur d'un important service public de caractère technique et économique.

Les offres **manuscrites**, accompagnées d'un curriculum vitae, d'une photographie et indiquant les prétentions du candidat, devront être adressées, sous pli fermé portant la mention: «**INSCRIPTION DIRECTION ÉLECTRICITÉ**» à la Présidence des Services industriels de Genève, case Stand, **d'ici au 15 septembre prochain.**

Genève, juin 1958

Stellenausschreibung

Bei der Aargauischen Gebäudeversicherungsanstalt sind folgende Stellen neu zu besetzen:

1. Inspektor für Gebäudeschätzungen

Erfordernisse: Mindestens abgeschlossene Technikersausbildung als Hochbautechniker; praktische Betätigung als Bauführer, Baumeister od. Architekt.

2. Diplomierter Hochbautechniker

für den Brandverhütungsdienst (Feuerpolizei).

Erfordernisse: Abgeschlossene Technikersausbildung als Hochbautechniker, praktische Betätigung in Baubüro oder auf Bauplatz, Gewandtheit im mündlichen und schriftlichen Verkehr.

Dienstantritt: Nach Uebereinkunft.

Handschriftliche Bewerbungen mit Photo und Lebenslauf sind unter Beilage von Zeugnissen beförderlichst an die **Direktion des Aargauischen Versicherungsamtes in Aarau** zu richten, wo auch die näheren Bedingungen (Gehalt, Anstellungs- und Pensionsverhältnis) zu erfahren sind. Persönliche Vorstellung nur auf Verlangen.

Aargauisches Versicherungsamt.

Stellenausschreibung

Grössere Gemeinde (Bezirkshauptort) der Ostschweiz sucht

Kultur- oder Bauingenieur

mit Grundbuchgeometerpatent

als Vorsteher des Gemeindebauamtes

Aufgabenkreis:

Beaufsichtigung des Strassen-, Wasserversorgungs- und Kanalisationsnetzes. Projektierung und Ausführung von Tiefbauarbeiten, Nachführungen und Neuvermessungen für das Grundbuch. Baupraxis erwünscht.

Geboten wird:

Weitgehend selbständige Tätigkeit. Angemessener Gehalt. Der Beitritt zur Pensionskasse ist obligatorisch.

Stellenantritt: Nach Uebereinkunft.

Bewerbungen sind handschriftlich mit Angaben des Lebenslaufes, des Bildungsganges, der bisherigen Tätigkeit und der Gehaltsansprüche sowie unter Beilage von Zeugnissen samt Photo bis 30. September 1958 zu richten unter Chiffre X 67517 G an **Publicitas, St. Gallen.**

Wir suchen einen tüchtigen, selbständigen

Bauführer

für grosse und interessante Bauaufgaben. Stellenantritt nach Uebereinkunft.

Bewerber mit abgeschlossener Fachausbildung und einigen Jahren Praxis werden gebeten, ihr handschriftliches Angebot mit Lebenslauf, Zeugniskopien, Photo, Gehaltsanspruch und Referenzen einzureichen an

DANZEISEN & VOSER, Architekten BSA, St. Gallen, Vadianstrasse 30.

Architekturbüro in Zürich sucht

Architekt/Bautechniker

Nur bestbefähigte Bewerber, welche auf eine gutbezahlte Dauerstelle reflektieren, mögen ausführliche Offerten einreichen unter Chiffre ZC 1484 an **Mosse-Annoncen AG., Zürich 23.**

Dipl. Bau-Ingenieur

35 Jahre, verh., mit 6jähriger Berufspraxis bei Behörden und im statischen Büro. Erfahrung auf dem Gebiete des Tiefbaues, zurzeit bei einer Grossfirma in Deutschland tätig, **sucht ähnlichen Wirkungskreis**, möglichst ital. oder franz. Schweiz. — Offerten unter Chiffre ZL 8810 an **Mosse-Annoncen AG., Zürich 23.**

Zur Bearbeitung interessanter Bauaufgaben suche ich

- 1 dipl. Architekten
- 1 Bautechniker-Bauführer
- 1 Bauzeichner

Ausführliche Offerten erbeten an **Hans von Moos, dipl. Architekt ETH, Liestal (Basel-land),** Telephon (061) 84 26 38.

AEZ

Asphalt-Emulsion AG Zürich

Telephon 25 88 66

Löwenstrasse 40

erstellt zuverlässig

TERRASSEN • FLACHDÄCHER • GRUNDWASSER-ISOLIERUNGEN

Wir suchen initiativen und selbständigen

BAUFÜHRER

für den Strassenbau, bewandert in Kalkulation, im Verkehr mit der Bauherrschaft, in Baustellenorganisation, Ausmass und Abrechnung.

Wir bieten eine interessante und entwicklungs-fähige Dauerstelle, ein angenehmes Arbeitsklima, den Leistungen entsprechende Entlohnung und Pensionskasse.

Handgeschriebene Offerten an **Frutiger Söhne AG.**, Hofstettenstrasse 2, Thun.

Gesucht auf Architekturbüro in Davos

Hochbautechniker evtl. Hochbauzeichner

zur Bearbeitung von Projekt- und Ausführungsplänen für interessante Bauaufgaben.

Offerten mit Angaben über Bildungsgang, bisherige Tätigkeit und Lohnansprüchen sind zu richten an Chiffre OFA 4022 D Orell Füssli-Annoncen AG., Davos.

Gesucht von Ingenieurbüro auf dem Platze Zürich

Tiefbautechniker oder -zeichner

vornehmlich für die Bearbeitung interessanter Bauvorhaben des Strassenbaus (Nationalstrassen).

Bewerber mit mehrjähriger Erfahrung auf diesem Gebiete erhalten den Vorzug. Eintritt nach Ueber-einkunft, 5-Tage-Woche.

Handgeschriebene Offerten mit Angaben über Bildungsgang, bisherige Tätigkeit, Gehaltsansprüchen und Referenzen erbeten unter Chiffre ZK 8805 an Mosse-Annoncen AG., Zürich 23.

Bedeutendes Unternehmen der Isolierbranche sucht für baldigen Eintritt tüchtigen

BAUTECHNIKER

für den Innen- und Aussendienst.

Bewerber müssen in der Lage sein, Baukonstruktionen in Verbindung mit unseren verschiedenen Isoliermaterialien selbständig zu berechnen und unsere Kundschaft (Architekten und Baufirmen) zuverlässig zu beraten. Gute Umgangsformen und Verkaufstalent unerlässlich. Wir bieten bei Eignung eine interessante und vielseitige Tätigkeit bei guter Salarierung.

Offerten mit Lebenslauf, Zeugnisabschriften und Lohnansprüchen sind zu richten unter Chiffre ZJ 8786 an Mosse-Annoncen AG., Zürich 23.

LUFTSCHUTZ-TÜREN A+L 203-2 LUFTSCHUTZ-DECKEL A+L 607-2

Unser Modell hat die an leichte Schutzraumtüren ($P = 2000 \text{ kg/m}^2$) gestellten Anforderungen erfüllt. Lauf Sprengprüfungen Untersuchungsbericht EMPA Nr. 26937/3 v. 27. 1. 58.

Für innern und äussern Anschlag OHNE Querbalken

System **DACD**

Einfache Montage

Normgrössen
Spezialgrössen für Türen
bis max. 1—2 m

Vorteilhafte Preislage

Alleinvertrieb
der Beschläge
BARTH & CO.
Schützengasse 31
ZÜRICH 1

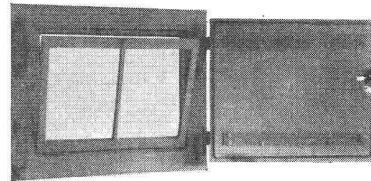
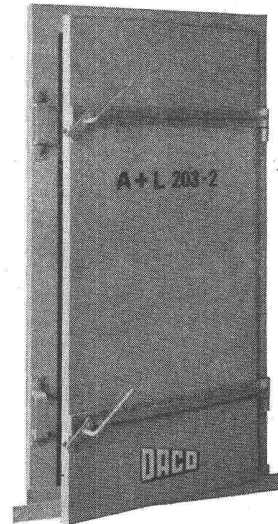

DANGEL & Co ZÜRICH 2

Mutschellenstrasse 152

Telephon (051) 45 22 22

St. Margrether-Sandstein

Kennen Sie die Vorzüge meines Materials? Jegliche Steinhauerarbeiten, Tür- und Fenstereinfassungen, Cheminées usw.

Verlangen Sie unverbindlich Offerte oder Vertreterbesuch

STEINBRUCH- UND STEINMETZGESCHÄFT

E. GAUTSCHI, St. Margrethen Tel. 7 84 86

Gediegene und exakte

Architektur- und Reliefmodelle

in jeder gewünschten Ausführung in Holz liefert kurzfristig und preiswert **Krebsler-Modellbau**, Effretikon ZH, Telephon (052) 3 20 16.

PANOFLEX

Wetterbeständige Kunstharz-
Dispersionsfarbe für Holz,
Beton, Eternit, Putz, Stein etc.

bacher

BACHER AG. REINACH - BASEL

Gesucht

Techniker oder Laborant

zur Betreuung des neu eingerichteten Strassenbau-Laboratoriums des kantonalen Tiefbauamtes Zürich in Dietikon (Belag, Beton, Erdbau).

Anforderungen: Kenntnis und Erfahrung in der laboratoriums- und feldmässigen Prüfung und Beurteilung der modernen Strassenbau-Stoffe. Bewerber, die zudem praktische Kenntnisse im allgemeinen Strassenbau haben, werden bevorzugt.

Stellenantritt: raschmöglichst. Der Beitritt zur Beamtenversicherungskasse ist obligatorisch.

Anmeldung: Anmeldungen sind unter Beilage einer Handschriftprobe, Zeugnisabschriften, Lebenslauf mit Angabe der Personalien und der evtl. milit. Einteilung nebst Photo unter Angabe der Lohnansprüche bis 15. September 1958 an die Direktion der öffentlichen Bauten, Postfach Zürich 23, einzureichen.

Persönliche Vorstellung nur auf Einladung hin.

Direktion der öffentlichen Bauten des Kantons Zürich.

Grössere Industriegemeinde im nordwestlichen Teil des Kantons St. Gallen **sucht** für die Ausarbeitung eines Projektes für die Dorfkanalisation mit zentraler Kläranlage versierten

Tiefbautechniker

für die Dauer von zwei bis drei Jahren. Der Bewerber muss über theoretische und praktische Kenntnisse und Erfahrung im Bau von Kanalisationen und Kläranlagen verfügen.

Bewerbungen sind unter Beilage von Ausweisen, Angaben von Referenzen und Gehaltsansprüchen zu richten unter Chiffre Y 67522 G an **Publicitas, St. Gallen.**

BOX STAHL

naturharter, schweisbarer Betonstahl

MONTEFORNO, Stahl- u. Walzwerke AG, BODIO
Bureau Zürich: Genferstrasse 23, Tel. 051/25 26 28

GEMEINDE THALWIL

Beim Bau- und Vermessungsamt der Gemeinde Thalwil sind folgende Stellen zu besetzen:

Tiefbau- oder Vermessungstechniker

(Schweizer Bürger) für Projektierung und Bauleitung von Tiefbauarbeiten, Baukontrollen, Nachführung usw.

Tiefbau- oder Vermessungszeichner

für Leitungskataster, Mitarbeit bei Projektierung und Bauleitung sowie Nachführung.

Jahresgehalt nach Besoldungsverordnung

Techniker I	Fr. 11 100.— bis 14 800.—
Techniker II	Fr. 9 750.— bis 13 200.—
Zeichner	Fr. 8 850.— bis 11 600.—

Anmeldungen mit Angabe der Personalien, Ausbildung und bisherigen Tätigkeit und unter Beilage von Zeugnisabschriften an das Bau- und Vermessungsamt, Dorfstrasse 10, Thalwil. Auskünfte erteilt der Gemeindeingenieur, Telefon 92 17 88.

Der Gemeinderat.

Gesucht auf ein Architekturbüro in Zürich

Architekt oder Bautechniker

Offerten erbeten unter Chiffre ZG 8777 an Mosse-Annoncen AG., Zürich 23.

Gesucht auf Architekturbüro im Kanton St. Gallen

1 Bauführer

1 Bauzeichner

Eintritt sobald als möglich.

Bewerber mit Praxis und an selbständiges, exaktes Arbeiten gewöhnt, wollen sich handschriftlich wenden unter Chiffre V 67211 G an **Publicitas, St. Gallen.**

Gesucht erfahrener

Bautechniker

für Bauführung und Kalkulation auf junges, modernes Architekturbüro, per Oktober in Zürich. Anfragen unter Chiffre ZS 8712 an Mosse-Annoncen AG., Zürich 23.

STADT SCHAFFHAUSEN

Stellenausschreibung

Beim Tiefbauamt der Stadt Schaffhausen ist mit möglichst baldigem Dienstantritt die Stelle eines

Bauingenieurs

eventuell eines Tiefbautechnikers mit mehreren Jahren Praxis zu besetzen. Bei Eignung besteht die Möglichkeit zur Anstellung als

Adjunkt des Stadtgenieurs

Anforderungen: Abgeschlossenes Studium. Erfahrung in der Projektierung und Bauleitung von allgemeinen Tiefbauarbeiten, im speziellen von Kanalisations- und Strassenbauten. Gewandtheit im Verkehr mit Behörden und Privaten.

Besoldung: Gemäss Besoldungsreglement der Stadt Schaffhausen (in Revision).

Anmeldungen mit Angaben über Lebenslauf, bisherige Tätigkeit und Gehaltsanspruch sind unter Beilage einer Photo und von Zeugnisabschriften bis zum **30. September 1958** an das **Baureferat der Stadt Schaffhausen** einzureichen.

Allfällige weitere Auskunft erteilt der Stadtgenieur (Tel. 053 / 5 44 12).

Baureferat der Stadt Schaffhausen

Gesucht wird

1 Tiefbau-Ingenieur

für die Leitung eines Bauplatzes (Strassen, Wasserfassungen und Stollen) in den Alpen. Die Bewerber haben sich über längere Bauplatztätigkeit, insbesondere über Erfahrung im Stollenbau, auszuweisen.

Offerten mit Zeugniskopien, Photo, Gehaltsansprüchen und Angabe des frühesten Eintrittstermins sind zu richten unter Chiffre L 9768 Q an **Publicitas AG., Basel.**

Gusseiserne Ablauffröhen

sind unübertroffen dauerhaft

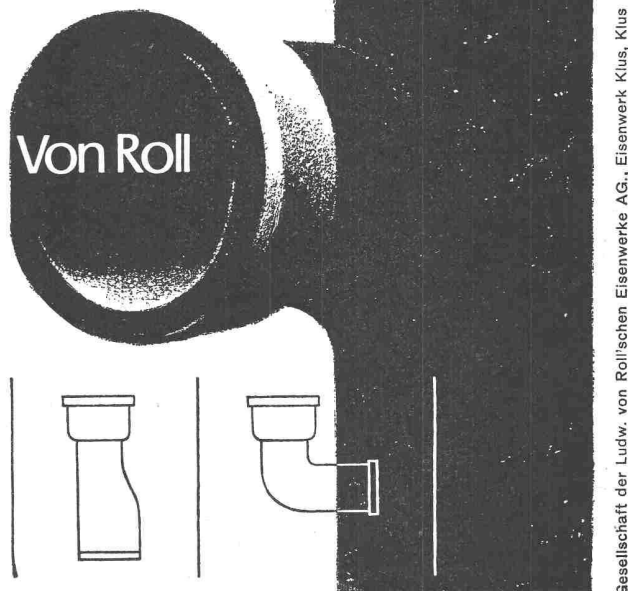

Gesellschaft der Ludw. von Roll'schen Eisenwerke AG., Eisenwerk Klus, Klus

Elektrizitätswerk der Stadt Zürich

Gesucht

Vermessungs- oder Tiefbauzeichner

Anforderungen: Abgeschlossene Lehre als Zeichner sowie Praxis auf Ingenieur- oder Vermessungsbüro.

Arbeitsgebiet: Ausfertigung von Projektplänen für das Kabel- und Freileitungsnetz, Nachführen von Leitungsplänen.

Besoldung: Nach Eignung im Rahmen der bestehenden Besoldungsverordnung. Pensionsversicherung

Die Wohnsitznahme in Zürich ist Bedingung.

Handschriftliche Offerten von Schweizer Bürgern sind mit Lebenslauf, Beilage von Zeugnisabschriften und Photo zu richten an das

Elektrizitätswerk der Stadt Zürich
Postfach Zürich 23

Wir suchen zu baldigem Eintritt einen jungen

dipl. Elektro-Ingenieur oder -Techniker

mit Erfahrung im Bau von Kraftwerk- und Schaltanlagen, wenn möglich mit Montagepraxis, zur Mitwirkung an der Projektierung und Ausführung von Hydro-elektrischen Zentralen. Muttersprache deutsch, gute Vorkenntnisse der französischen Sprache erwünscht. Alter zirka 30 Jahre.

Die Bewerber werden gebeten, ihre detaillierte Dienststofferte mit Photographie und Zeugnisabschriften, unter Angabe des frühesten Antrittsdatums sowie der Gehaltsansprüche, an die

Schweizerische Elektrizitäts- und Verkehrsgesellschaft, Malzgasse 32, Basel 10,

zu richten.

Direktion der Militärflugplätze

Wir suchen für unseren Baudienst in der Zentralverwaltung Dübendorf

dipl. Tiefbautechniker

für die konstruktive und zeichnerische Bearbeitung von Tiefbauaufgaben, Bearbeitung von Projekt-, Ausführungs- und Detailplänen sowie Kostenberechnungen, Baukontrollen und Bauabrechnungen; Baupraxis erwünscht.

Wir bieten interessante, vielseitige und selbständige Aufgaben mit guten Aufstiegsmöglichkeiten.

Schriftliche Offerten sind zu richten an die Direktion der Militärflugplätze, Dübendorf.

Schäden an Badewannen?

Emailleabsplitterungen etc. werden am Ort repariert.
Die ausgebesserten Stellen sind praktisch unsichtbar.

Einbrennverfahren ● 3 Jahre Garantie

H. MENZI

Emallierungen

NEUALLSCHWIL BL

Tel. (061) 23 20 48 / 39 75 47

Spezialfirma des Stollenbaus sucht auf
Jahresende oder Frühjahr

dipl. Bauingenieur als Chef

für grössere Stollenbaustelle.

Arbeitsgebiet: sehr selbständige Tätigkeit als Bauführer, Lösung und Durchführung interessanter Bauaufgaben nach modernen Methoden.

Anforderungen: Erfahrung als Bauführer, Qualitäten eines Vorgesetzten, technisches Interesse, Energie in der Durchführung.

Wir bieten: verantwortungsvolle leitende Dauerstellung, entsprechende Kompetenzen und Bezahlung.

Interessenten mögen ihre handgeschriebene Bewerbung mit curriculum vitae und Angaben über bisherige Tätigkeit richten an Ing. Duri Prader, Maiacker, Zumikon.

GEMEINDE KÜSNACHT

Ideenwettbewerb

zur Erlangung von Plänen für die
Ueberbauung der äussern Allmend

Der Gemeinderat hat in Abänderung der früheren Publikation beschlossen, am Wettbewerb alle in Küsnacht heimatberechtigten oder seit mindestens 1. Januar 1957 (anstatt wie vorgesehen 1. Januar 1956) in der Gemeinde wohnhaften Architekten schweizerischer Nationalität teilnehmen zu lassen.

Küsnacht, den 28. August 1958.

Der Gemeinderat.

Die Baudirektion der Stadt Luzern sucht für das Hochbauamt einen

jungen Hochbautechniker

Erfordernisse: Schweizer Bürger, Diplom eines schweizerischen Technikums, Büro- und Bauführer-Praxis.

Geboten werden zeitgemässe Entlohnung und Arbeitsbedingungen, Dauerstelle, Pensionskasse.

Handgeschriebene Offerten mit Lebenslauf, Photo, Angaben über Bildungsgang, militärische Einteilung und bisherige Tätigkeit an

Baudirektion der Stadt Luzern.

Gesucht auf eine Stollen-Baustelle im Simmental

dipl. Ingenieur oder dipl. Techniker

als örtlicher Bauleiter, der in der Lage ist, eine Baustelle selbständig zu leiten.

Nur Herren mit Erfahrung auf diesem Gebiet mögen sich melden unter Angabe der bisherigen Tätigkeit, Beilage von Zeugnissen und Bild. Eintritt möglichst sofort.

Offerten unter Chiffre ZG 8829 an Mosse-Annoncen AG., Zürich 23.

Ingenieurbüro mit grossen Aufträgen im allg. Tiefbau, Wasserversorgung und Eisenbeton in der Westschweiz sucht

1 Tiefbauzeichner

Bei Eignung sehr gut bezahlte Dauerstelle.

Zeugnisse, Referenzen und Gehaltsansprüche sind der Anmeldung unter Chiffre P 17557 an Publicitas AG., Basel, beizulegen.

Ingenieurbüro in der Stadtnähe von Zürich sucht initiativen, selbständigen

Bauingenieur evtl. dipl. Tiefbautechniker

für Projekt und Bauleitung in allgem. Tiefbau und Wasserversorgung.

Handgeschriebene Offerten unter Chiffre ZH 8787 an Mosse-Annoncen AG., Zürich 23.

Ingenieurbüro sucht per sofort jüngeren, initiativen

Tiefbautechniker evtl. -zeichner

für Projekt und Bauleitung, der zuverlässig und selbständig arbeitet. Offerten mit den üblichen Unterlagen sind erbeten unter Chiffre Z 5284 T an Publicitas, Thun.

Gesucht per sofort oder später qualifizierter

Bautechniker/Bauführer

für grösseres Bauvorhaben.

Georges Kinzel, Architekt BSA, Spalenberg 46, Basel, Tel. 23 50 56.

Bekanntes Ingenieurbüro in Zürich sucht

jüngeren Bauingenieur

mit einigen Jahren Praxis, zur Bearbeitung interessanter Projekte des Tiefbaues. Eintritt sofort oder nach Uebereinkunft.

Offerten unter Chiffre ZF 8892 an Mosse-Annoncen AG., Zürich 23.

Dipl. Architekt

mit grosser Erfahrung in Wettbewerben, Industriebau, Städtebau, absolut sicher im Entwurf aller Bauvolumen, gute Referenzen, **wünscht sich neues Arbeitsfeld** in modernem Büro, evtl. für kürzere Dauer. Offerten unter Chiffre ZU 8850 an Mosse-Annoncen AG., Zürich 23.

Suche Stelle auf Architekturbüro als

Bauführer, Zeichner

Baden/Aarau bevorzugt. Offerten unter Chiffre ZD 8854 an Mosse-Annoncen AG., Zürich 23.

Dipl. Tiefbautechniker

sucht Stelle in Thun. — Offerten unter Chiffre ZC 8853 an Mosse-Annoncen AG., Zürich 23.

Junger dipl. Bauingenieur ETH

mit guten Kenntnissen in Konstruktion und Ausführung von Spannbeton **sucht passenden Wirkungskreis** in Ingenieurbüro oder Unternehmung. Offerten unter Chiffre ZO 8905 an Mosse-Annoncen AG., Zürich 23.

Architekt Dipl. ETH

auch Bauführer, qualifizierte Arbeitskraft, vieljährige Praxis, **sucht Stelle** in Zürich (evtl. Umgebung) für kürzere oder längere Dauer. Eintritt sofort oder nach Vereinbarung. Angebote unter Chiffre ZU 1512 an Mosse-Annoncen AG., Zürich 23.

Dipl. Architekt ETH

30jährig, seit 2 Jahren in Schweden tätig, sicher in Entwurf und Ausführung, **sucht verantwortungsvolle Stelle** in neuzeitlichem Architekturbüro. Offerten sind erbeten unter Chiffre ZJ 8882 an Mosse-Annoncen AG., Zürich 23.

Gelegenheiten

Spültisch-Boiler-Kombination, Kochherde, Boiler und Kühlschränke zu absoluten Tiefpreisen, Fabrik-Garantie und kurze Lieferfristen! Anfragen an: **Hans Wannenmacher, Regensdorf ZH, Tel. 051 / 94 44 62.**

Zu verkaufen

Forster Belichtungsapparat

für Helio. Sehr günstig. Lichtbreite A₁. **Telephon (051) 23 77 33.**



auf Sauberkeit sehe ich besonders

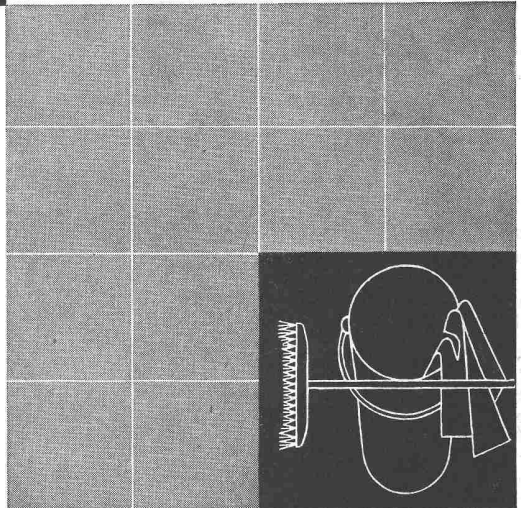
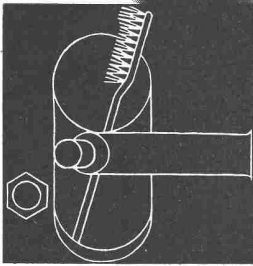
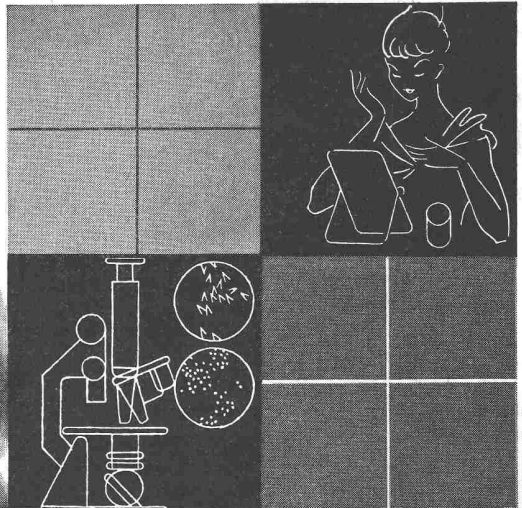

keramische Wandplatten sind hygienisch

Ihre Oberfläche ist dicht und glatt. Kein Schmutz und Staub kann sich in Poren festsetzen. Darum kleinster Zeitaufwand für die Reinigung.
Bei besonders starker Verunreinigung kann man keramische Wandplatten täglich ohne Nachteil mit den gebräuchlichen Putzmitteln säubern.
Vielseitige, ansprechende Farbgebung machen keramische Wandplatten zum begehrten Wandbelag für Küchen, Badezimmer, Verkaufsräume usw.

Beratung und Lieferung durch die Fachgeschäfte.

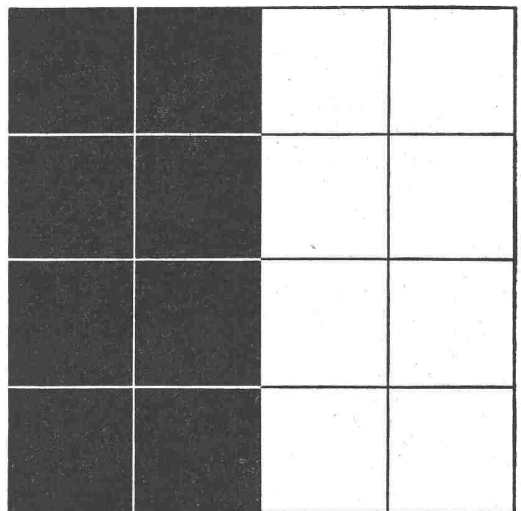

K. Jördl