

Zeitschrift: Schweizerische Bauzeitung
Herausgeber: Verlags-AG der akademischen technischen Vereine
Band: 74 (1956)
Heft: 43

Werbung

Nutzungsbedingungen

Die ETH-Bibliothek ist die Anbieterin der digitalisierten Zeitschriften auf E-Periodica. Sie besitzt keine Urheberrechte an den Zeitschriften und ist nicht verantwortlich für deren Inhalte. Die Rechte liegen in der Regel bei den Herausgebern beziehungsweise den externen Rechteinhabern. Das Veröffentlichen von Bildern in Print- und Online-Publikationen sowie auf Social Media-Kanälen oder Webseiten ist nur mit vorheriger Genehmigung der Rechteinhaber erlaubt. [Mehr erfahren](#)

Conditions d'utilisation

L'ETH Library est le fournisseur des revues numérisées. Elle ne détient aucun droit d'auteur sur les revues et n'est pas responsable de leur contenu. En règle générale, les droits sont détenus par les éditeurs ou les détenteurs de droits externes. La reproduction d'images dans des publications imprimées ou en ligne ainsi que sur des canaux de médias sociaux ou des sites web n'est autorisée qu'avec l'accord préalable des détenteurs des droits. [En savoir plus](#)

Terms of use

The ETH Library is the provider of the digitised journals. It does not own any copyrights to the journals and is not responsible for their content. The rights usually lie with the publishers or the external rights holders. Publishing images in print and online publications, as well as on social media channels or websites, is only permitted with the prior consent of the rights holders. [Find out more](#)

Download PDF: 04.04.2026

ETH-Bibliothek Zürich, E-Periodica, <https://www.e-periodica.ch>

Aluminium-Fenster

**Geilinger & Co
Winterthur**

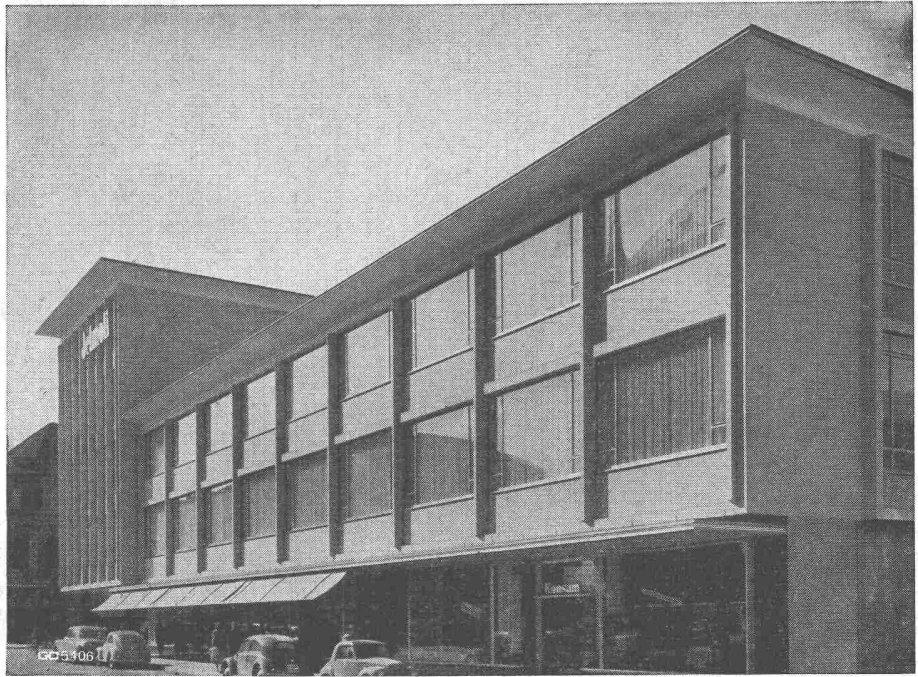

Verhütet Gasvergiftungen
in Industrie und Gewerbe durch Anwendung zweckentsprechender

GASSCHUTZGERÄTE

FEGA-WERK
ZÜRICH Albisriederstr. 190 Tel (051) 52 00 77

BASALTWOLLE

« **BASALAN** »

Hochwertige Isolierung ohne Mehrkosten.

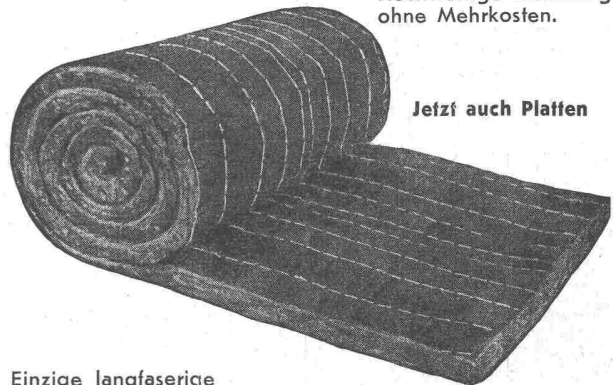

Jetzt auch Platten

Einzig langfaserige Steinwolle, beste Filzfähigkeit, unbrennbar, dauerhaft, bruchfest.

Gegen Kälte, Wärme, Schall, für Böden, Wände, Dächer. Trittschalldämmung. **Lose, Matten, Platten.**

OTTO F. GISS Tel. (061) 9 05 12 **MÜNCHENSTEIN**

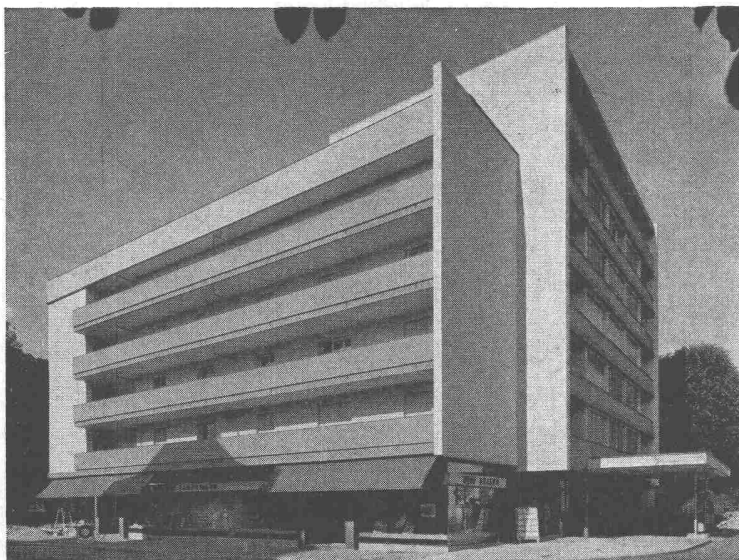

Farbenkonditionierung beim Fassadenanstrich



Die bestbewährte
Dispersionsfarbe

ECLATIN AG. SOLOTHURN

Lack- und Farbenfabrik Tel. (065) 2 41 41

BRIGATEX

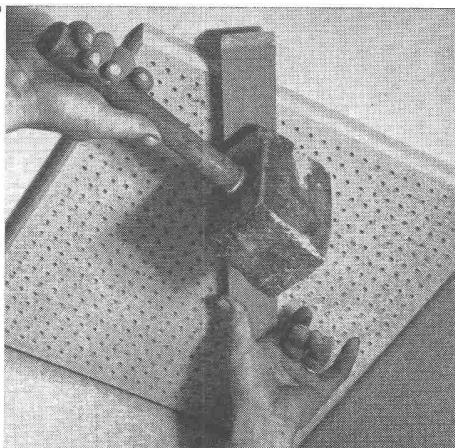

**Sofort und ohne Pressdruck
abbindender Kaltleim**

für Holzfaserplatten (Pavatex, Grisotex usw.), Linoleum, Kunstharzplatten (Textolite, Durolox, Argolite, Kellco usw.) und für andere Baumaterialien.

**Verlangen Sie eine Instruktion durch
unseren technischen Dienst**

DR. M. EBNÖTHER

SEMPACH

Telephon (041) 78 13 51

Planetenrad-Seilwinde



Seilwinde Zugkraft 2000 kg
für Baustellen-Seilbahn
mit getrenntem
Steuerstand

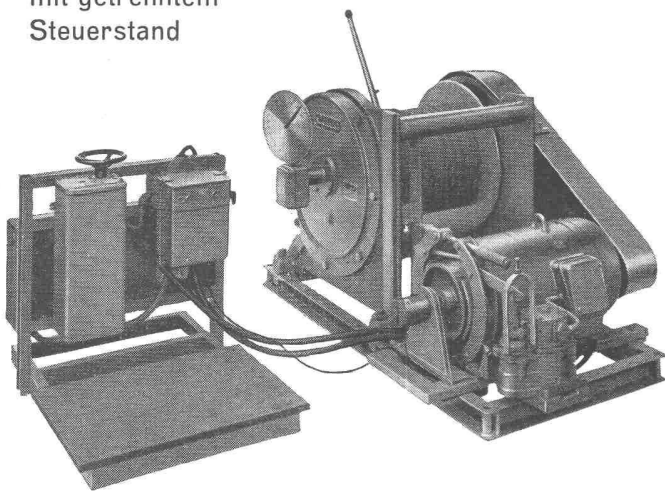

HANS MERK Fahrzeug- und Kranfabrik **DIETIKON-ZÜRICH**

Telephon (051) 91 91 21

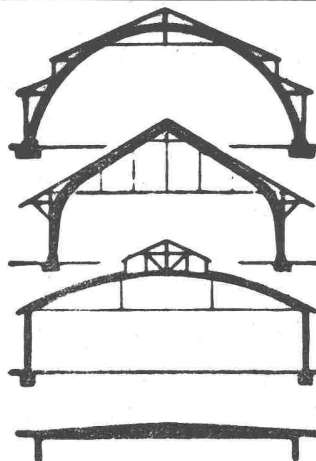

**B. ZÖLLIG
SÖHNE**
Holz-Konstruktionen
ARBON

Spezialität
**AUSFÜHRUNG in der
HETZERBAUWEISE**
FÜR LAGER-, TURN- UND
FABRIKHALLEN
LEHRGERÜSTE UND
KIRCHEN
RISSFREIE SÄULEN

Kein Beschädigen von Vor-
lagen mehr dank



Die längst gesuchte, ästhetisch einwandfreie Auf-
hängevorrichtung für Photos, Zeichnungen, Bilder
usw.

Nur unter die Durchsicht-Leiste schieben und fertig!
Ideal für Schulen, Ausstellungen usw. Glänzende
Referenzen von Schulbehörden und Verwaltungen.

Prospekte und Muster durch

Paul Nievergelt, pano-Fabrikate, Zürich 50
Franklinstrasse 23, Tel. (051) 46 94 27

KISSLING Motorgetriebe

Wir liefern Getriebe
und Zahnräder jeder
Art und verzahnen
ingesandte Rad-
Körper

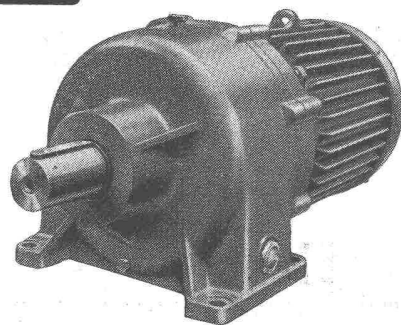

Tel. (051) 46 64 00

L. Kissling & Co., Maschinenfabrik, Zürich-Seebach

**SCHWACHSTROM-
TELEPHON-
PERSONENSUCH-
LICHTSIGNAL-
UHREN-**

® 79490

Hasler AG Bern

BELPSTRASSE 23, TELEPHON 031/64 11 11

Zweigniederlassung Zürich

STAMPFENBACHSTRASSE 63, TELEPHON 051/26 16 00

ANLAGEN

Winterthur UNFALL

Wir leisten Kaution an Ihrer
Stelle durch unsere
Baugarantie-Versicherung

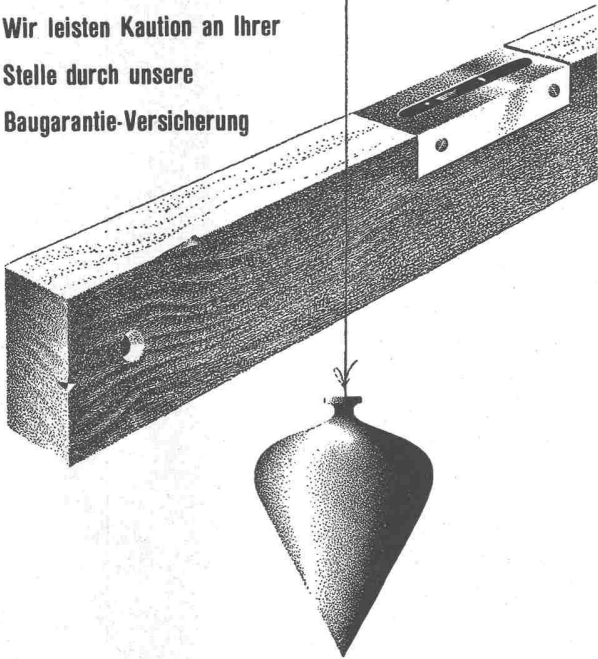

Schweizerische Unfallversicherungs-Gesellschaft in Winterthur

RENOLD-ANTRIEBE

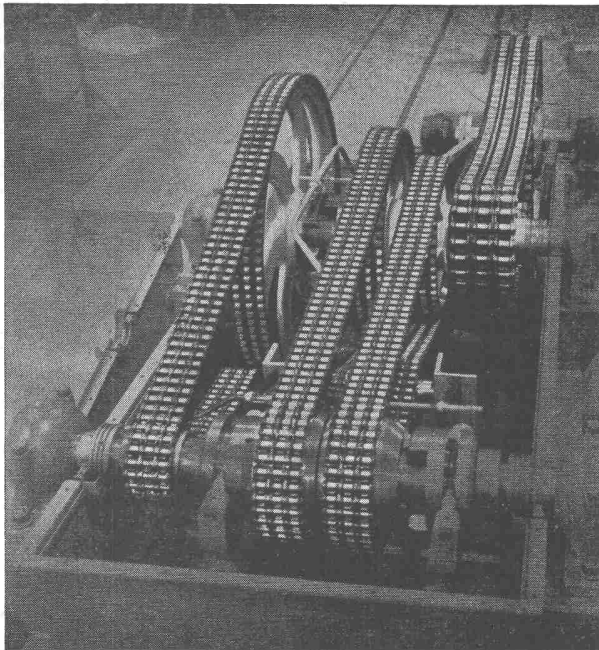

längste Lebensdauer
für störungsfreien Betrieb
ruhigen Lauf

kurze Achsdistanzen
kleinste Breiten
hoher Wirkungsgrad

Ab Lager:

W. EMIL KUNZ ★ ZÜRICH 27

Gotthardstrasse 21 - Telephon (051) 27 30 57

WALLISELEN-ZH
TEL. 051/933232

WALLISELEN-ZH

SIEGFRIED
keller^{co}

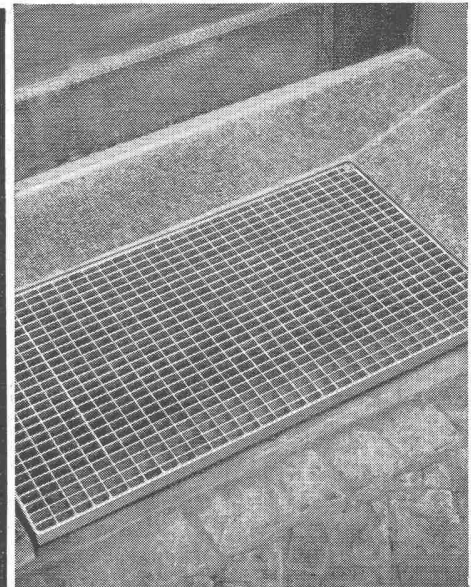

Schuhkratzroste

Podeste - Abdeckungen - Laufstege

Sämtliche Gitterrostkonstruktionen

System WEMA

*Regulierbares Licht mit
Roll- und Raff-Lamellenstoren*

Solomatic

Griesser AG
AADORF BASEL BERN LÜZERN ST. GALLEN ZÜRICH



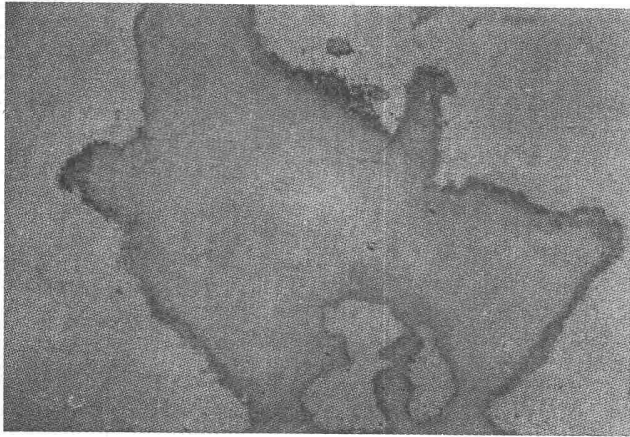

Haben Sie Probleme?

Bergdruck! Feuchtigkeits-Isolation! Abblätternde Farbe! Schimmel! Fäulnis! Salpeter-Ausblühungen! Kondensation! Wasser-, Russ- oder Nikotinflecken! Holz-, Brand- oder Rostschutz! Isolationen!

Dann wenden Sie sich an uns. Unsere sechs Fachberater sind gelernte Maler mit jahrelanger Praxis, die Ihnen bestimmt nützlich sein können. Wir führen die modernsten Produkte zur Lösung aller möglichen Probleme des Bautenschutzes.



KURT VOGELSANG AG.

Schwerzenbach/Zürich

Telephon (051) 95 31 81

Jetzt daran denken:

Hausfassaden mit

SILIKONAT N/M

dem Silikonhydrophobierungsmittel schützen.



SILIKONAT N/M

ist ein Produkt der
Firma Th. Goldschmidt AG.
Chemische Fabriken, Essen



Generalvertretung:

BUBECK & DOLDER

Inh. Dr. Willy Dolder und Dr. Hans Jörg Dolder

BASEL

Immengasse 7/9, Telephon 22 37 00

1 GÖHNER NORMEN

vereinfachen
individuelles Bauen

Wir fabrizieren 535 verschiedene Norm-Fenster u. -Türen, ferner normierte Kombi-Einbauküchen, Luftschutz-Fenster u. -Türen, Carda-Schwingflügel Fenster. Verlangen Sie unsere Massliste und Spezialprospekte. Besichtigen Sie unsere Fabrikausstellung.

Hegibachstr. 47, Zürich 7/32
Telefon 051 / 24 17 80
Vertretungen in
Bern, Basel, St. Gallen, Zug,
Biel, Genève, Lugano

ERNST GÖHNER AG ZÜRICH

Ernst URINOIRS

geruchlos
Trocken-
Desinfektions-
verfahren
Ohne Wasserspülung
Einfache Reinigung

F. ERNST, ING. AG. ZÜRICH

Weststr. 50/52 Telephon (051) 33 60 66

Baureklamen

P. Girsperger

Zürich-Enge Bodmerstr. 3 Tel. 27 76 19



STS

Schweiz. Technische Stellenvermittlung
Service Technique Suisse de placement
Servizio Tecnico Svizzero di collocamento
Swiss Technical Service of employment

Zürich, Lutherstr. 14, Tel. 23 54 26. Telegr. STSINGENIEUR ZÜRICH.
Für Stellensuchende Einschreibgebühr 3 Fr. für 3 Monate. Bewerber
wollen Anmeldebogen verlangen. — Auskunft über offene Stellen und
Weiterleitung von Offerten erfolgt nur gegenüber Eingeschriebenen.

INDUSTRIE-ABTEILUNG:

- 235 Dipl. Maschineningenieur mit theoretischen und praktischen Kenntnissen, für Versuche über Verbrennungs- und einschlägige Maschinen. Englisch, Ostschweiz.
- 281 Techniker-Konstrukteur und Zeichner-Konstrukteur, für konstruktive Bearbeitung von Erfinderideen und für Herstellung von Konstruktions- und Werkstattzeichnungen auf mechanischem und elektrotechnischem Gebiete, Organisation der Westschweiz.
- 287 Elektrotechniker und Zeichner-Konstrukteur mit Praxis in der elektrotechnischen oder mechanischen Branche, für technisches Büro, Mittelschweiz.
- 305 Heizungstechniker, für Projekt und Ausführung von Heizungsanlagen, Lausanne.
- 341 Konstrukteure (dipl. Maschinentechniker und gelernte Maschinenzeichner), mit Praxis im allgemeinen Maschinenbau, für analoge Tätigkeit, Nordostschweiz.
- 343 Techniker-Verkäufer mit Praxis in der Décolletage- und Präzisionsinstrumentenbranche, für Innen- und Aussendienst, Englisch, London.
- 401 Techniciens-électriciens pour les machines de soudure automatique et procédés annexes, argon CO₂, pour développement et démonstration, Français, Suisse romande.

- 405 Dipl. Elektrotechniker mit Praxis in Entwicklung und Konstruktion elektrotechnischer Geräte, für analoge Tätigkeit. Englisch, Französisch, Studienbüro in Genf.
- 407 Ingenieure der Metallurgie mit abgeschlossenen Hochschulstudien und Praxis, für Entwicklungs- und Versuchstätigkeit auf den verschiedensten Gebieten der Metallurgie. Deutsch, Französisch, Englisch. Organisation der Westschweiz.

BAU-ABTEILUNG:

- 606 Baufachmann mit kaufmännischen Kenntnissen, für das Offertwesen, Korrespondenz und technische Beratung. Vertretung einer amerikanischen Firma in Zürich.
- 660 Bauingenieur oder Tiefbautechniker, Statiker, für Berechnungen und Konstruktion im Eisenbetonbau, Ingenieurbüro, Basel.
- 692 Hochbautechniker oder qual. -zeichner mit Praxis, für selbständige Herstellung von Werk- und Detailplänen, evtl. auch Bauleitungen, Architekturbüro Nähe Zürich.
- 728 1 ou 2 ingénieurs diplômés pour calcul et étude d'ouvrages en béton armé, travaux publics, constructions industrielles, etc. 1 ou 2 techniciens diplômés ayant fait, si possible, leur apprentissage de dessinateur et connaissant les calculs courants d'ouvrages en béton armé, pouvant construire et dessiner.
- 858 Hochbautechniker, für Projekt und Ausführung, nur Bürotätigkeit, Architekturbüro Basel.
- 860 Tiefbautechniker mit Praxis, für Feldaufnahmen und Mitarbeit bei Projektierung von Strassenbauten u. Bachverbauungen, Ostschweiz.
- 864 Hochbauführer mit Praxis, selbständig in Kostenvoranschlägen, örtlicher Bauleitung, in Ausmass und Abrechnung, Ferner Hochbautechniker oder -zeichner, Planbearbeiter, für selbständige Herstellung von Werk- und Detailplänen einer Schulhausanlage, Architekturbüro Nähe Zürich.

Als wirkungsvoller
Schädlingsfresser
ist ARBEZOL
bestimmt viel besser!



ARBEZOL

A. BENZ & CIE

Holzkonservierung Zürich 2/38 Renggerstrasse 56 Tel. (051) 45 34 34

Die Generaldirektion PTT
sucht

für die Telephondirektionen Luzern und Zürich

je einen Tiefbautechniker

für die Telephondirektionen Basel, Bellinzona,
Bern, Biel, Luzern, Olten, Rapperswil, St. Gallen,
Sion und Zürich

mehrere Elektrotechniker

für den Linien- und Kabeldienst.

Wir bieten: Gelegenheit zur Einführung in die
technischen und administrativen
Belange unserer Betriebe
Interessante, vielseitige und ver-
antwortungsvolle Arbeit auf fol-
genden Gebieten:

Projektierung, Bau und Unterhalt
von oberirdischen und unterirdi-
schen Linienanlagen

Erforderlich sind: Diplom eines schweizerischen
Technikums und 1 - 2 Jahre Praxis

Die Anmeldungen, in denen die Bewerber die sie
besonders interessierende Direktion angeben
wollen, sind mit Ausweisen über Studien und
bisherige Tätigkeit zu richten an die

Telephon- und Telegraphenabteilung
der Generaldirektion PTT in Bern

Bedeutende amerikanische Firma

sucht

Maschinen- u. Elektroingenieure

Diplom der ETH Bedingung

mit Erfahrung auf dem Gebiet klein-elektro-
mechanischer Apparate und Maschinen,

für Entwicklungsarbeiten

Zeichnerische Begabung und Englisch-Kennt-
nisse erwünscht. Alter 27 bis 35 Jahre.

Interessante, selbständige und bestbezahlte Stel-
lungen mit ausgezeichneten Zukunftsmöglich-
keiten für qualifizierte, ideenreiche Bewerber.

Das Unternehmen befindet sich in bedeutender
USA-Stadt mit guten Wohngelegenheiten.
Ueberfahrt auch für die Familie wird bezahlt
und jegliche Unterstützung für den Erhalt des
Visums zugesichert.

Beauftragter der Firma kommt demnächst nach
Zürich, um mit den Bewerbern persönlich
Kontakt zu nehmen.

Offerten in Englisch mit Lebenslauf, Zeugnis-
abschriften und Photo unter Chiffre ZW 1719
befördert Mosse-Annoncen AG., Zürich 23.

Gas- und Wasserwerke der Stadt St. Gallen

Stellenausschreibung

Maschineningenieur

Tätigkeitsbereich: Gasproduktionsanlagen und Bodensee-Wassergewinnungsanlagen im Riet, Goldach.

Erfordernisse: Abgeschlossenes Studium an der ETH oder EPL, Kenntnisse und Erfahrungen im Gasproduktionsbetrieb und in Wärmetechnik erwünscht, Fähigkeit zur Personalführung, Aufnahmefähigkeit in die städtische Pensionskasse.

Chemiker

Tätigkeit: Chemische und physikalische Untersuchungen im Gasproduktionsbetrieb im Riet, Goldach.

Erfordernisse: Selbständigkeit und Gewissenhaftigkeit, Aufnahmefähigkeit in die städtische Pensionskasse.

Besoldung: Nach Uebereinkunft.

Dienstantritt: Nach Vereinbarung.

Anmeldung: Bis 4. November 1956, handschriftlich unter Angabe der Personalien, der bisherigen Tätigkeit, der Gehaltsansprüche und des möglichen Eintrittsdatums, sowie unter Beilage von Photo und Zeugnisabschriften an die

Verwaltung der Technischen Betriebe der Stadt St. Gallen

St. Gallen, den 12. Oktober 1956.

Direktion der eidg. Bauten

Für die Mitarbeit an vielseitigen und interessanten Bauaufgaben im Stollenbau suchen wir

Dipl. Tiefbauingenieur

mit einigen Jahren Büro- und Bauplatztätigkeit, wenn möglich Praxis in Bauunternehmungen, sowie

Dipl. Tiefbautechniker

mit Befähigung zur Erstellung von Projekten und Kostenvoranschlägen und guter zeichnerischer Begabung. Bauplatzpraxis erwünscht. Muttersprache: Deutsch oder Französisch; gute Kenntnisse einer zweiten Landessprache. Mindestalter 28 Jahre.

Handgeschriebene Offerten mit Lebenslauf, Photo und Zeugnisabschriften sind unter Bekanntgabe von Referenzen und Gehaltsansprüchen bis am 5. November 1956 zu richten an

Direktion der eidg. Bauten, Bern 3.

Stuag

Entreprise suisse de construction de routes et de travaux publics S. A.

cherche pour la direction de l'un de ses arrondissements de Suisse Romande

INGÉNIEUR

expérimenté dans les travaux de génie civil, l'organisation et la direction des chantiers ainsi que dans l'établissement des prix. Situation très intéressante pour personnalité active.

Adresser les offres avec curriculum vitae écrit à la main, certificats, photo et références à STUAG, Effingerstrasse 14, Berne.

Ich suche per sofort oder später

**EISENBETON-
TECHNIKER
ZEICHNER**

zur Erledigung interessanter, grosser Bauaufgaben.

Gut ausgewiesene Herren, die eine gut bezahlte Dauerstelle erstreben, richten ihre Offerten an:

G. Baum, Dipl. Bauing. ETH, Ingenieurbureau für Hoch- und Tiefbau, Bionstrasse 10, Zürich 6, Telefon 28/94/90/91.

Ein mittleres, gut etabliertes, entwicklungs-fähiges Baugeschäft mit kl. Zimmerei auf dem Platze Aarau sucht einen tüchtigen

Bauingenieur oder Architekten

Ernsthaften Bewerbern mit Büro- und Bauplatzerfahrung wird eine interessante Vertrauensstelle als **Betriebsleiter** mit entsprechendem Gehalt geboten. Eintritt nach Uebereinkunft.

Handschriftliche Bewerbung mit Angaben über Bildungsgang und Berufstätigkeit sind zu richten an

Rud. Keiser AG., Baugeschäft, Buchs/AG.

Jüngerer, tüchtiger

Bautechniker oder Bauzeichner

findet bei zeitgemässen Arbeitsbedingungen gut bezahlte Dauerstellung auf Architekturbüro in Luzern-Emmenbrücke. Eintritt nach Uebereinkunft. Offerten sind erbeten unter Chiffre **ZH 9523** an **Mosse-Annoncen AG., Zürich 23.**

Dipl. Ingenieur

Jahrg. 20, in ungekündigter Stellung, mit Praxis in Projektierung und Bauleitung von Tiefbauarbeiten, speziell Strassen-, Brücken-, Eisenbeton- und Flussbau

sucht neuen Wirkungskreis

in Tiefbauunternehmung. Offerten unter Chiffre **R 14 326 Ch** an **Publicitas, Zürich 1.**

Das Aargauische Versicherungsamt in Aarau sucht für die Abteilung **Brandverhütungsdienst** gut ausgewiesenen und selbständig arbeitenden

Hochbauzeichner

Verlangt wird abgeschlossene Lehre, Praxis auf Bureau und Bauplatz, sauberes Zeichnen. Geboten wird interessantes, vielseitiges Arbeitsgebiet. Zeitgemässe Besoldung, Pensionsberechtigung.

Handgeschriebene Offerten mit Lebenslauf, Abschlusszeugnissen, Arbeitsausweisen und Militärdienstverhältnis bis 15. Nov. 1956 an **Direktion des Aarg. Versicherungsamtes, Aarau**

Zur Ergänzung unseres technischen Mitarbeiterstabes suchen wir

Tiefbautechniker und Bauzeichner

Patvag AG. für Chemie und Elektrizität,
Talacker 16, Zürich 1.

In Architekturbüro mit interessanten Bauaufgaben wird tüchtiger, gewandter

Bautechniker-Bauführer

gesucht, Guter Zeichner.
Wir bieten bei Eignung selbständiges Arbeiten. Dauerstellung mit Pensionsberechtigung. Eintritt nach Uebereinkunft.
Offerten mit Lebenslauf, Referenzen und Angabe der Gehaltsansprüche sind erbeten an das **Landw. Bauamt des Schweizer Bauernverbandes,** Archstrasse 6, Büro Winterthur.

Gesucht per sofort oder nach Uebereinkunft

Eisenbetontechniker oder -zeichner

für den Platz Basel, für interessante Hochbauarbeiten (z. B. Shed- und Schalenkonstruktionen) inkl. Bauführung, Ausmass und Abrechnung. — Offerten sind erbeten an **Postfach 18, Basel 10.**

Gesucht auf 1. November oder 1. Dezember

Bauzeichner oder -techniker

evtl. Architekt, der fähig und gewillt ist, grössere Bauaufgaben selbständig zu lösen und der in formalen Fragen einige Sicherheit besitzt. Anfragen an **Thomas Schmid, Architekt S. I. A.,** Hottingerstrasse 28, Zürich 7, Tel. 32 19 52.

3. Sek.-Schülerin sucht auf Frühjahr 1957

Hochbauzeichner-Lehrstelle

Platz Zürich. **W. Hatt,** Zeughausstr. 45, Zürich 4, Telefon 25 23 60

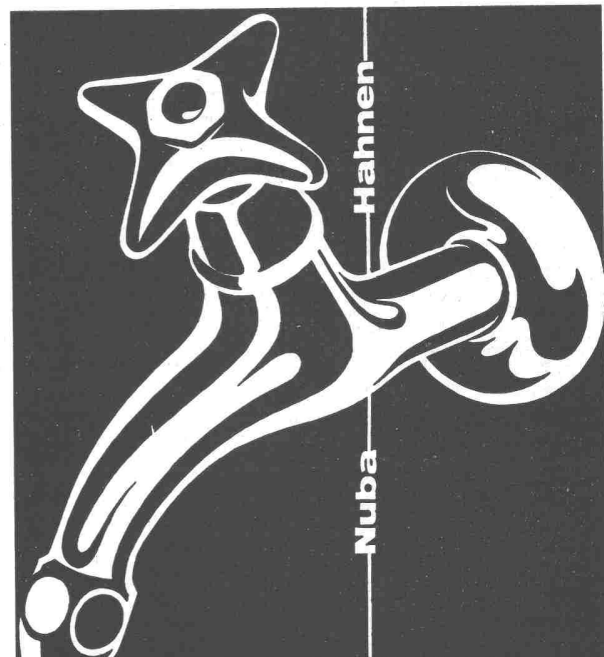

R. Nussbaum & Co. AG.

Armaturenfabrik Olten
Tel. 062-52861

Zürich 8	Dufourstrasse 29	Tel. 051/32 88 80
Zürich 3/45	Eichstrasse 23	Tel. 051/35 33 93
Basel	Clarastrasse 17	Tel. 061/32 96 06

...halt...

Anderson-Weidmann
Traugottstr. 6
Zürich
Tel. 42 08 17

Sie fahren gut mit Clichés von



Union

**Brief- und
Milchkasten
Mauerkassen**

Union-Kassenfabrik AG.
Postfach Zürich 40
Telephon (051) 521758

Verlangen Sie Prospekt Nr. 49

Neue Modelle



Industrie-Artikel

Treibriemen Transportbänder
Keilriemen Riemenverbinder
Dichtungsmaterial Gummischläuche

Adolf Schlatter A.G. Zürich
Tel. (051) 261786 Stampfenbachstr. 73

TRIVERS
HOCHDRUCK-STAMPF-ASPHALT-PLATTEN



das beste Material
für
stark beanspruchte
Fabrikböden

BAUBEDARF ZÜRICH AG.
ZÜRICH

St. Margrether-Sandstein

Kennen Sie die Vorzüge meines Materials? Jegliche Steinhauerarbeiten, Tür- u. Fenstereinfassungen, Cheminées etc.

Verlangen Sie unverbindlich Offerte oder Vertreterbesuch.

STEINBRUCH- UND STEINMETZGESCHAFT

E. GAUTSCHI, St. Margrethen Tel. 784 86



Die Spezialfirma
für
Sonnenschutz

Karl Wilhelm
Zürich 8
Mühlebachstr. 164
Tel. 24 70 77

Flex-Jalousien
Rolläden
Jalousieläden
Sonnenstoren



Gesucht

BAUTECHNIKER BAUZEICHNER

sowie

INNENARCHITEKT

OTTO GLAUS, dipl. Arch. BSA/S. I. A., Freiestrasse 80, Zürich 7.

Gesucht tüchtiger

Bautechniker-Bauzeichner

für Pläne und Bauführung in Architekturbüro in Küsnacht (Zürich). Gut bezahlte Dauerstelle. Eintritt nach Uebereinkunft. Offerten mit Gehaltsansprüchen unter Chiffre ZH 9609 an Mosse-annoncen AG., Zürich 23.

Bauingenieur (Bautechniker)

gesucht, guter allgemeiner Statiker, in Ing.-Büro, 5-Tage-Woche, Vertrauensposten.

Offerten mit Bild, Eintrittstermin und Gehaltsforderung unter Chiffre W 57894 Q an Publicitas, Basel.

Gesucht zu möglichst baldigem Eintritt beim städtischen Bauamt Brugg ein jüngerer, tüchtiger

Tiefbau- oder Vermessungszeichner

für zeichnerische Bearbeitung von Strassen- und Kanalisationsprojekten, Plannachführungen und allgemeine technische und administrative Arbeiten.

Anforderungen: abgeschlossene Lehre als Zeichner und etwas Praxis auf Ingenieur- oder Vermessungsbureau.

Handschriftliche Anmeldungen mit Lebenslauf und Beigabe der Ausweise über Ausbildung und bisherige Tätigkeit, sowie Photo sind zu richten an

Gemeinderat Brugg.

Gesucht:

ARCHITEKT BAUTECHNIKER BAUZEICHNER

für grössere, interessante Bauvorhaben im Kt. Aargau.

Offerten mit Zeugnisabschriften und Gehaltsansprüche an Chiffre ZU 9626 an Mosse-Annoncen AG., Zürich 23.

Ingenieurbüro in Zürich sucht

Dipl. Bauingenieur / Statiker

sowie

Eisenbetonzeichner / Techniker

Offerten unter Chiffre ZP 1766 sind zu richten an Mosse-Annoncen AG., Zürich 23.

junger

dipl. hochbautechniker

sucht anstellung in architekturbüro in bern oder umgebung. eintritt 1. februar 1957.

ausführliche offernten unter chiffre g 5794 y an publicitas, bern.

Aelterer

Vermessungstechniker

mit langjähriger Praxis in Grundbuchvermessung und Absteckungsarbeiten, guter Zeichner und Rechner, **wünscht baldmöglichst Anstellung** in Ing.-Büro für Tiefbau oder in Strassenbauunternehmung. Offerten unter Chiffre SA 6811 Z an Schweizer-Annoncen «ASSA», Zürich 23.

Wir suchen für unser Büro des Werkes Gerlafingen jüngeren

Hochbautechniker

mit einigen Jahren Praxis, für abwechslungsreiche Aufgaben im Büro und auf den Baustellen.

Handgeschriebene Offerten mit Foto, Lebenslauf, Zeugnisabschriften, Gehaltsansprüchen und Angabe von Referenzen sind zu richten an die Personalabteilung der Gesellschaft der Ludw. von Roll'schen Eisenwerke AG., Gerlafingen/SO.

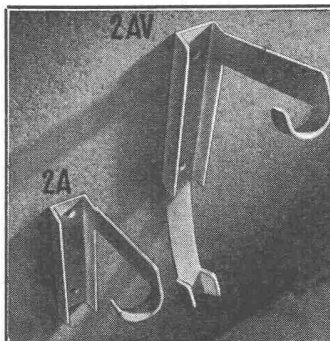

Fahrradhalter

für beschränkte Platzverhältnisse

Montageabstand nur 35 cm, im Winkel von 45° und 90° erhältlich.

Preise: Modell 2 A Fr. 8.50, Modell 2 A/V Fr. 11.50.

Konkurrenzlos im Preis — solid und praktisch — feuerverzinkt.

Verlangen Sie Prospekt von der Spezialfirma

FAPAR Fahrrad-Parkieranlagen
Postfach 375, Zürich 22
Telephon (051) 32 31 44/34 40 55

SCHWEIZERISCHES BAU-ADRESSBUCH

Der Schweizerische Ingenieur- und Architekten-Verein, der Schweizerische Baumeister-Verband und ein grosser Stab von orts- und branchenkundigen Mitarbeitern helfen mit bei der gründlichen Revision des Adressenmaterials.

Man findet im Schweizerischen Bau-Adressbuch mühelos und rasch die **Behörden, Berufe und Branchen**, die mit dem Baugewerbe, der Maschinen- und Elektroindustrie im Zusammenhang stehen.

Dem Architekten, Ingenieur und Unternehmer hilft es rationell zu planen und zweckmässig zu disponieren. — Bestellen Sie sofort! Sie erhalten in diesem Falle das Buch zu **Fr. 11.50 statt zu Fr. 21.90!**

Bestellschein

An die Mosse-Annoncen AG, Zürich, Limmatquai 94.

Bitte auszuschneiden, zu unterschreiben und in ein Kuvert zu stecken:

Liefere Sie nach Erscheinen **1 Schweizerisches Bau-Adressbuch 1956** zum **Subskriptionspreis von Fr. 11.50** (späterer Ladenpreis Fr. 21.90)

Unterschrift und Adresse:

Neuere Sonderdrucke der Schweiz. Bauzeitung

Das vollständige Verzeichnis ist kostenlos erhältlich beim Verlag der SBZ, Postfach Zürich 39, Tel. 23 45 07/08

Nr.	1956	Preis	Nr.	1953	Preis
1828	Schweizerische Spezialgeräte für die Spannbeton-technik. Von <i>A. Brandestini</i> . (30 Abb.)	1.20	1734	Neuzeitliche Betontechnologie. Von <i>J. Bächtold</i> . (4 Abb.)	1.—
1827	Reaktoren für hohe Temperaturen. Von <i>R. F. Benenati</i> . (12 Abb.)	1.50	1730	Die Klimatisierung der Operationssäle im Spital Grenchen. Von <i>W. Häusler</i> . (6 Abb.)	1.—
1825	Die neue Klima-Anlage für die Kartendruckerei der Eidgenössischen Landestopographie. Von <i>H. Rickenbach</i> , (9 Abb.)	1.50	1717	Fünfzig Jahre Baugrunduntersuchung. Von <i>Karl Terzaghi</i> , (11 Abb.)	2.50
1820	Der Entwurf der Bogenstaumauer Monticello des United States Bureau of Reclamation. Von <i>N. Schnitter</i> . (13 Abb.)	3.—		1953	
1819	Das Kraftwerk Wildegg-Brugg. Von der <i>Nordostschweiz. Kraftwerke AG</i> . (79 Abb.)	2.—	1698	Die Sulzer-Zweitakt-Schiffsmotoren geschweisster Bauart. Von <i>W. A. Kilchenmann</i> . (34 Abb.)	3.—
1818	Ueber die Beanspruchung der Schubarmierung von Eisenbetonbalken. Von <i>R. Walther</i> . (25 Abb.)	2.50	1696	Einige Betrachtungen über Bogenstaumauern. Von <i>A. Kaech</i> und <i>J. Lombardi</i> . (3 Abb.)	1.30
1817	Ueber die Zerstörungskraft von Lawinen. Von <i>A. Voellmy</i> und <i>A. Roch</i> . (40 Abb.)	3.80	1695	Ueber den Stand der Arbeiten bei der ersten Bauetappe der Maggia-Kraftwerke. Von <i>A. Kaech</i> . (22 Abb.)	2.50
1816	Wirtschafts- und Verkehrsfragen der Ostschweiz. Von <i>S. Frick</i>	1.—	1694	Kirchgemeindehaus in Zürich-Oerlikon. Arch. <i>E. Messerer</i> . (17 Abb.)	2.—
1815	Schweizer Stahlbau 1956. (121 Abb.)	3.80	1691	Soziale Aspekte der Arbeitsanalyse. Von <i>P. F. Fornallaz</i> . (10 Abb.)	1.—
1810	Das Motorschiff «Rigi» auf dem Vierwaldstättersee. (23 Abb.)	1.80	—	Sonderheft Flughafen Zürich. (71 Abb.)	4.50
	1955		1689	Kraftwerkschwalle und Schifffahrt. Von <i>H. Wittmann</i> und <i>Dr. Bleines</i> . (6 Abb.)	1.50
1806	Predigt zum ETH-Jubiläum. Von <i>E. Brunner</i> .	—0.80	1680	Vom Bau des Kraftwerkes Oberaar. Von <i>J. Bächtold</i> . (13 Abb.)	1.80
1805	Projektwettbewerb für die Weinlandbrücke bei Andelfingen. (6 Projekte)	1.20	1679	Was bedeutet die Tieftemperatur-Physik für die Technik? Von <i>P. Grassmann</i> . (3 Abb.)	—0.80
1804	Wehrbauten. Von <i>G. Schnitter</i> . (15 Abb.)	1.50	1666	Einfluss der Selbstreglung auf die Stabilität von Wasserkraftanlagen. Von <i>T. Stein</i> . (4 Abb.)	1.—
1803	Provisorische Stahlbrücke über die Lienne bei Zeuzier (Wallis). Von <i>W. Schibler</i> . (17 Abb.)	1.80	1661	Das Kraftwerk Juan Carosio-Moyopampa bei Lima. (25 Abb.)	3.—
1796	Die Gründung des Eidgenössischen Polytechnikums und das schweizerische Nationalbewusstsein. Von <i>P. Scherrer</i> . (2 Abb.)	1.50		1952	
1795	Vor Gottfried Sempers Polytechnikum. Von <i>Peter Meyer</i> . (1 Abb.)	1.—	1653	Der Ausbau der Wasserkräfte im Oberhasli. Von <i>H. Juillard</i> und <i>U. Eggenberger</i> . (63 Abb.)	8.—
1794	Generalverkehrsplan für die Stadt Zürich. Kurzfassungen der Gutachten Pirath/Feuchtinger und Kremer/Leibbrand. (40 Tafeln und 3 Abb.). Ausschliesslich zu beziehen bei der Stadtkanzlei Zürich, Stadthaus, Zimmer 214	3.—	1645	Die Berechnung der Spannungsverluste im vorgespannten Beton. Von <i>M. Birkenmaier</i> . (5 Abb.)	—0.80
1793	Gutachten Pirath/Feuchtinger zum Generalverkehrsplan der Stadt Zürich, Kurzfassung von <i>M. E. Feuchtinger</i> . (20 Tafeln)	2.50	1631	Grundlagen moderner Lüftung und Luftkonditionierung. Von <i>W. Häusler</i> . (37 Abb.)	2.50
1792	Gutachten Kremer/Leibbrand zum Generalverkehrsplan der Stadt Zürich, Kurzfassung von <i>K. Leibbrand</i> . (20 Tafeln und 3 Abb.)	2.50		1951	
1791	Die neuen S. I. A.-Normen für die Bauten in Beton, Eisenbeton und vorgespanntem Beton. Von <i>P. Lardy</i>	—0.80	—	Speicherkraftwerk Salanfe-Miéville. (32 Abb.)	1.65
1782	Die Spezialbauwerke der Kanalisation. Von <i>A. Kropf</i> . (19 Abb.)	1.50	1608	Das städtische Stadion in Rio de Janeiro. Arch. <i>J. A. Frank</i> . (8 Abb.)	1.50
1781	Die Anlagen der Holzverzuckerungs AG. in Domat/Ems. Von <i>A. Ostertag</i> . (43 Abb.)	3.—	1603	Brücken-Reparaturen auf der Strecke Chur-Arosa der Rhätischen Bahn. Von <i>C. Mohr</i> . (18 Abb.)	1.20
1780	Das neue Bürogebäude der Escher Wyss Aktiengesellschaft in Zürich. (18 Abb.)	2.50	1602	Leichtmetall-Konstruktionen. Von <i>W. Stadelmann</i> . (35 Abb.)	2.70
1778	Die Korrektur des Rheines im Kanton St. Gallen. Von <i>E. Peter</i> . (12 Abb.)	2.—	1584	Maschinen für die Zement-Industrie. Von <i>Emil Walder</i> . (13 Abb.)	1.—
1777	Renovation und Umbau des Stiftsbibliothekflügels im Rahmen der Gesamtrenovation der Stiftsgebäude in St. Gallen. Von <i>O. Gmür</i> . (10 Abb.)	1.20	1581	Wärmewirtschaftliche Probleme der Textilindustrie. Von <i>W. Sennhauser</i> . (7 Abb.)	—0.80
1771	Die Führung grosser Unternehmen. Von <i>H. Nordhoff</i>	1.20	1575	Eidgenössisches Getreidemagazin und Siloanlage «D» in Brig. (37 Abb.)	1.50
1756	Stand und Entwicklungstendenzen der Abwasserreinigung. Von <i>W. Husmann</i> . (25 Abb.)	1.80		1950	
1751	Strassenverkehrsplanung Bern. Von <i>K. Leibbrand</i> . (10 Abb.)	1.65	1565	Die Wasseraufbereitungsanlage der Aktiengesellschaft A. & R. Moos, Weisslingen. Von <i>H. Roshard</i> . (11 Abb.)	1.—
	1954		1554	Stabilité de marche des générateurs de gaz à pistons libres. Par <i>R. Huber</i> . (12 fig.)	1.50
1750	Die Verwendung des Prepakt-Verfahrens bei Druckschachtauskleidungen. Von <i>A. Brandestini</i> . (13 Abb.)	1.20	1553	Streifzug durch die technischen Probleme bei der Förderung der Ruhrkohle. Von <i>W. Hartmann</i> . (47 Abb.)	3.—
1741	Der Ausbau des Kantonsspitals Winterthur. (86 Abb.)	4.—	1545	Ein Heizkostenverteiler auf neuer Grundlage. Von <i>R. Rüegg</i> . (8 Abb.)	—0.80
1740	Das Innkraftwerk Simbach-Braunau. Von den <i>Oesterreichisch-Bayrischen Kraftwerken AG</i> . (86 Abb.)	6.50	1540	Das Kraftwerk Ruppertswil-Auenstein. (26 Abb.)	4.50
				1949	
			1522	Das Kinderdorf Pestalozzi in Trogen. Arch. <i>H. Fischli</i> . (70 Abb.)	3.—
			1521	Thurgauisches Kantonsspital Münsterlingen. Arch. <i>A. Müggler</i> . (32 Abb. und 11 Tafeln)	4.50
			1520	Das Lochkarten-Verfahren. Von <i>M. F. Girtanner</i> . (17 Abb.)	4.50
			1517	Das Kraftwerkprojekt Birsfelden. Vom Ing.-Büro <i>A. Aegerter & Dr. O. Bosshardt</i> . (18 Abb.)	1.20
			1516	Der Vierschraubenschlepper «Unterwalden» der Schweiz. Reederei AG. Basel. Von <i>A. Ryniker</i> und <i>E. Fischer</i>	1.—

MAAG-Zahnradgetriebe

mit gehärteter und geschliffener Verzahnung

eignen sich zum Antrieb von Zementmühlen, Drehöfen, Kohlenmühlen sowie für Hilfsantriebe in

Zement- und Kalkfabriken

Die gehärteten und präzise geschliffenen Verzahnungen ergeben einen günstigen Wirkungsgrad und genügende Widerstandsfähigkeit gegen Stösse und Erschütterungen.

Rechts: Dreistufige MAAG Reduktionsgetriebe zwischen Elektromotor und Drehofen in einer Zementfabrik. Max. Leistung 150 PS. Verzahnung der Ritzel und des Rades der ersten Stufen im Einsatz gehärtet und geschliffen.



MAAG-ZAHNRÄDER A.G. ZÜRICH (SCHWEIZ)

PLANOTHEK

NEU

Keine Planlochung
Keine Klebstreifen
Schonende Fixierung
mittels Spannschienen

Neuartige, rationellste Einrichtung zur vertikalen Aufbewahrung von Plänen, Zeichnungen, Landkarten usw. (Format A2 bis A00)

Dank systematischer Ablage bessere Uebersicht und rasches Auffinden der Pläne. Fassungsvermögen bis 2000 Pläne auf geringstem Raum.

Einfachheit in der Handhabung sowie Wegfall aller zusätzlichen Kosten (Klebebänder, Bandapparate, Oeffnungsgerät usw.) ergeben erstaunlichen Preisvorteil.

Verlangen Sie den ausführlichen Prospekt oder eine unverbindliche Vorführung.

Baggenstos

Büromaschinen, Zürich 1, Waisenhausstrasse 2
 Telephon (051) 25 66 94 (Haus Du Pont)



Kabel

schutz



steine

Hunziker + Cie

Zürich Brugg Olten Döttingen
Zementfabrik Zürichsee AG Zürich
Hunziker-Baustoffwerke AG Bern