

Zeitschrift: Schweizerische Bauzeitung
Herausgeber: Verlags-AG der akademischen technischen Vereine
Band: 74 (1956)
Heft: 3

Werbung

Nutzungsbedingungen

Die ETH-Bibliothek ist die Anbieterin der digitalisierten Zeitschriften auf E-Periodica. Sie besitzt keine Urheberrechte an den Zeitschriften und ist nicht verantwortlich für deren Inhalte. Die Rechte liegen in der Regel bei den Herausgebern beziehungsweise den externen Rechteinhabern. Das Veröffentlichen von Bildern in Print- und Online-Publikationen sowie auf Social Media-Kanälen oder Webseiten ist nur mit vorheriger Genehmigung der Rechteinhaber erlaubt. [Mehr erfahren](#)

Conditions d'utilisation

L'ETH Library est le fournisseur des revues numérisées. Elle ne détient aucun droit d'auteur sur les revues et n'est pas responsable de leur contenu. En règle générale, les droits sont détenus par les éditeurs ou les détenteurs de droits externes. La reproduction d'images dans des publications imprimées ou en ligne ainsi que sur des canaux de médias sociaux ou des sites web n'est autorisée qu'avec l'accord préalable des détenteurs des droits. [En savoir plus](#)

Terms of use

The ETH Library is the provider of the digitised journals. It does not own any copyrights to the journals and is not responsible for their content. The rights usually lie with the publishers or the external rights holders. Publishing images in print and online publications, as well as on social media channels or websites, is only permitted with the prior consent of the rights holders. [Find out more](#)

Download PDF: 28.03.2026

ETH-Bibliothek Zürich, E-Periodica, <https://www.e-periodica.ch>

**Mobile
Luftheiz-
Apparate
HERMAN NELSON**

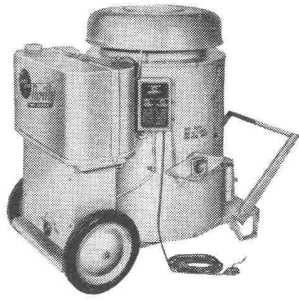

NEUE MODELLE

im Preise **niedriger**
in den Leistungen **grösser**
regulierbar und mit
HEIZÖL heizbar!

Reine Warmluft (unvermischt mit Verbrennungsgasen). Grosse Wärmeleistung, wirtschaftlich und einfach im Betriebe; seit vielen Jahren voll bewährt; über 50 000 Apparate auf dem Weltmarkt.

RIWOSA AG., ZÜRICH 32

Witikonstrasse 80

Telephon (051) 24 45 54

**Installations-
rohre**

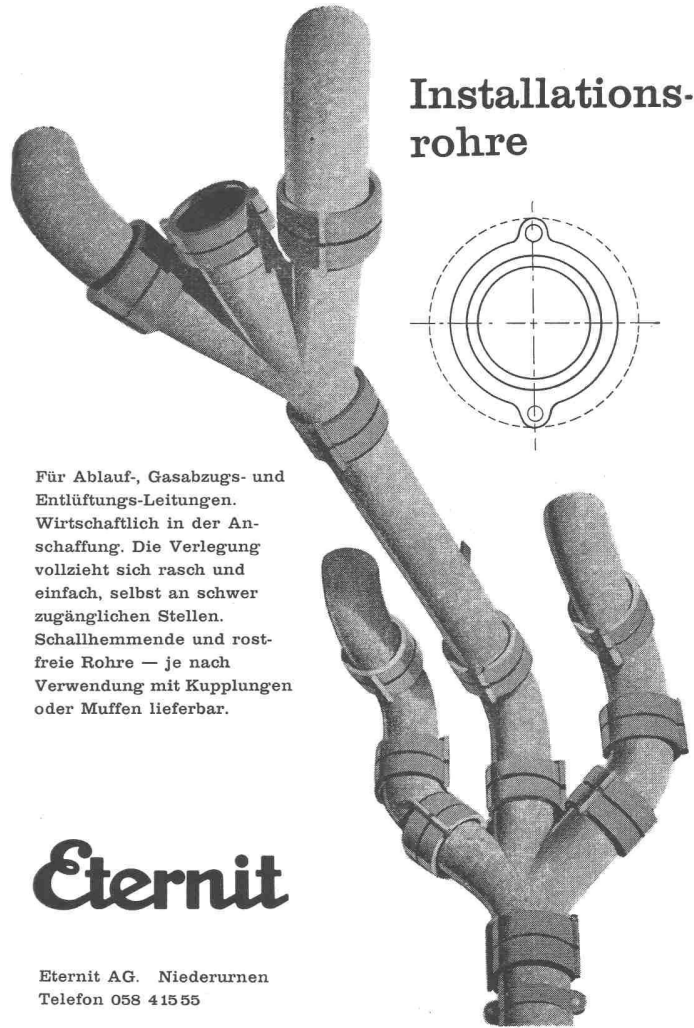

Für Ablauf-, Gasabzugs- und Entlüftungs-Leitungen. Wirtschaftlich in der Anschaffung. Die Verlegung vollzieht sich rasch und einfach, selbst an schwer zugänglichen Stellen. Schallhemmende und rostfreie Rohre — je nach Verwendung mit Kupplungen oder Muffen lieferbar.

Eternit

Eternit AG. Niederurnen
Telefon 058 415 55

Schiebefenster

funktionssicher, ausbalanciert,
vertikal oder horizontal schiebbar.
Stahl, Leichtmetall oder Bronze.

GAUGER

Gauger & Co. AG Zürich



**Leichtmetall-
Fenster im
Geschäftshaus
Geilinger & Co.
Winterthur**

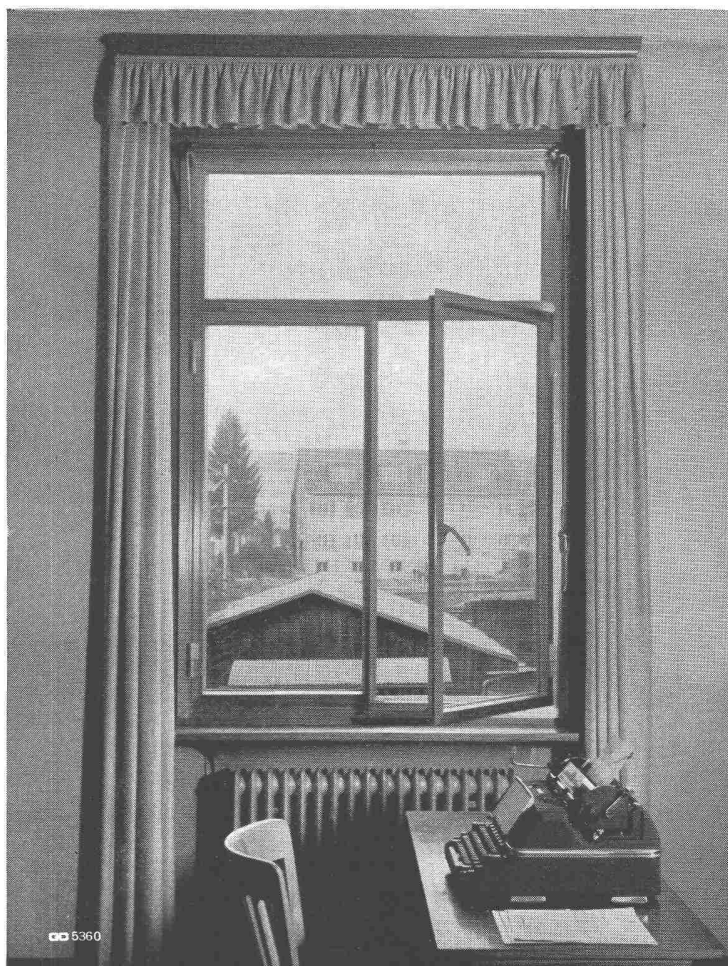

5360

Ingersoll-Rand

BOHRHÄMMER

Modelle von 6,3 bis 27 kg Gewicht. Für leichteste und schwerste Bohrarbeiten.

INGERSOLL-RAND mit mehr als 80 Jahren Erfahrung im Bau von Pressluftwerkzeugen, die Marke für hohe Ansprüche.

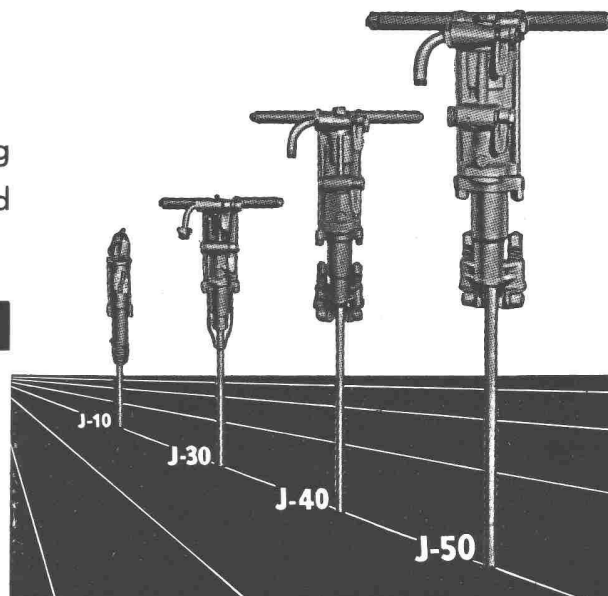

Robert Aebi & Cie AG Zürich

Uraniastrasse 31 Tel. (051) 23 17 50

Zweigniederlassungen: Genf, Tel. (022) 8 15 45
Zollikofen-Bern Telephon (031) 65 01 06

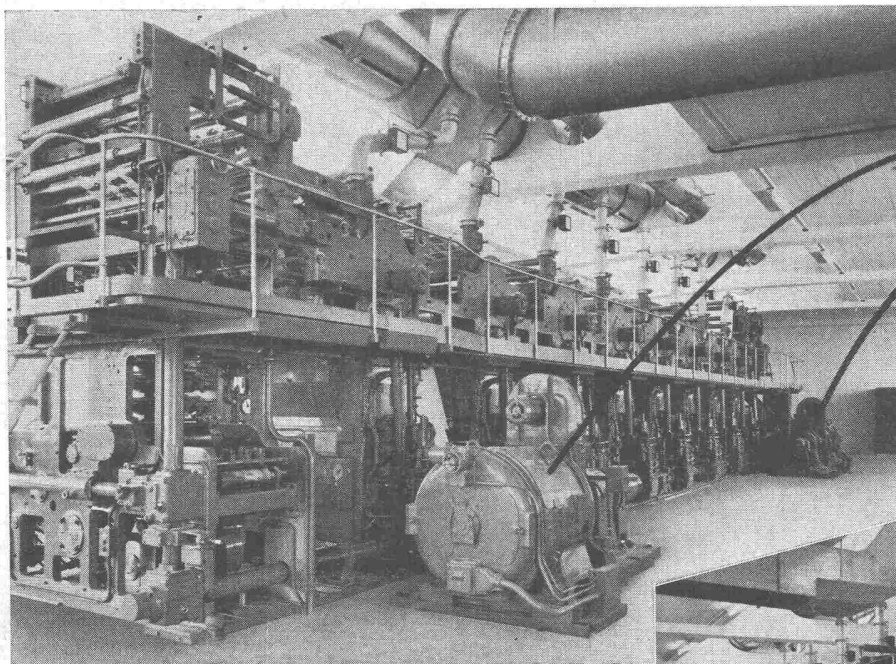

85793-VI

Diese Tiefdruckrotationsmaschine mit acht Druckwerken der Firma Conzett & Huber, Druckerei und Verlag, Zürich, wird mit zwei 86-PS-Brown Boveri Dreiphasen-Nebenschluss-Kommutatormotoren angetrieben. Mit den gleichen Motoren, deren Drehzahl von 35—1050 U/min geregelt werden kann, wird später noch eine zweite Rotationsmaschine angetrieben. Pro Maschine sind ausserdem noch 26 Brown Boveri Kleinmotoren installiert

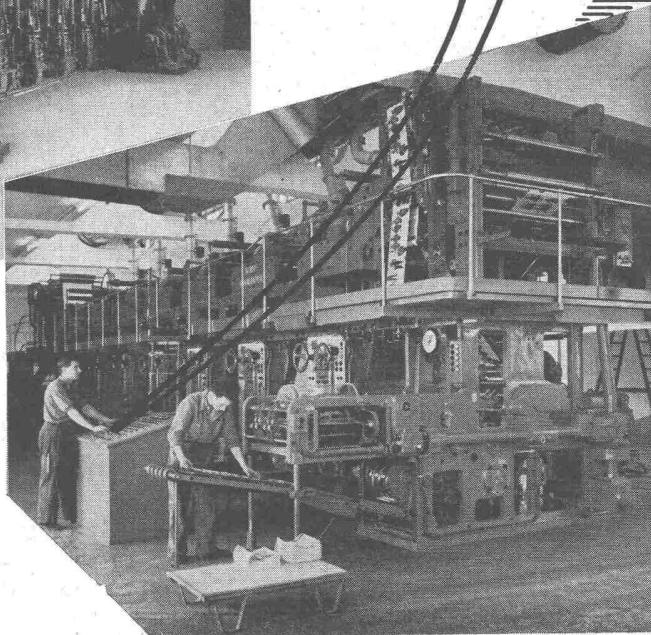

ELEKTRISCHE AUSRÜSTUNGEN für **GEWERBE** und **INDUSTRIE**

Die Ausnützung der Elektrizität in Gewerbe und Industrie macht immer weitere Fortschritte. Jeder Betrieb benutzt diese aus einheimischen Naturkräften erzeugte Energie in der einen oder andern Form. Brown Boveri Fabrikate helfen Ihnen, sie für Ihre Zwecke rationell zu verwenden.

Wir liefern: Vollständige Anlagen und Ausrüstungen für alle Gewerbe- und Industriebetriebe • Motoren jeder Leistung und Ausführung • Motorschutzschalter und Schaltkastenbatterien • Komplettne Pumpstationen • Elektroöfen für die keramische Industrie sowie für Metallgewinnung und -verarbeitung • Hoch- und Niederspannungs-Elektrokessel • Gleichstromschweissumformer, Schweisstransformatoren, Lichtbogenschweissautomaten • Punkt- und Nahtschweissmaschinen • Hochfrequenz-Industriegeneratoren

AG. BROWN, BOVERI & CIE., BADEN

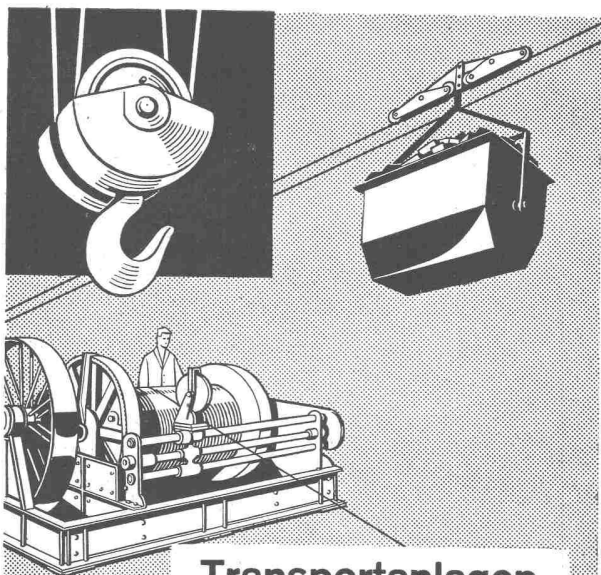

Transportanlagen Hebezeuge

Seit mehr als 30 Jahren sind wir in diesem Spezialgebiet tätig und bieten Gewähr für gute Anlagen.

Maschinenfabrik **L. E. KUPFER** Steffisburg

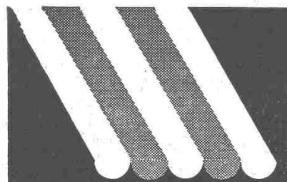

Flex-Jalousien
Rolladen
Jalousieladen
Sonnenstoren

Die Spezialfirma
für
Sonnenschutz

Karl Wilhelm
Zürich 8
Mühlebachstr. 164
Tel. 24 70 77

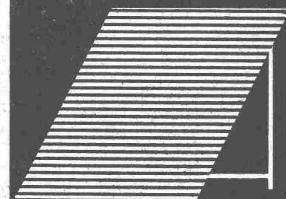

KISSLING Motorgetriebe

Wir liefern Getriebe
und Zahnräder jeder
Art und verzahnen
eingesandte Rad-
Körper

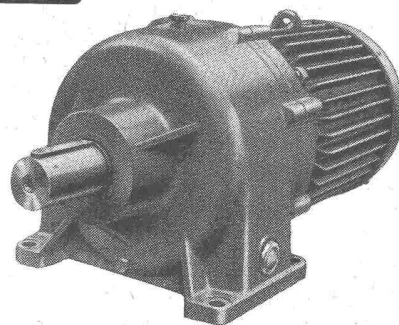

Tel. (051) 46 64 00

L. Kissling & Co., Maschinenfabrik, Zürich-Seebach

GEBERIT



GEBERT & CIERAPPERS WILSG

Union

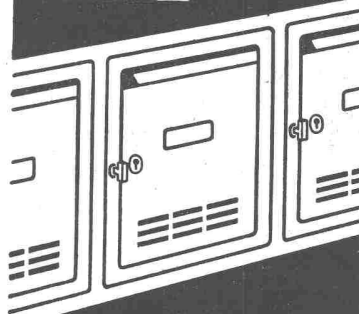

Brief- und Milchkasten Mauerkassen

Union-Kassenfabrik AG.
Postfach Zürich 40
Telephon (051) 52 17 58

Neue Modelle

Verlangen Sie Prospekt Nr. 49

Glasbausteine

Mehr Licht, neue Effekte durch
Glasbausteine; unverwüßlich, wetter-
fest, gute Isolation, kein Unterhalt.
Prospekte, Auskünfte und techn. Beratung
durch die Spezialisten für Glasbetonbau

Schneider, Semadeni + Frauenknecht
Zürich 4, Feldstr. 111, Tel. (051) 27 45 63

STS

Schweiz. Technische Stellenvermittlung
Service Technique Suisse de placement
Servizio Tecnico Svizzero di collocamento
Swiss Technical Service of employment

Zürich, Lutherstr. 14, Tel. 23 54 26. Telegr. STSINGENIEUR ZÜRICH.
Für Stellessuchende Einschreibgebühr 3 Fr. für 3 Monate. Bewerber
wollen Anmeldebogen verlangen. — Auskunft über offene Stellen und
Weiterleitung von Offerten erfolgt nur gegenüber *Eingeschriebenen*.

INDUSTRIE-ABTEILUNG:

- 17 **Dipl. Elektrotechniker**, möglichst mit Erfahrung in der Messtechnik. Nordwestschweiz.
- 21 **Heizungstechniker** mit Praxis, selbständig in Projekt und Ausführung von Zentralheizungsanlagen. Stadt im Kanton Bern.
- 543 **Dipl. Elektroingenieur**, Absolvent der Hochschule, Fachrichtung Hochfrequenztechnik. Fabrik in Montreal (Kanada). Offerten in englischer Sprache auf Flugpostbewerberformularen der STS.
- 547 **Dipl. Maschinentechniker** mit Praxis für den Aussendienst. Grosse Handelsgesellschaft in Zürich.
- 559 **Elektrotechniker** mit abgeschlossenen Studien und 4 bis 5 Jahren Büro- und Bauplatzpraxis. Ingenieurbüro in Paris.
- 567 **Jüngere Ingenieure** mit abgeschlossenen Hochschulstudien, Fachrichtung Betriebswissenschaft, Maschinenfabrik der Ostschweiz.
- 583 **Heizungstechniker**, bevorzugt jüngere Kraft, für Projekt und Ausführung von Zentralheizungsanlagen. Bern.
- 591 **Ingenieur oder Techniker** mit langjähriger Erfahrung in der Berechnung und Konstruktion von Hebezeugen. Grosse Industrieunternehmung in Triest.

BAU-ABTEILUNG:

- 38 **Hochbautechniker** mit Praxis. Architekturbüro in Winterkurort Kanton Graubünden.
- 40 **Tiefbautechniker**, mit oder ohne Praxis. Tiefbauunternehmung in Zürich.

- 42 **Hochbautechniker** mit einigen Jahren Büro- und Bauplatzpraxis. Architekturbüro in Zürich.
- 44 **Hochbautechniker** mit Praxis. Architekturbüro im Kt. Baselland.
- 48 **Hochbautechniker** mit etwas Praxis. Baugeschäft in grosser Ortschaft Kanton Zürich.
- 50 **Bauingenieur** mit Büro- und Bauplatzpraxis. Hoch- und Tiefbauunternehmung in Stadt der Mittelschweiz.
- 1004 **Hochbautechniker** mit Praxis. Architekturbüro in Stadt der Nordwestschweiz.
- 1090 **Hochbautechniker** mit etwas Praxis. Architekturbüro in Stadt am Bodensee.
- 1146 **1 Architekt und 1 Hochbautechniker** mit Praxis, für alle in einem Architekturbüro vorkommenden Arbeiten. Architekturbüro in Bern.
- 1238 **Architekt evtl. künstlerisch veranlagten Hochbautechniker**, sauberer Planbearbeiter. Architekturbüro in Zürich.
- 14 **Hochbautechniker** mit Praxis, selbständige Herstellung von Werk- und Detailplänen. Architekturbüro in Zürich.
- 16 **Hochbautechniker** mit Praxis, zur Mitarbeit an interessanten Industrie- und Wohnbauprojekten. Architekturbüro in Stadt der Nordwestschweiz.
- 20 **Dipl. Bauingenieur** mit Praxis im Stahlbau. Ingenieurbüro in Stadt Kanton Bern.
- 22 **Architekt oder Hochbautechniker** mit Büro- und Bauplatzpraxis, versiert in Entwurf. Architekturbüro in Stadt am Bodensee.
- 28 **Hochbautechniker**, möglichst mit Technikumbildung, ferner **jüngeren Hochbautechniker**, Planbearbeiter, für Werk- und Detailpläne. Architekturbüro in Stadt Nähe Zürich.
- 32 **Hochbautechniker** mit Büro- und Bauplatzpraxis. Architekturbüro in der Innerschweiz.
- 34 **Hochbautechniker**, flotter Planbearbeiter, nur Bürotätigkeit. Architekturbüro in Zürich.
- 36 **Bauingenieur oder Tiefbautechniker** mit etwas Praxis, wenn möglich in Bauunternehmung, für Kalkulationen. Baugeschäft in Stadt Kanton Bern.

Gusseiserne Hochdruckröhren mit Stemm- u. Schraubmuffen

Formstücke — Armaturen

Schweizer Normalien
Lager in Winterthur

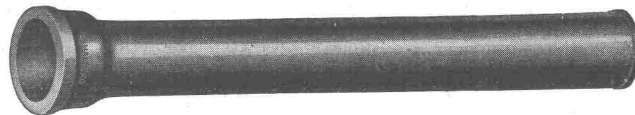

für normalen und
höheren Betriebsdruck

KÄGI & Co. TELEPHON No. 2 24 15 **WINTERTHUR**

Stellenausschreibung

Gesucht

BAUFÜHRER

für die örtliche Bauführung beim **Neubau der Kantonsbibliothek mit Kunstmuseum in Aarau**.

Stellenantritt: 1. April, evtl. 1. Mai 1956.

Anstellungsdauer: ca. 2½ Jahre.

Handschriftliche Anmeldungen mit Angabe der Personalien, der bisherigen Tätigkeit und der Gehaltsansprüche sind bis 31. Januar 1956 der Aargauischen Baudirektion in Aarau einzureichen.

Persönliche Vorstellung nur auf Verlangen.

Aarau, den 3. Januar 1956.

Aargauische Baudirektion.

Wir suchen tüchtigen und selbständigen

Bautechniker oder Architekt

für die Bearbeitung verschiedenartiger Bauaufgaben mit Bauführungen.

Wir bieten interessante Arbeit und gute Honorierung.

Offerten mit Gehaltsansprüchen an **Briner & Ochsner, Architekten, Stäfa, am Zürichsee.**

Wir suchen jungen

BAUZEICHNER

für Mitarbeit an der Verwirklichung unseres Bauprogrammes.

Offerten mit Lebenslauf, unter Beifügung von Zeugnissen und Photo, mit Angabe der Lohnansprüche sind zu richten an

Gebrüder Bühler, Maschinenfabrik, Uzwil.

Architekturbüro S. I. A. in der Ostschweiz **sucht** erfahrenen, zuverlässigen und selbständigen

BAUTECHNIKER

zur Bearbeitung interessanter Projekt- und Bauaufgaben.

HOCHBAUZEICHNER

gewandt in Darstellung mit konstrukt. Begabung.

Bei Eignung gut bezahlte Dauerstellen. Angenehmes Arbeitsverhältnis. Eintritt sofort oder nach Uebereinkunft.

Offerten mit Photo und Zeugnisabschriften unter **Chiffre E 60 291 G an Publicitas, St. Gallen.**

CAIRO UNIVERSITY
FACULTY OF ENGINEERING
GIZA - EGYPT

Applications are invited for two posts of Assistant Professor of:

- 1) Architectural Design
- 2) Architectural Construction — Working Drawings and Building Construction

at the Architectural Department, Faculty of Engineering, Cairo University, Egypt.

Minimum Requirements:

- 1 - Candidates must possess the highest degree in Architecture awarded by a recognized university or institute.
- 2 - Candidates should have adequate practical experience and have published important contributions.
- 3 - Candidates should be capable of delivering lectures in clear well-pronounced English.

Appointment shall be by contract for two calendar years renewable thereafter for five years if desired. Salary offered from £E 720 to 1080 basic plus 360 expatriation allowance and £E 75 high cost of living allowance per annum. Higher basic salaries may be considered in cases of outstanding qualifications.

Full particulars of age, academic qualifications, architectural and teaching experience, recent scientific and architectural publications and contributions should reach the Dean of the Faculty by registered mail before 1st March 1956.

Gesucht

Bautechniker evtl. Bauzeichner

für Projektierung und Ausführung von Holzbauten jeder Art. Erfahrung im Holzbau erwünscht.

Offerten an

Locher & Cie., Zürich,
Bauingenieure und Bauunternehmer.
Telephon (051) 23 56 03.

BUSS

sucht für die Abteilung Stahlbau

jüngeren dipl. Ingenieur oder Tiefbautechniker

mit guten statischen Kenntnissen und Neigung für konstruktive Probleme.

Offerten sind zu richten an die Direktion der
BUSS AG., Pratteln.

Fortbildungskurse für Schweisser. Die CASTOLIN-Schweissmaterial AG., Lausanne, veranstaltet folgende eintägige, *kostenlose* Fortbildungskurse für Schweisser (Beherrschung der Grundbegriffe der Schweissttechnik erforderlich): In Basel: vom 14. Febr. bis 2. März 1956, in Sitten: vom 6.—9. März 1956, in Brig: vom 13.—16. März 1956, in Interlaken: vom 20.—23. März 1956. Anmeldungen sind zu richten an: Max Schmid, Spitzwaldstr. 18, Neuallschwil/BL (für den Kurs in Basel), A. Braghiroli, 13, chemin Fontenay, Lausanne (für die Kurse in Sitten und Brig), F. Rindlisbacher, Postfach Transit 1029, Bern (für den Kurs in Interlaken).

Gesucht von einer grossen Bauunternehmung
in Zürich jüngerer

Dipl. Bauingenieur

zur Detailplanung und Berechnung von Industriebauten, Brücken usw., speziell Eisenbetonbau. Eintritt baldmöglichst.

Offerten mit Lebenslauf und Gehaltsansprüchen unter Chiffre ZD 4081 an Mosse-Annoncen AG., Zürich 23.

Gesucht für interessante Bauaufgaben nach Bezirkshauptort im Kanton Aargau mit guter Bahnverbindung

ARCHITEKT BAUTECHNIKER BAUZEICHNER

Offerten mit Angabe bisheriger Tätigkeit, Eintrittstermin, Gehaltsansprüchen unter Chiffre ZJ 4087 an Mosse-Annoncen AG., Zürich 23.

Gesucht erfahrener

Bautechniker-Bauführer

für den Umbau der Stationsgebäude der Corviglia-Bahn.

Handschriftliche Offerten mit Photo an

**A. Rietmann, Architekturbüro S. I. A.,
St. Moritz.**

Handelsfirma in Zürich sucht

VERTRETER

welche in der Baubranche und bei Architekten gut eingeführt sind, zwecks Mitnahme von zusätzlichen Artikeln auf Provisionsbasis.

Offerten mit Angaben über gegenwärtige Tätigkeit sind zu richten unter Chiffre ZP 4202 an Mosse-Annoncen AG., Zürich 23.

Gesucht jüngerer

Bauzeichner-Bautechniker

für interessante Bauaufgaben, speziell Werkpläne für Geschäftshäuser.
Im Sommer 5-Tage-Woche. Antritt sofort oder nach Uebereinkunft.
Gefl. Offerten an **Brandenberger & Gürtler**, Architekten, Basel. Telefon (061) 23 18 46.

Junger, erfahrener Bauzeichner sucht Stelle für

Devisierung, Planbearbeitung und Bauführung

in mittleres Architekturbüro. Eintritt 1. April 1956. — Offerten unter Chiffre **OFA 13013 R** an **Orell Füssli-Annoncen**, Aarau.

Gesucht von einer grossen Bauunternehmung in Zürich

BAUZEICHNER

(speziell für Eisenbeton) zur Detailplanung von Industrieanlagen, Brückenbau usw. Eintritt baldmöglichst. — Offerten mit Angabe der bisherigen Tätigkeit und Gehaltsansprüchen unter Chiffre **ZE 4081** an **Mosse-Annoncen AG.**, Zürich 23.

Gesucht auf Architekturbüro

Architekt oder Bautechniker

zur selbständigen Bearbeitung grösserer Bauaufgaben. Bei Eignung gut bezahlte Dauerstelle. Offerten mit Zeugnissen und Referenzen unter Chiffre **ZJ 4007** an **Mosse-Annoncen AG.**, Zürich 23.

Gesucht von Ingenieurbüro für Projekt und Bauleitung auf Baustelle im Hochgebirge

2 jüngere Techniker oder Zeichner

Praxis in Tiefbau und Eisenbeton erwünscht. Offerten sind zu richten unt. Chiffre **ZN 4221** an **Mosse-Annoncen AG.**, Zürich 23.

Gesucht per sofort oder nach Uebereinkunft

Hochbautechniker evtl. -zeichner

zur Bearbeitung von interessanten, vielseitigen Bauaufgaben. Architekturbüro des Berner Oberlandes. — Offerten unter Chiffre **ZM 4218** an **Mosse-Annoncen AG.**, Zürich 23.



ENDLICH IST SIE DA!
„UNA-PBC“-TREPPE

EINWANDFREI IN
KONSTRUKTION
KONKURRENZLOS IM PREIS
FERTIG MONTIERT FR. 148.—
+ FRACHT

P. BRECHBÜHLER + CO.
BAU + HOLZWERKE
HERZOGENBUCHSEE
TEL. (063) 5 11 95

**St. Margrether-Sandstein**

Kennen Sie die Vorzüge meines Materials? Jegliche Steinhauerarbeiten, Tür- u. Fenstereinfassungen, Cheminées etc.
Verlangen Sie unverbindlich Offerte oder Vertreterbesuch.

STEINBRUCH- UND STEINMETZGESCHAFT

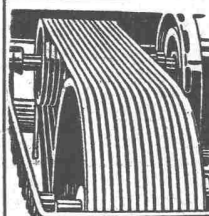
E. GAUTSCHI, St. Margrethen Tel. 7 84 86**Industrie-Artikel**

Treibriemen Transportbänder
Keilriemen Riemenverbinder
Dichtungsmaterial Gummischläuche

Adolf Schlatter A.G. Zürich
Tel. (051) 26 17 86 Stampfenbachstr. 73

Fabrique de machines de la Suisse romande
cherche pour adjoint à la direction

Ingenieur ou technicien diplômé

de langue maternelle française, ayant bonnes connaissances de l'organisation et de l'exploitation rationnelle des ateliers mécaniques. Quelques années de pratique dans ce domaine sont exigées. Entrée de suite ou à convenir.

Les postulations, accompagnées de curriculum vitae, de certificats, de références et prétentions de salaire sont à adresser sous chiffre PS 30435 L à Publicitas, Lausanne.

Architekturbüro S.I.A. (Kt. Baselland) sucht
per 1. April 1956 oder früher tüchtigen

Hochbautechniker oder Bauzeichner

zur Bearbeitung interessanter Bauaufgaben, evtl. auch Bauleitung. Offerten mit Zeugniskopien, Referenzen und Saläransprüchen unter Chiffre 5064 an Mosse-Annoncen AG., Zürich 23.

Bautechniker-Architekt

31 Jahre alt, initiativ und selbständig, mit mehrjähriger Erfahrung auf Büro und Bauplatz, sucht Dauerstelle auf gutem Architekturbüro als rechte Hand des Chefs. Zürich oder weitere Umgebung. — Offerten erbeten unter Chiffre ZL 103 an Mosse-Annoncen AG., Zürich 23.

Dipl. Hochbautechniker-Architekt

jüngerer, vielseitig, begabt in Entwurf und selbständig in Werkplänen, Devisierung, Bauführung und Umgang mit Bauherrschaft und Unternehmern wünscht sich zu verändern. (Deutsch und Französisch in Wort und Schrift.)

Gesucht wird selbständige Dauerstellung in gutes Architekturbureau, Industrie oder Verwaltung. — Offerten unter Chiffre A 2154 Y an Publicitas, Bern.

Ingenieurbureau in der Nähe von Zürich
sucht zu möglichst baldigem Eintritt tüchtigen

Tiefbau- oder Vermessungszeichner

zur selbständigen Bearbeitung interessanter Bauaufgaben.

Offerten mit Curriculum vitae, Zeugnisabschriften, Photo und Lohnanspruch sind erbeten unter Chiffre ZK 4236 an Mosse-Annoncen AG., Zürich 23.

Erfolgreiches Ingenieurbüro sucht jungen,
tüchtigen

ETH-INGENIEUR

Praxis erwünscht, aber nicht unbedingt erforderlich. — Offerten unter Chiffre ZJ 4237 an Mosse-Annoncen AG., Zürich 23.

Bauingenieure, Tiefbautechniker und Zeichner

sucht

Ingenieurbüro S. I. A. E. Thommen, Wattwil.

Wir suchen tüchtigen und erfahrenen

Bauführer-Bauzeichner

zur selbständigen Bearbeitung grösserer Bauaufgaben. — Offerten mit Zeugnissen und Referenzen sind erbeten an V. Fischer und G. Weber, Architekten BSA/S. I. A., Leonhardsgraben 48, Basel.

Gesucht auf Architekturbüro S. I. A. im Aargau

Architekt / Bautechniker

Planbearbeitung und Kostenvoranschläge für grössere Bauaufgaben. Sehr gute Honorierung. Offerten unter Chiffre ZV 9639 an Mosse-Annoncen AG., Zürich 23.

Architekturbüro BSA/S. I. A. in Zürich sucht

Architekt oder Bautechniker

mit längerer Praxis in selbständiger Planbearbeitung und Bauführung. Es ist Gelegenheit geboten, eine angenehme und gut bezahlte Vertrauensstelle als Stütze des Chefs zu erwerben. Offerten mit Zeugnissen, Referenzen und Photo sind erbeten unter Chiffre ZK 4267 an Mosse-Annoncen AG., Zürich 23.

Gesucht für Schul- und Wohnbauten

Bautechniker Bauzeichner

Offerten mit Photobeilage an B. Weis, Architekt, Seefeldstrasse 77, Zürich 8.

Ingenieurbüro in Zürich sucht

BAUINGENIEUR
guter Statiker, für interessante Aufgaben des Hoch- und Tiefbaues, insbesondere Industriebauten. Selbständige Stellung als Stütze des Büroinhabers. Angenehme Arbeitsbedingungen und gute Entlohnung. Eintritt sofort oder nach Uebereinkunft. Offerten unter Chiffre ZU 4264 an Mosse-Annoncen AG., Zürich 23.

Junger, selbständiger

HOCHBAUZEICHNER

Studierender am ATZ (6. Semester) mit Erfahrung in Projekt- und Werkplänen, Bauführung etc., sucht per 1. März 1956 auf einem guten Architekturbüro in Zürich oder näherer Umgebung eine Halbtagsstelle (bis 6 Stunden pro Tag) oder dann Heimarbeit. — Offerten unter Chiffre ZS 4216 an Mosse-Annoncen AG., Zürich 23.

Gas- und Wasserwerke der Stadt St. Gallen**Stellenausschreibung****Maschineningenieur****Tätigkeitsbereich:**

Gasproduktionsanlagen und Bodensee-Wassergewinnungsanlagen.

Erfordernisse:

Abgeschlossenes Studium als Maschinen-Ingenieur an der ETH oder EPL. Kenntnisse und Erfahrung im Gas-Produktionsbetrieb und in Wärmetechnik erwünscht. Fähigkeit zur Personalführung. Aufnahmefähigkeit in die städtische Pensionskasse.

Besoldung:

Nach Uebereinkunft im Rahmen der Gehaltsverordnung.

Dienstantritt:

Nach Vereinbarung.

Anmeldung:

Bis 20. Februar 1956, handschriftlich, unter Angabe der Personalien, der bisherigen Tätigkeit, des Gehaltsanspruches und des möglichen Eintrittsdatums sowie unter Beilage von Photo und Zeugnisabschriften an die

**Verwaltung der Technischen Betriebe
der Stadt St. Gallen.**

St. Gallen, den 21. Januar 1956.

Gesucht für interessante Bauaufgaben auf dem Platze Zürich fähige

Bauzeichner und Bautechniker

mit mindestens fünf Jahren praktischer Tätigkeit.

Offerten an

Architekturbüro **M. E. Haefeli, W. M. Moser, R. Steiger**, Limmatquai 4, Zürich 1.
Telephon (051) 24 47 52 und 24 26 73.

Gesucht per sofort oder auf Frühjahr

Hochbautechniker oder -zeichner

zur Bearbeitung grösserer Bauaufgaben. Gute Entlohnung. Architekturbüro im Berner Oberland. — Offerten unter Chiffre ZG 4305 an Mosse-Annoncen AG., Zürich 23.

Gutes Architekturbüro am unteren Zürichsee sucht zu möglichst baldigem Eintritt selbständigen, erfahrenen

Bautechniker

zur Bearbeitung von Projekten, Submissionen etc., sowie jüngeren, tüchtigen

Bauzeichner

für Werk- und Detailpläne.

Offerten mit Lebenslauf, Zeugnissen und Gehaltsansprüchen sind erbeten unter Chiffre ZD 4302 an Mosse-Annoncen AG., Zürich 23.

Architekt mit klarer, strenger Architekturauffassung, sucht Stelle, die ihm die Möglichkeit zu unverfälschtem Einsatz seiner Ideen, seiner Kenntnisse und seiner ganzen Persönlichkeit bieten würde (als Stütze des Chefs, selbständiger Entwerfer oder Bürochef, ganz- oder halbtätig).

Offerten erbeten unter Chiffre ZL 126 an Mosse-Annoncen AG., Zürich 23.

Gesucht

Eisenbeton- oder Tiefbautechniker

mit guten statischen Kenntnissen, für Berechnung und Anfertigung von Plänen auf dem Gebiete des Eisenbeton- und Vorspannbetonbaues. Sehr interessante und vielseitige Tätigkeit.

Offerten erbeten an die

VOBAG AG. für vorgespannten Beton,
Adliswil - Zürich.
(Gute Zugsverbindungen mit der Stadt.)

Gesucht in interessante und vielseitige Dauerstellung auf Ingenieurbüro im Kanton Zürich

dipl. Bauingenieur ETH

mit einigen Jahren Praxis in Berechnung und Konstruktion von Eisenbetonbauten. Guter Statiker, der befähigt ist, mit den zugeteilten Hilfskräften interessante Bauaufgaben im Hoch- und Tiefbau weitgehend selbständig zu bearbeiten. Bewerber mit Baustellenpraxis werden bevorzugt.

2 Eisenbetonzeichner**1 Tiefbauzeichner**

Offerten erbeten mit Angaben über Gehaltsanspruch und frühestem Eintrittstermin unter Beilage von Zeugnisabschriften unter Chiffre ZF 4340 an Mosse-Annoncen AG., Zürich 23.

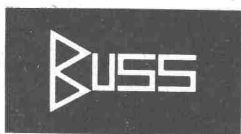

Wir suchen

für unsere Abteilung Stahlbau

dipl. Bauingenieur

sicherer Statiker mit mehrjährigen Erfahrungen in Theorie und Praxis des modernen Stahlbaues.

Wir bieten initiativem Herrn mit Freude an eigenen Problemlösungen weitgehend selbständige und entwicklungsfähige Position mit Pensionsberechtigung.

Offerten sind erbeten an die Direktion der

Buss AG., Pratteln



Gesucht

Dipl. Bauingenieur oder Dipl. Tiefbautechniker

auf Ingenieurbureau in Stadtnähe, für allgemeinen Tiefbau, speziell Strassen-, Brückenbau, Kanalisation und Wasserversorgung.

Für selbständigen, speditiven Bewerber wird gute Honorierung mit späterer Beteiligung, evtl. Geschäftsübernahme offeriert.

Offerten mit Lebenslauf und Referenzen unter Chiffre ZE 4284 an Mosse-Annoncen AG., Zürich 23.

Gesucht zu möglichst baldigem Eintritt

Bauführer/Bautechniker

für Strassen- und Tiefbau.

Bewerber mit Technikumbildung erhalten den Vorzug, sowie

Bauzeichner

für Büro- und Aussendienst.

Offerten mit Zeugnissen, Referenzen, Lebenslauf und Photo sind unter Angabe der Lohnansprüche zu richten an

Hew & Co., Ingenieur- und Bauunternehmung, Chur.

Wir suchen routinierten

PLANZEICHNER

mit Spezialkenntnissen in Stahlbaukonstruktionen, für die Erstellung von Projekten und Montageplänen der Ziegelei-Branche. Praktische Kenntnisse im Ziegeleibetrieb erwünscht. Bewerbungen, unter Beilage von Zeugnissen und Bild sind erbeten an **Gebrüder Bühler**, Maschinenfabrik u. Mühlenbauanstalt, Uzwil.

Dipl. Tiefbautechniker

Erfahrungen im allgemeinen Tiefbau sowie gute französische und italienische Sprachkenntnisse vorhanden, **sucht sich** auf April oder Mai **zu verändern**. Möglichst auf Bauplatz und Büro. — Anfragen unter Chiffre ZH 4269 an Mosse-Annoncen AG., Zürich 23.

Gesucht nach Uebereinkunft tüchtiger

BAUZEICHNER

Fünftage-Woche.

Offerten mit Lebenslauf, Zeugnisabschriften und Gehaltsanspruch an **Marc Piccard**, Architekt, BSA/S. I. A., Rue de la Paix 4, Lausanne.



... führend ...
neu

typischer Vertreter bewährter Hunziker-Qualität. Ein modernes und gründlich erprobtes Herstellungsverfahren garantiert vorzügliche materialtechnische Eigenschaften.

Kein Abschleifen hochwertiger Bestandteile. Die sich aus der Fabrikation ergebende wertvolle Zementschutzschicht bleibt der Rohrrinnenwand vollständig erhalten.

Hunziker

Durobeton-Rohre

die neuen hervorragenden Repräsentanten aus dem vielseitigen Hunziker-Fabrikationsprogramm. 2 Meter Baulänge, unarmiert, mit Normal- und Doppel-Glockenmuffen lieferbar. Die Wandstärken und Muffenabmessungen entsprechen denjenigen der Hunziker-Superbeton-Schleuderrohre. Ein Spezialprospekt orientiert über die ausgezeichneten Resultate der durch die EMPA durchgeführten Qualitätsprüfungen.

AG Hunziker & CIE

Lieferung ab

Werk Olten Tel. (062) 524 76

Lager unseres Werkes Zürich-Oerlikon Tel. (051) 4811 22

Lager der Steinfabrik Zürichsee AG Pfäffikon SZ Tel. (055) 2 71 71

Lager der Hunziker-Baustoffwerke AG Bern Tel. (031) 596 66

