

Objektyp: **Advertising**

Zeitschrift: **Schweizerische Bauzeitung**

Band (Jahr): **71 (1953)**

Heft 39: **S.I.A. Assemblea Generale Locarno 25/27-IX-1953**

PDF erstellt am: **21.09.2024**

Nutzungsbedingungen

Die ETH-Bibliothek ist Anbieterin der digitalisierten Zeitschriften. Sie besitzt keine Urheberrechte an den Inhalten der Zeitschriften. Die Rechte liegen in der Regel bei den Herausgebern. Die auf der Plattform e-periodica veröffentlichten Dokumente stehen für nicht-kommerzielle Zwecke in Lehre und Forschung sowie für die private Nutzung frei zur Verfügung. Einzelne Dateien oder Ausdrucke aus diesem Angebot können zusammen mit diesen Nutzungsbedingungen und den korrekten Herkunftsbezeichnungen weitergegeben werden. Das Veröffentlichen von Bildern in Print- und Online-Publikationen ist nur mit vorheriger Genehmigung der Rechteinhaber erlaubt. Die systematische Speicherung von Teilen des elektronischen Angebots auf anderen Servern bedarf ebenfalls des schriftlichen Einverständnisses der Rechteinhaber.

Haftungsausschluss

Alle Angaben erfolgen ohne Gewähr für Vollständigkeit oder Richtigkeit. Es wird keine Haftung übernommen für Schäden durch die Verwendung von Informationen aus diesem Online-Angebot oder durch das Fehlen von Informationen. Dies gilt auch für Inhalte Dritter, die über dieses Angebot zugänglich sind.

SCHWEIZERISCHE BAUZEITUNG

WOCHENSCHRIFT FÜR ARCHITEKTUR / INGENIEURWESEN / MASCHINENTECHNIK

REVUE POLYTECHNIQUE SUISSE

ORGAN DES S.I.A. SCHWEIZERISCHER INGENIEUR- UND ARCHITEKTEN-VEREIN
UND DER G.E.P. GESELLSCHAFT EHEMAL. STUDIERENDER DER EIDG. TECHN. HOCHSCHULE
GEGRÜNDET 1883 VON ING. A. WALDNER / HERAUSGEGEBEN VON ING. W. JEGHER

Patentanwälte

E. BLUM & Co., ZÜRICH

Gegründet 1878 Telephon 251633

Bahnhofstrasse 31

Anmeldung von Erfindungen

Fabrik- und Handelsmarken

Gutachten, Prozessberatung



WALO BERTSCHINGER

BAUUNTERNEHMUNG ZÜRICH

**Eisenbahn
Industrieböden
Strassenbau**

MD

GLASDÄCHER

JAKOB **SCHERRER** SÖHNE

Kittlos mit Bleibanden oder Aluminiumprofilen.

Zürich 2 Allmendstrasse 7 Telephon 051 / 25 79 80

Verlag

W. Jegher & A. Ostertag, Dianastrasse 5,
Zürich / Tel. 23 45 07 / Postcheck VIII 6110

Postadresse:

Schweiz. Bauzeitung, Postfach Zürich 39

Bezugspreise

Einzelheft Fr. 1.65 — Abonnements:

Kategorie	12 Monate		6 Monate		3 Monate	
	Schweiz	Ausland	Schweiz	Ausland	Schweiz	Ausland
A	66.—	72.—	33.—	36.—	16.50	18.—
B	60.—	66.—	30.—	33.—	15.—	16 50
C	50.—	56.—	25.—	28.—	12.50	14.—
D	36.—	42.—	18.—	21.—	9.—	10.50

A Normaler Preis

B für Mitglieder Schweiz. Techn. Verband

C für Mitglieder S. I. A. oder G. E. P.

D für Mitglieder S. I. A. oder G. E. P., die weniger als 30 Jahre alt sind, sowie für Studierende der ETH und der EPUL (bei Bestellung Geburtsjahr angeben).

Das Abonnement kann mit jedem Kalendermonat begonnen werden. Die Kategorien B, C und D gelten nur für direkte Bestellung beim Verlag.

Anzeigen-Verwaltung

Mosse-Annoncen AG., Zürich, Limmat-
quai 94 / Tel. 32 68 17 / Postcheck VIII 1027

INHALT

Augurio. Da O. Pisenti	561
1. Bauetappe der Maggia-Kraftwerke. Von A. Kaech	562*
Römische Gläser von Locarno. Von A. Crivelli	570*
Colonizzazione E. Saluz a St. Antonio. Arch. A. Camenzind	572*
Casa Dr. F. Zorzi, Bellinzona. Arch. S. Pagnamenta	573*
Probleme der Tessiner Architekten- schaft	573
Casa di vacanze a Porto Ronco. Arch. C. und R. Tami	574*
Casa Mornaghini, Locarno. Arch. M. Beretta-Piccoli	575*
Talstation Orselina-Cardada. Arch. Brivio & Pedrazzini	575*
Hochspannungs-Leitungen im Tessin. Von R. Gonzenbach	576*
Ponte di Moneto	580*

NEKROLOGE

Emil Altenburger. Jacques Müller 578

VEREINE

S. I. A. Basel, Jahresbericht 579

VORTRAGSKALENDER 580

Druckleitungen

Auf dem Gebiet des Druckleitungsbaus verfügen wir über eine 25-jährige Erfahrung. Neben der Konstruktion von Druckleitungen im Freien und als Druckschachtpanzerungen, sowie von Ausgleichstanks, übernehmen wir die gesamte Montage an Ort und Stelle mit den damit verbundenen Schweissarbeiten, unter Anwendung der modernsten Kontrollmethoden.

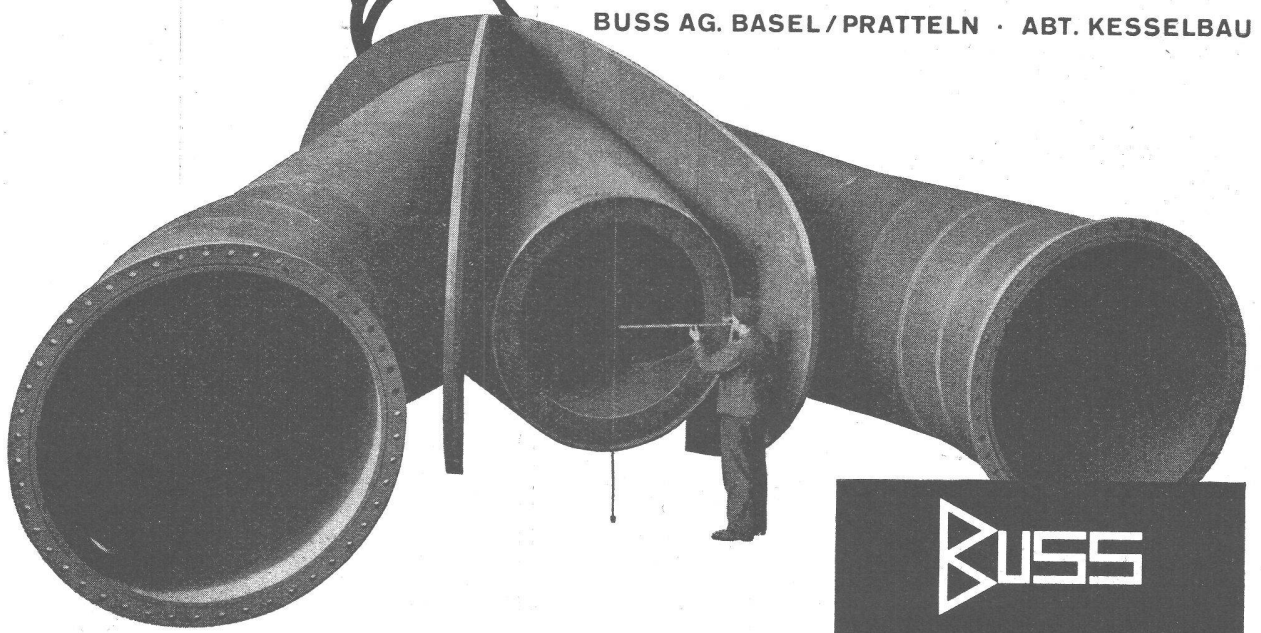

BUSS AG. BASEL / PRATTELN · ABT. KESSELBAU

BUSS

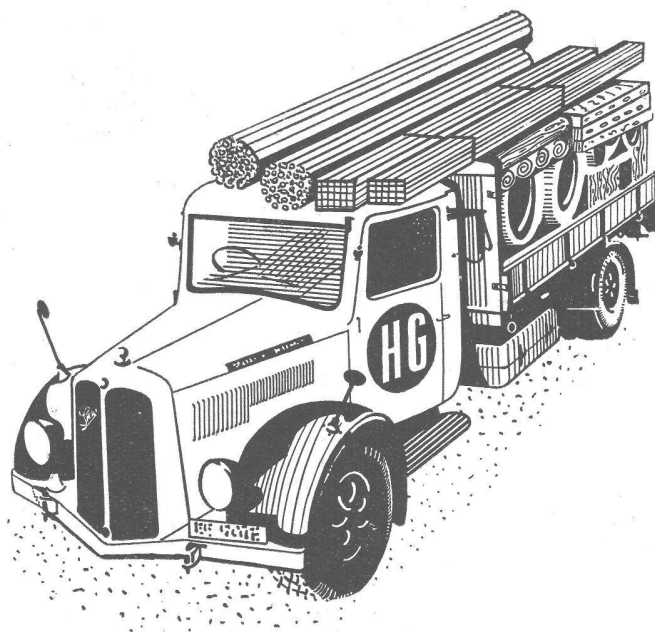

Für jeden Bau das 3-Gespann:

Produzent

Handelsgenossenschaft

Baumeister

Zürich

Lausanne

Bellinzona

Bern

Biel

Genf

Basel

Sf. Gallen

Luzern

Martigny



HANDELSGENOSSENSCHAFT
DES SCHWEIZERISCHEN BAUMEISTERVERBANDES

WEY-FUGEN-BAND

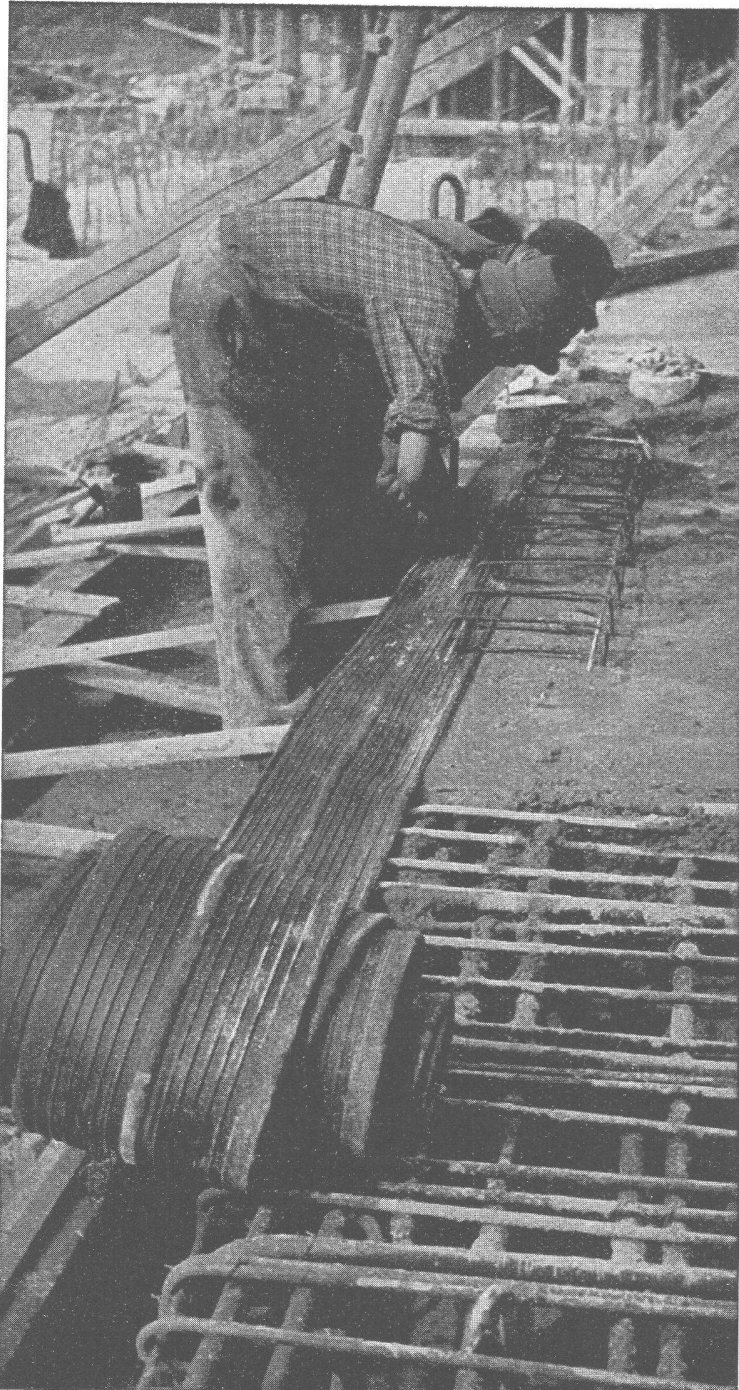

Elastisches Kunststoffband
zur
wasserdichten Überbrückung
von
Dehnungs-Fugen
in Bauwerken aus Beton

*Eine
umwälzende
Neuheit*

**die sich auf Hunderten
von europäischen
Baustellen bewährt hat.**

Beachten Sie den technischen Aufsatz
in dieser Nummer

Allein-Lieferanten für die Schweiz
und Beratung durch

AMPACK, Hungerbühler & Lemm K. G.

Bau-Abteilung

Rorschach SG Telefon (071) 4 29 33-34



KRIENS
Bell

Direkte Montage ab Bahnwagen mit Raupen-Derrick

Stahl im Industriebau



Fertig montierte Halle, 40 x 92 m

AG. DER MASCHINENFABRIK VON THEODOR BELL & CIE., KRIENS-LUZERN

VESI

Verband der selbständig praktizierenden Bauingenieure des Kantons Zürich

PROJEKTIERUNGEN - BAULEITUNGEN - BERATUNGEN - EXPERTISEN

Alle Mitglieder des «VESI» sind Schweizerbürger, Absolventen einer technischen Hochschule und Mitglieder des Schweizerischen Ingenieur- und Architektenvereins. Sie verfügen über eine umfassende praktische Erfahrung und sind unabhängig in der Wahl der Baustoffe und Lieferanten. Ihre Schulung, Erfahrung und Unabhängigkeit erlauben es ihnen, die Interessen ihrer Auftraggeber aus Privatwirtschaft und öffentlichen Verwaltungen voll zu wahren. Sie beraten Bauherren, Architekten und Unternehmer in technischen und wirtschaftlichen Fragen, übernehmen die Projektierung und Bauleitung von Hoch- und Tiefbauten und befassen sich mit der Ausarbeitung von Gutachten.

C. Bion, Zürich 7/44
Eisenbeton-, Stahl- und
Holzkonstruktionen
Hofstrasse 116 Tel. 34 79 16

J. Bucher, Zürich 6
Hoch- und Tiefbau, Eisenbeton
Riedlistrasse 3 Tel. 26 49 66

H. Châtelain, Zürich 1
i. Fa. Schellenberg & Châtelain,
Hoch- und Tiefbau, Eisenbeton,
Holz- und Stahlbau
Sihlstrasse 55 Tel. 25 60 04

Ch. Chopard, Zürich 1
Hoch- und Tiefbau, Eisenbeton-,
Stahl- und Holzbau
Bahnhofstrasse 72 Tel. 23 83 25

Hans Eichenberger, Zürich 1
Wasserbau, Tiefbau, Wasserkraft-
anlagen, Eisenbeton
Weinbergstrasse 17 Tel. 28 38 78

W. Groebli, Zürich 6
Industriebau, Eisenbeton- und
Tiefbau
Stampfenbachstr. 57 Tel. 26 13 14

R. Henauer, Zürich 6
in Fa. R. Henauer u. J. Lee
Nachfolger von E. Rathgeb
Hoch- und Tiefbau
Eisenbeton, Stahl und Holz
Wasserwerkstrasse 8 Tel. 28 38 92
und 26 16 95

E. Honegger, Zürich 2
Hoch- und Tiefbau
Bürglistrasse 23 Tel. 25 00 75

E. Jucker, Zürich 9/47
Eisenbeton-, Stahl- und Holzbau
Wydäckerring 103 Tel. 33 33 67

A. Keller, Zürich 1
Eisenbeton für Hoch- und Tiefbau
Seilergraben 7 Tel. 24 54 25

A. Kropf, Zürich 6
Abwasserreinigung,
Kanalisationen, Wasserversorgung
und Hydraulik
Sonneggstrasse 45 Tel. 28 12 09

Adolf Meier, Wädenswil
Eisenbeton-, Stahl- und Holz-
konstruktionen
Eidmattstrasse 25 Tel. 95 66 47

J. Nadler, Zürich 2
Wasserkraftanlagen, Industriebau
Genferstrasse 8 Tel. 23 02 54

R. A. Naef, Zürich 2
Hoch- und Tiefbau
Gartenstrasse 19 Tel. 27 70 40
Postfach Zürich 39

W. Naegeli, Winterthur
Eisenbeton-, Tief- und Wasserbau
Abwasserklärung
Stadthausstrasse 39 Tel. 2 25 40

F. Pfeiffer, Zürich 6
Eisenbeton, Wasser- und Tiefbau
Frohburgstrasse 60 Tel. 26 45 52

W. Pfeiffer, Winterthur
Eisenbeton und Wasserbau
Turnerstrasse 1 Tel. 2 65 29

W. Ruckstuhl, Winterthur
i. Fa. Nabholz & Ruckstuhl
Hoch- und Tiefbau, Eisenbeton
Stahlbau, Strassenbau
Merkurstrasse 25 Tel. 2 75 10

E. Schubiger, Zürich 7/44
Eisenbeton-, Holz- und Stahlbau
Gladbachstrasse 85 Tel. 24 28 12

L. Simmen, Zürich 7/32
i. Fa. L. Simmen & P. Keller
Hoch- und Tiefbau, Eisenbeton-,
Stahl- und Holzbau, Strassenbau
Kasinostrasse 3 Tel. 34 09 88

P. E. Souffer, Zürich 7/53
Hoch- und Tiefbau
Eisenbeton, Stahl und Holz
Witikonstrasse 204 Tel. 32 66 72

**Dr. sc. techn. E. Staudacher,
Zürich 8**
Hoch- und Tiefbau, Wasserbau,
Eisenbeton, Stahl, Holz
Falkenstrasse 13 Tel. 34 24 33

F. Tausky, Zürich 6
Eisenbeton-, Stahl- und Holzbau
Industriebau
Winkelriedstrasse 20 Tel. 26 41 85

F. Zehntner, Zürich 1
Hoch- und Tiefbau
Limmatquai 4 Tel. 32 04 41

Sekretariat: Merkurstrasse 25, Winterthur - Telephon (052) 2 75 10

VESI-Normen zu beziehen beim Sekretariat des S. I. A., Beethovenstrasse 1, Zürich 2

**TURBINES
HYDRAULIQUES**

Vevey

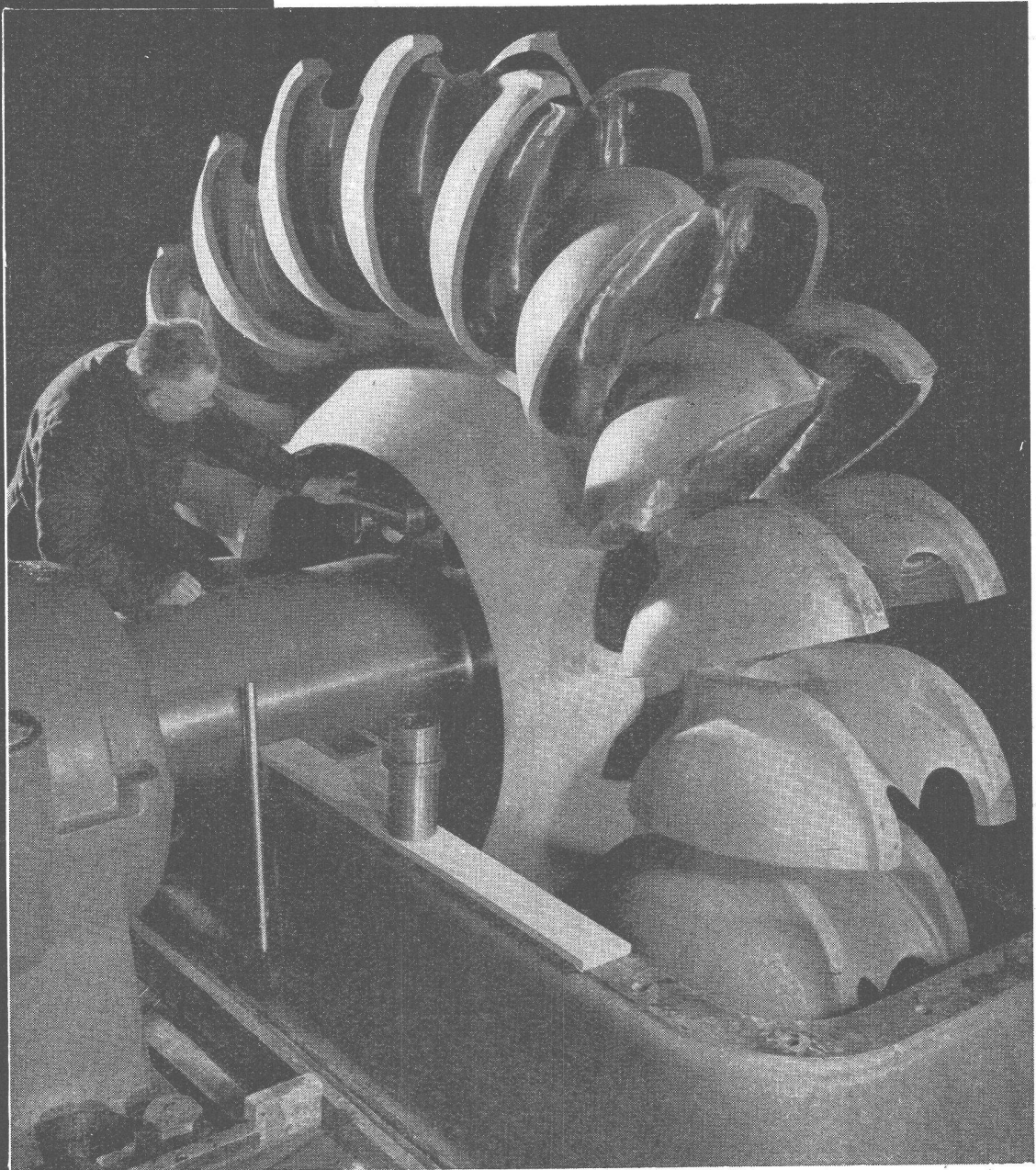

Centrale de Gondo, Roue Pelton de 22 600 ch

Ateliers de Constructions Mécaniques de Vevey S.A.
Vevey/Suisse

Equipements complets pour l'utilisation des chutes d'eau.

AUS MEINEM ARBEITSPROGRAMM

ACHINI



F

EINZELSPÜLTISCHE

R

SERIENSPÜLTISCHE

A

KOMBINATIONEN

N

SPEZIALANLAGEN

K

FÜR PRIVAT

E

HOTEL, GEWERBE

FRANKE-SPÜLTISCHE UND KOMBINATIONEN FÜR HÖHERE ANSPRÜCHE UND PRIVATWOHNUNGEN

vereinigen auf kürzester Distanz ein Maximum an Komfort und technischen Feinheiten. Ideal und mühelos geht an dieser winkelförmigen Anlage der Arbeitsablauf von der Hand. Harmonisch und griffnah sind Abstellflächen, Spülbecken, Riffel, Herd und der praktische Rüstblock (im Bilde ganz links) fugenlos aneinandergliedert. Der Schenkel rechter Hand ist eine individuelle Variante in den vielfältigen Gestaltungsmöglichkeiten. Dank den geräumigen Ober- und Unterbauten ist die Küche mit wenigen Griffen tip-top aufgeräumt. Die auf einheitlicher, günstigster Arbeitshöhe verlaufende, fugenlose Abdeckung aus rostfreiem Chromstahl ist als unverwüßliche FRANKE-Qualität sprichwörtlich bekannt. Ein Bijou sondergleichen!

Verlangen Sie bitte unverbindliche Offerte oder den Besuch meiner Vertreter. Lieferung durch die konzessionierten Sanitär-Installateure und -Grossisten.

SPEZIALFABRIK FÜR KOMBINATIONEN UND SPÜLTISCHE

Tel. 062 / 7 41 41

WALTER FRANKE AARBURG / AARGAU

FRANKE

An der Olma: Halle II, Stand 243



+GF+ TEMPERGUSS-FITTINGS

und +GF+ Gewindeschneidwerkzeuge gewährleisten eine einwandfreie Rohrverbindung

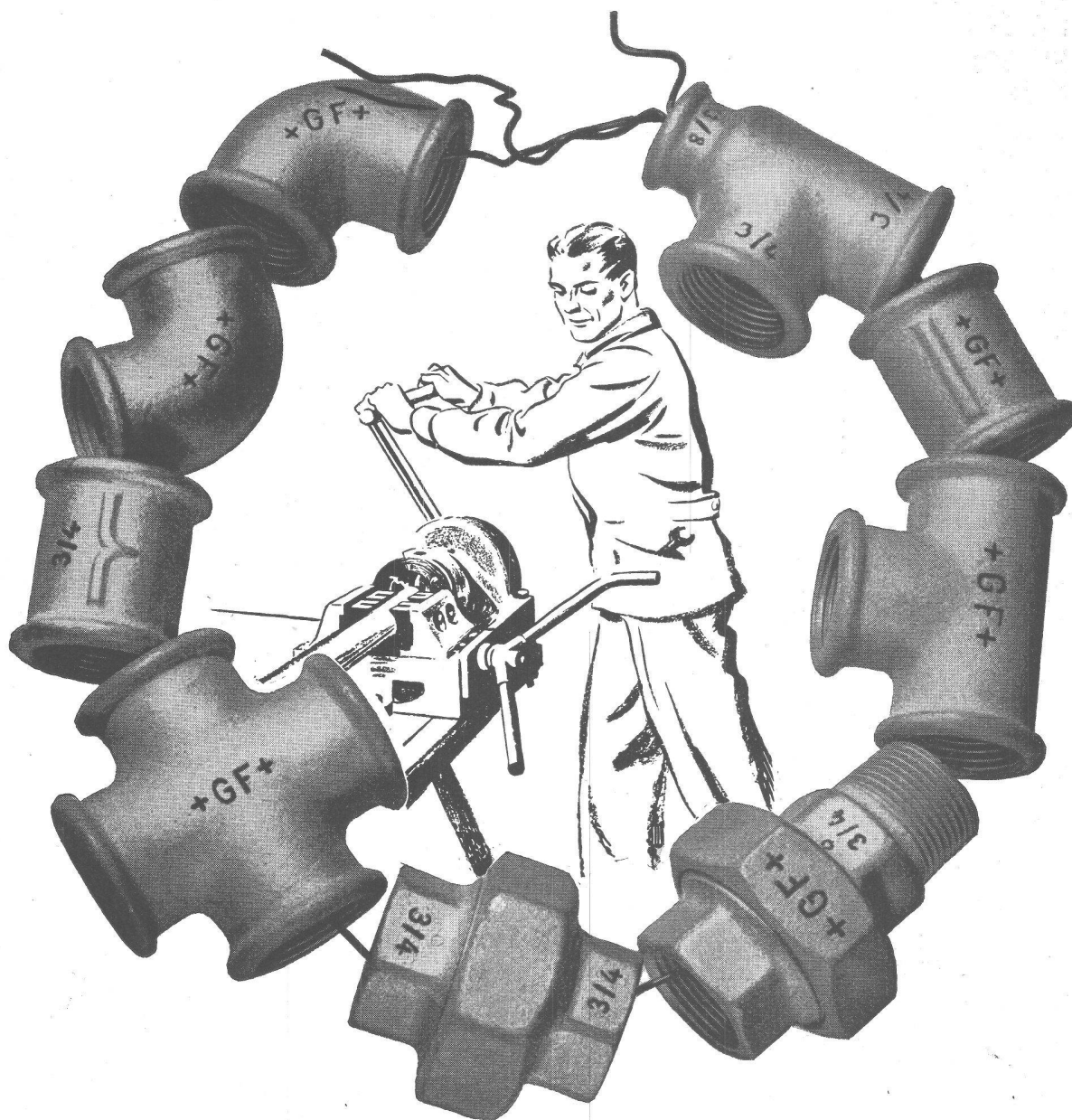

F 436/1

Georg Fischer Aktiengesellschaft, Schaffhausen

Telephon (053) 5 60 31/5 70 31

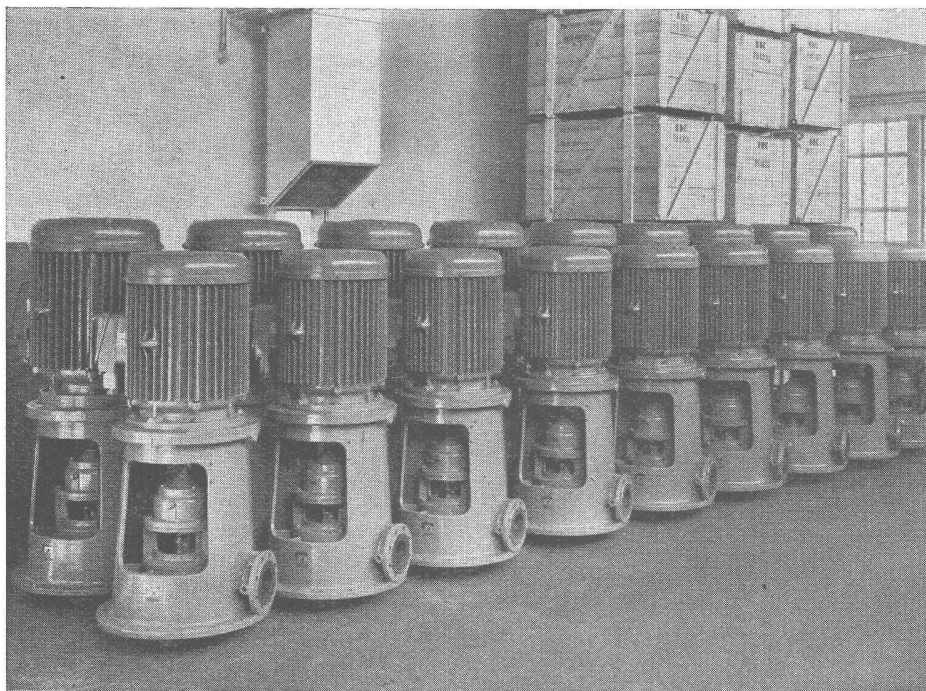

Lieferung einer Serie
vertikaler Bohrloch-
pumpen.

PUMPENBAU BRUGG

K. RÜTSCHI BRUGG (Aargau) Tel. (056) 413 31

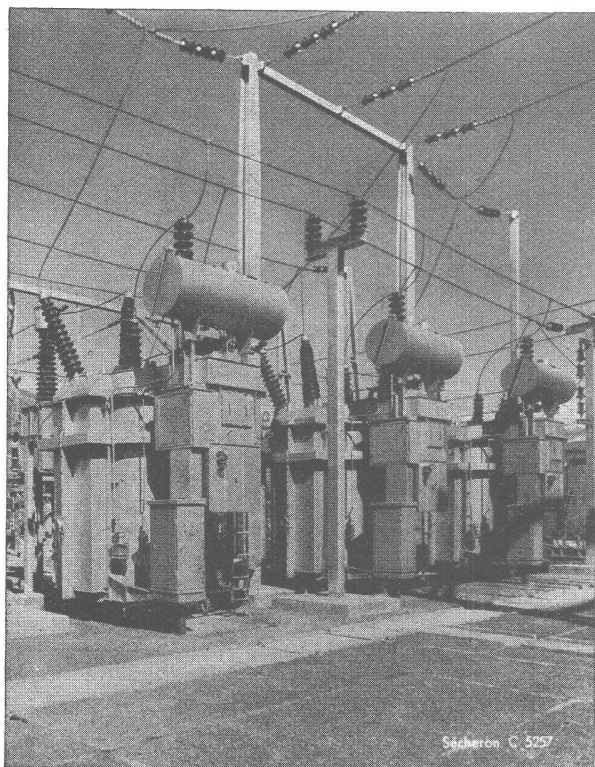

Sécheron C. 5257

SÉCHERON

Transformatoren

Generatoren

Elektrisches Zugförderungsmaterial

Pumpenlose Eisengleichrichter

Selbsttätige Regler

Lichtbogenschweissung

Centrale Chandoline, Wallis
Drehstromgruppe von 60 000 kVA, 160/135/13 kV
bestehend aus 3 Einphasentransformatoren von je 20 000 kVA

S. A. DES ATELIERS DE SÉCHERON - GENÈVE

WINDEN

VON
250-12 000 KG
TRAGKRAFT
FÜR
INDUSTRIE,
GEWERBE
UND
AUF
BAUSTELLEN.

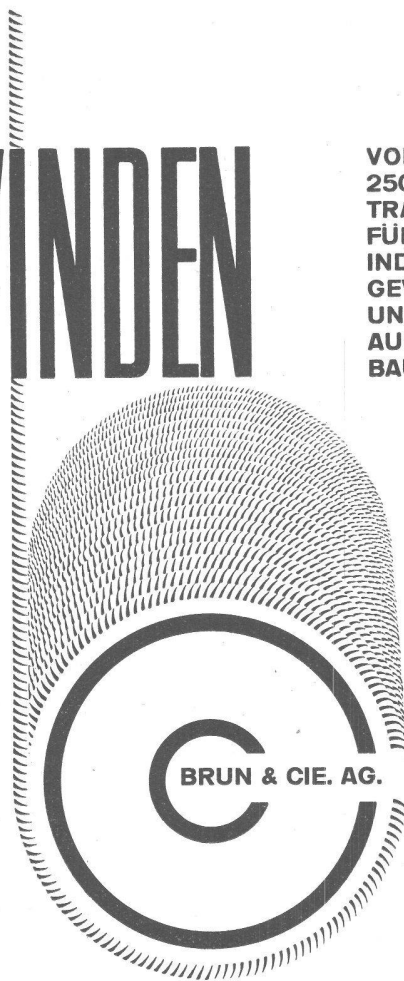

BRUN & CIE. AG. NEBIKON/LU



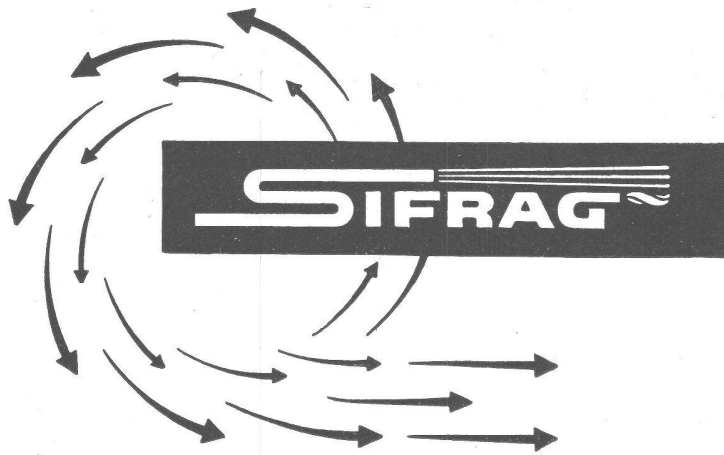

- Klima-Anlagen
- Klima-Apparate
- Entnebelung
- Trocknung
- Pneumatischer Transport
- Rohrpost-Anlagen
- Staubabsaugung
- CO₂-Brandschutzanlagen
- Gasschutz

**SPEZIALAPPARATEBAU UND
INGENIEURBUREAU FREI AG
BERN / LAUSANNE / ZÜRICH / BASEL**

1853 ← 1953

SIG

EIN JAHRHUNDERT

Bau- und Stollenlokomotiven

Stollenlokomotiven bis 70 PS
bei 60—75 cm Spurweite
Baulokomotiven bis 160 PS
Selbstkipper-Stollenwagen 2m³ Inhalt

Verlangen Sie unverbindlich unsere Transportstudie Nr. 5 über den Einsatz von Stollenlokomotiven

**Schweizerische
Industrie-Gesellschaft
Neuhausen am Rheinflall**

Norma DECKE

- ▶ Einheitliche Ton-Untersicht
- ▶ Keine Schalung
- ▶ Spezialstahl-Armierung
- ▶ Verkürzt die Bauzeit

ZÜRCHER ZIEGELEIEN ZÜRICH 1 Talstr. 83 Tel. (051) 23 87 00

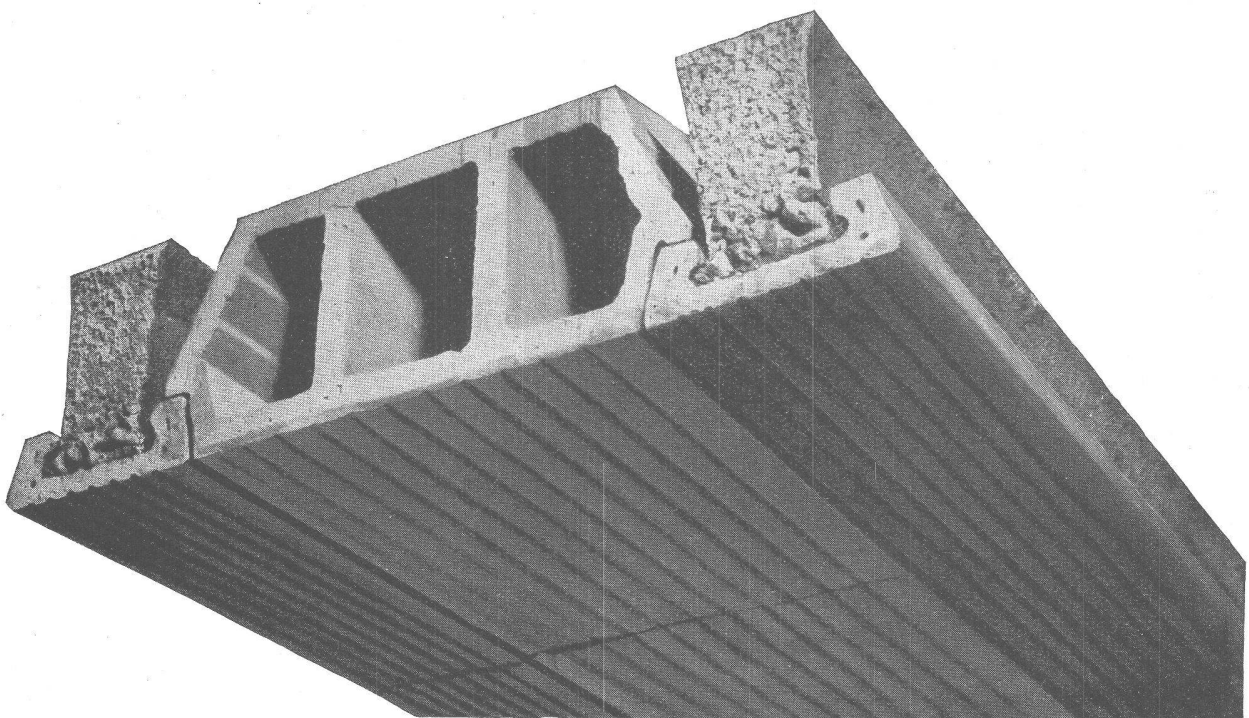

praktische und bequeme
Mineralwoll-Matten

Stabilität
durch Wellkarton

fester Zusammenhalt
auch beim Zerschneiden

Bitumen-Zwischenschicht
erlaubt Aufbetonieren

Vorzügliche Isolier-Eigenschaften - Prospekt und Muster auf Anfrage

**Schmelzwerk Spoerry
Flums** Tel. (085) 83148

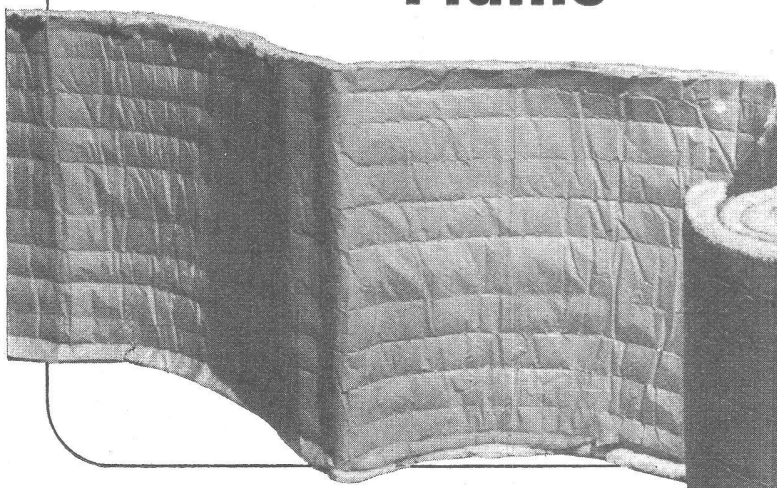

Maschinen für rationelle Erdbewegungsarbeiten

Caterpillar Diesel-Traktoren

(Schutzmarke)

Traxcavatoren

Motorgrader

Bulldozer

Scraper

Ripper

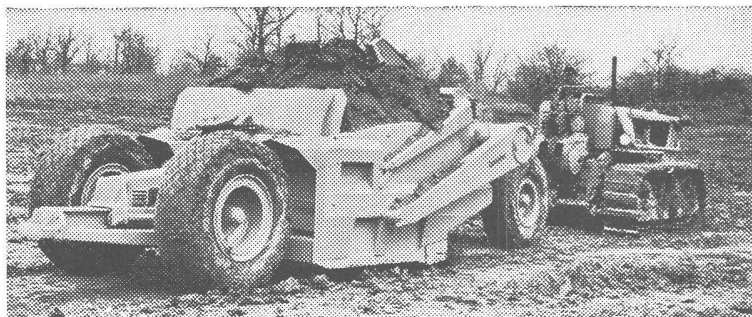

RAUPENBAGGER

mit Hochlöffel, Tieflöffel oder Dragline

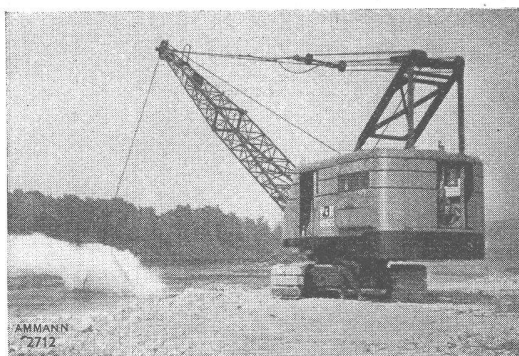

Typ «Ammann»

Kübelinhalt 300 Liter

Typ «P & H» Harnischfeger

Kübelinhalt bis 3000 Liter

Alleinvertretung für die Schweiz der Firmen Caterpillar und Harnischfeger:

U. AMMANN Maschinenfabrik AG. LANGENTHAL

Tel. (063) 2 27 02

Adolf Feller AG Horgen

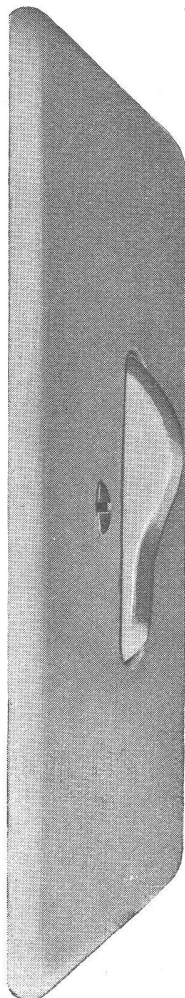
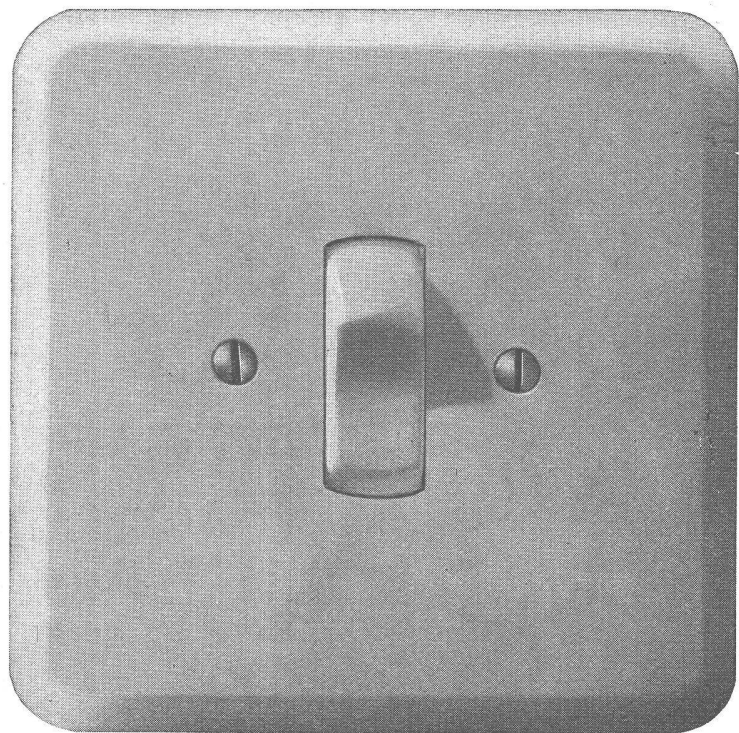
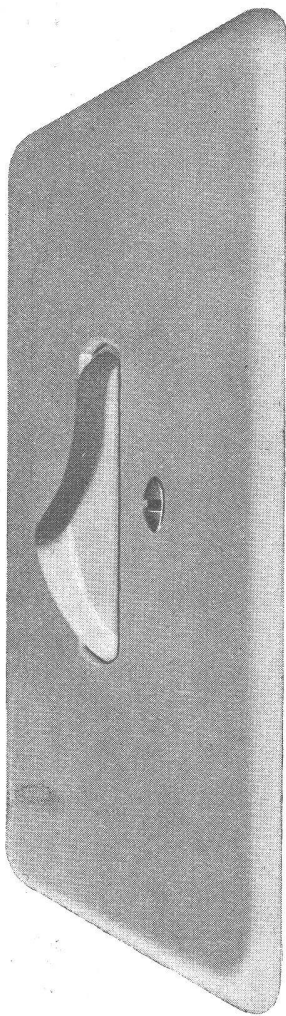

Verschiedene unserer Modelle wurden mit der Anerkennungsurkunde «Die gute Form 1953» ausgezeichnet

Vivarelli SWB

Unser Prinzip: Stete Auswertung des technischen Fortschrittes zur Hochhaltung der Qualität und Entwicklung der guten Form

Ein Ergebnis: Der geräuscharme, mit Silberkontakten ausgerüstete «Feller»-Kippbalkenschalter, von ungewöhnlich langer Lebensdauer

UTO

Hebezeuge

leistungsfähig · wirtschaftlich
Unkosten reduzierend!

Wir bauen:

Elektrozüge + Transportanlagen + Krane
Elektrische Aufzüge für Personen und Waren
Rolltreppen

Schindler-Aufzug- und Uto-Kran-Fabrik AG., Zürich

Telefon (051) 52 53 10

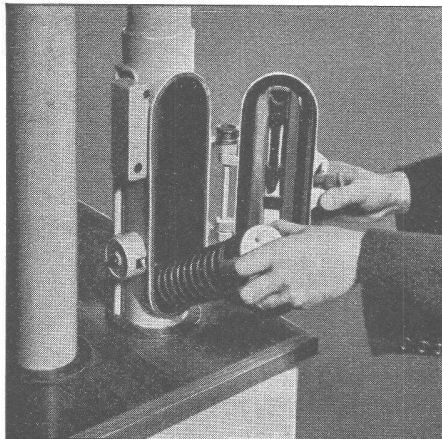

ROHRPOST rationalisiert den Betrieb

Anwendungsgebiete:

- Banken
- Versicherungsanstalten
- Druckereibetriebe
- Geschäfts- und Warenhäuser
- Industriebetriebe
- Hotels, Restaurants
- SBB Telegraphen- und Auskunftsbüros

Fördergut:

- Bons und Bestellungen
- Zettel
- Telegramme, Checks
- Karten, Briefe
- Warenproben
- Manuskripte

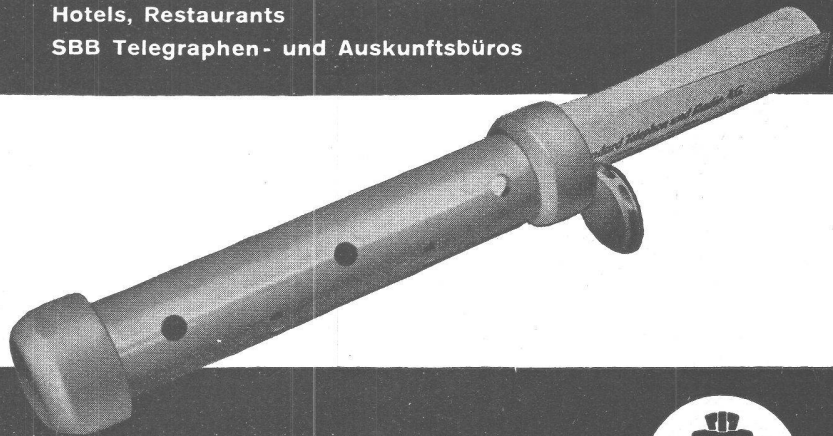

Standard Telephon und Radio AG.

Zürich, Seestr. 395, Postfach Zürich 38, Tel. (051) 45 28 00

Zweigniederlassung in Bern



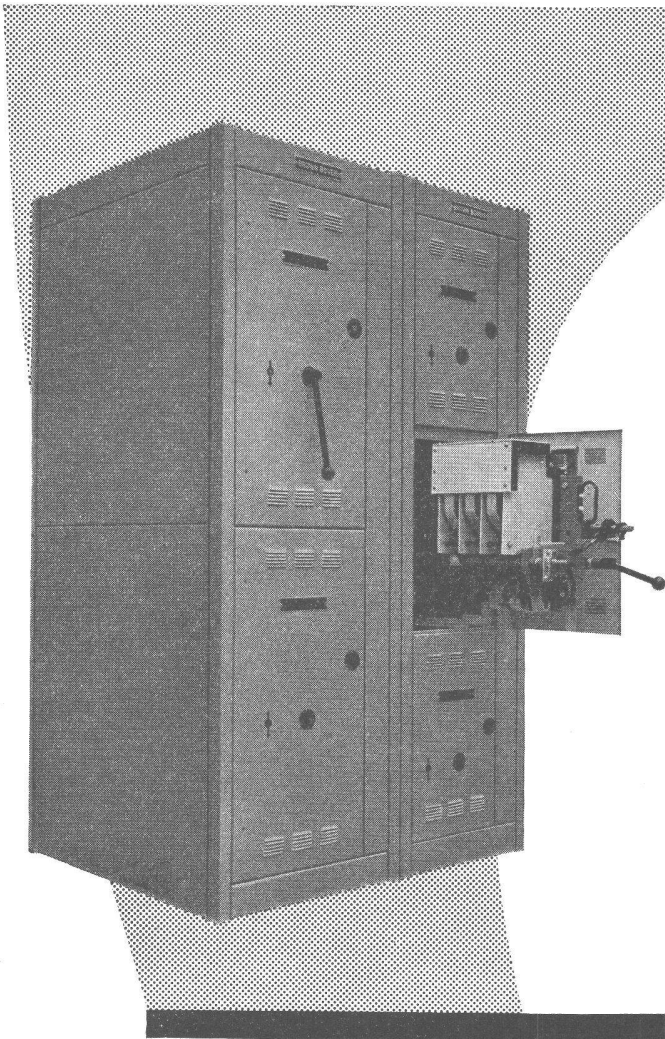

Montagefertige
stahlblechgekapselte

Schaltfelder

mit ausziehbaren Schaltgeräten für Niederspannungsanlagen

Kleiner Raumbedarf, daher Senkung der Baukosten - Keine Berührungsfahrer - Schutz für das Bedienungspersonal - Einfache Montage

Weitere Brown Boveri Erzeugnisse: Generatoren, Transformatoren, Mutatoren, Druckluftschneider, Relais, Regler, Elektromotoren, Motorschutzschalter, elektronisch gesteuerte Antriebe, Elektroöfen, Elektrokessel, Schweißmaschinen, Wärmepumpen, HF-Generatoren, Sendeanlagen, Sende- und Gleichrichterröhren usw.

Thyralux

das elektronische Reguliergerät mit eingebautem automatischem Antrieb für Druckknopfsteuerung ermöglicht stufenlose und flackerfreie **Lichtstärkeregelung** von Hochspannungsfluoreszenzröhren (Neon), Slimlineröhren, Niederspannungsfluoreszenzröhren und Glühlampen

Zahlreiche Anlagen im Betrieb

Wir beraten Sie gerne

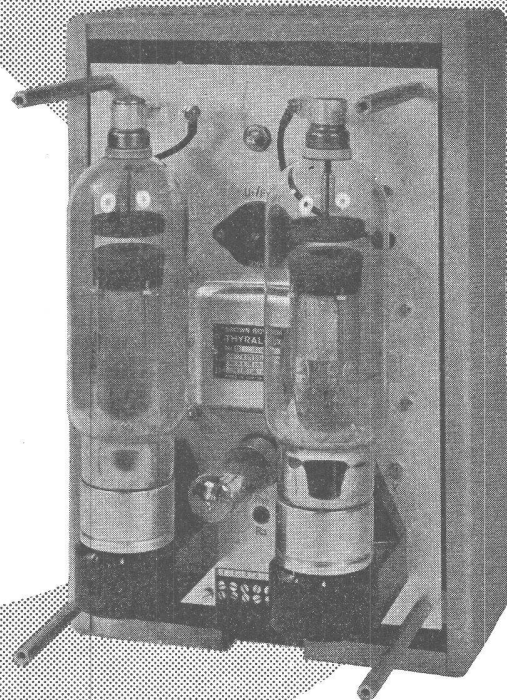

AKTIENGESELLSCHAFT
BROWN, BOVERI & CIE.
BADEN

75371-VII

Stahlpundbohlen

BELVAL

Arbed Belval Luxemburg

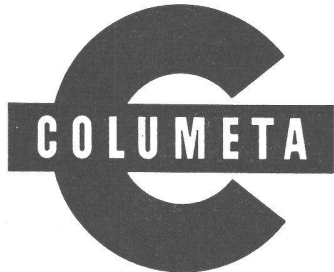

Columeta A. G. Basel

Steinenring 51

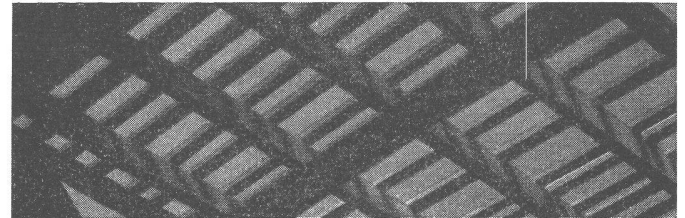
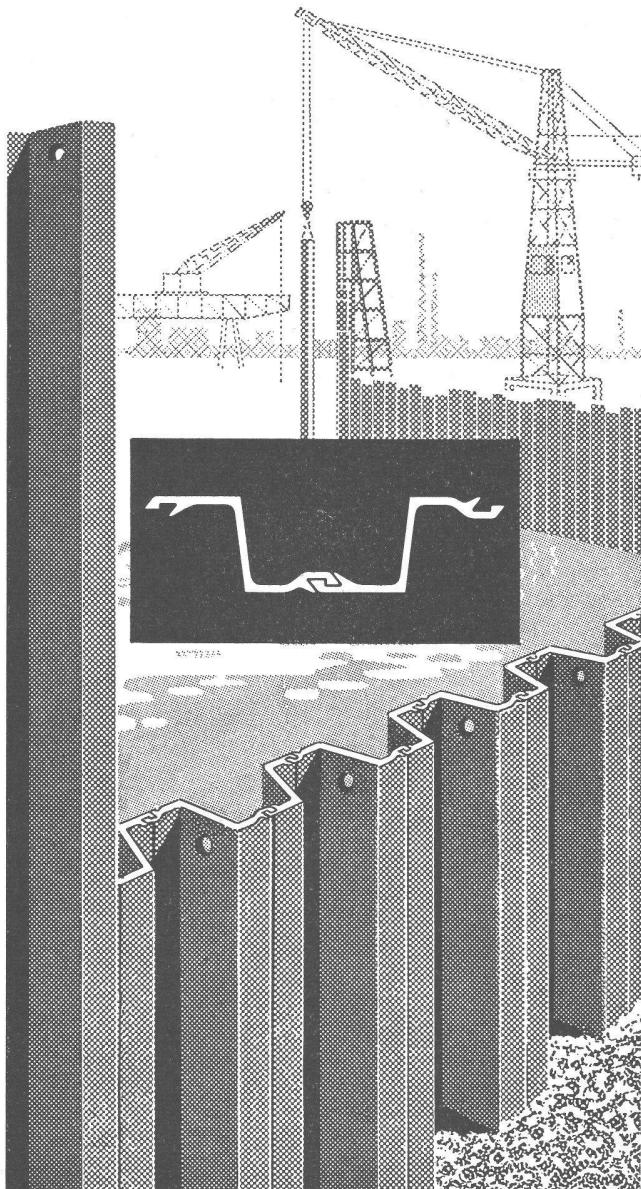

Industriebau
Wartmann & Cie. AG.
Stahlbau / Kesselschmiede
Brugg

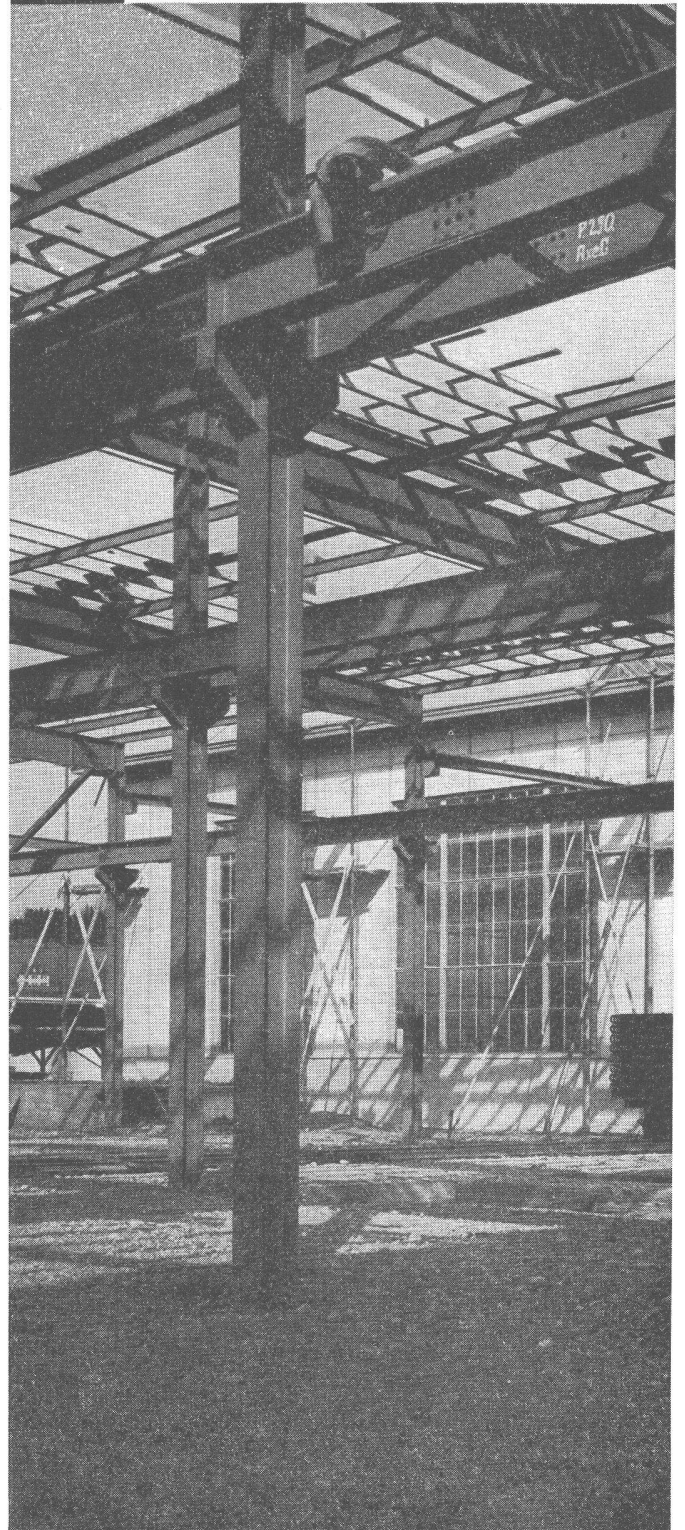

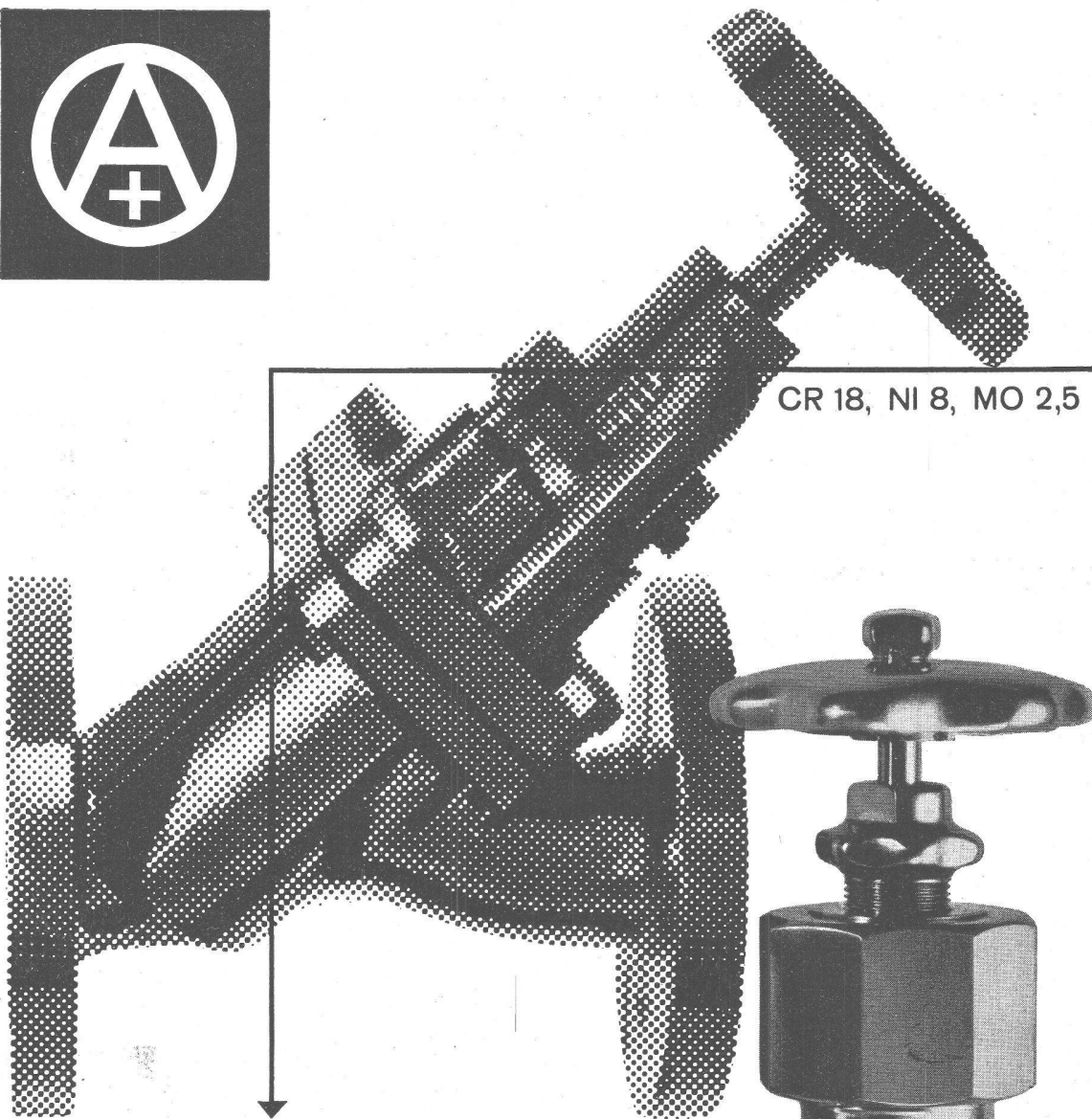
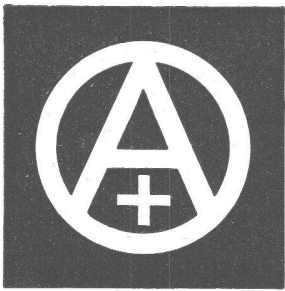

CR 18, NI 8, MO 2,5

Unsere säurebeständigen Armaturen (Chromnickelstahl, Molybdän 18/8/2,5) für **Industrie, Chemie und Lebensmittelbranche** zeichnen sich durch ihre, auf langjähriger Erfahrung beruhende, einwandfreie Konstruktion aus und sind in jeder Ausführung, wie roher Guss, gebeizt, gebürstet, poliert oder geschliffen lieferbar.

Oederlin

Wir beraten Sie gerne und stellen Ihnen unverbindlich Offerte für die einfachsten wie komplizierten Ausführungen.

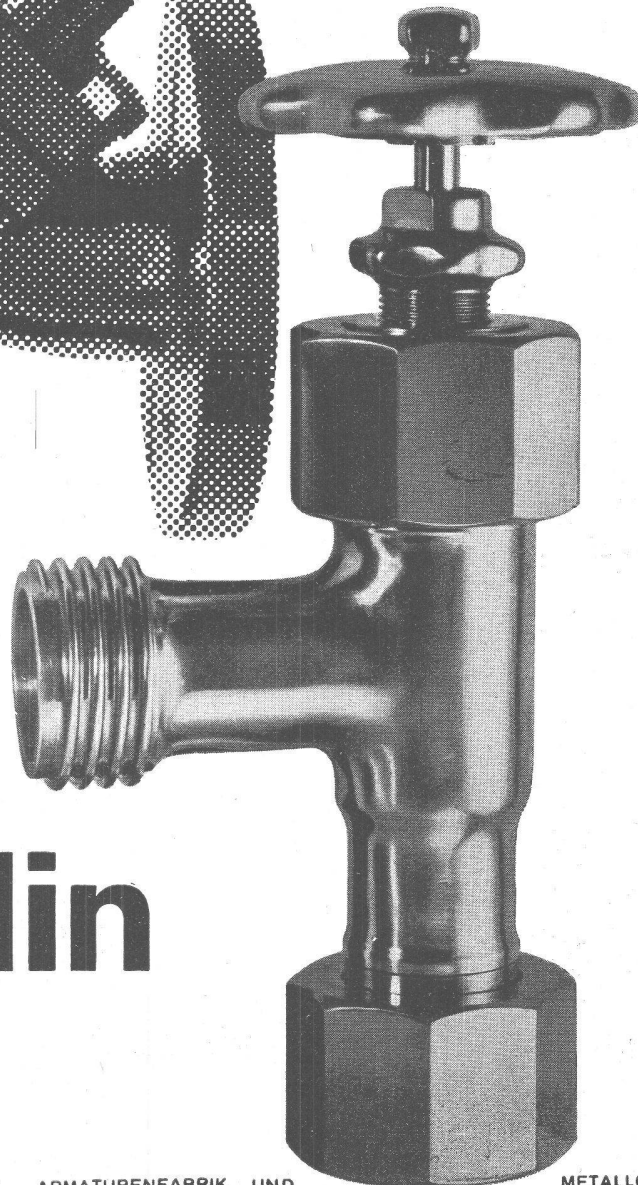

Industrie-Armaturen

Das schweizerische Spannbeton-Verfahren

«BBRV» im Ausland

Lizenznehmer in: Amerika, Aegypten, Deutschland, England, Frankreich, Italien, Oesterreich, Portugal, Südafrika

BUREAU BBR

Oberdorfstr. 8, Zürich 1
Telephon (051) 32 31 21

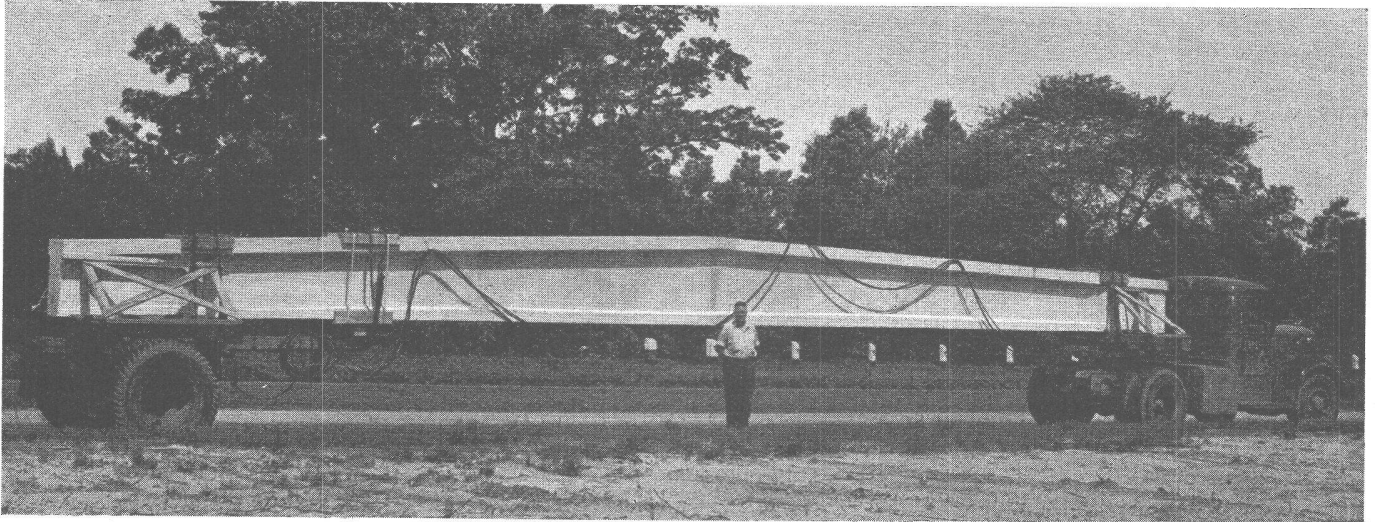

Vorfabrizierte, mit Spannkabeln BBRV vorgespannte Träger für Autohalle der **Baum Chevrolet Co., Philadelphia**

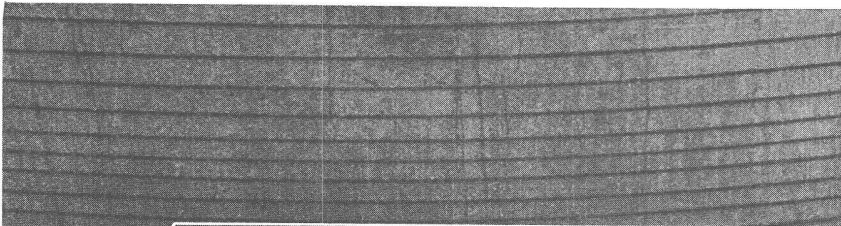

Stahlkräfte ϕ 4 mm werden mit Spezialmaschine BBRV unter Spannung mechanisch auf Behälter gewickelt

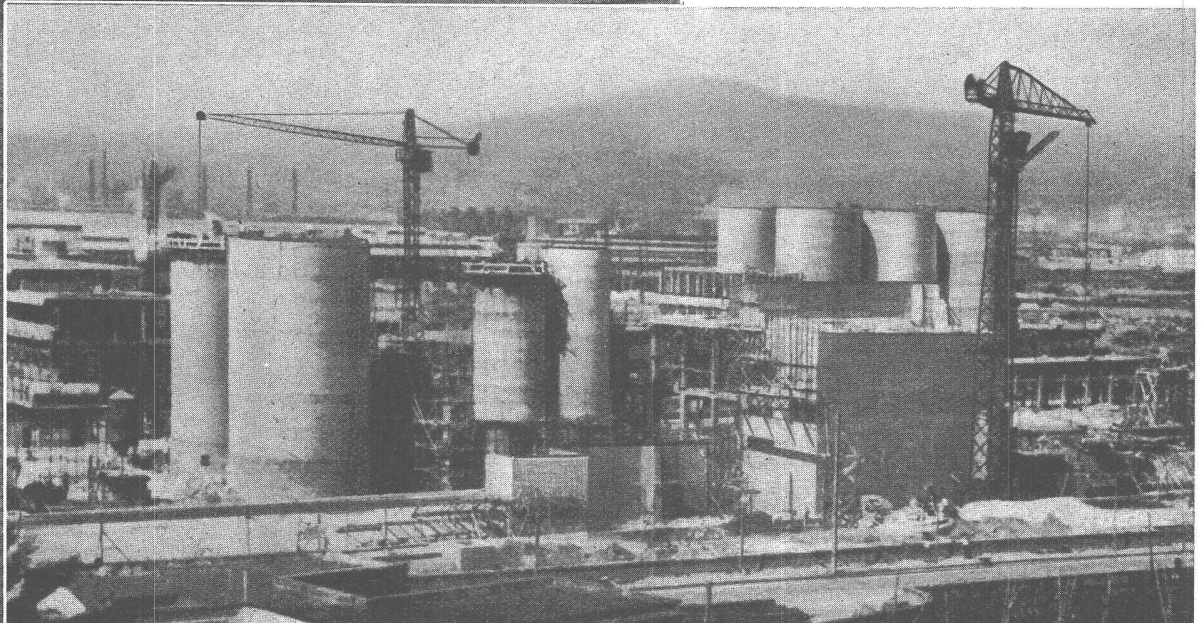

10 vorgespannte Zementsilos der **Cementerie del Tirreno S. p. A., Neapel**

Für die Schweiz: Beratung und Ausführung der Vorspannarbeiten:

StahTon AG

Oberdorfstr. 8, Zürich 1 Telephon (051) 24 18 24

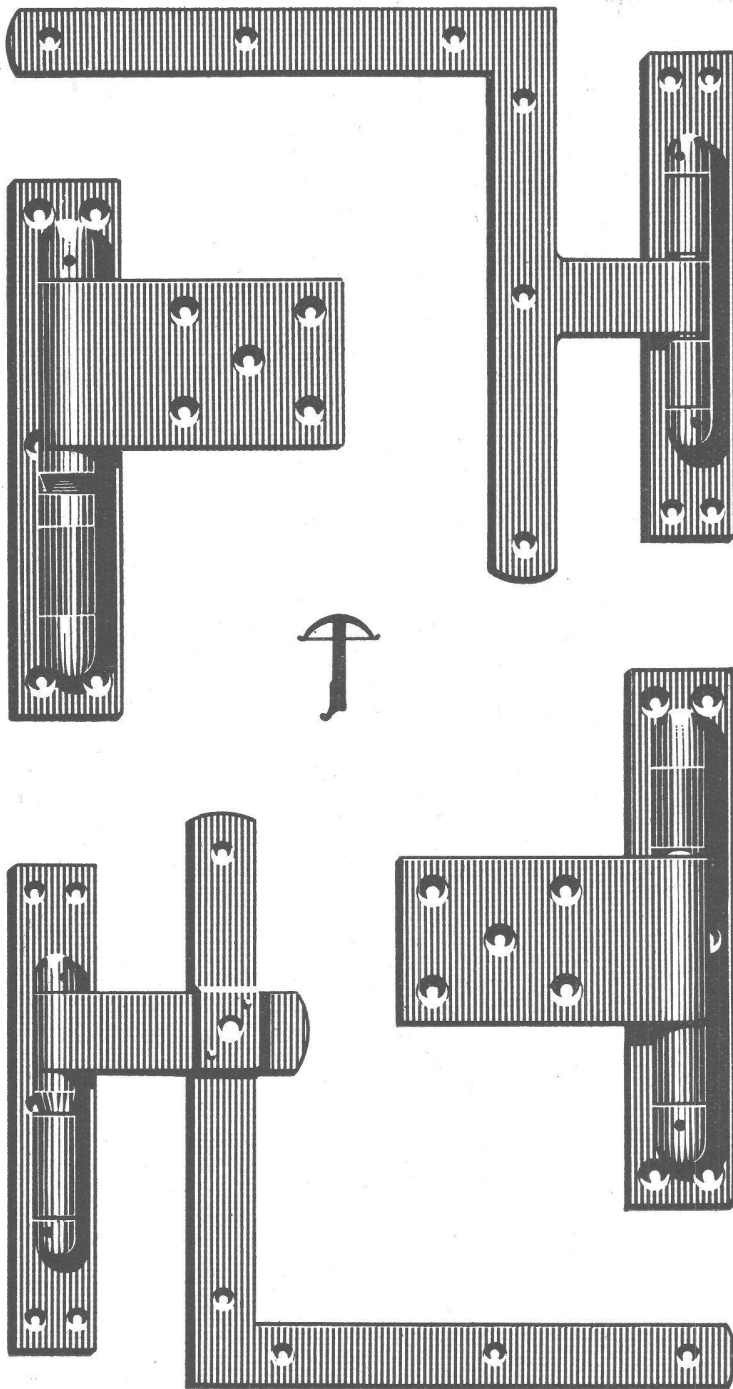

Türbeschläge

Pfannenbänder in 4 Größen

zum Anschrauben oder Einstemmen mit gehärteter Stahlspitze und Pfanne. Köpfe geschraubt und gesichert.

Pfannenwinkelbänder

lackiert, in verschiedenen Längen und Stärken, geeignet für schwere Tore.

Wir liefern auch Klobenbänder, Türwinkelbänder mit Kloben zum Anschrauben und zum Einmauern.

Sonderanfertigungen nach Muster oder Zeichnung werden kurzfristig ausgeführt.



Verlangen Sie bei Ihrem Eisenwarenhändler Hess-Produkte.

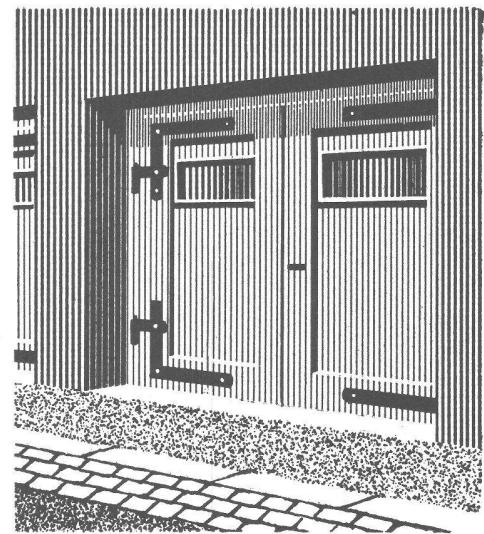

Hess & Cie.



Drahtzieherei, Metallwaren- und Nagelfabrik Pilgersteg, Rütli / Zch. Tel. (055) 23522



Die
ganze Welt baut
heute mit



USA, Canada, Australien, Neu-
seeland, Argentinien, Brasilien,
Peru, Uruguay, Venezuela, Süd-
afrika und ganz Europa ver-
wenden

stählerne verstellbare ACROW-
Gerüst-Elemente, Stützen und
Schalungen zum Bauen.

Sicherer, billiger, schneller.

Verkauf und vorteilhafte Miet-
Kaufverträge durch

A. BANGERTER & CIE AG
LYSS

Telephon 032 8 41 23

Generalvertretung für die Schweiz

Bitte verlangen Sie
Prospekte und Referenzen



Gußeiserne Druckröhren
bewähren sich
seit Jahrhunderten

VON ROLL

Eisenwerk Choindéz

HECTOR EGGER AG., LANGENTHAL

Unternehmung für Hoch- und Tiefbau

Abteilung Holzbau

Zerlegbare, vorfabrizierte Holzbauten, System Herag Vielfache Verwendungsmöglichkeiten

Solide Konstruktion Günstig im Preis



Ferienhaus

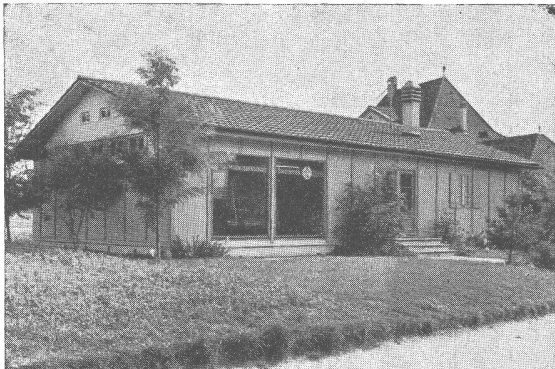

Verkaufspavillon

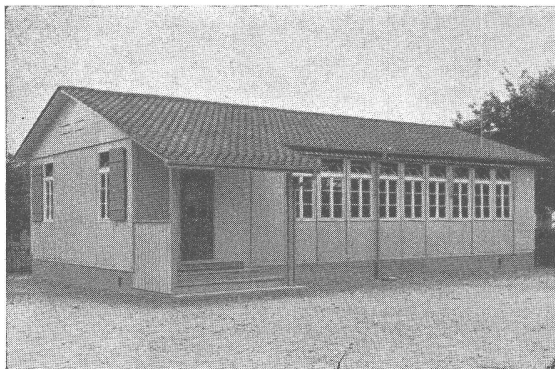

Schulpavillon

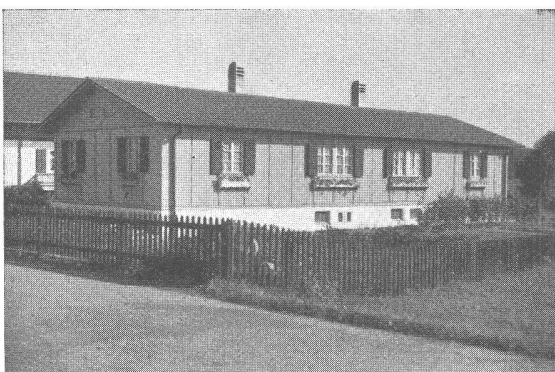

Wohnhaus für 2 Arbeiterfamilien

PATENT

H

E

R

A

G

PATENT



Büro-Baracke

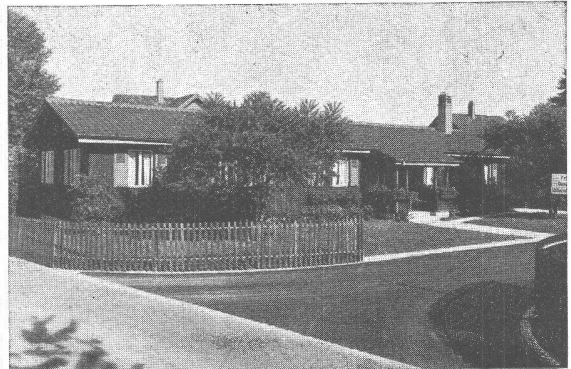

Wohlfahrtsgebäude eines Fabrikbetriebes

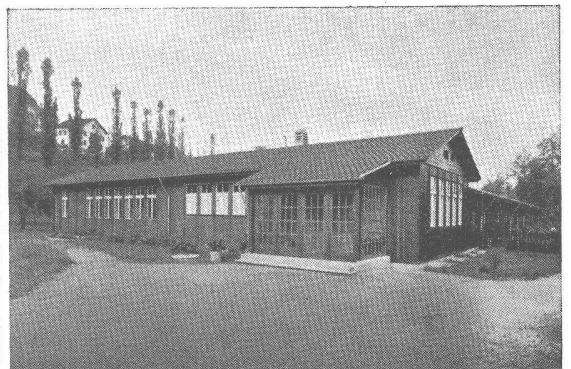

Arbeiterinnenheim eines Fabrikbetriebes

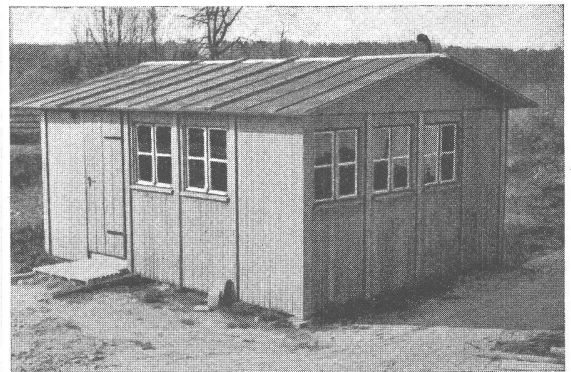

Baubaracke (kann beliebig verlängert werden)

Angebote, Prospekte und Referenzen durch Hector Egger AG., Langenthal Telefon (063) 2 19 09

B.A.G.
Bronzefabrik A.G.
TURGI

4

Honegger-Lavater

B.A.G.-Leuchten sind formschön und Schweizer Qualitätsarbeit. In allen guten Fachgeschäften.

Das Mischen von verschiedenen Stilen ist oft zu empfehlen. Warum nicht in einem Stilzimmer eine neuzeitliche, zweckmässige Leuchte? Wenn sie formschön ist, wird sie sich in den Raum gut einfügen. Besuchen Sie uns in den Ausstellungs- und Verkaufsräumen in Zürich an der Stampfenbachstr.15. Wir zeigen eine grosse Auswahl in modernen und antiken Leuchten.

B.A.G. Turgi (056) 31111 - B.A.G. Zürich (051) 24 26 88

GIPSDIELEN

mit gekämmter Untersicht

zum Verputzen, **feuerbeständig**, wärmeisolierend, für Decken und Verschalungen von Dachgebälk, Flachdachkonstruktionen etc.

GIPSDIELEN

(Industriedielen)

mit glatter Untersicht

feuerbeständig, wärmeisolierend, für verputzfreie Decken und Verschalungen in Dachräumen, Fabrikgebäuden, Lagerhäusern, Garagen etc.

PERFECTA-Leichtbauplatten

feuerhemmend, für wärmeisolierende Decken- und Dachverschalungen, für Flachdachisolierungen etc.



GIPS-UNION A.-G. ZÜRICH

FABRIKEN IN

ALVASCHEN BEX ENNETMOOS FELSENAU GRANGES KIENBERG

LÄUFELFINGEN LEISSIGEN RÜTHI

Nahtlos kaltgezogene

rostfreie und hitzebeständige Edelstahlrohre

vom Rohblock bis zum Fertigrohr nach modernster Methode hergestellt in den Werken

NYBY BRUKS, SCHWEDEN

in allen Standardanalysen, verbürgen

höchste Qualität

GENERALVERTRETUNG UND LAGER:

FR. FRAUCHIGER-NIGST AG, LYSS-BERN

KUPFERBEDACHUNGEN FÜR BAUTEN DER ÖFFENTLICHKEIT
UND DES VERKEHRS



Metallwerke AG., Dornach
Schweiz. Metallwerke Selve & Co., Thun

GEGEN KÄLTE UND WÄRME MIT



ISOLIEREN

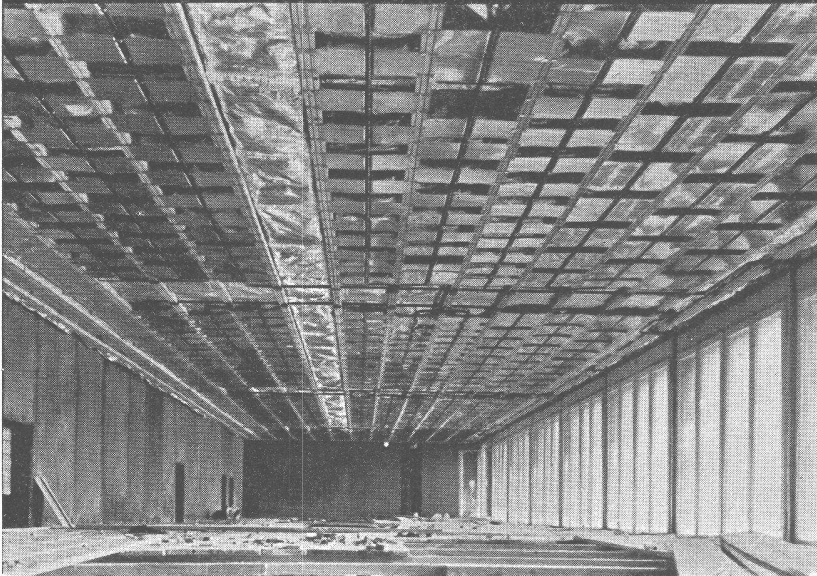

Das ALFOL Isolier-Verfahren mit Aluminium-Folien hat sich bei Strahlungsheizungen hervorragend bewährt. ALFOL verhindert Strahlungsverluste in einzigartiger Weise.

ALFOL, seit 20 Jahren mit Erfolg angewendet, ist **unbrennbar, ungezieferfrei, staubfrei, fäulnisfrei, geruchlos, nicht hygroskopisch, praktisch gewichtlos.**

Verkauf, Beratung und Montage durch

INGENIEURBUREAU DR. ING. M. KOENIG, ZÜRICH 1

Tiefenhöfe 8 / Paradeplatz 5

Telefon (051) 23 97 50



SAURER- Lastfahrzeuge

für höchste Ansprüche

Sie sind

solid — sparsam

schnell — wendig

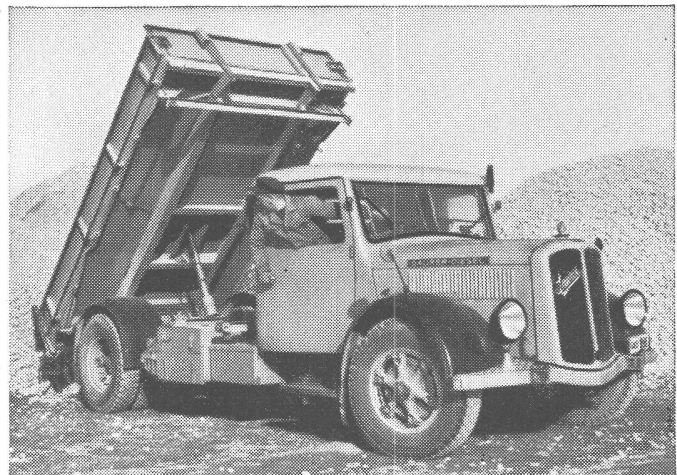

4 1-Dreiseitenkipper mit 4-Zylinder-Dieselmotor
29,6 Steuerpferde



Aktiengesellschaft

ADOLPH SAURER Arbon

Eigene Reparaturwerkstätten und Ersatzteillager in Arbon, Basel, Morges, Zürich

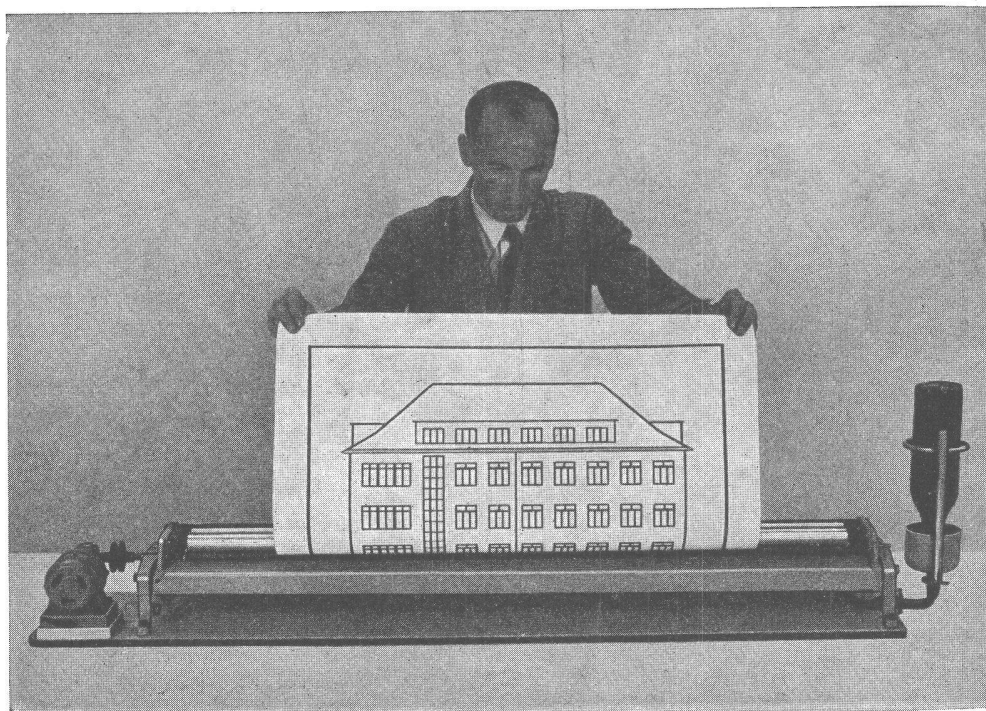

Lichtpauspapiere

PERMAX für Halbtrockenentwicklung

AMONAX für Ammoniak-Entwicklung

Sämtliche Lichtpauspapiere werden seit 35 Jahren nach eigenen Verfahren hergestellt

Paus-, Zeichen-, Millimeter-, Logarithmen- und Diagrammpapiere, Devisformulare

ED. AERNI-LEUCH, BERN

FABRIKATION TECHNISCHER PAPIERE

ZIEGLERSTRASSE 34

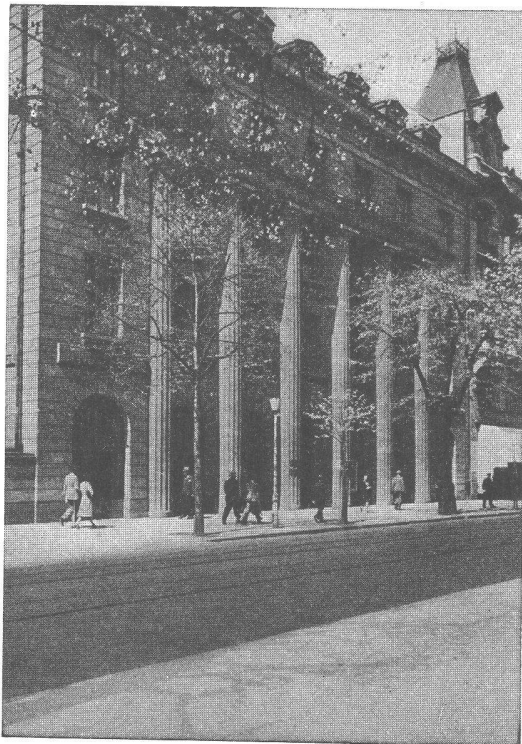

Bankgebäude in Zürich

SCHWEIZERISCHE BANKGESELLSCHAFT

UNION DE BANQUES SUISSES

*Die Bank, die Ihre Aufträge rasch und
zuverlässig ausführt und auf Anfragen
bereitwillig Auskunft erteilt*

*Aarau, Ascona, Baden, Basel, Bern, La Chaux-
de-Fonds, Chiasso, Couvet, Flawil, Fleurier,
Frauenfeld, Genf, Interlaken, Lausanne, Lich-
tensteig, Liestal, Locarno, Lugano, Luzern,
Montreux, Olten, Rapperswil, Römerhof-Zch. 7,
Rorschach, Rüti (Zch.), St. Gallen, Vevey, Wil,
Winterthur, Wohlen*

Hauptsitz: ZÜRICH Bahnhofstr. 45

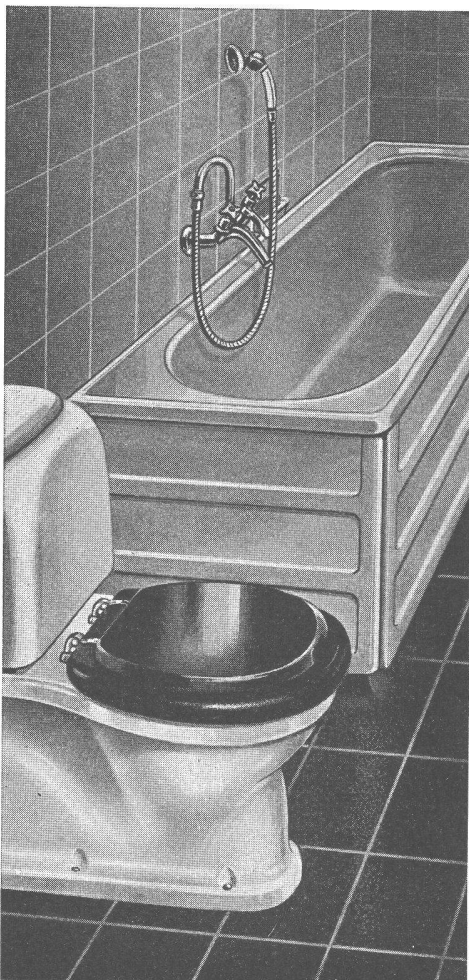

SANITÄR
Kuchen

**empfiehlt zur Apparatwahl die neuzeitlich
und modern eingerichteten Ausstellungen**

SIEBENMANN, HEMMELER + CO.

Zürich 5 Sihlquai 75 Telefon (051) 42 22 55
Basel 12 Missionsstr. 39 Telefon (061) 22 37 70

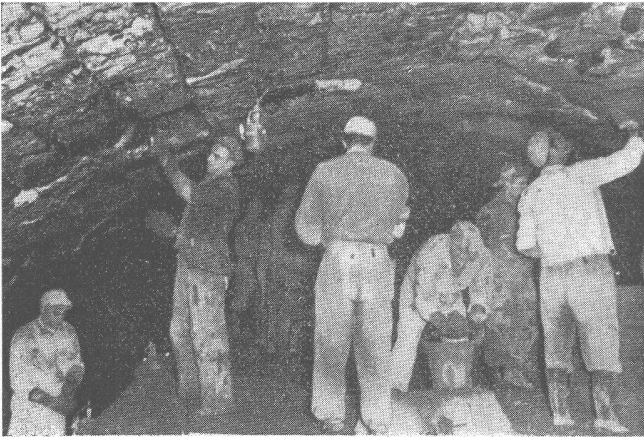

Semmering-Tunnel (Oesterreichische Bundesbahnen)
Abdichtung mit BARRA-Rapid U.

BARRA Zement-Dichtungsmittel

für wasserdichten Beton und Verputz bieten Ihnen die höchste Wirkung und absolute Gewähr.

Einige neuere Referenzobjekte, bei denen BARRA-Produkte angewandt wurden:

Maggia-Kraftwerke / Kraftwerk Oberaar / Kraftwerk Zervreila / Kraftwerk Mauvoisin / Kraftwerk Grande Dixence / Semmering-Tunnel der Oesterreichischen Bundesbahnen / Kraftwerk Marmorera

erforscht - erprobt - bewährt!

Unsere Ingenieure stehen Ihnen für alle Abdichtungsfragen unverbindlich zur Verfügung. Verlangen Sie unsere Prospekte u. Referenzlisten.

MEYNADIER

MEYNADIER & CIE. AG. ZÜRICH UND BERN

HÜBSCHER & CO. SCHAFFHAUSEN

MASCHINEN- UND STAHLBAU EBNATSTRASSE 131 TELEPHON (053) 5 35 19



Verladebrücke in Schweisskonstruktion 2,5 t Tragkraft, 46 m Länge

Fietz & Leuthold AG.

Unternehmung in Hoch- und Tiefbau
Sägewerk und Zimmerei

ZÜRICH

Bureau: Seefeldstrasse 152, Tel. 3271 60, Postcheck-Konto VIII 1729



MAAG

**Hochdruck - Zahnradpumpengruppe
zum rationellen Waschen von Autos,
Maschinenteilen etc. Druck bis 32 atü**

MAAG

2259

MAAG-ZAHNRÄDER AG. ZÜRICH

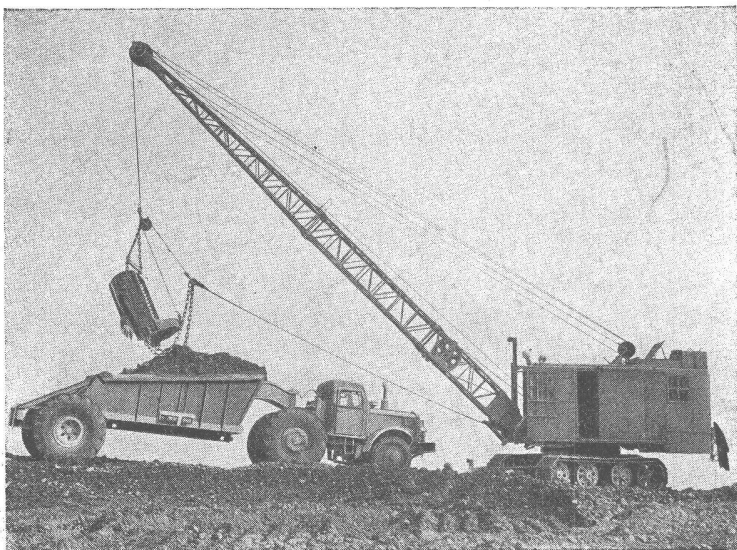

Bagger mit

TRU-LAY-BRUGG-DRAHTSEILEN

ausgerüstet

Für die Turmdrehkrane liefern wir die Spezial-Drahtseile

ROTEX-BRUGG

KABELWERKE BRUGG AG.

CMC-Verteilkasten und -schränke

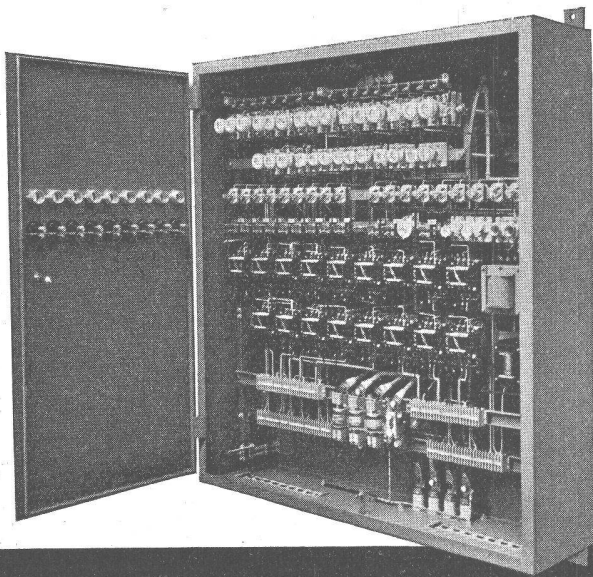

Unsere Verteilkasten und -schränke werden für Aufbau- oder Unterputzmontage, auch staub- und spritzwasserdicht, in jeder beliebigen Ausführung und Grösse geliefert. Die Innenausrüstung ist praktisch, mit genügend Montageraum, das Aeusserere von zweckmässiger Schönheit. Die Apparate werden fertig eingebaut und verdrahtet; der Apparaterost lässt sich zur Montage einfach herausheben. Gute Erweiterungsmöglichkeit. Verlangen Sie bitte unsere Prospekte.

Senden Sie uns Ihr Prinzipschema, wir besorgen alles Weitere für Sie.

Schützesteuerungen,

eingebaut in **CMC**-Verteilkasten

CMC CARL MAIER & CIE

Fabrik elektrischer Apparate und Schaltanlagen

SCHAFFHAUSEN

TEL. 053 5 6131

Die witterungsabhängige automatische Zentralheizungs-Regulierung SIGMA

Die automatischen Heizregelapparate SIGMA bieten folgende besondere Vorteile:

- Gleichmässige Raumtemperaturen, unabhängig von der Witterung, der Aussentemperatur, dem Windfluss, der Sonnenstrahlung usw.
- Kleine Abmessungen des Aussenfühlers, Verwendung von nichtrostendem Material.
- Einstellbarer Sonnenschutz am Aussenfühler.
- Kleiner Anlegefühler, welcher ohne Entleeren der Heizung mit einem Spannbands am Vorlaufrohr montierbar ist.
- Einfache elektrische Installationen (Schwachstromleitungen zu den Fühlern).
- Einknopf-Bedienung für die verschiedenen gewünschten Heizprogramme.
- Vollautomatische Einhaltung des gewählten Heizfahrplanes.
- Universelle Verwendbarkeit und leichte Anpassung der Heizkurve an die Erfordernisse des Gebäudes.
- Grösste Betriebssicherheit, da keine beweglichen Kontakte im Messkreis und keine Verstärkerrohren vorhanden sind.

SIGMA-Apparate lassen sich dank ihrer Vorteile in kurzer Zeit amortisieren.



LANDIS & GYR AG. ZUG

In 2731

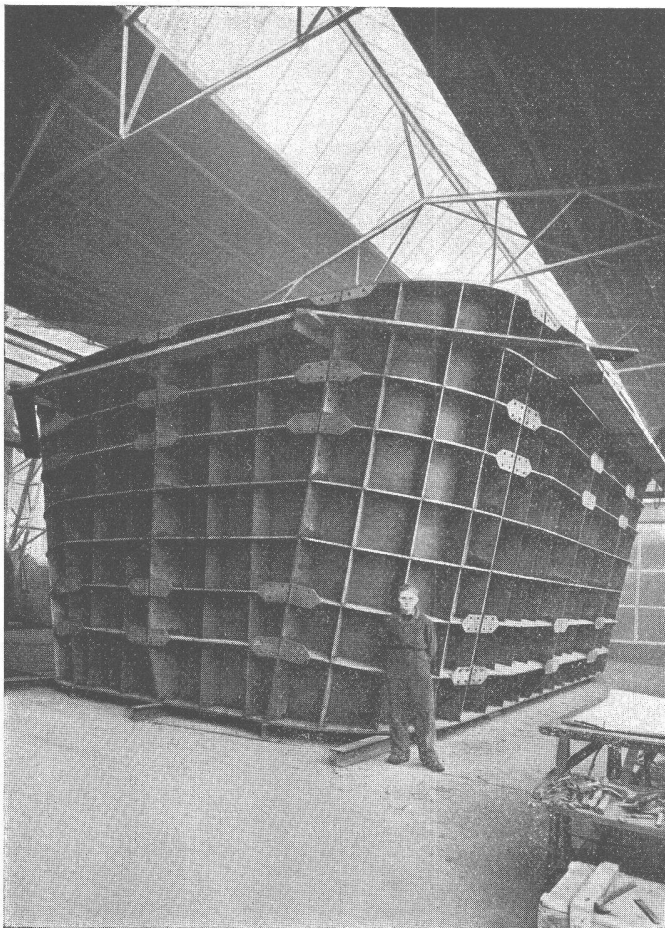

Ponts
Charpentes
Chaudronnerie
Mécanique
Serrurerie

CUVE EXTÉRIEURE DE FOUR ÉLECTRIQUE
POIDS 100 TONNES

GIOVANOLA MONTHEY



SECO



GESTEINSBOHRER

für jedes Gestein

COURVOISIER & CO. A.G.

BIEL

TEL. (032) 2 33 38

OERTLI

Moderne, geräuschlose
Industrieölf Feuerungen
für Schweröl an:

Dampfkesseln
Rösttrommeln
Trockenanlagen
Schmelzöfen
Glühöfen

Ing. W. OERTLI AG. ZÜRICH
Automat. Feuerungen
Beustweg 12 Tel. 34 10 11/12/13

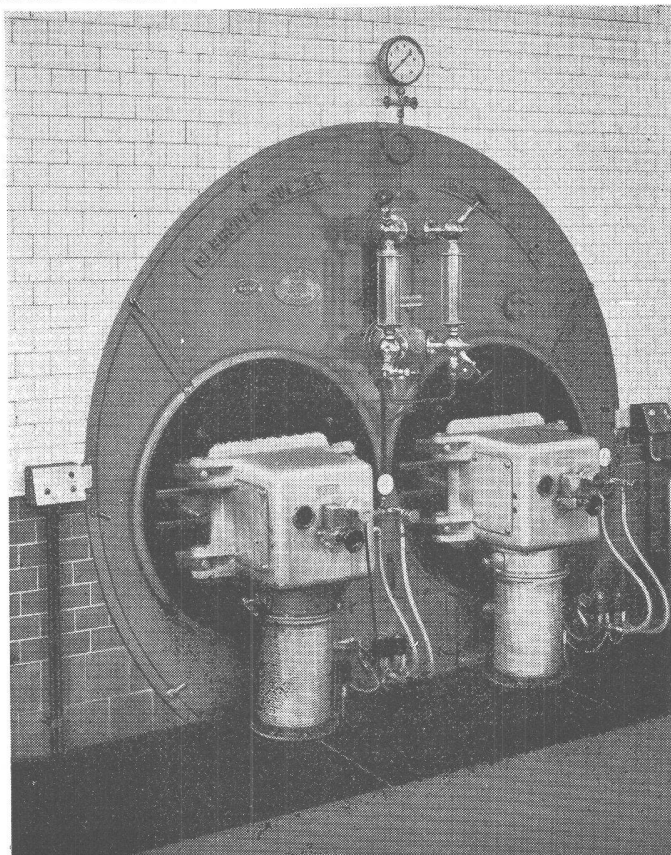

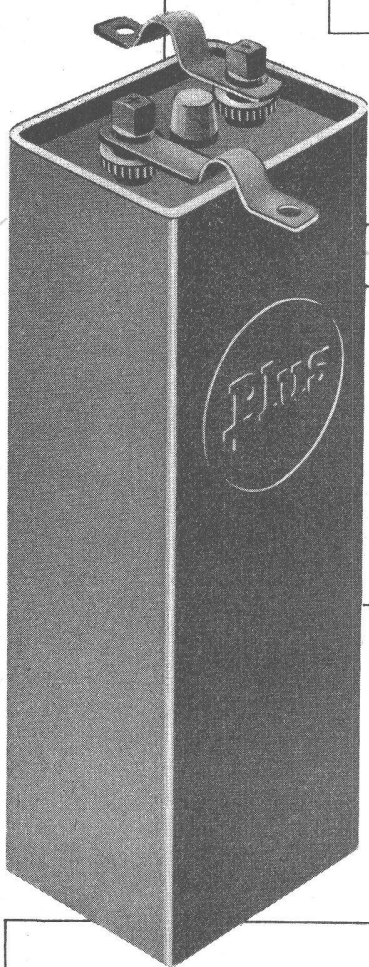

In Elektro-
fahrzeugen
aller Art
haben sich
unsere

Plus-
Traktions-
Batterien
aufs beste
bewährt.

Unser Service
bürgt für
einwandfreien
Betrieb.

Verlangen Sie
Referenzen und
Vertreter-
besuch.

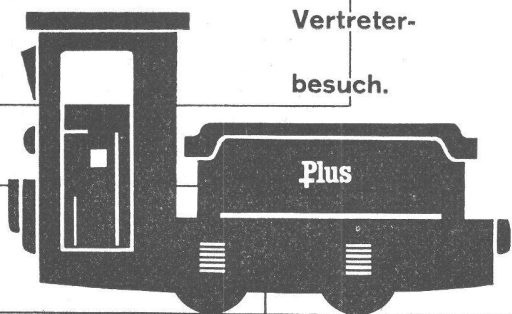

Frid. Müller

Plus

Plus AG
Accumulatoren &
elektr. Apparate
Basel 6
Mühlegraben 3
Telephon
061 / 23 79 18

TURBINES HYDRAULIQUES

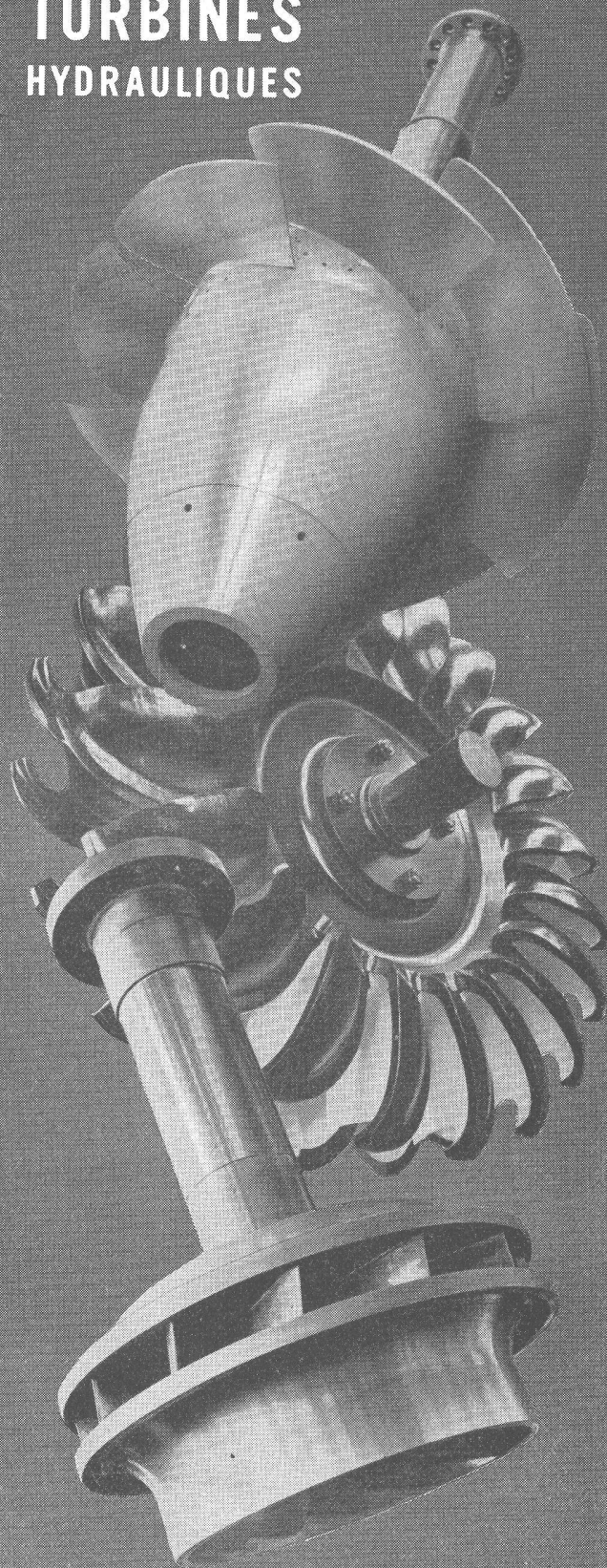

CHARMILLES

ATELIERS DES CHARMILLES S.A.
GENÈVE

Bau- und Konstruktionsprofile

Abgekantete Profile aus Eisen- und Stahlblech, in Längen bis 4 m, in Stärken von 1—8 mm

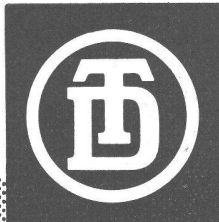

VEREINIGTE DRAHTWERKE A.G. BIEL

Bigla

Reihenbestuhlung

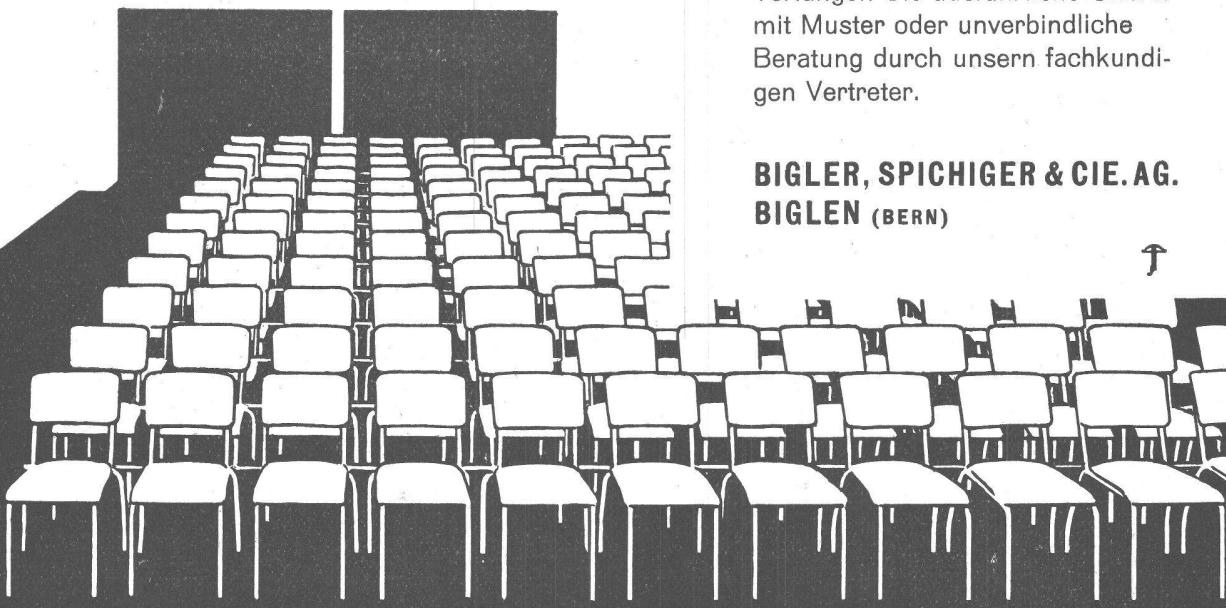

In formvollendeter, bequemer und stapelbarer Ausführung. Unverwüstliche Konstruktion aus Stahlrohr mit gepressten, der Körperform angepassten Holzteilen. Neuartige, sehr einfache, aber absolut zuverlässige Kupplungsvorrichtung (Pat.)

Verlangen Sie ausführliche Offerte mit Muster oder unverbindliche Beratung durch unsern fachkundigen Vertreter.

BIGLER, SPICIGER & CIE. AG.
BIGLEN (BERN)



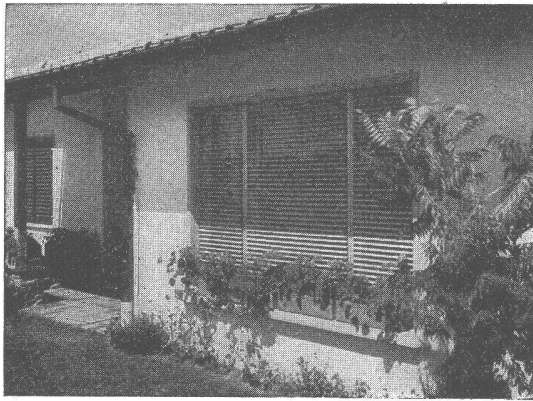

Eigene patentierte Neukonstruktionen:



Lamellen-Rollstore



Lamellen-Raffstore

SchenkerStoren

Storenfabrik Emil Schenker AG.

Schönenwerd

Telephon 064 3 13 52

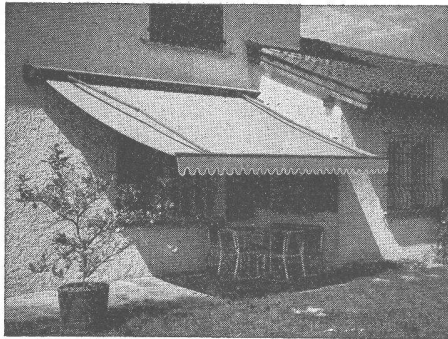

Filialen in:	Zürich	Telephon 051	32 65 60
	Basel	061	2 93 81
	Luzern	041	2 99 68
	Bern	031	7 57 80
	Lausanne	021	23 45 47
	Lugano	091	2 22 13

Spezialfabrik für sämtliche Beschattungs- und Verdunkelungsanlagen.
Fenster-, Schaufenster-, Vorplatz- und Terrassen-Storen

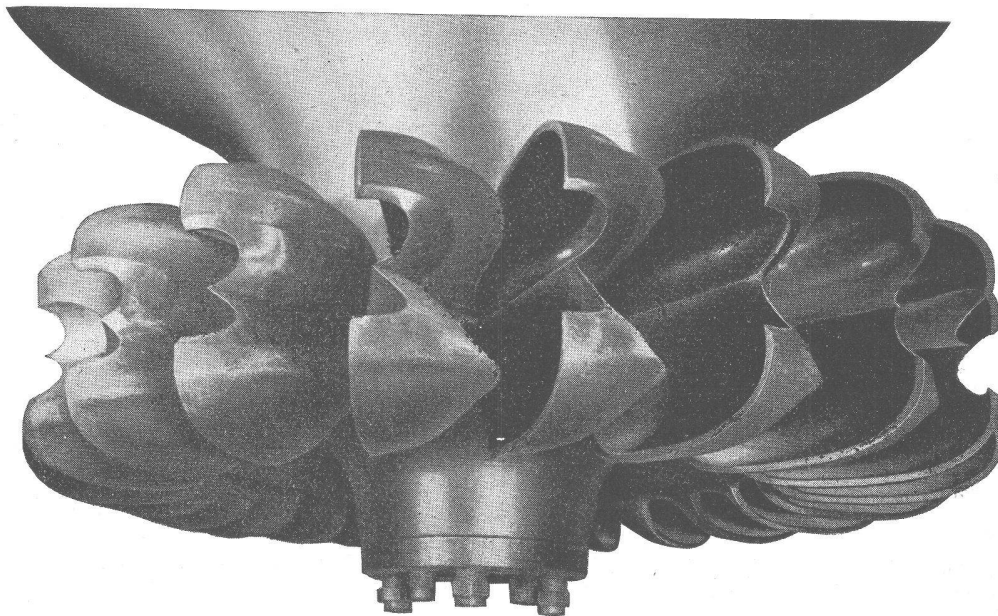

ESCHER WYSS

ALLE TURBOMASCHINEN

Wasserturbinen
Dampfturbinen
Gasturbinen mit geschlossenem Kreislauf
Turbopumpen
Turbokompressoren
Eindampfanlagen

Kältemaschinen
Wärmepumpen
Industrie-Zentrifugen
Zementmaschinen
Dampfkessel und Apparate
ESCHER WYSS AG. ZÜRICH

9153

GIROUD OLTEN

ARMATUREN, APPARATE UND
MASCHINEN FÜR GASWERKE

MAHL-, BRECH- UND SORTIER-
ANLAGEN FÜR KOHLE UND KOKS

TRANSPORTANLAGEN FÜR GASWERKE

STAHL-, BEHÄLTER- UND APPARATEBAU

ALLG. MASCHINENBAU

GROSSWAGEN

WAAGEN ALLER ART

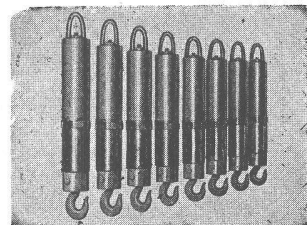
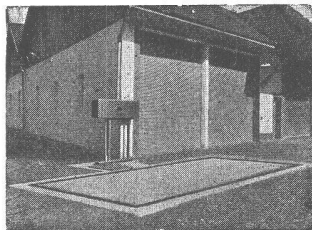
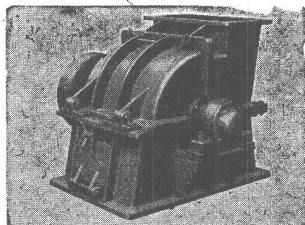
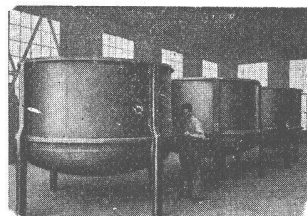
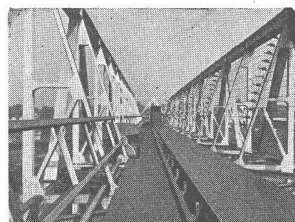
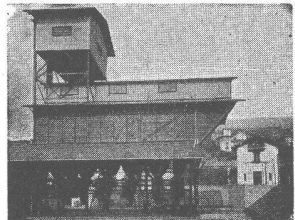
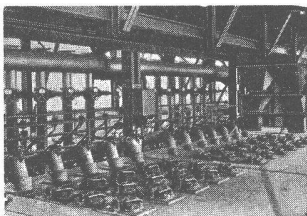

Schindler Aufzüge

schnell
sicher
bequem



Aufzüge- und Elektromotorenfabrik Schindler + Cie. AG. Luzern

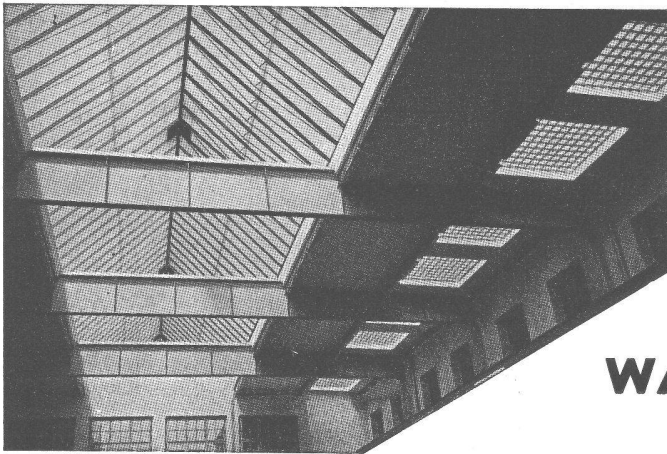

Kittlose

Glasdächer

Glasbeton-Oberlichter, begeh- und befahrbar

Glasbaustein-Wände

WALTHER & MÜLLER ★ BERN

Telephon (031) 2 49 12

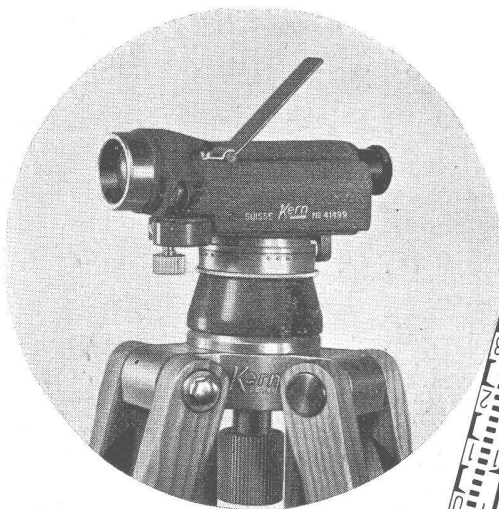

Bau-Nivellier- Instrument GKO

Neu, einfach und bequem
in der Handhabung. Das
leistungsfähige Präzisions-
Instrument zu einem gün-
stigen Preis.
Prospekt GK-524

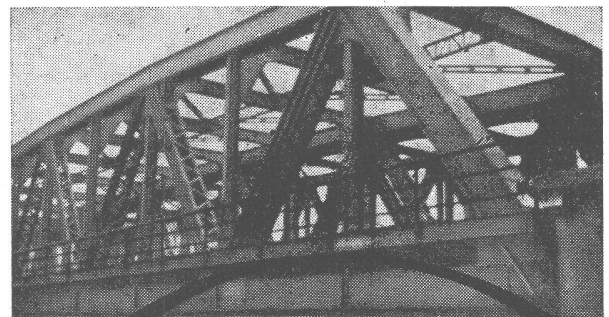
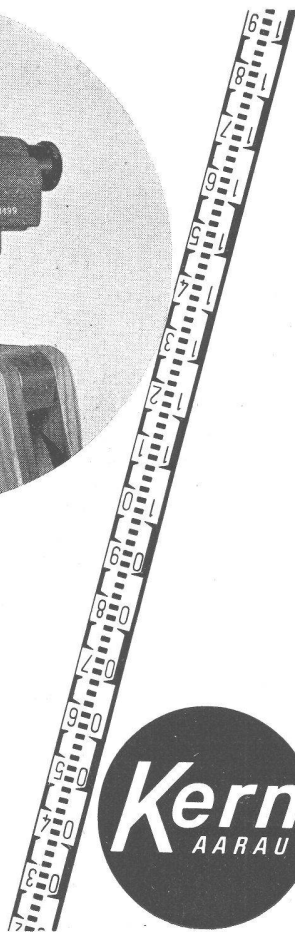

Werte erhalten durch
FERRUBRON
Rostschutzfarbe!

- Unübertroffen in der Haltbarkeit
- Wirtschaftlich durch besonders hohe Ausgiebigkeit
- Lieferbar in dunkel- und silbergrauen sowie in bunten Tönen
- Über 50 Jahre im In- und Ausland hervorragend bewährt
- Erste Referenzen

NEC

Alleinfabrikanten für die Schweiz:

Naegely, Eschmann & Cie., AG., Zürich-Oerlikon

LACK- UND FARBENFABRIK

Telephon (051) 46 64 64

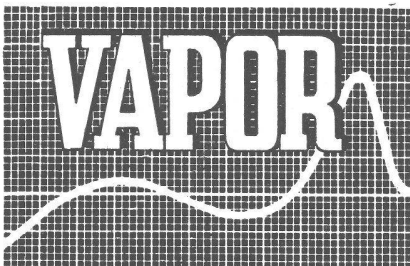

Verlangen Sie die
unverbindliche Beratung
unseres Spezialisten

FUNDAMENT- UND MASCHINEN- ISOLATIONEN

durch: Eisenarmerter Naturkork oder Kork-aero
Abfederungen mit Viskositätsdämpfung

VAPOR AG. ZUG

ALPENSTRASSE 12

TELEPHON (042) 4 15 74

Es macht sich bezahlt,

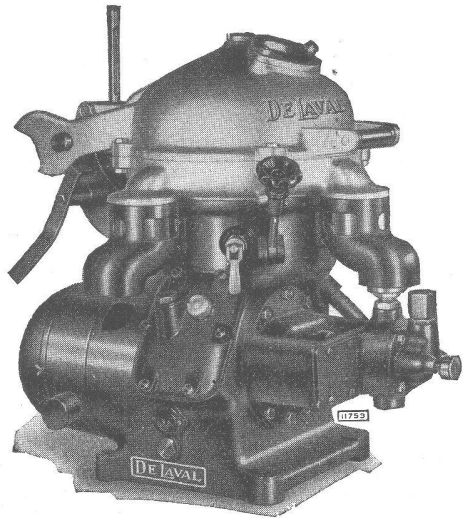

Schneidöl, lösliche Öl-Schleifpasten, Honschmiermittel, Waschpetroleum, Maschinenprüfstandöl und sonstige Schmieröle mit dem



Separator zu reinigen.

Die Anwendungsmöglichkeiten und die Arbeitsleistung des DE LAVAL-Separators sind so gross, dass heute über

90 000 Stück in Betrieb stehen.

Nähere Angaben, Referenzen, Lieferungsbedingungen usw. erhalten Interessenten gerne durch die

Generalvertretung für die Schweiz der Aktiebolaget Separator, Stockholm für DE LAVAL Industrie-Separatoren und ALFA-LAVAL Wärmeaustauscher

WENGER & CIE., INGENIEURBUREAU, ZÜRICH

Bahnhofstrasse 77, Telefon (051) 23 63 26

Gleichstrom-Zwangsmischer

ZYKLO

verarbeitet einwandfrei auch schwierigstes Mischmaterial

Knollenfreie, innige Mischung in Bruchteilen einer Minute unter sparsamstem Bindemittelverbrauch. - Besonders auch für die Zementwaren-, Kunststein- und Belagsherstellung geeignet.

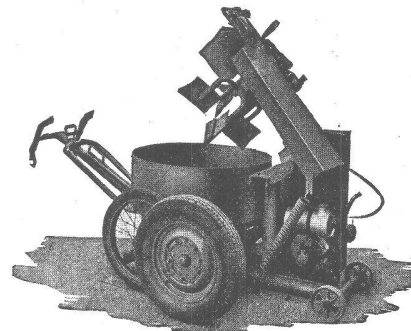
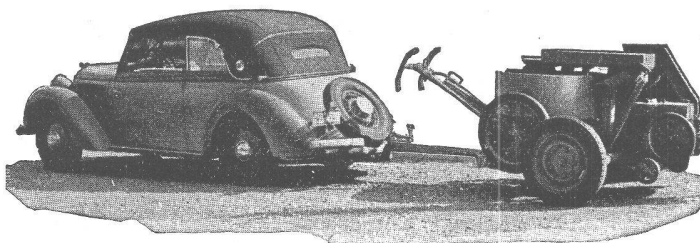

Modelle von 50, 75, 125 und 250 Liter Inhalt

in stationärer und fahrbarer Ausführung. Auswechselbare Mischtrommeln, tragbar oder auf Pneurädern kippbar montiert.

Robert Aebi & Cie AG Zürich

Uraniastrasse 31

Firma gegr. 1881

Telephon (051) 23 17 50



**Spitzenleistungen
im Bau von
Hochspannungsschaltern**

Oelarme
Oerlikon-Schalter für
220 kV Nennspannung
u. 5000 MVA Abschalt-
leistung finden sich
auch in den Anlagen
der Maggia-Kraftwerke
AG., Locarno



OERLIKON

Bis heute stehen mehr
als 1000 solcher Schalter
für Nennspannungen
von 60 bis 400 kV und
Abschaltleistungen von
500 bis 7500 MVA in
zahlreichen europäi-
schen Ländern und in
Uebersee im Betrieb



Maschinenfabrik

Oerlikon

Zürich 50