

**Zeitschrift:** Schweizerische Bauzeitung  
**Herausgeber:** Verlags-AG der akademischen technischen Vereine  
**Band:** 71 (1953)  
**Heft:** 31

## Werbung

### Nutzungsbedingungen

Die ETH-Bibliothek ist die Anbieterin der digitalisierten Zeitschriften auf E-Periodica. Sie besitzt keine Urheberrechte an den Zeitschriften und ist nicht verantwortlich für deren Inhalte. Die Rechte liegen in der Regel bei den Herausgebern beziehungsweise den externen Rechteinhabern. Das Veröffentlichen von Bildern in Print- und Online-Publikationen sowie auf Social Media-Kanälen oder Webseiten ist nur mit vorheriger Genehmigung der Rechteinhaber erlaubt. [Mehr erfahren](#)

### Conditions d'utilisation

L'ETH Library est le fournisseur des revues numérisées. Elle ne détient aucun droit d'auteur sur les revues et n'est pas responsable de leur contenu. En règle générale, les droits sont détenus par les éditeurs ou les détenteurs de droits externes. La reproduction d'images dans des publications imprimées ou en ligne ainsi que sur des canaux de médias sociaux ou des sites web n'est autorisée qu'avec l'accord préalable des détenteurs des droits. [En savoir plus](#)

### Terms of use

The ETH Library is the provider of the digitised journals. It does not own any copyrights to the journals and is not responsible for their content. The rights usually lie with the publishers or the external rights holders. Publishing images in print and online publications, as well as on social media channels or websites, is only permitted with the prior consent of the rights holders. [Find out more](#)

**Download PDF:** 21.02.2026

**ETH-Bibliothek Zürich, E-Periodica, <https://www.e-periodica.ch>**



*Feller*

Adolf Feller AG. Horgen

Zweck und Form sind im Feller-Installationsmaterial in unübertroffener Weise vereinigt

**KAELBLE** Dieselmotor-Strassenwalzen (3 bis 15 Tonnen)

**SIND SOFORT LIEFERBAR**

Das führende Fabrikat, das zuverlässigste Arbeitsweise mit sehr langer Lebensdauer verbindet

Die hervorragenden walztechnischen Eigenschaften der KAELBLE-Walzen sind das Resultat jahrzehntelanger Pionierarbeit im Bau von Dieselmotor-Strassenwalzen

**Robert Aebi & Cie AG Zürich**

Gegründet 1881 Uraniastrasse 31/35 Tel. (051) 23 17 50

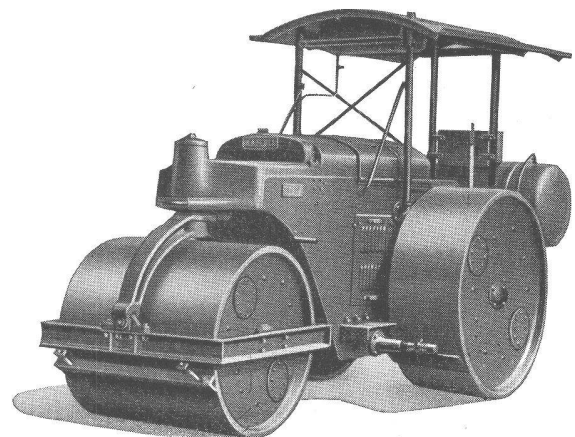

Beton armiert mit **TEGTA** einfach, rasch, sicher

Aufklärungsschrift mit Berechnungstabellen durch **TEKTONIK AG. ZÜRICH** Buckhauserstr. 39, Tel. 52 27 16

**KLINKER** AG. VERBLENDSTEINFABRIK LAUSEN

geflammt und uni für Böden, Cheminées, Fassaden

Telefon (061) 724 04

Feuerfestes Material - Glasierte Verblender und Baukeramik - Steinzeug für Kanalisation - Säurefeste Steine und Platten

Ständige Ausstellung unserer Erzeugnisse in der SCHWEIZER BAUZENTRALE ZÜRICH, TALSTR. 9, BÖRSENBLOCK (Eintritt frei)

*Erhöhen Sie die Wirkung Ihrer Propaganda durch Illustrationen oder Photos ...*

*... und Clichés von*  
**Gebr. Ritter**

CLICHÉFABRIK ZÜRICH - PREDIGERPLATZ 2/8 - TELEPHON 051 / 32 50 90 + 32 19 63

PHOTOS · RETOUCHEN · CLICHÉS · GALVANOS · MATERN · STEREOS

# OERLIKON

**Generatoren  
Transformatoren  
Hochspannungsapparate  
Kommandoanlagen  
Elektromotoren**

Das Bild zeigt den Strassentransport eines Transformators von 21 333 kVA vom Bahnhof Locarno in die unterirdische Zentrale Verbano der Maggia-Kraftwerke AG

**Maschinenfabrik Oerlikon**  
Zürich 50 Tel. 48 18 10



## Warnung

In der letzten Zeit werden phantastische Zahlen herumgeboten über die Brennstoffersparnisse bei Deckenheizungen. Die Praxis hat jedoch in vielen Fällen bewiesen, dass nicht einmal die theoretisch errechneten Zahlen über Brennstoffersparnisse der Wirklichkeit standhalten. Es hat sich herausgestellt, dass in vielen Fällen die Deckenheizung mehr Betriebskosten verursacht als eine Zentralheizung mit Radiatoren. Sicher und unbestritten aber ist, dass eine gute Deckenheizung in der Erstellung mindestens 20 % mehr kostet und dass sie sich rasch wechselnden Aussen-Temperaturen nicht anzupassen vermag. Da eine Zentralheizung nicht wie ein Damenhut ausgewechselt werden kann, so seien Interessenten vor leichtfertigen Behauptungen gewarnt. Eine Deckenheizung sollte nur einer Firma zur Ausführung übergeben werden, die die Wahrheit ihrer Behauptungen durch ihre finanzielle Stärke zu garantieren vermag.

**IDEAL-Standard** AG, DULLIKEN

## Jetzt - in der warmen Jahreszeit - bewahren die Arbezol-Holzschutz- mittel wieder Millionenwerte vor Zerstörung durch Wurmfrass und Fäulnis.

- SCHNITTHOLZ-ARBEZOL** (DDT-aktiv) ... hält die Bretterstapel wurm- und pilzfrei.
- ARBEZOL-K** (DDT-aktives BAUHOLZ-ARBEZOL) ... schützt die Dachstühle und weiteres Konstruktionsholz vor Wurm- und Pilzbefall; farblos.
- ARBEZOL-SUPER \*** (DDT-aktiv, für ofen-, mindestens jedoch lufttrockenes Holz) ... hält alle Schreinerarbeiten und Hobelwaren wurm- und pilzfrei und reduziert das Wachsen, Schwinden und Werfen des Holzes um 60 bis 70 %; farblos.
- ARBEZOL-SPEZIAL \*** (DDT-extra-aktiv) ... vertilgt alle Wurmart in sämtlichem Holz und schützt dauernd vor Neubefall; farblos.

\* Sobald trocken, lässt sich das mit ARBEZOL behandelte Holz verleimen, beizen, streichen, lackieren oder polieren.

Ein **überragendes Merkmal** unterscheidet die landläufig bekannten Wurmmittel von den neuzeitlichen Holzschutzmitteln der Gattung ARBEZOL: diese verfügen über DDT-aktive Wirkstoffe. Die **ARBEZOLE** sind die **einzigsten in unserem Lande erhältlichen Holzschutzmittel, welche die hochwertigen DDT-Substanzen enthalten!**

Verlangen Sie unsere Merkblätter über Holzschädlinge.

## A. BENZ & CIE.

Albisstrasse 28 Zürich 2/38 Tel. (051) 45 15 18

ARBEZOL-Holzschutzmittel / Hausschwamm-Sanierungen

*Schützt Euer Holz in jedem Fall  
mit Arberzol gegen Wurmbefall!*

A. BENZ & CIE Holzkonservierung Albisstr. 28 Zürich 2/38 Tel. (051) 4517-12

## Leichtmetall-Fenster Geilinger & Co. Winterthur

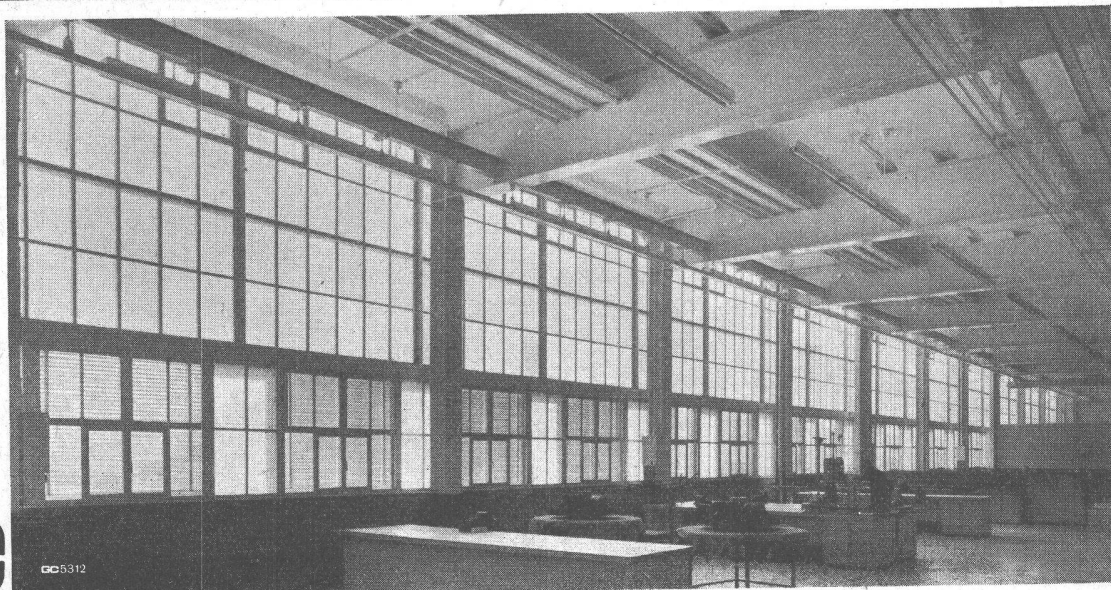

**GC**

GC 5312

### Die witterungsabhängige automatische Zentralheizungs-Regulierung **SIGMA**

Die automatischen Heizregelapparate **SIGMA** bieten folgende besondere Vorteile:

- Gleichmässige Raumtemperaturen, unabhängig von der Witterung, der Aussentemperatur, dem Wind einfluss, der Sonnenstrahlung usw.
- Kleine Abmessungen des Aussenfühlers, Verwendung von nichtrostendem Material.
- Einstellbarer Sonnenschutz am Aussenfühler.
- Kleiner Anlegefühler, welcher ohne Entleeren der Heizung mit einem Spannband am Vorlaufrohr montierbar ist.
- Einfache elektrische Installationen (Schwachstromleitungen zu den Fühlern).
- Einknopf-Bedienung für die verschiedenen gewünschten Heizprogramme.
- Vollautomatische Einhaltung des gewählten Heizfahrplanes.
- Universelle Verwendbarkeit und leichte Anpassung der Heizkurve an die Erfordernisse des Gebäudes.
- Grösste Betriebssicherheit, da keine beweglichen Kontakte im Messkreis und keine Verstärkerrohren vorhanden sind.

**SIGMA**-Apparate lassen sich dank ihrer Vorteile in kurzer Zeit amortisieren.



**SIGMA**

Neue witterungsabhängige  
Heizungsregulierung

In 2724

**LANDIS & GYR AG. ZUG**

**LANDIS & GYR AG. ZUG**

In 2731

4

Aufreiss-hammer mit hartem Schlag

Robuste Aufzugswinde

Schnellbohrender Gesteinsbohrhammer

Automatischer Schlauchöler

Handlicher und kräftiger Erd-Stampfer

**Sieben Gelegenheiten um Tiefbauarbeiten zu beschleunigen**

Sumpfpumpe, die nicht im Schlamm versinkt

Spaten-hammer — leistungsfähiges Werkzeug für Lehm- u. Erdbewegung

Diese handlichen Gardner-Denver-Pressluftwerkzeuge sind robust und leistungsfähig und nützen die Druckluft aufs beste aus.

Seit 1859

# GARDNER-DENVER

Gardner-Denver Company, Export Division:  
233 Broadway, New York 7, N. Y., U.S.A.  
Gardner-Denver Company, Quincy, Illinois, U.S.A.

Die führende Firma für erstklassige Kompressoren, Pumpen und Gesteinsbohrmaschinen

Alleinvertretung für die Schweiz:

**U. AMMANN**  
Maschinenfabrik AG.

**LANGENTHAL**  
Telephon (063) 2 27 02

Spezialfirma für Steinbruch-, Tief- und Strassenbaumaschinen

LEISTUNG: heben

Kosten: senken

Absatz: fördern

## DEMAG-Kleinzug steigert LEISTUNG

Der neue leichte Kleinzug für 125, 250 oder 500 kg, mit Schnell- und Feingang, wird durch geringste Anschaffungskosten auch in Ihrem Unternehmen völlig neue Möglichkeiten der innerbetrieblichen Transportationalisierung erschliessen! Dank Herstellung in grössten Serien ist er preislich äusserst günstig.

**HANS FEHR · ZÜRICH**  
DIPL. ING. INGENIEURBÜRO

Bahnhofstraße 57a

Telefon (051) 232544

## FABRIK FÜR



gelochte  
gepresste  
gehämmerte  
Bleche

Blech-  
Konstruktionen

**H. Heer & Co., Olten**  
Tel. (062) 5 40 29

STS

Schweiz. Technische Stellenvermittlung  
Service Technique Suisse de placement  
Servizio Tecnico Svizzero di collocamento  
Swiss Technical Service of employment

Zürich, Lutherstr. 14, Tel. 23 54 26. Telegr. STSINGENIEUR ZÜRICH.  
Für Stellessuchende Einschreibgebühr 3 Fr. für 3 Monate. Bewerber  
wollen Anmeldebogen verlangen. — *Auskunft* über offene Stellen und  
*Weiterleitung* von Offerten erfolgt *nur gegenüber Eingeschriebenen*.

## INDUSTRIE-ABTEILUNG

- 15 **Jüngerer Techniker-Konstrukteur** mit Praxis im Verbrennungs-  
motorenbau. Ostschweiz.
- 75 **Maschinentechner**, gelernter Mechaniker, mit Bureau- und Be-  
triebspraxis, als Betriebsleiter einer kleineren Maschinenfabrik  
für allg. Maschinenbau. Italienisch. Italien.
- 103 **Elektroingenieur oder Techniker** mit Praxis, als Konstrukteur  
von Hochspannungsapparaten, Zürich.
- 109 **Ingénieur expérimenté** dans le montage de lignes haute tension  
pour s'occuper de montage au Congo Belge.
- 125 **Elektrotechniker** mit Praxis im Bau und in der Anwendung von  
Thermostaten für den Aussendienst, Zürich.
- 131 **Maschinentechner** mit Praxis in der Werkzeugmaschinen-  
branche, für das technische Bureau. Mittelschweiz.
- 395 **Jüngerer Konstrukteur** mit Praxis, für die Herstellung von Kon-  
struktions- und Werkstattzeichnungen über Maschinen der che-  
misch-pharmazeutischen Industrie. Zürich.
- 397 **Ingénieur diplômé** ou event. **technicien avec diplôme** (Techni-  
cum) ayant grande pratique d'exploitation d'usine mixte,  
électrique et thermique comme Chef de l'Usine. **Technicien  
diplômé** (Technicum) comme sous-chef de l'Usine. Suisse romande.  
Offres jusqu'au 4 septembre 1953 sur formules d'offre du S. T. S.

## BAU-ABTEILUNG:

- 414 **Hochbautechniker** mit Praxis, für Werk- und Detailpläne und  
für Submission usw. von grösseren Bauvorhaben. Zentral-  
schweiz.
- 652 **Dipl. Bauingenieur**, mit Praxis in der Berechnung und Kon-  
struktion von Eisenbetonbauten und im Wasserbau, für Pro-  
jektbearbeitung und Ausführung von Abwasserreinigungs-  
anlagen und Wasserversorgungen. Nordwestschweiz.
- 714 **Junger Architekt oder Hochbautechniker** mit Praxis, Zürich.
- 998 **Bauingenieur oder Tiefbautechniker** mit Bureau- und Bauplatz-  
praxis, Französisch. Französischsprechender Teil des Kts. Bern.
- 1000 **Jüngerer Bauingenieur oder Tiefbautechniker** mit Praxis, für  
Projektierung und Ausführung von Wasserversorgungsanlagen.  
Nähe Zürich.
- 1006 **Junger Hochbautechniker** mit Praxis, für Werk- und Detailpläne.  
Maschinenschreiben. Kt. Bern.
- 1010 **Architekt oder Hochbautechniker** mit Praxis, Zürich.
- 1012 **Hochbautechniker** per sofort, Zürich.
- 1014 **Hochbautechniker** mit Praxis, Zürich.
- 1016 **Hochbautechniker** mit Erfahrungen in der Kalkulation, für die  
Leitung der Zimmer- und Bauschreiner-Abt. eines Baugeschäftes.  
Nordwestschweiz.
- 1018 **Hochbautechniker** mit Praxis, für Werk- und Detailpläne. Ost-  
schweiz.
- 1020 **Junger Bauingenieur oder Tiefbautechniker**, evtl. stud. ing., für  
Mithilfe bei Ausarbeitung dringend benötigter Detailpläne und  
zur Unterstützung des örtlichen Bauleiters. Zürich.
- 1022 **Jüngerer Bauingenieur** mit Praxis, zur Mithilfe auf Grossbau-  
stellen, Zürich.
- 1028 **Jüngerer Hochbautechniker** mit Bureau- und Bauplatzpraxis.  
Nordwestschweiz.

Kully Glasdächer seit 1898

**KULLY**

A.Kully A.G. Glasdachwerke Olten

Tel. (062) 5 39 01/02

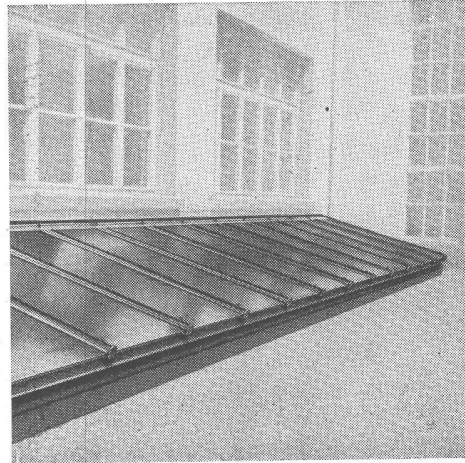

## Stellenausschreibung

Das Bauamt der Stadt Winterthur, Abt. Hoch-  
bauinspektorat, sucht einen jüngeren

**Hochbautechniker-Bauführer**

Verlangt wird Diplom als Hochbautechniker  
oder andere gleichwertige Ausbildung, praktische  
Tätigkeit auf Büro und Bauplatz, spezielle Eig-  
nung als Bauführer für Gebäudeunterhalt, Ge-  
wandtheit im schriftlichen und mündlichen Ver-  
kehr mit Behörden und Unternehmern.

Die **Anstellung** erfolgt vorläufig im Vertrags-  
verhältnis. Die spätere Uebernahme ins Beamten-  
verhältnis mit Pensionsberechtigung ist vorge-  
sehen. Besoldung und Eintritt nach Uebereinkunft.

Handschriftliche Anmeldungen mit Angabe über  
Personalien, Lebenslauf, bisherige Tätigkeit, Re-  
ferenzen und Gehaltsansprüchen sind unter Bei-  
lage von Studienausweisen, Zeugnisabschriften  
und Photo bis 12. August 1953 der unterzeichneten  
Amtsstelle einzureichen.

Persönliche Vorstellung nur auf besondere Ein-  
ladung hin.

Bauamt der Stadt Winterthur.

Gesucht zu sofortigem Eintritt auf Architek-  
turbüro der Innerschweiz

**Bauzeichner-Bauführer  
evtl. Bautechniker**

für Projekte, Kostenvoranschlag, Werkpläne,  
Devis und Bauführung. Bei Eignung Dauer-  
stelle. Initiative und sauber arbeitende Be-  
werber richten Offerte mit Photo, Referenzen,  
Gehaltsanspruch und Eintrittsmöglichkeit  
unter Chiffre ZB 7103 an Mosse-Annoncen  
AG., Zürich 23.

**Jüngerer Bauführer**

sucht Stelle per 1. September oder 1. Oktober.  
Offerten erbeten unter Chiffre B 55532 Q an  
Publicitas AG., Basel.

## 11. Schweiz. Ausstellung für Landwirtschaft, Forstwirtschaft und Gartenbau

Luzern 1954

16. September bis 11. Oktober 1954

Die 11. Schweiz. Ausstellung für Landwirtschaft, Forstwirtschaft und Gartenbau bezweckt, die Landwirtschaft in allen ihren Zweigen, die Forstwirtschaft, den Gartenbau, die Jagd und die Fischerei und die auf diesen Gebieten erzielten Fortschritte zur Darstellung zu bringen. Sie soll der Belehrung dienen, Initiative fördern und zur Hebung des Absatzes im In- und Ausland beitragen.

**Einzelaussteller**, die sich für eine Beteiligung in einer der 34 Fachgruppen interessieren, verlangen Bewerbungsunterlagen durch die **Geschäftsstelle SLA Luzern 1954, Postfach, Luzern 2**, wo auch jede weitere Auskunft gerne erteilt wird. Insbesondere wird auf die Möglichkeit der Beteiligung in den Gruppen landwirtschaftlicher Hilfsstoffe, Maschinen und Geräte für Haus und Hof, Baustoffe und Einrichtungen für die Landwirtschaft hingewiesen.

Luzern, 21. Juli 1953

Die Geschäftsstelle

Tiefbauamt des Kantons Zürich

### Konkurrenzeröffnung

Gemeinden: **Mettmenstetten AG und Ottenbach ZH**

Ueber die Ausführung von Sondierungen und Bodenuntersuchungen für eine neue Reussbrücke bei Ottenbach wird hiermit öffentlich Konkurrenz eröffnet.

Die Arbeiten umfassen:

- Schlagbohrungen ca. 80 m
- Rammsondierungen ca. 80 m
- Entnahme von ungestörten Bodenproben
- Probelastungen
- Bestimmung von K-Werten

Abgabe der Angebotsformulare ab Dienstag, den 28. Juli 1953 auf der Kanzlei des Kantonalen Tiefbauamtes in Aarau sowie auf der Kanzlei des Tiefbauamtes des Kantons Zürich, Walcheter, III. Stock, Zimmer 319.

Es findet keine Begehung der Baustelle statt.

Die Angebote sind verschlossen, mit der Aufschrift: «Sondierungen Ottenbach»

bis zum 11. August 1953 der Baudirektion des Kantons Zürich, Postfach Zürich 23, einzureichen.

Offertteröffnung: 12. August 1953, 14.15 Uhr, im Kaspar-Escher-Haus in Zürich, III. St., Zimmer 354, wozu die Offertsteller oder ihre Bevollmächtigten freien Zutritt haben.

Zürich, den 23. Juli 1953.

Für die kantonalen Baudirektionen:  
Die Kantonsingenieure.

Eidgenössische Technische Hochschule

An der Versuchsanstalt für Wasserbau und Erdbau ist die Stelle eines

### Leiters der Erdbauabteilung

neu zu besetzen.

Erfordernisse: Dipl. Bauingenieur mit Erfahrung auf dem Gebiete der Erdbaumechanik. Bewandert im Versuchswesen. Ausgesprochene Neigung und nachgewiesene Fähigkeiten für wissenschaftliche Forschung. Befähigt, eine Abteilung zu leiten.

Besoldung: Fr. 13 800.— bis Fr. 20 300.— zuzüglich die gesetzlichen Zulagen.

Offerten mit Lebenslauf, Photo und allfälligen Publikationen sind bis spätestens am 31. August 1953 zu richten an den Präsidenten des Schweiz. Schulrates, Eidg. Technische Hochschule, Zürich 6.

## ARCHITECTE

ou Techniciens-Architecte  
ou Dessinateur-Architecte

ayant longue expérience, très au courant du détail de la construction et de l'établissement de Devis-Fournisseurs, est recherché pour Bureau Architecte S. I. A.-BSA Lausanne. Entrée de suite. Faire offres avec curriculum vitae à chiffre ZH 7165 à Mosse-Annonces, Zurich 23.

Wir suchen jüngeren, energischen

### Bau-Ingenieur

auf Großbaustelle. Beihilfe bei Bauführung, Absteckung und Ausmass. Einige Jahre Praxis erwünscht, aber nicht Bedingung. Eintritt sofort möglich.

Bewerbungen mit Lebenslauf und Referenzen an **Schafir & Mugglin**, Bauunternehmung AG., Postfach, Zürich 44.

Architekt sucht für seine in Architekturbüro versierte

## SEKRETÄRIN

Aushilfsstelle, halbtags- oder stundenweise, oder nach Uebereinkunft. Evtl. auch Uebernahme von Schreibarbeiten. Offerten unter Chiffre Z P 7148 an Mosse-Annoncen AG., Zürich 23.

**Schweizerische Bundesbahnen Offene Stelle**

1 jüngerer

**TIEFBAU-ZEICHNER**

Erfordernisse: Abgeschlossene Lehrzeit. Einige Praxis erwünscht.

Anmeldetermin: 12. August 1953.

Dienstantritt: sobald als möglich.

Anmeldung: Handschriftlich mit Zeugnisabschriften, Photo und curriculum vitae, Familienstand und militärische Einteilung an die Bauabteilung, Kreis III der SBB in Zürich.

**ARCHITEKT**

evtl. Bautechniker, jung. Kraft, guter Darsteller, für Entwurfsbearbeitung. Evtl. halbtagsweise. Zürich. Offerten unter Chiffre ZA 7153/53 an Mosse-Annoncen AG., Zürich 23.



Grösseres Ingenieurbureau der Nordschweiz sucht

**1 Bauingenieur oder Bautechniker und 1 Zeichner**

für interessante Projekte des Strassen- und allgemeinen Tiefbaues. Detaillierte Offerte mit Gehaltsansprüchen unter Chiffre Z F 7182 an Mosse-Annoncen AG., Zürich 23.

**ARCHITEKT**

künstlerisch befähigt, selbständig und initiativ, mit Wettbewerbserfahrung, sucht neues interessantes Arbeitsgebiet. Eintrittsmöglichkeit sofort oder nach Uebereinkunft. Offerten unter Chiffre OFA 7083 Z an Orell Füßli-Annoncen, Zürich 22.

Gesucht

**dipl. Architekt evtl. Bautechniker**

in Büro mit interessanten Aufträgen und moderner Architekturauffassung. In Frage kommen nur Bewerber mit gewissen praktischen Erfahrungen. Angaben über bisherige Tätigkeit, Referenzen usw. unter Chiffre ZU 7171 an Mosse-Annoncen AG., Zürich 23.

Gewissenhafter, korrekter

**Bauführer-Architekt**

S. I. A., dipl. ETH, mit vieljähriger Erfahrung auf Bauplatz und Büro sucht Beschäftigung für sofort oder später in Zürich oder auswärts. Offerten sind erbeten unter Chiffre ZS 1346 an Mosse-Annoncen AG., Zürich 23.

**Dipl. Tiefbautechniker**

versiert in Eisenbeton-, Hoch- und Tiefbau sucht einschlägige Heimarbeit. Offerten erbeten unter Chiffre ZV 7170 an Mosse-Annoncen AG., Zürich 23.

Günstig abzugeben

**1 Wendeltreppe**

mit Handlauf. Eisenkonstruktion, Höhe 3,3 m. Durchmesser 1,30 m.

Druckereigenossenschaft Aarau, Renggerstr. 44. Tel. (064) 2 25 60.

*Der Stellen-Anzeiger*

ist ein Gradmesser des Vertrauens, welches Fachwelt und Leserschaft einem Blatte entgegenbringen



Grosses Studio Radio Zürich O. Dürr, Architekt, Zürich

Photo Schucht

**BERNHARD HITZ + USTER**

- Fugenlose SPRAY „LIMPET“ ASBEST-Akustik- und Schallschluckbeläge
- Feuerschutzbeläge
- Kondensations-Verhütungsbeläge

SPRAY „LIMPET“ ASBEST-Akustikbeläge in den Betonkassetten der Decke, auf rohen Beton aufgespritzt.



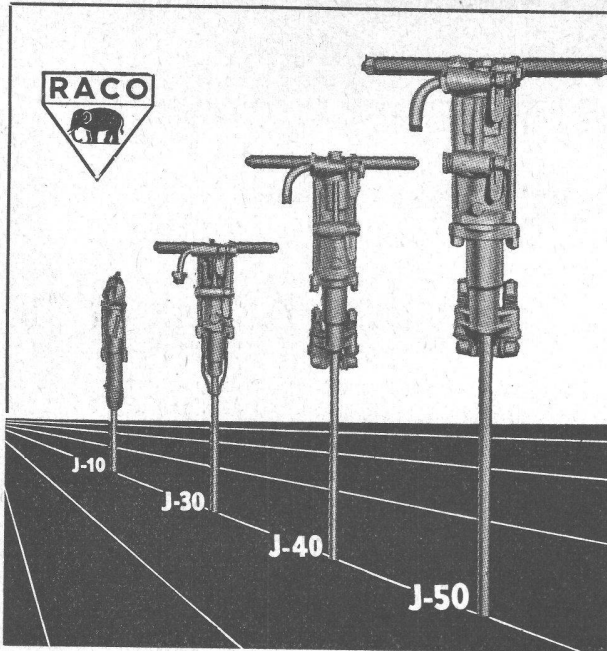

# Ingersoll-Rand BOHRHÄMMER

sind leistungsfähiger

Modelle von 6—27 kg

für leichteste und schwerste Bohrarbeiten

## Robert Aebi & Cie AG Zürich

Uraniastrasse 31/35

Telephon (051) 23 17 50

Zweigniederlassungen in GENÈVE und ZOLLIKOFEN

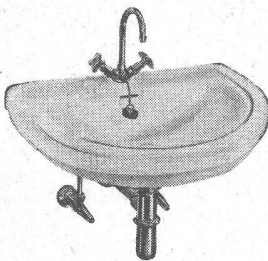

### Sanitäre Apparate Armaturen

Verlangen Sie unseren Katalog. Lieferung prompt ab unserem Lager. Sehr vorteilhafte Preise.

### Forster & Bucher, Zürich 10

Nordstrasse 152 - Telephon (051) 26 67 37  
Freier Schweizer Grosshandel in Armaturen und sanitären Apparaten.



**NEU:**

Das Markenerzeugnis INERTOL — jetzt mit **INDIKATOR ALS ECHTHEITSGARANTIE** — eine weitere Leistung im Dienste unserer Kunden!

CHEMISCHE SPEZIALITÄTEN FÜR DEN BAUTENSCHUTZ

WALLISELLEN-ZÜRICH

TEL. (051) 93 21 14

SIEGFRIED

**keller** CO

*Zeitschriften, die die Industrie braucht*

**DEUTSCHER INGENIEUR-VERLAG GMBH**  
Verlag des Vereines Deutscher Ingenieure  
Düsseldorf, Prinz-Georg-Straße 77-79  
Ingenieurhaus



**FRICK-GLASS A.G.**  
ZÜRICH-ALTSTETTEN

Tel. (051) 52 51 11

Asphalt-Isolierungen

Flachdach-Beläge

Kork-Isolierungen

in zuverlässiger Ausführung



Nur ACROW hat den patentierten Gewindereiniger

## Eine Decke von 5 km<sup>2</sup>

die ganze Innenstadt Zürichs — ließe sich stützen, wenn man von ACROW alle gelieferten Stützen in zwei Metern Abstand anordnet. Mit ACROW, den verstellbaren, stählernen Gerüstelementen, Stützen und Schalungen zum Bauen, arbeiten Sie viel schneller, billiger und sicherer. Viel kleinerer Materialverschleiß! Kleines Lager- und Transportvolumen.

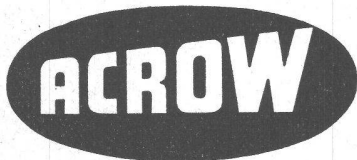

ist die meistverkaufte Stütze der Welt. Über 1 Million im Gebrauch.

Wir vermieten und verkaufen Acrow-Material vorteilhaft. Miete wird bei Kauf angerechnet.

**A. BANGERTER & CIE AG  
LYSS**

Telephon 032 8 41 23

Generalvertretung für die Schweiz

Bitte verlangen Sie Prospekte

2



## Holzfaserverplatten

ein Spitzenprodukt der Firma Capuana, Milano

wirken dekorativ

sind biegefähig

Alleinverkaufsrecht f. d. Schweiz:

*Microflex* AG. Oberrieden-ZH

## SchenkerStoren

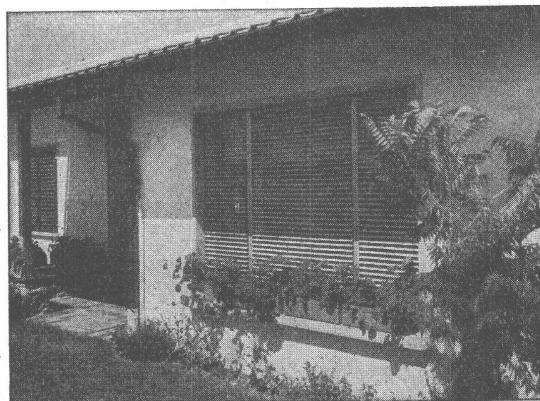

Lamellenrollstore System



**Storenfabrik Emil Schenker AG. Schönenwerd**

Tel. (064) 3 13 52

Vertretungen:	Zürich	Tel. (051) 32 65 60
	Basel	Tel. (061) 2 93 81
	Luzern	Tel. (041) 2 99 68
	Lausanne	Tel. (021) 23 45 47
	Lugano	Tel. (091) 2 22 13



# *Betonstrassen*

griffig · staubfrei · hell bei Nacht · verkehrssicher