

**Zeitschrift:** Schweizerische Bauzeitung  
**Herausgeber:** Verlags-AG der akademischen technischen Vereine  
**Band:** 71 (1953)  
**Heft:** 24

## Werbung

### Nutzungsbedingungen

Die ETH-Bibliothek ist die Anbieterin der digitalisierten Zeitschriften auf E-Periodica. Sie besitzt keine Urheberrechte an den Zeitschriften und ist nicht verantwortlich für deren Inhalte. Die Rechte liegen in der Regel bei den Herausgebern beziehungsweise den externen Rechteinhabern. Das Veröffentlichen von Bildern in Print- und Online-Publikationen sowie auf Social Media-Kanälen oder Webseiten ist nur mit vorheriger Genehmigung der Rechteinhaber erlaubt. [Mehr erfahren](#)

### Conditions d'utilisation

L'ETH Library est le fournisseur des revues numérisées. Elle ne détient aucun droit d'auteur sur les revues et n'est pas responsable de leur contenu. En règle générale, les droits sont détenus par les éditeurs ou les détenteurs de droits externes. La reproduction d'images dans des publications imprimées ou en ligne ainsi que sur des canaux de médias sociaux ou des sites web n'est autorisée qu'avec l'accord préalable des détenteurs des droits. [En savoir plus](#)

### Terms of use

The ETH Library is the provider of the digitised journals. It does not own any copyrights to the journals and is not responsible for their content. The rights usually lie with the publishers or the external rights holders. Publishing images in print and online publications, as well as on social media channels or websites, is only permitted with the prior consent of the rights holders. [Find out more](#)

**Download PDF:** 13.12.2025

**ETH-Bibliothek Zürich, E-Periodica, <https://www.e-periodica.ch>**

# SCHWEIZERISCHE BAUZEITUNG

WOCHENSCHRIFT FÜR ARCHITEKTUR / INGENIEURWESEN / MASCHINENTECHNIK

REVUE POLYTECHNIQUE SUISSE

ORGAN DES S.I.A. SCHWEIZERISCHER INGENIEUR- UND ARCHITEKTEN-VEREIN  
UND DER G.E.P. GESELLSCHAFT EHEMAL. STUDIERENDER DER EIDG. TECHN. HOCHSCHULE  
GEGRÜNDET 1883 VON ING. A. WALDNER / HERAUSGEGEBEN VON ING. W. JEGHER

In Verwaltungsgebäuden, Büros, Labors,  
Spitälern, Schulen und Fabriken

**demontierbare, schalldämmende**

## KOLLER WÄNDE

Rasches Montieren oder Auswechseln  
von festen und verglasten Wänden so-  
wie von Türelementen.

In- und Auslandpatent

**METALLBAU KOLLER AG. BASEL**

Telephon (061) 8 29 77

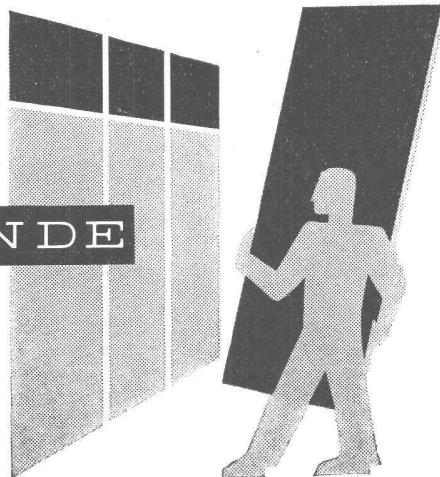

### Verlag

W. Jegher & A. Ostertag, Dianastrasse 5,  
Zürich / Tel. 23 45 07 / Postcheck VIII 6110

Postadresse:

Schweiz. Bauzeitung, Postfach Zürich 39

### Bezugspreise

Einzelheft Fr. 1.65 — Abonnements:

12 Monate		6 Monate		3 Monate	
Schweiz	Ausland	Schweiz	Ausland	Schweiz	Ausland
66.—	72.—	33.—	36.—	16.50	18.—

Für Mitglieder des S.I.A., der G.E.P.  
und des Schweiz. Technischen Verbandes,  
sowie für Studierende der ETH und der  
EPUL ermässigte Preis-Kategorien nach  
Tarif.

### Anzeigen-Verwaltung

Mosse-Annoncen AG., Zürich, Limmat-  
quai 94 / Tel. 326817 / Postcheck VIII 1027



**ING. MAX GREUTER & CIE. ZÜRICH 7**

INJEKTIONS- UND GUNIT-ARBEITEN TIEFBOHRUNGEN

**Zeichentische  
Zeichenpapiere  
Zeichenmaterial**

Prospekte und Beratung durch das zeichentechnische Spezialhaus



Gebrüder Scholl AG an der Poststrasse  
in Zürich seit 1865 - Tf. (051) 23 76 80

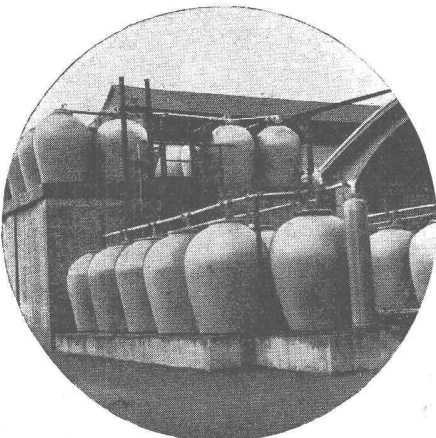

## STEINZEUG EMBRACH

garantiert säurebeständig

**Chemisches Steinzeug** für stärkste  
chemische Beanspruchung

**Embrachit** für rasche Wärmewechsel

**Thermosil** speziell wärmeleitend

**Embrit** für Elektro-Isolierkörper und  
hohe mechanische Beanspruchung

**Kanalisations-Steinzeug** für Bau-  
gewerbe und Landwirtschaft

**Steinzeugfabrik Embrach AG.**

für Kanalisation und chemische Industrie  
Embrach (Kt. Zürich) Tel. (051) 96 23 21

### INHALT

100 Jahre Ecole Polytechnique de  
l'Université de Lausanne . . . . . 345\*

Bundesrätliche Botschaft zum Ge-  
wässerschutz . . . . . 346

Schweiz. Wasserwirtschafts-Verband 347

Concours pour la construction de  
l'Hôpital Suisse de Paris . . . . . 348\*

Schweiz. Vereinigung für Gesund-  
heitstechnik. Von H. Schmassmann 349

### BUCHBESPRECHUNGEN

Cours de Béton Armé, par A. Paris.  
Neuerscheinungen . . . . . 356

### MITTEILUNGEN

Persönliches. ETH. Studienreise ins  
Rheinisch-Westfälische Industrie-  
gebiet . . . . . 356

### WETTBEWERBE

Sekundarschulhaus an der Letzigra-  
benstrasse, Zürich. Kirchgemein-  
dehaus Aarau . . . . . 356

**Beste Isolation**

Wärmeleitzahl 0,035

**leichtes Transportgewicht**3 kg per m<sup>2</sup> Isolation**billiger Preis . . .**

diese 3 Eigenschaften waren auch beim Schulhaus-Erweiterungsbau der Berggemeinde Nufenen (Arch. Simmen & Keller) ausschlaggebend für die Wahl von



# Flumser Steinwolle

Prospekt und Muster auf Anfrage

**Schmelzwerk Spoerry, Flums Tel. (085) 8 31 48****Rostfreie Sternfensternägeln**

Mit der Keilmarke →

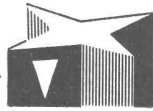
**INCA**

Haben sich seit Jahren bewährt

Weisen Sie Nachahmungen zurück!

Bezug nur durch Eisenhandlungen



Fabrikant:

**INJECTA**

Spritzgußwerke u. Apparatefabrik  
Teufenthal bei Aarau Tel. 3 82 77



**SIFRAG**

Luft- und Wärmetechnik  
Klimatisierung  
Entnebelung, Trocknung  
pneumat. Transport  
Staubabsaugung  
CO<sub>2</sub>-Brandschutzanlagen  
Gasschutz  
Klima-Apparate

**SPEZIALAPPARATEBAU UND INGENIEURBÜRO FREI AG**

**BERN · BASEL · LAUSANNE · ZÜRICH**

Wir planen und bauen

# GESAMTANLAGEN

für:

Kehrichtverbrennung  
Abwasserreinigung  
Zementindustrie  
Chemische Industrie  
Öl- und Fettindustrie  
Eisenverhüttung

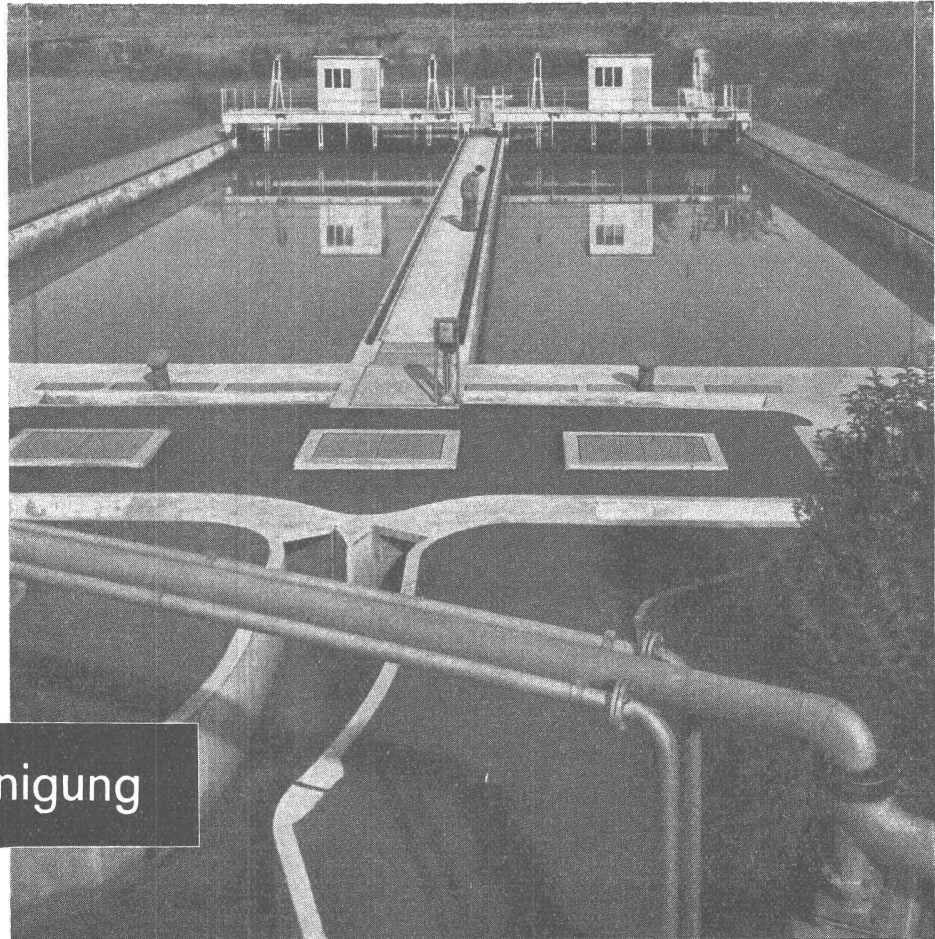

Abwasserreinigung

5

*Projektierung und Ausführung:*

*Komplette Anlagen für mechanische und biologische Reinigung von häuslichem und industriellem Abwasser*

Rechenanlage mit automatischer Rechenreinigungsmaschine, kombiniert mit Desintegratoranlage für das Rechengut

Vertikal-Schwimmer-Sandfang

Rechteckige und runde Absetzbecken mit mechanischer Schlammräumung durch fahrbare und drehbare Kratzerbrücken und Mammutpumpen

Hochleistungs-Tropfkörper mit künstlicher Belüftung

Belebtschlamm-Verfahren mit Luft-Wasserdüsen

Zweistufige Faulräume modernster Konstruktion mit Behcizung und Umwälzung durch Zentralrohr

Gewinnung von Methangas für die Wärmeerzeugung oder zur Treibstoff-Verwertung

Schlamm-trocknungsanlagen zur Herstellung von streufähigem Dünger



**L. von Roll AG., Zürich (Schweiz)** Uraniastraße 31/33, Telegramm: Rollsa



RINGDÜBEL  
+ PATENT

**R. RIGLING & CO.**  
Holzkonstruktionen

**Hallen  
Fabrikbauten  
Treppenbau**

**Zürich - Oerlikon**  
Leutschenbachstr. 44  
Telephon (051) 46 82 25  
Briefadresse: Postfach Zürich 50

Knotenpunktverbindung für hölzerne Tragwerke

**EISENBETON-TANKS SYSTEM BORSARI**  
FÜR HEIZ- UND DIESELÖL, BENZIN

STEHEN SEIT ÜBER 40 JAHREN UNUNTERBROCHEN IM BETRIEB  
KEIN KORRODIEREN KEIN ROSTEN KEIN UNTERHALT

**BORSARI - TANKANLAGEN**  
FÜR HANDEL, INDUSTRIE, GESCHÄFTSHÄUSER, VILLEN

TEL. (051) 249618 **BORSARI & CO. ZOLLIKON - ZÜRICH** GEGR. 1873

Tiefbauunternehmung

**Gebrüder Meier AG.**  
Brugg und Olten

Sondierbohrungen  
Grundwasserfassungen  
Wasserversorgungsanlagen

Ueber 60 jährige Erfahrungen



**Haug**  
**KOMPRESSOREN**

**Kompressoren**  
3-140 m<sup>3</sup>/h, 6-25 atü  
ein- und zweistufig,  
ein- und mehrzylindrig



**Vakuumpumpen**  
2-37 m<sup>3</sup>/h, bis 90% Vakuum  
Kolben- und Rotationspumpen  
Hochdruckgebläse

Vollautomatische Druckluft- und Vakuumanlagen

**FRITZ HAUG A.-G., MASCHINENFABRIK, ST. GALLEN**

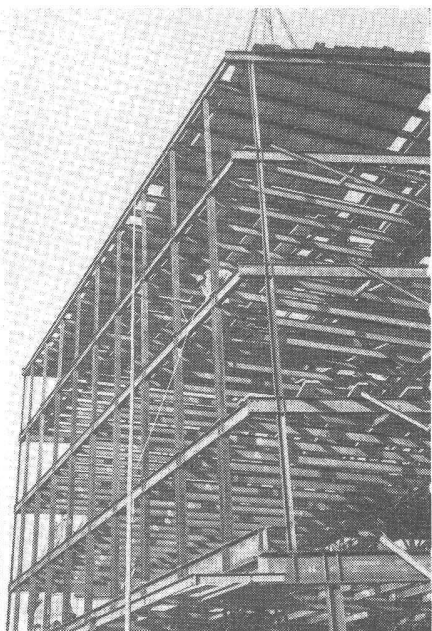

# PE

## PREISWERK & ESSER STAHLBAU BASEL

Brückenbau    Stahlhochbau    Silos    Behälter  
Schlosserei    Metallbau  
Ingenieurbureau

# GIROUD OLTEN

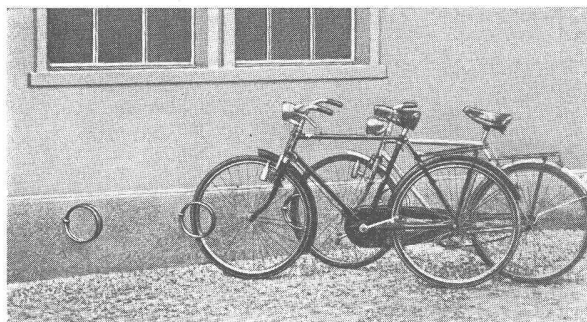

## DER NEUE GIROUD- FAHRRADHALTER

(+ Pat. angemeldet)

- PRAKTISCH
- FORMSCHÖN
- PREISWERT

Verlangen Sie unsere Sonder-Prospekte

AG. DER MASCHINENFABRIK VON LOUIS GIROUD, OLTEN  
Telephon (062) 5 40 17

4553

## SIEGWART-GLAS Schweiz. Glasindustrie

Siegwart & Co. A.-G.

Küssnacht



am Rigi

SIEGWART

Telephon (041) 8113 33

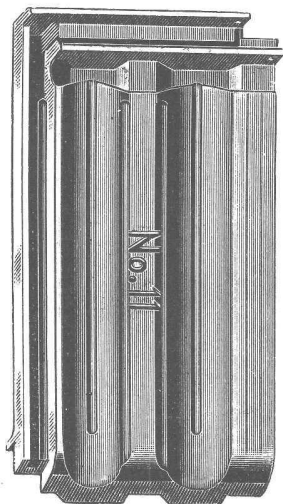

### GLASZIEGEL

aller Art

### GLASBAUSTEINE

System Falconnier

SCHWEIZERISCHE WAGONS- UND AUFZÜGEFABRIK A.G. SCHLIEREN-ZÜRICH

*Schlieren*  
Aufzüge

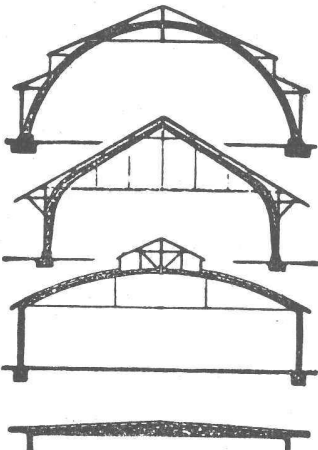

**B. ZÖLLIG  
SÖHNE**  
Holz-Konstruktionen  
**ARBON**

Spezialität  
**AUSFÜHRUNG** in der  
**HETZERBAUWEISE**

FÜR LAGER-, TURN- UND  
FABRIKHALLEN  
LEHRGERÜSTE UND  
KIRCHEN  
RISSFREIE SÄULEN

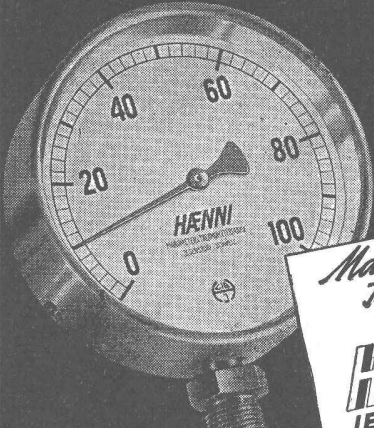

*Manometer  
Thermometer  
Hygrometer*  
**HÄNNI & CO. AG.**  
JEGENSTORF-BERN



Karl Wilhelm  
Zürich 7  
Zeltweg 74 a  
Tel. 24 70 77

**Flex**  
**Jalousien**

Rolladen  
Jalousieladen  
Sonnenstoren

Die Spezialfirma für Sonnenschutz

**PATENTE**  
MODELLE, MUSTER, MARKEN  
etc.  
in allen Ländern

**NAEGELI & Co., BERN**  
Patentanwälte, Bundesgasse 16

**BETONOL - Schalöl**

Mit BETONOL behandelte Bretter lassen sich leicht von den Zementflächen lösen. Das Reinigen der Schalbretter ist nicht mehr notwendig. Müheloses Arbeiten, kein Staub beim Verladen, grössere Haltbarkeit der Bretter, das sind Vorteile, die sich in kurzer Zeit bezahlt machen. Verlangen Sie Offerte und Muster. Referenzen

**bacher** A.-G.  
REINACH/Basel Bautenschutzprodukte Tel. (061) 6 22 07

Abwasser-  
Pumpen



**K. RÜTSCHI & CO.**  
BRUGG  
*Pumpenbau*

**Industriezäune**

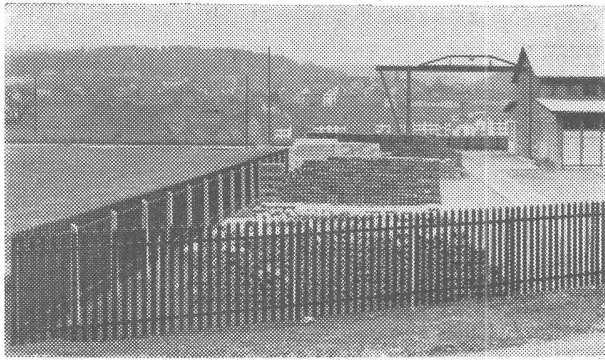

**MÜLLER & CO. LÖHNINGEN** Telefon (053) 6 91 17  
Spezialofferten für Industrien    Vertreterbesuch    Referenzlisten



**Fenster**  
vorteilhaft durch

**FENSTERFABRIK ALBISRIEDEN AG.**  
ZÜRICH 9/47    Fellenbergweg 15    Tel. 52 11 45

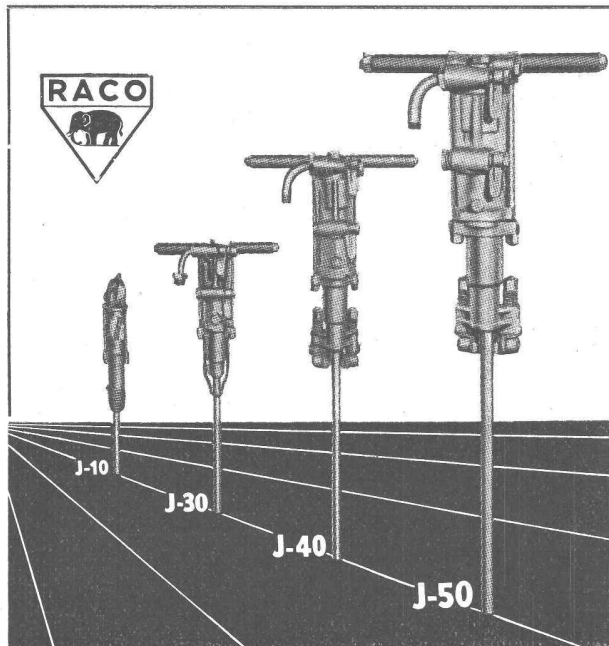

# Ingersoll-Rand BOHRHÄMMER

sind leistungsfähiger

Modelle von 6—27 kg

für leichteste und schwerste Bohrarbeiten

## Robert Aebi & Cie AG Zürich

Uraniastrasse 31/35

Telephon (051) 23 17 50

Zweigniederlassungen in GENÈVE und ZOLLIKOFEN

# ORU-FLEX

der beste Asbest - Aluminium - Isolationsschutz

gegen Hitze bis 350 ° C, Kälte bis — 30 ° C,  
Feuchtigkeit, Korrosion, Schall, Vibration etc.  
Hitzeverminderung bis 50 ° C.

Für Beton-, Asphalt-, Kiesklebe-, Blech-, Dach-  
pappen- und Glasdächer, Tanks, Eisenbahn-  
wagendächer, sowie Wände etc.

Verlangen Sie unverbindlichen Vertreterbesuch  
durch die Firmen:

Weber & Schärli AG., Nadelberg 24, Basel  
Tel. (061) 2 16 30  
Biedermann & Cie., Molzgasse 4, Biel Tel. (032) 2 49 66  
Quidorf AG., Untere Gasse 45, Schaffhausen  
Tel. (053) 5 33 77  
Stocker & Co., Zentralstr. 10, Luzern Tel. (041) 2 07 04  
M. Thomet, Ecluse 15, Neuenburg Tel. (038) 5 17 80  
A. Elmer, Wolfhalden Tel. (071) 9 19 76  
Nyffeler & Co., Vordere Hauptgasse 10, Zofingen  
Tel. (062) 8 16 61

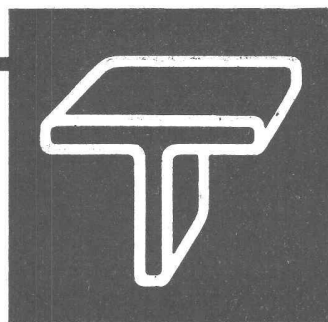

## Garderobenschränke für Industriebetriebe

### Massengarderoben mit Schwenkarmen

## GEBR. TUCHSCHMID AG. FRAUENFELD

FRAUENFELD TEL. (054) 7 24 71  
ZÜRICH TEL. (051) 23 23 01

*Holz, das mit Arberzol gespritzt,  
ist pilz-immun und wurm-geschützt!*

A. BENZ & CIE Holzkonservierung Albisstr. 28 Zürich 2/38 Tel. (051) 45 17 72

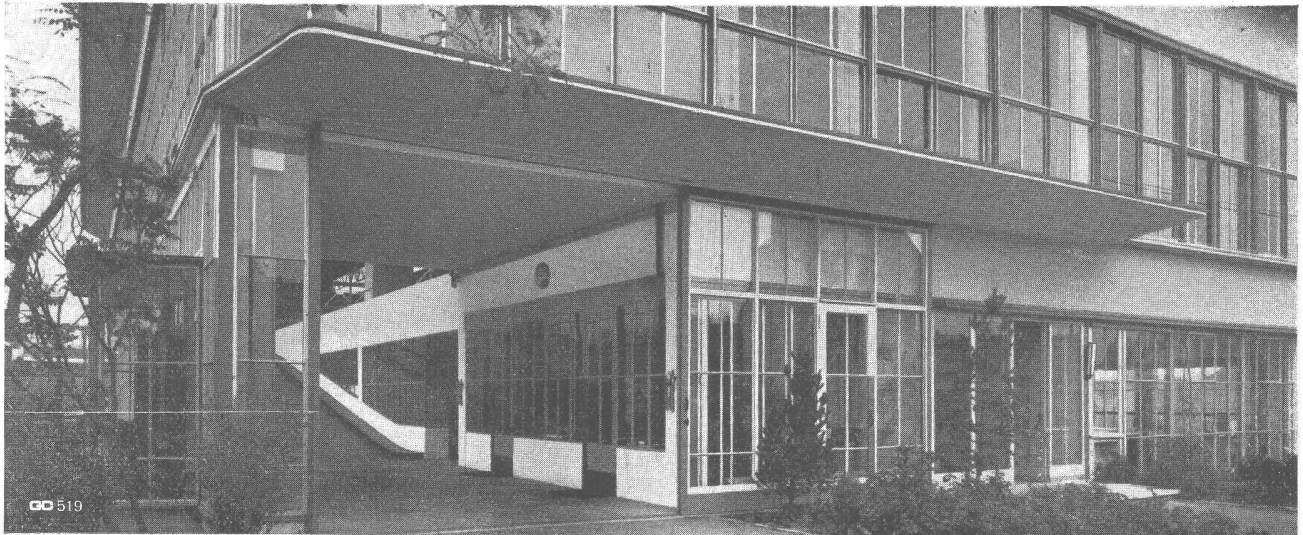

## Fenster und Türen

**GC**

GC 519

**Geilinger & Co. Winterthur**

### Gusseiserne Hochdruckröhren mit Stemm- u. Schraubmuffen Formstücke – Armaturen

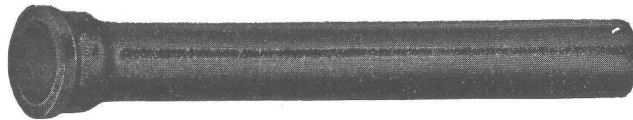
 Schweizer Normalien  
Lager in Winterthur

 für normalen und  
höheren Betriebsdruck

**KÄGI & Co. TELEPHON No. 2 24 15 WINTERTHUR**

## WERKZEUGE für das BAUWERBE

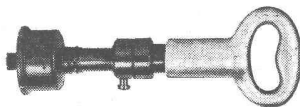
### Rapid-Bolzenschiess- apparat

 Reich assortiertes Lager an Ver-  
brauchsmaterialien wie Bolzen,  
Patronen, Rohrschellen etc. in  
erstklassiger Ausführung.

### Stein-Max Hochleistungs- Mauerfräser

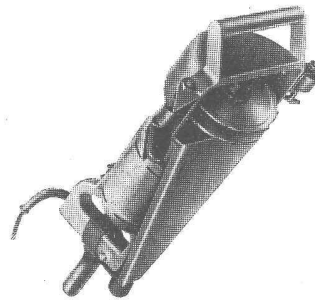
 Zu dieser Maschine liefern wir  
Ihnen sämtliches Spezialzubehör.

 Verlangen Sie bitte eine unverbindliche Offerte mit Prospektunterlagen oder  
eine praktische Vorführung durch einen unserer Spezialisten!

**PERLES**
**Elektromotorenfabrik AG. PIETERLEN / Schweiz**

Telefon (032) 7 72 06

Depots in: BASEL, BERN, LAUSANNE, LUZERN, ST. GALLEN, ZÜRICH