

**Zeitschrift:** Schweizerische Bauzeitung  
**Herausgeber:** Verlags-AG der akademischen technischen Vereine  
**Band:** 70 (1952)  
**Heft:** 38

## Werbung

### Nutzungsbedingungen

Die ETH-Bibliothek ist die Anbieterin der digitalisierten Zeitschriften auf E-Periodica. Sie besitzt keine Urheberrechte an den Zeitschriften und ist nicht verantwortlich für deren Inhalte. Die Rechte liegen in der Regel bei den Herausgebern beziehungsweise den externen Rechteinhabern. Das Veröffentlichen von Bildern in Print- und Online-Publikationen sowie auf Social Media-Kanälen oder Webseiten ist nur mit vorheriger Genehmigung der Rechteinhaber erlaubt. [Mehr erfahren](#)

### Conditions d'utilisation

L'ETH Library est le fournisseur des revues numérisées. Elle ne détient aucun droit d'auteur sur les revues et n'est pas responsable de leur contenu. En règle générale, les droits sont détenus par les éditeurs ou les détenteurs de droits externes. La reproduction d'images dans des publications imprimées ou en ligne ainsi que sur des canaux de médias sociaux ou des sites web n'est autorisée qu'avec l'accord préalable des détenteurs des droits. [En savoir plus](#)

### Terms of use

The ETH Library is the provider of the digitised journals. It does not own any copyrights to the journals and is not responsible for their content. The rights usually lie with the publishers or the external rights holders. Publishing images in print and online publications, as well as on social media channels or websites, is only permitted with the prior consent of the rights holders. [Find out more](#)

**Download PDF:** 03.04.2026

**ETH-Bibliothek Zürich, E-Periodica, <https://www.e-periodica.ch>**

# KITTLOSE GLASDÄCHER

mit Bleibanden oder Aluminiumprofilen.  
Vordächer, Satteldächer, Sheddächer, senkrechte Verglasungen an großen wie kleinen Objekten.  
Korrosionssichere Konstruktion mit spannungsfreier Fassung der Gläser.  
Ausführung auf Holz, Eisen und Beton.  
Umdecken bestehender, gekitteter Glasdächer.

**JAKOB SCHERRER SÖHNE**

Zürich 2, Allmendstr. 7, Tel. (051) 25 79 80



Statische Entlüfter: Aspirateur Scherrer

## Der luftgekühlte **STIHL** Zweitakt- DIESEL-MOTOR

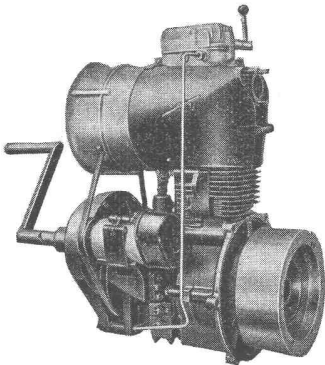

12—14 PS bei 1850 Umdr.  
mit Elektro-Starter  
oder Handanlasser  
mit Regulator  
mit oder ohne Kupplung  
lieferbar  
Sicherer und leichter  
Start bei jeder Witterung  
Vorzügliche Einbauverhältnisse für stationäre und mobile Verwendung  
Ruhiger Gang

Verlangen Sie Prospekte und Spezialofferten  
Generalvertretung für die Schweiz:

**Aecherli AG., Maschinenfabrik, Reiden (LU)**

Telephon (062) 9 33 71

## Einführungskurs in das Zürcherische Baurecht

Referent: Dr. H. Egger, jur. Beamter  
der städt. Baupolizei

Kursbeginn: 15. Oktober 1952

Kursdauer: 10 Abende  
von 19.30—21.30 Uhr

*Institut*  
**JUVENTUS** *Lürieh*

Lagerstrasse 45 / Telephon 25 48 98 / 25 77 93

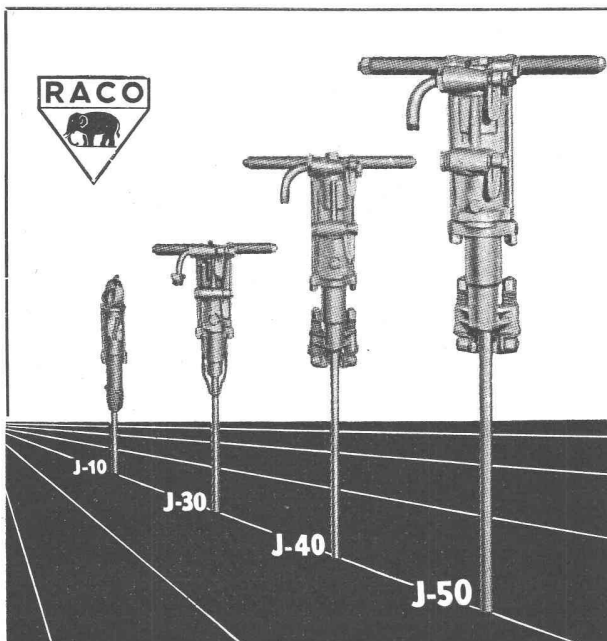

## Ingersoll-Rand BOHRHÄMMER

sind leistungsfähiger

Modelle von 6—27 kg

für leichteste und schwerste Bohrarbeiten

**Robert Aebi & Cie AG Zürich**

Uraniastrasse 31/35

Telephon (051) 23 17 50

Zweigniederlassungen in GENÈVE und ZOLLIKOFEN

# Treppenbau Geilinger & Co. Winterthur

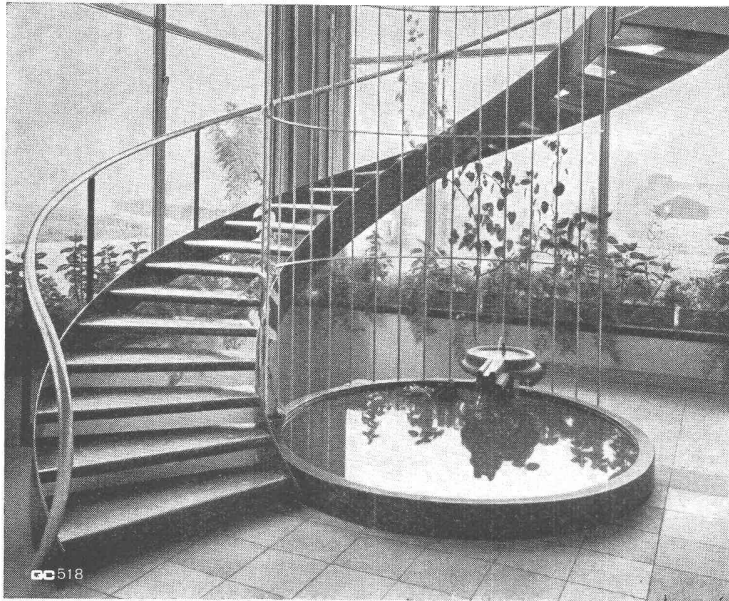

Neue Amag AG. Schinznach



Diagramm einer Rammsondierung

## Baugrunduntersuchungen

### Sondierbohrungen

mit ungestörten Bodenproben  
Direkte Bestimmung im Bohrloch  
Me-Wert (Setzungsversuch)  
Innerer Reibungswinkel  
Durchlässigkeit etc.

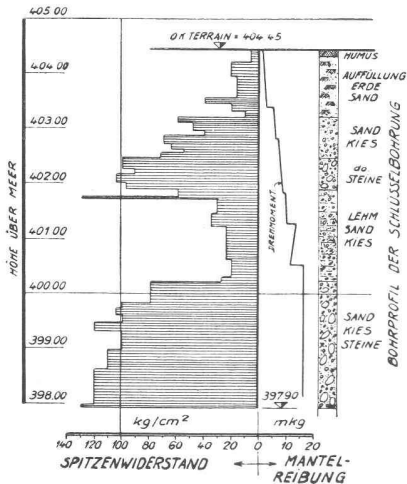
### Rammsondierungen

+ Pat. 242116. Getrennte Messung  
des Spitzenwiderstandes  
und der Mantelreibung

### Kernbohrungen - Fundationsvorschläge

## Brunner & Co. Bauunternehmer Zürich

Schanzengraben 23

Spezialabteilung für Baugrunduntersuchungen, Beton-Bohrpfähle, Injektionen, Grundwasserfassungen

## Alles fließt

gleichmässig und störungsfrei

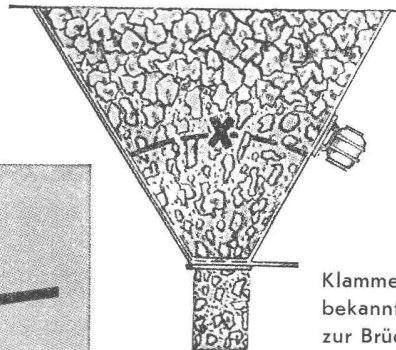
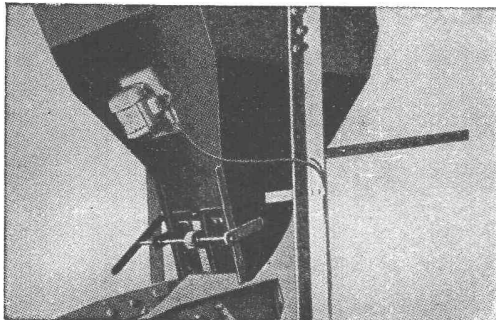

*Kennen Sie unsere  
Vibrationsapparate*

## TRILLOR

*zur Rüttelung von Silos?*

Klammes und backendes Material neigt  
bekanntlich in trichterförmigen Abläufen  
zur Brückenbildung.

Durch Anbringung unserer Vibrationsapparate wird dieser Uebel-  
stand vollkommen behoben und ein gleichmässiger Fluss bei  
Öffnung des Siloschiebers erreicht. — **Leichte Montage. Geringer  
Kraftbedarf. Ruhiger, fast geräuschloser Gang.**

**STORRER & CO., ZÜRICH** Florastrasse 1 - Tel. (051) 32 77 22

# HESCO

## Ventilations-Klappen und Ventilations-Gitter

Die Frage der Verwendung von Ventilations-Klappen stellt sich heute praktisch fast bei allen Neubauten von Fabriken, Spitälern, Sanatorien, Wohn- und Wohlfahrtshäusern, Lagerhäusern, Festungsbauten, Warenhäusern und Geschäftshäusern aller Art.

Wir fabrizieren Ventilations-Klappen, Ventilations-Schieber und -Gitter.

„Hesco“-Ventilations-Klappen, -Gitter und -Schieber sind in der Regel elfenbeinfarbig emailliert, verchromt oder cadmiert. Sie können aber auch in einer beliebig andern Farbe geliefert werden.

Wünschen für Extra-Anfertigungen nach Ihren Zeichnungen und Angaben können wir jederzeit entsprechen.

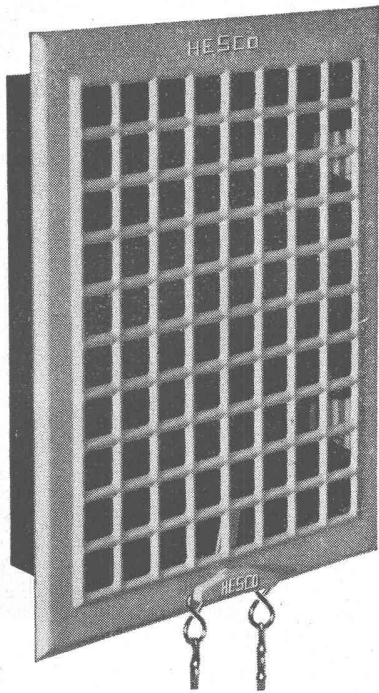

**1511** „Hesco“-Ventilations-Klappen in 25 verschiedenen Dimensionen erhältlich, maximaler Luftdurchlaß 60 %.

Verlangen Sie bitte unseren detaillierten Ventilations-Prospekt.

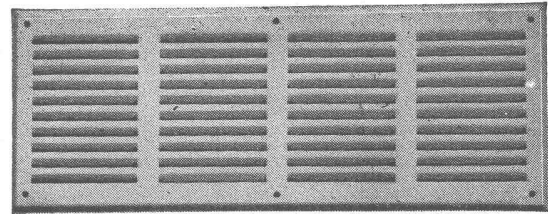

**1553** Schlitzgitter zum Aufschrauben

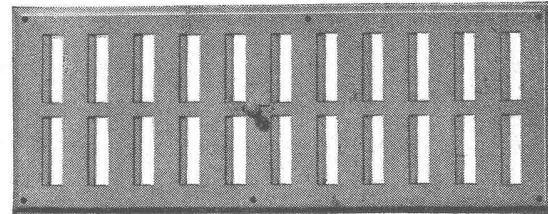

**1535** Schlitzschieber mit Schiebeknopf

Bei der «Hesco»-Ventilation 1511 ist besonders zu beachten, daß diese ohne Werkzeug aus dem eingemauerten Rahmen herausgenommen und nachher wieder eingesetzt werden kann. Das vereinfacht die Reinigung ganz wesentlich.

Unter Art. No. 1521 fabrizieren wir Ventilationen mit einem extra großen Luftdurchlaß von 76 %.

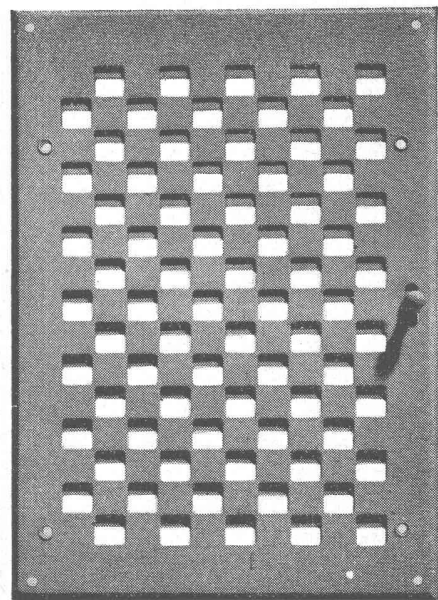

**1531** Columbus-Schieber mit Schiebeknopf oder Hebel für Kettenzug.

*Hess & Cie.* Drahtzieherei, Metallwaren- und Nagelfabrik - Pilgersteg, Rütli ZH.



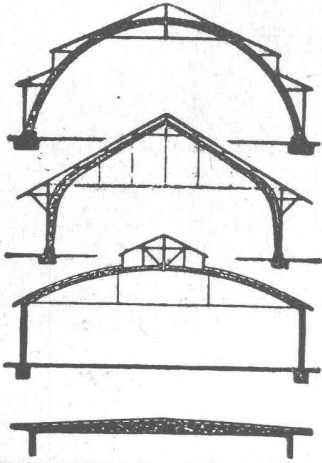

**B. ZÖLLIG  
SÖHNE**  
Holz-Konstruktionen  
**ARBON**

Spezialität  
**AUSFÜHRUNG in der  
HETZERBAUWEISE**

FÜR LAGER-, TURN- UND  
FABRIKHALLEN  
LEHRGERÜSTE UND  
KIRCHEN  
RISSFREIE SÄULEN

Achselschutz-Pelerinen  
Mineurjacken  
Mineurmäntel  
Gummistiefel

Hochdruckschläuche  
für jeden Zweck  
Industriehandschuhe

**GUMMIBRUNNER**

Aktiengesellschaft

**BASEL**

Telephon (061) 2 69 49



Schraubepumpen

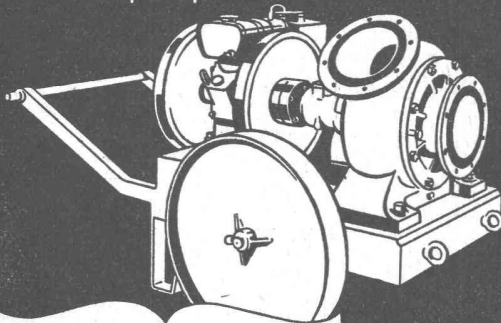

**K. RÜTSCHI & CO.**

BRUGG

*Pumpenbau*

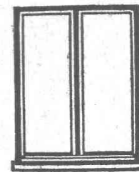

**Fenster**

vorteilhaft durch

**FENSTERFABRIK ALBISRIEDEN AG.**

ZÜRICH 9/47 Fellenbergweg 15 Tel. 52 11 45

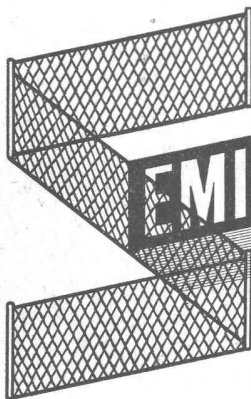

Fabrik für alle  
Drahtgeflechte

**EMIL HITZ**  
ZÜRICH 3

Grubenstrasse 29  
Telephon (051) 33 25 50  
Zweigbetrieb in Basel  
Ob. Rebgasse 40  
Telephon (061) 4 58 92

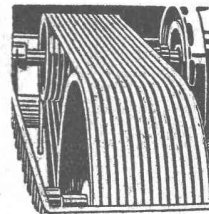

**Industrie-Artikel**

Treibriemen      Transportbänder  
Keilriemen      Riemenverbinder  
Dichtungsmaterial      Gummischläuche

**Adolf Schlatter A.G. Zürich**  
Tel. (051) 26 17 86      Stampfenbachstr. 73

**St. Margrether-Sandstein**

Kennen Sie die Vorzüge meines Materials? Jegliche Steinhauerarbeiten, Tür- u. Fenstereinfassungen, Cheminées etc.

Verlangen Sie unverbindlich Offerte oder Vertreterbesuch.

STEINBRUCH- UND STEINMETZGESCHAFT

**E. GAUTSCHI St. Margrethen** Tel. 7 34 86



**WALTER J. HELLER & Co.**

**BAUUNTERNEHMUNG**

BERN — SCHLOSSTRASSE 131 — TEL. (031) 5 11 12

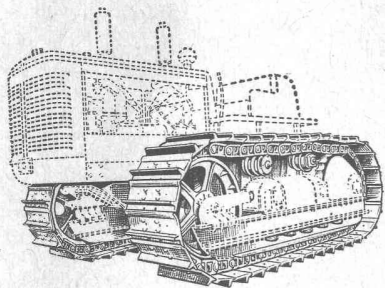

# Traktoren-Ketten

Kettenglieder aus Mangan-Vanadin-Stahl im Gesenk geschmiedet. Lauffläche flammen- bzw. induktionsgehärtet. Hohe Verschleissfestigkeit. Bolzen aus Chrom-Einsatzstahl (Härtetiefe 2—2½ mm).

Alle austauschbaren Einzelteile stets am Lager

Kurze Lieferfrist garantiert! Verlangen Sie Offerte

Erstklassiges deutsches Fabrikat für höchste Ansprüche

**RUDOLF FREY, GOSSAU/SG** Fahrzeuge - Maschinen - Motoren  
Telephon (071) 8 58 33

SCHWEIZERISCHE WAGONS- UND AUFZÜGEFABRIK A.G. SCHLIEREN-ZÜRICH

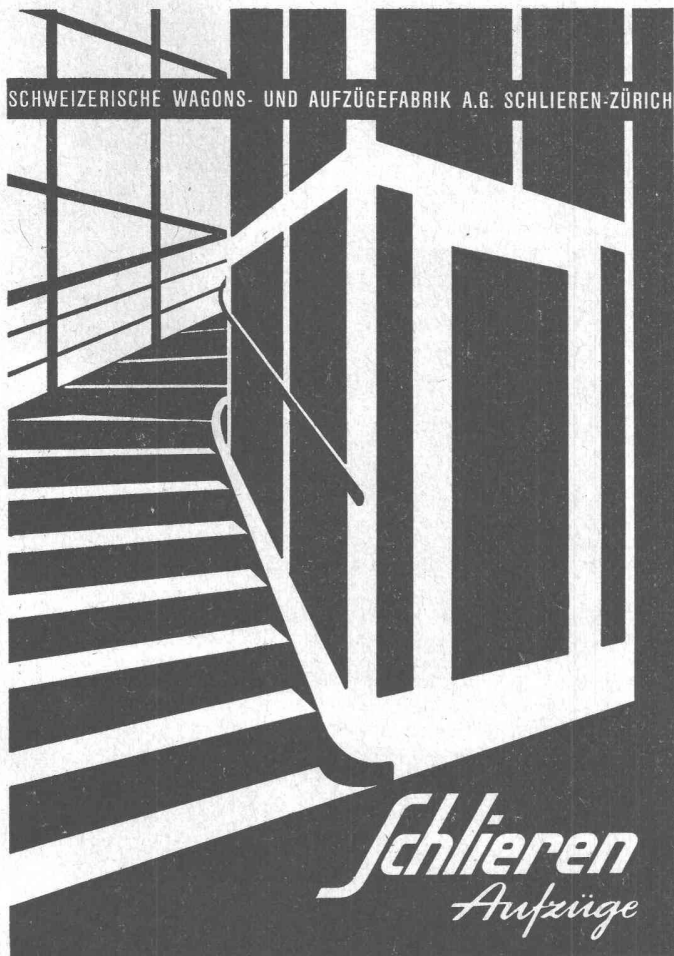

*Schlieren*  
Aufzüge

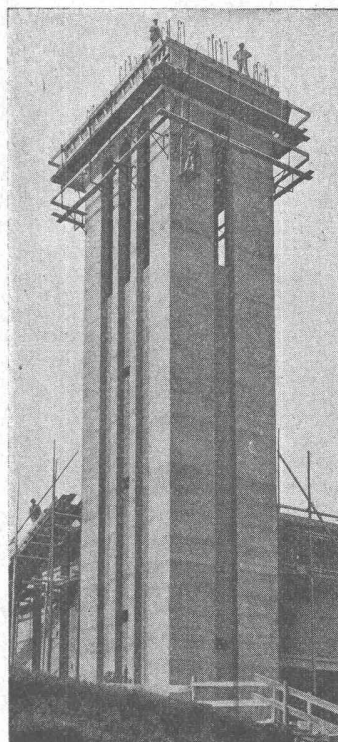

## Für Silos und Turmbauten

Dübelschrauben zum Binden der Schalungen

Profitgerüstträger für stangenlose Gerüstung

Sauberer, rostfreier Sichtbeton.

Normalisierte, billige Schalung.  
Kein Stangengerüst.

Kauf - Miete

**conrad Kern**  
AG.  
**BAUWERKZEUGE**  
ZÜRICH / EISENGASSE 6/8 / TEL.(051) 32 12 46

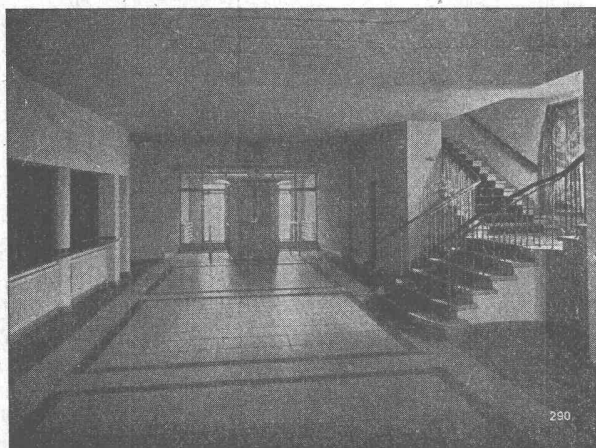

## Qualitäts-Fabrikate

in Basaltolit-Quarzit

### Treppenanlagen Bodenplatten

hydraulisch gepresst, mit granitharter Gehfläche, in verschiedenen Farben

Standard-Formate:  
25/25/2 cm  
30/30/2 cm  
35/35/2,5 cm  
40/40/3 cm

in Granit-Imitation sofort ab Lager lieferbar!

**SPEZIALBETON AG. STAAD (St. G.)**

STS

Schweiz. Technische Stellenvermittlung  
Service Technique Suisse de placement  
Servizio Tecnico Svizzero di collocamento  
Swiss Technical Service of employment

Zürich, Lutherstr. 14, Tel. 23 54 26. Telegr. STSINGENIEUR ZÜRICH.  
Für Stellessuchende Einschreibgebühr 3 Fr. für 3 Monate. Bewerber  
wollen Anmeldebogen verlangen. — *Auskunft* über offene Stellen und  
*Weiterleitung* von Offerten erfolgt *nur gegenüber Eingeschriebenen*.

## INDUSTRIE - ABTEILUNG

- 499 **Dipl. Ingenieur** mit Erfahrungen in allgemeiner Wärmewirtschaft,  
für Leitung der Versuchsabteilung. Ferner **Heizungs- und Lüf-**  
**tungstechniker** mit Praxis. Nähe Zürich.
- 501 **Ingenieur oder Techniker** mit Praxis in Präzisionsmechanik und  
im Terminwesen, als Leiter des Planing-Büros. Französisch.  
Nicht unter 30 Jahre. Baldigst. Westschweiz.
- 503 **Heizungstechniker** mit Praxis, für Zentralheizungsanlagen, Fran-  
zösisch. Kanton Bern.
- 505 **Konstrukteur** mit Praxis im Stanz- und Presswerkzeugbau oder  
Kleinapparatebau. Zürich.
- 507 **Techniker**, für Projekt und Ausführung von lufttechnischen An-  
lagen. Eintritt spätestens 1. Dezember 1952. Kanton Bern.
- 509 **Maschinen- oder Elektrotechniker** mit Praxis, als Depotchef für  
den Unterhalt des Rollmaterials, der Fahrleitungsanlagen. Süd-  
westschweiz.

- 511 **Chemiker** (Technikum), Kenntnisse in Chemie und Verwaltungs-  
betrieb. Englisch. Deutschschweiz.
- 513 **Ingenieur oder Techniker** mit Praxis, für Verkauf von Maschinen  
und Apparaten. Englisch. Japan.
- 515 **Techniker** mit Praxis in lufttechnischen Anlagen, für technisches  
Büro. Mittelschweiz.
- 519 **Dipl. Chemiker ETH** mit Praxis in Forschungs- und Entwick-  
lungsarbeiten, für Leitung einer Abteilung des chemischen Be-  
triebes zur Herstellung pflanzlicher Öle. Bis 40 Jahre. Nähe von  
Paris.

## BAU - ABTEILUNG :

- 1092 **Bauführer** mit Büro- und Bauplatzpraxis. Sofort. Kt. Graubünden.
- 1096 **Tiefbautechniker oder Bauingenieur-Praktikant**, als Bauleiter-  
Assistent bei einem Stollenbau im Tessin, Nordwestschweiz.
- 1100 **Hochbautechniker** mit Büro- und Bauplatzpraxis, für Ausführungs-  
pläne, Kostenvoranschläge und Bauleitung. Baldigst. Zürich.
- 1102 **Hochbautechniker** (Technikum) mit Büro- und Bauplatzpraxis, für  
Massauszüge, Kostenvoranschläge, Bauleitung, Ausmass, Abrech-  
nung. Baldigst. Zürich.
- 1106 **Hochbautechniker** mit Praxis für Projekt und Ausführung von  
Hochbauten. Alter ca. 30 Jahre. Deutschschweiz.
- 1108 **Dipl. Bauingenieur**, Statiker mit Praxis, für Eisenbeton-, Hoch-  
und Tiefbauten. Baldigst. Zürich.



**FRICK-GLASS A.G.**  
ZÜRICH-ALTSTETTEN

Tel. (051) 52 51 11

Asphalt-Isolierungen  
Flachdach-Beläge  
Kork-Isolierungen

in zuverlässiger Ausführung

Bekanntes Ingenieurbureau sucht

## erfahrenen Techniker oder perfekten Zeichner

für selbständige Ausarbeitung von allen ein-  
schlägigen Eisenbetonarbeiten. Bei Eignung  
Dauerstellung. Eintritt nach Uebereinkunft.

Offerten mit Gehaltsansprüchen und Angabe  
des frühesten Eintrittstermins sind zu richten  
unter Chiffre ZO 7510 an Mosse-Annoncen  
AG., Zürich 23.

Grössere Strassenbauunternehmung sucht für  
die Nordostschweiz als

## FILIALLEITER

einen tüchtigen Ingenieur oder Techniker,  
welcher im Strassen- und Tiefbau ausgewie-  
sene Erfahrung besitzt und über gute Refe-  
renzen verfügt.

Detaillierte Offerten unter Chiffre ZA 7589  
an Mosse-Annoncen AG., Zürich 23.

Maschinenfabrik sucht für ihre bedeutende, in  
Ausweitung begriffene Abteilung Spezialmaschinen

## DIPL. INGENIEUR

mit Erfahrung und Eignung, einem **Konstruktions-**  
**büro** mit vorhandenen Gruppenchefs und 30 bis 40  
technischen Angestellten nach kürzerer Einarbeit  
vorzustehen. Der Bewerber soll begabt und be-  
fähigt sein, die Entwicklung neuer Konstruktionen  
zu fördern, die zeichnerische Ausführung dersel-  
ben zu überwachen und grössere Offerten in tech-  
nischer Beziehung zu bearbeiten.

Gute Umgangsformen und Sprachkenntnisse er-  
wünscht. Alter 35 bis 40 Jahre.

Interessante Position für gut ausgewiesene Per-  
sönlichkeit, Dauerstelle mit Pensionsberechtigung.

Handschriftliche Offerten mit allen üblichen Un-  
terlagen und Angabe der Gehaltsansprüche sind  
erwünscht unter Chiffre C 14574 Z an **Publicitas**,  
Zürich 1.

Gesucht für Zürich, zum Eintritt nach Ueber-  
einkunft

## Diplom-Ingenieur

als Statiker und Konstrukteur für Stahlbau.  
Entwicklungsfähige Position. Handgeschrie-  
bene Offerten mit Zeugnissen unter Chiffre  
ZV 7605 an Mosse-Annoncen AG., Zürich 23.

Gesucht von grosser Bauunternehmung

## Ingenieure und Techniker

für Tiefbau, Stollen- und Strassenbau. Offerten unter Chiffre U 12400 Ch an Publicitas, Chur.

Wir suchen in unsere Abteilung für Düsen-triebwerke

### INGENIEUR evtl. TECHNIKER

**Anforderungen:** Konstruktive und fabrikatorische Erfahrung, wenn möglich auf dem Gebiete des Leichtmotorenbaus; Befähigung zur Leitung eines Zeichnungsbureaus; Gewandtheit im Verkehr mit der Werkstatt und den Lieferanten.

Gute Kenntnisse der englischen Sprache.

Dienstofferten mit Angaben über Ausbildung und bisherige Tätigkeit sowie mit Photo sind zu richten an

Gebrüder Sulzer, Aktiengesellschaft, Personalabteilung 24, Winterthur.

Gesucht zu sofortigem Eintritt erfahrener, exakter

### Hochbauzeichner oder -techniker

für die Planbearbeitung von Schreinerarbeiten für den Neubau eines grösseren Spitalbaues. - Offerten unter Chiffre ZW 7632 an Mosse-Annoncen AG., Zürich 23.

Gesucht auf Ingenieurbureau der Ostschweiz

### Techniker oder Eisenbetonzeichner

mit Praxis im Tiefbau. Eintritt wenn möglich sofort, und

### jüngerer Ingenieur ETH

mit Praxis im Tief-, speziell Stollen- und Tunnelbau. Eintritt nach Uebereinkunft. Offerten unter Chiffre C 11838 Ch an Publicitas, Chur.

Jüngerer

### BAUZEICHNER

mit abgeschlossener Lehre und sechsjähriger Praxis als Zeichner und Bauführer, sucht Stelle auf Architekturbüro; Antritt anfangs Oktober od. später. Offerten sind zu richten unter Chiffre ZC 7640 an Mosse-Annoncen AG., Zürich 23.

### Dipl. Hochbautechniker

sucht neuen Wirkungskreis an verantwortungsvoller Stelle. Langjährige Praxis in erstklassigem, bekanntem Architekturbüro. Künstlerische Interessen. Freude an initiativem, schöpferischem Wirken. Offerten unter Chiffre Z D 7639 an Mosse-Annoncen AG., Zürich 23.

Junger, dipl.

### Bauingenieur ETH

mit einem Jahr Praxis im Kraftwerksbau sucht Stelle auf Ing.-Büro oder Unternehmung. Offerten erbeten unter Chiffre Z 8102 an Publicitas, Zürich.

Gesucht per sofort oder nach Uebereinkunft versierte

### Eisenbeton- und Tiefbauzeichner

(evtl. Techniker)

zur Ausarbeitung von Detailplänen für Kraftwerkprojekte (Wehre, Wasserfassungen, Zentralen usw.).

Gut ausgewiesenen Bewerbern kann interessante Tätigkeit zu günstigen Bedingungen zugesichert werden. Arbeitsort: Zürich.

Offerten mit Schriftprobe und Referenzen werden erbeten an **Hydraulik AG.**, Bahnhofstrasse 38, Zürich.

### ARCHITEKT (Dipl. Hochbautechniker)

mit 12jähriger Praxis, wovon 7 Jahre selbständig, sucht verantwortungsvolle, ausbaufähige Anstellung in Arch.-Büro, Unternehmung oder Verwaltung. Perfekt in allen einschlägigen Arbeiten. Sprachen: Deutsch und Französisch. Bevorzugt Stadt oder Kanton Bern. Schriftliche Offerten erbeten unter Chiffre P 10768 S an Publicitas, Sitten.

Zürcher Ing.-Büro für Eisenbetonbau sucht n. Uebereinkunft tüchtigen

### Eisenbetonzeichner oder -techniker

guten Darsteller, mit einigen Jahren Praxis. Gut bezahlte Dauerstelle. Evtl. aushilfsweise. Offerten mit Zeugnissen, Gehaltsansprüchen, Eintrittstermin unter Chiffre ZN 1751 an Mosse-Annoncen AG., Zürich 23.

Junger, strebsamer

### BAUZEICHNER

sucht Stelle auf Architekturbüro oder Baugeschäft in Zürich. Diensteintritt und Gehalt nach Vereinbarung. Offerten unter Chiffre ZO 7625 an Mosse-Annoncen AG., Zürich 23.

Gesucht jüngerer dipl.

### Bauingenieur ETH oder EPL

guter Statiker mit einiger Praxis, als Vertreter des Chefs auf mittleres Ingenieurbüro, für mehrjährige Aufgaben auf dem Gebiete des Stahl- und Eisenbetonbaues.

Offerten mit Photo und Curriculum vitae unter Chiffre ZH 7611 an Mosse-Annoncen AG., Zürich 23.

### Tüchtiger Tiefbau-Eisenbetontechniker

mit vieljähriger Erfahrung, guter Statiker, Spezialist für Kläranlagen, sucht neues Wirkungsfeld. Offerten unter Chiffre ZS 1755 an Mosse-Annoncen AG., Zürich 23.



## INNENARCHITEKTIN

Oesterreicherin in der Schweiz, sucht per Ende Oktober Stelle, ist auch bereit, teilweise den Haushalt zu besorgen. Angebote an **Hilde Czernowsky**, Waaghaus, Gottlieben (Thurgau).

Zu verkaufen wegen Abreise

## RECHENMASCHINE

**MADAS**, elektr. 9×9×16stellig, automatische Multiplikation und Division. Fr. 650.—.

Dr. J. P. Blaser, Hochstrasse 63, Zürich.

## GEMEINDE AESCH BL

Zufolge Anschaffung einer grösseren Pumpe hat die Gemeinde Aesch folgende

### Bohrloch-Pumpe

zu verkaufen:

Förderwassermenge . . . . .	800 l/min
Druck . . . . .	78 m
Motorenleistung . . . . .	37 PS
Spannung . . . . .	220/380 Volt
Baulänge der Pumpe . . . . .	21 m

MD

**SCHAUFENSTER**  
Rahmen in Eisen,  
Anticorodal oder Bronze

**GAUGER**  
Gauger & Co. A.G. Zürich

## ★ ACHTUNG ★

Ihre Korrespondenz, Buchführung, Berechnungen, Lohnlisten etc. wird **prompt und zuverlässig** erledigt in Einzelstunden (auch abends) von fachkundiger Sekretärin, flotte Rechnerin.

Alexandra Oefiker, Albisriederstrasse 54, Zürich 3

SEIT 1875  
PUMPENBAU

Zentrifugalpumpen für Flüssigkeitsförderung aller Art

Hochdruck  
Mitteldruck  
Niederdruck



HÄNY & CIE. PUMPENFABRIK MEILEN

Industrielle Aluminiumfarbe auf Bitumenbasis

**MAXIMAL**  
silbergrau, stahlgrau

Wädens

Wallisellen (Zch.)  
Tel. (051) 93 2114

BAUTENSCHUTZ  
SIEGFRIED **keller** co



Der Qualitätsbegriff für Holzfaserverplatten

**PAVATEX**

Ihr Gewinn:  
Gewissenhafter, kostenloser Beratungsdienst;  
gründliche Verarbeitungs- und Kalkulations-Kurse für Handwerker.

PAVATEX AG CHAM

Telephone (042) 6 11 25



Schnelle wirtschaftliche Montage / Festigkeit  
dichte Verbindungen / konstantes Durchfluß-  
vermögen / lange Lebensdauer / Schutz der  
wasserqualität —  
Eigenschaften der «ETERNIT»-Druckleitun-  
gen, überall durch Experten anerkannt.

**Eternit AG**  
NIEDERURNEN



Val Fex, Engadin, Schweiz

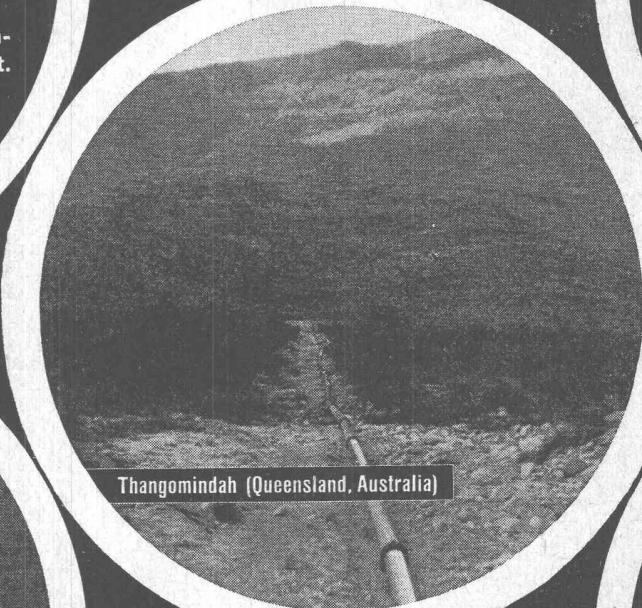

Thangomindah (Queensland, Australia)

**Transporte im Baugewerbe erheischen überdurchschnittliche Leistung**



Verlangen Sie bitte unverbindlich Offerte und Vorführung durch  
die Generalvertretung:

Da fühlt sich der neue  
**Steyr-Diesel**  
in seinem Element

**Seine Vorzüge:**

Nutzlast 4—4,5 t

4-Takt-Dieselmotor 5322 cm<sup>3</sup>

Einzel auswechselbare Zylinderbüchsen

Gut abgestuftes 5-Gang-Getriebe

Differentialsperre

Auspuffbremse

Verwindungsfreies Chassis

Wendekreis nur 15,5 m

und dazu:  
**sehr günstig im Preis**

**STERAG AG.**



**ZÜRICH 46**

Wehntalerstrasse 585

Telephon (051) 46 71 55

Distributeur pour la Suisse romande:

**STERAG S.A. LAUSANNE**

Chemin des Croix-Rouges 6

Tél. 021 - 22 30 95

# SULZER Elektro-Stahlguß

GEBRÜDER SULZER, AKTIENGESELLSCHAFT, WINTERTHUR

## HUBSCHER & CO. SCHAFFHAUSEN

MASCHINEN- UND STAHLBAU EBNATSTRASSE 131 TELEPHON (053) 5 35 19

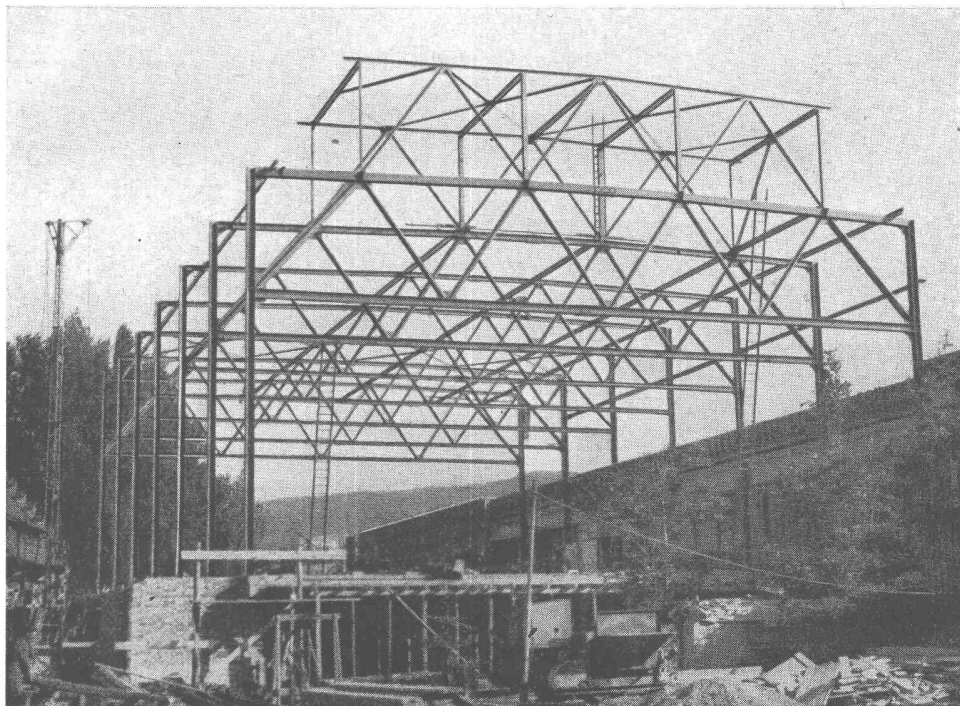

Spinnerei-Anbau