

Zeitschrift: Schweizerische Bauzeitung
Herausgeber: Verlags-AG der akademischen technischen Vereine
Band: 70 (1952)
Heft: 29

Werbung

Nutzungsbedingungen

Die ETH-Bibliothek ist die Anbieterin der digitalisierten Zeitschriften auf E-Periodica. Sie besitzt keine Urheberrechte an den Zeitschriften und ist nicht verantwortlich für deren Inhalte. Die Rechte liegen in der Regel bei den Herausgebern beziehungsweise den externen Rechteinhabern. Das Veröffentlichen von Bildern in Print- und Online-Publikationen sowie auf Social Media-Kanälen oder Webseiten ist nur mit vorheriger Genehmigung der Rechteinhaber erlaubt. [Mehr erfahren](#)

Conditions d'utilisation

L'ETH Library est le fournisseur des revues numérisées. Elle ne détient aucun droit d'auteur sur les revues et n'est pas responsable de leur contenu. En règle générale, les droits sont détenus par les éditeurs ou les détenteurs de droits externes. La reproduction d'images dans des publications imprimées ou en ligne ainsi que sur des canaux de médias sociaux ou des sites web n'est autorisée qu'avec l'accord préalable des détenteurs des droits. [En savoir plus](#)

Terms of use

The ETH Library is the provider of the digitised journals. It does not own any copyrights to the journals and is not responsible for their content. The rights usually lie with the publishers or the external rights holders. Publishing images in print and online publications, as well as on social media channels or websites, is only permitted with the prior consent of the rights holders. [Find out more](#)

Download PDF: 01.10.2025

ETH-Bibliothek Zürich, E-Periodica, <https://www.e-periodica.ch>

SCHWEIZERISCHE BAUZEITUNG

WOCHENSCHRIFT FÜR ARCHITEKTUR / INGENIEURWESEN / MASCHINENTECHNIK
REVUE POLYTECHNIQUE SUISSE

ORGAN DES S. I. A. SCHWEIZERISCHER INGENIEUR- UND ARCHITEKTEN-VEREIN
UND DER G. E. P. GESELLSCHAFT EHEMAL. STUDIERENDER DER EidG. TECHN. HOCHSCHULE
GEGRÜNDET 1883 VON ING. A. WALDNER / HERAUSGEGEBEN VON ING. W. JEGHER

Fenster



Kiefer Zürich

Patentanwälte

E. BLUM & Co., ZÜRICH

Gegründet 1878 Telefon 251633

Bahnhofstrasse 31

Anmeldung von Erfindungen

Fabrik- und Handelsmarken

Gutachten, Prozessberatung

AUFZÜGE

für Personen - Waren
Spesen - Akten
mit und ohne Feineinstellung

Gebauer
ZÜRICH
Birmensdorferstr. 273
Telephon 33 21 66

In Verwaltungsgebäuden, Büros, Labors,
Spitälern, Schulen und Fabriken

demontierbare, schalldämmende

KOLLER WÄNDE

Rasches Montieren oder Auswechseln
von festen und verglasten Wänden so-
wie von Türelementen.

In- und Auslandpatent

METALLBAU KOLLER AG. BASEL

Telephon (061) 8 29 77

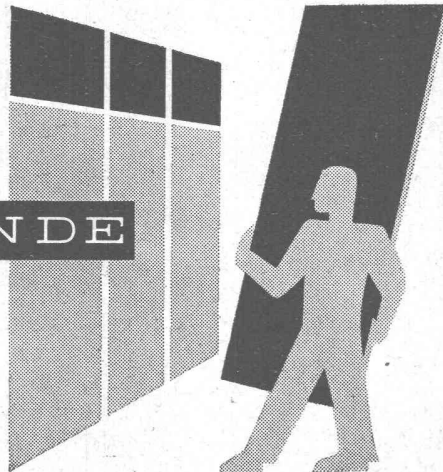

Verlag

W. Jegher & A. Ostertag, Dianastrasse 5,
Zürich / Tel. 23 45 07 / Postcheck VIII 6110
Postadresse:
Schweiz. Bauzeitung, Postfach Zürich 39

Bezugspreise

Einzelheft Fr. 1.65 — Abonnements:

12 Monate		6 Monate		3 Monate	
Schweiz	Ausland	Schweiz	Ausland	Schweiz	Ausland
66.—	72.—	33.—	36.—	16.50	18.—

Für Mitglieder des S. I. A., der G. E. P.
und des Schweiz. Technischen Verbandes,
sowie für Studierende der ETH er-
mässigte Preis-Kategorien nach Tarif.

Anzeigen-Verwaltung

Mosse-Annoncen AG., Zürich, Limmat-
quai 94 / Tel. 326817 / Postcheck VIII 1027

INHALT

Schattenwurf von Gebäuden. Von <i>H. Marti</i>	407*
Wasserkräfte Westdeutschlands	410
Energiegewinnung aus niedrigen Naturpotentialen. Von <i>G. Martin</i>	412

NEKROLOGE

H. Hafner. A. Meier. O. Burckhardt	416*
P. Roth. J. Flückiger	417

MITTEILUNGEN

American Institute of Architects. Neue Pumpen in Birmingham. Elek- trische Lokomotiven für Spanien. Käbelbagger Rapier W 1400	417*
Persönliches. Eidg. Anstalt für Wasserversorgung, Abwasserreini- gung und Gewässerschutz	418

LITERATUR

Schweizer Architektur, von <i>H. Vol- kart</i>	418
Handbuch der Hausinstallationen, von <i>K. Brandt</i> . Fluoreszenzbeleuch- tung, von <i>C. Zwickerer</i> . Wärme- und Kälteschutz, von <i>J. S. Cam- merer</i> . Edelmehle, von <i>F. Rapatz</i>	419
Neuerscheinungen. Sonderdrucke der SBZ	420

WETTBEWERBE

Teilbebauungsplan von Turku (Finn- land). Zürcher Stadion-Wettbewerb. Friedhof Madretsch, Biel. Uhren- fabrik Langendorf	420
---	-----

VEREINE

S. I. A. 75 Jahre Sektion Waldstätte	420
--------------------------------------	-----

VORTRAGSKALENDER	420
----------------------------	-----

SCHEKOL

Abdichtungslack

AUF ASPHALT
BITUMENBASIS

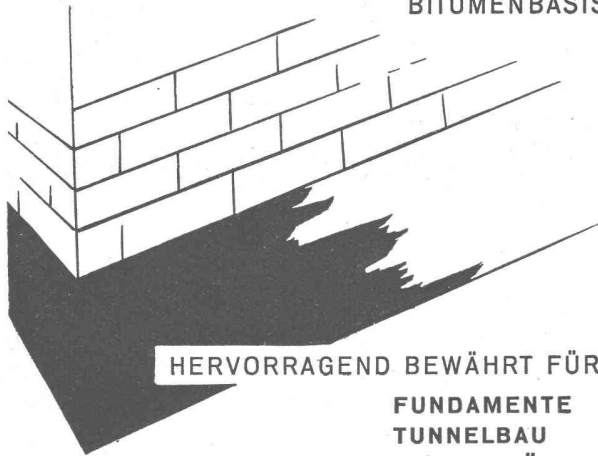

HERVORRAGEND BEWÄHRT FÜR:

FUNDAMENTE
TUNNELBAU
CEMENTRÖHREN
ABWÄSSER
SILOS ETC.

Unterwasserbeständig - Säure- und alkalifest

SCHEKOLIN A.-G. SCHAAN

SPEZIALFABRIK HOCHWERTIGER LACKE U. FARBEN

STEINER

Bauschreinerei
Möbelfabrik

STEINER

Spezialfabrik für Laden- und
Schaufensterausbau

STEINER

Zürich 50
Hagenholzstrasse 60

STEINER

Telefon
46 43 44

STEINER

Verlangen Sie
unverbindliche Beratung

STEINER

Beste Referenzen
stehen Ihnen zur Verfügung

STEINER

FEUERFESTE ERZEUGNISSE
PRODUITS RÉFRACTAIRES

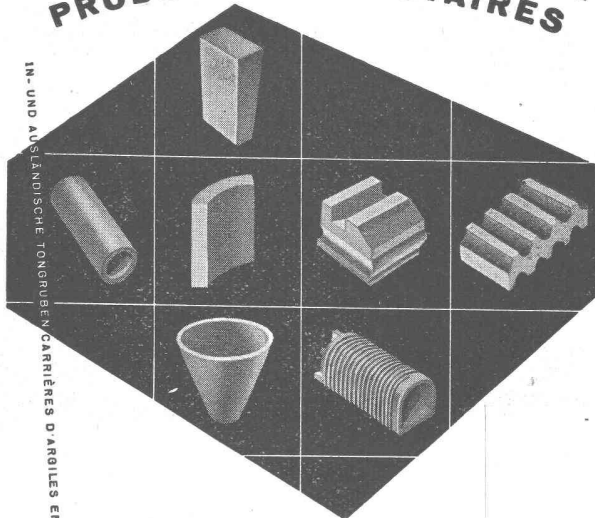

IN- UND AUSLÄNDISCHE TONGRUBEN, CARRIÈRES, D'AROIRES EN SUISSE ET À L'ÉTRANGER

Steinzeugbodenplatten
Schamotte
Korund
Karborundum
Säurefeste Steine
Isoliersteine



TONWERK LAUSEN AG

LAUSEN BLD.

K. Jüdel

LAMELLENSTOREN

GARAGETORE

SONNENSTOREN

G

Solomatic

ROLLADENFABRIK A. GRIESSER AG

AADORF-Thg. Tel. (052) 4 71 12		VERTRETUNGEN:	
BASEL	Tel. (061) 5 63 63	CHAUX-DE-FONDS	MM. Moccand, Tél. (039) 2 20 26
BERN	Tel. (031) 2 92 61	DELEMONT	Schmid S. A., Tél. (066) 2 16 09
GENÈVE	Tél. (022) 2 53 84	LOCARNO-Muratto	M. Gherra, Tél. (093) 7 30 89
LAUSANNE	Tél. (021) 26 18 40	OLTEN	A. Spring, Arch., Tél. (062) 5 25 85
LUZERN	Tel. (041) 2 72 42	SCHAFFHAUSEN	J. Mettler, Tél. (053) 6 00 08
ST. GALLEN	Tel. (071) 3 14 76	THUN	H. Meier, Tél. (033) 2 25 25
ZÜRICH	Tel. (051) 23 73 98	ZUG	J. Rust, Tél. (042) 4 04 18

MD

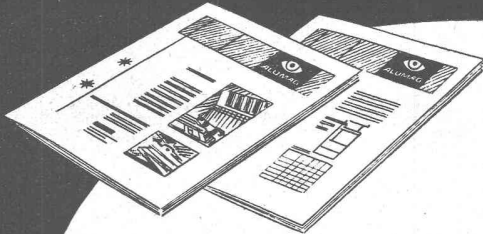

Unsere lichttechnische Hauszeitschrift

orientiert mit vielen praktischen Beispielen über alle Beleuchtungsfragen in lichttechnischer, ökonomischer und ästhetischer Hinsicht.

Wissen Sie, wie man eine Lichtverteilungskurve liest? Kennen Sie die Eigenschaften der verschiedenen Lichtquellen? Interessieren Sie sich für Schaufenster- und Ladenbeleuchtung, für Strassenbeleuchtung oder blendungsfreie Arbeitsplatzbeleuchtung in Büros od. Werkstätten?

Wir sind bereit, jedem Interessenten unsere Hauszeitschrift **gratis** zuzustellen. Unsere Lichttechniker gestalten sie immer aktuell und rücken so alle Lichtfragen

ins rechte Licht



Aluminium-Licht AG Zürich
Uraniastr. 16 Tel. (051) 237733

GRATIS-BON einzusenden an
Aluminium-Licht AG, Postfach Zürich F 1
Senden Sie bitte gratis Ihre Hauszeitschrift an

Name _____
Firma _____
Beruf _____
Branche _____
Adresse _____
Ort _____



Schützen Sie Beton und Eisen mit
ICOSIT
Chlorkautschukfarbe
wasser-, säure- u. laugenbeständig

Wallisellen (Zch.)
Tel. (051) 93 2114



Ablaufrohren aus Stahl

«GEKA»

für sanitäre

Abwasser



Normalware.
Spezialausführungen
nach Zeichnung.

839



Gesellschaft der Ludw. von Roll'schen Eisenwerke AG, Gerlafingen

Tiefbauunternehmungen

Gebrüder Meier AG.

Brugg und Olten

Sondierbohrungen

Grundwasserfassungen

Wasserversorgungsanlagen

Ueber 50jährige Erfahrungen

Unverbindliche Kostenvoranschläge

TURBINES HYDRAULIQUES

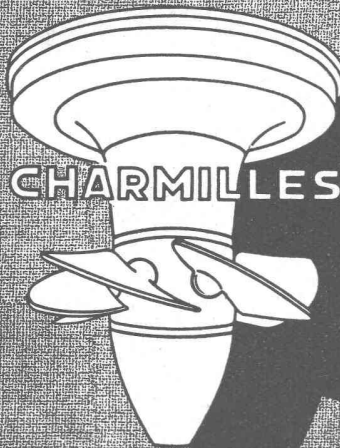

KAPLAN - FRANCIS
 PELTON - POUR TOUTES
 CHUTES ET TOUS DÉBITS
 RÉGULATEURS
 VANNES - PIVOTS

ATELIERS des CHARMILLES S.A. GENÈVE

Zerlegbare Bock-Krane!



2 Mann stellen oder zerlegen
 den Kran in 5 Minuten. Er kann
 auf dem Lastwagen mitgeführt
 werden.

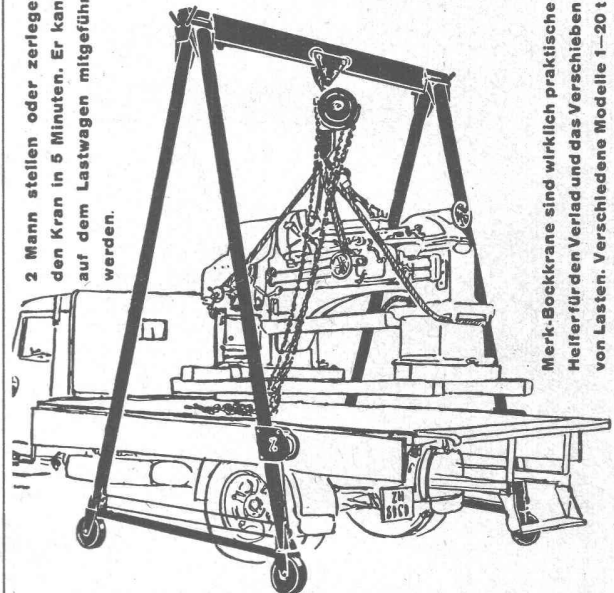

Merk-Bockkrane sind wirklich praktische
 Helfer für den Verlad und das Verschieben
 von Lasten. Verschiedene Modelle 1-20 t
 Tragkraft verschiedener Höhen und Brei-
 ten. Verlangen Sie nähere Angaben.

HANS MERK Fahrzeug- und Kranfabrik, DIETIKON-ZÜRICH

TELEPHON (051) 91 91 21

Kully Glasdächer seit 1898

KULLY

A.Kully A.G. Glasdachwerke Olten

Tel. (062) 5 39 01/02



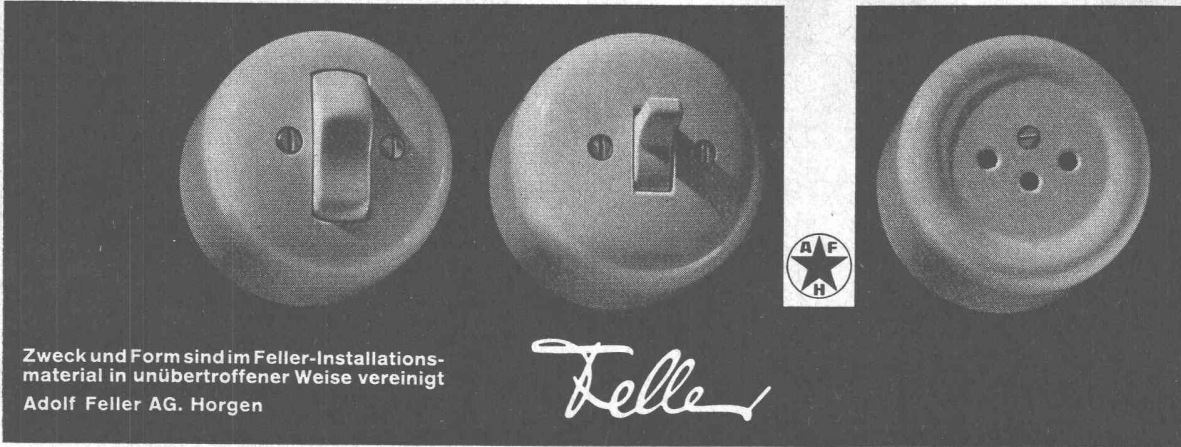

Zweck und Form sind im Feller-Installationsmaterial in unübertroffener Weise vereinigt
Adolf Feller AG. Horgen

Feller



SIG

Elektro-Fahrzeuge für Industrie u. Gewerbe

Ein Beispiel aus unserem vielseitigen Fabrikationsprogramm — Plattformwagen für Werk und Straße, Nutzlast 2 Tonnen, Anhängelast 5 Tonnen, 1 Tonnen-km kostet ca. 15 Rappen — kurzfristig lieferbar.

Schweizerische Industrie-Gesellschaft
Neuhausen am Rheinfall

FLACHBEDACHUNGEN

MEYNADIER

Zürich (051) 52 22 11
Bern (031) 2 90 51 *die Spezialisten*

Seilbahnen und Seilwinden

sind unser Spezialgebiet

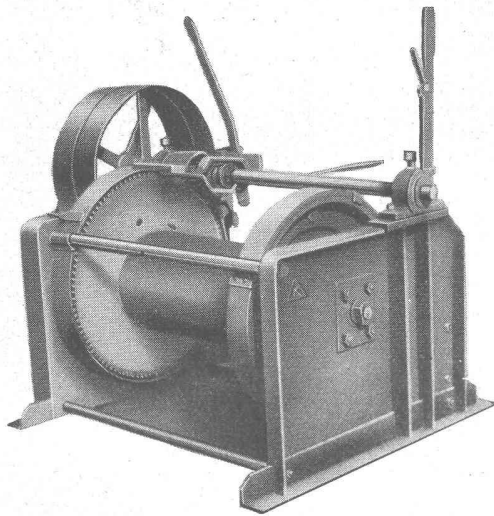

Seilwinde KS 23/70 mit geträsternem Stirnradgetriebe

L+E. KÜPFER Maschinenfabrik
Steffisburg

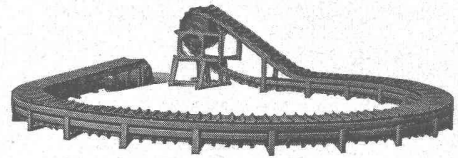

„STÜBBE“-Faltenbänder

kurvengängige Transportbänder für jedes
Transportgut und jede Belastung

Verlangen Sie Prospekte durch die General-Vertretung

GUMMI-BÜGLER AG. ZÜRICH 39

Telephon 27 72 33 Brandschenkestrasse 31

ALIMIL

Die patent. **ALIMIL-Rillentäfer** und **ALIMIL-Decken**
werden von führenden Architekten für öffentliche und
private Bauten gewählt.

Erste Referenzen + Verschiedene Profile + Vide Prospekt

Fabrikation und Anschlag durch
A. J. Eggstein Söhne & Cie. Luzern.

ALIMIL-WERK + LUZERN

Tribschenstrasse 57 + Tel. (041) 20604



Unterwasserpumpen
für
Grundwasserfassungen
und
tiefe Bohrbrunnen

Abteufungen

Verlangen Sie Prospekte
und Leistungstabellen

Theo Noerdlinger, Ing., Zürich 8

Feldeggstrasse 42

Telephon 24 35 61

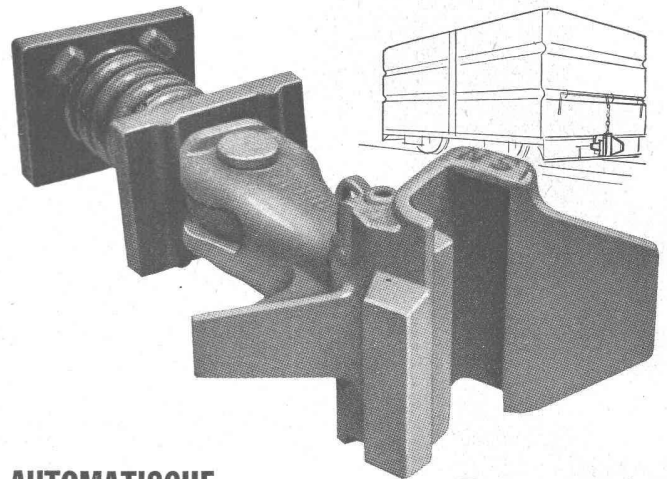

AUTOMATISCHE ESC-WILLISON- KUPPLUNGEN

verringern die Kupplungszeiten und erhöhen die Be-
triebssicherheit. Höhere Leistungen bei geringeren Auf-
wendungen.

Lieferung ab Lager Basel

Alleinvertretung:

A. SCHUBARTH & CO., BASEL

Elisabethenstrasse 85

Telephon (061) 2 36 50