

Zeitschrift: Schweizerische Bauzeitung
Herausgeber: Verlags-AG der akademischen technischen Vereine
Band: 69 (1951)
Heft: 3

Werbung

Nutzungsbedingungen

Die ETH-Bibliothek ist die Anbieterin der digitalisierten Zeitschriften auf E-Periodica. Sie besitzt keine Urheberrechte an den Zeitschriften und ist nicht verantwortlich für deren Inhalte. Die Rechte liegen in der Regel bei den Herausgebern beziehungsweise den externen Rechteinhabern. Das Veröffentlichen von Bildern in Print- und Online-Publikationen sowie auf Social Media-Kanälen oder Webseiten ist nur mit vorheriger Genehmigung der Rechteinhaber erlaubt. [Mehr erfahren](#)

Conditions d'utilisation

L'ETH Library est le fournisseur des revues numérisées. Elle ne détient aucun droit d'auteur sur les revues et n'est pas responsable de leur contenu. En règle générale, les droits sont détenus par les éditeurs ou les détenteurs de droits externes. La reproduction d'images dans des publications imprimées ou en ligne ainsi que sur des canaux de médias sociaux ou des sites web n'est autorisée qu'avec l'accord préalable des détenteurs des droits. [En savoir plus](#)

Terms of use

The ETH Library is the provider of the digitised journals. It does not own any copyrights to the journals and is not responsible for their content. The rights usually lie with the publishers or the external rights holders. Publishing images in print and online publications, as well as on social media channels or websites, is only permitted with the prior consent of the rights holders. [Find out more](#)

Download PDF: 05.04.2026

ETH-Bibliothek Zürich, E-Periodica, <https://www.e-periodica.ch>

SCHWEIZERISCHE BAUZEITUNG

WOCHENSCHRIFT FÜR ARCHITEKTUR / INGENIEURWESEN / MASCHINENTECHNIK

REVUE POLYTECHNIQUE SUISSE

ORGAN DES S. I. A. SCHWEIZERISCHER INGENIEUR- UND ARCHITEKTEN-VEREIN
UND DER G. E. P. GESELLSCHAFT EHEMAL. STUDIERENDER DER EIDG. TECHN. HOCHSCHULE
GEGRÜNDET 1883 VON ING. A. WALDNER / HERAUSGEGEBEN VON ING. W. JEGHER

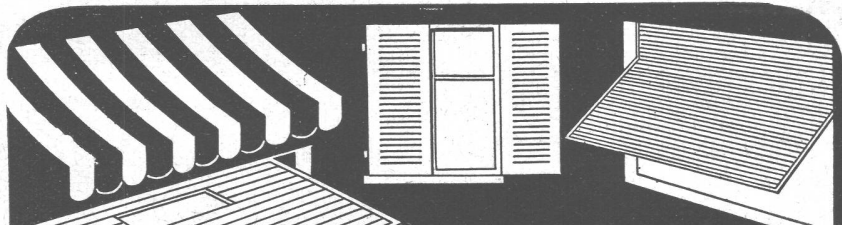

W. BAUMANN - HORGEN
Zürich Grütlistrasse 64 Tel. (051) 23 63 82
Chur Lürliabstr. 10 Tel. (081) 2 17 51
Genève 23, Rue de Berne Tel. (022) 2 31 02
Lausanne 18, Chemin des Epinettes Tel. (021) 26 32 01
Lugano Via Trevano 36 Tel. (091) 3 52 14
Luzern Maihofstrasse 45 Tel. (041) 2 38 75
Winterthur Eichgutstrasse 2 Tel. (052) 2 42 20

ROLLADEN - JALOUSIEN - KIPPTORE - SONNENSTOREN - ROLLWÄNDE

Verlag

W. Jegher & A. Ostertag, Dianastrasse 5,
Zürich / Tel. 23 45 07 / Postcheck VIII 6110

Postadresse:

Schweiz. Bauzeitung, Postfach Zürich 39

Bezugspreise

Einzelheft Fr. 1.50

— Abonnements:

Kategorie	12 Monate		6 Monate		3 Monate	
	Schweiz	Ausland	Schweiz	Ausland	Schweiz	Ausland
A	60.—	66.—	30.—	33.—	15.—	16.50
B	54.—	60.—	27.—	30.—	13.50	15.—
C	46.—	52.—	23.—	26.—	11.50	13.—
D	34.—	40.—	17.—	20.—	8.50	10.—

A Normaler Preis

B für Mitglieder Schweiz. Techn. Verband

C für Mitglieder S. I. A. oder G. E. P.

D für Mitglieder S. I. A. oder G. E. P., die weniger als 30 Jahre alt sind, sowie für Studierende der E. T. H. (bei Bestellung Geburtsjahr angeben).

Das Abonnement kann mit jedem Kalendermonat begonnen werden. Die Kategorien B, C und D gelten nur für direkte Bestellung beim Verlag.

Anzeigen-Verwaltung

Mosse-Annoncen AG., Zürich, Limmat-
quai 94 / Tel. 32 68 17 / Postcheck VIII 1027

INHALT

Berechnung von Kesselböden. Von
E. Höhn 25*

Staumauern der SADE in Venetien.
Von *Carlo Semenza* 29*

An die Interessenten für Boden-
mechanik und Fundamentstechnik . . . 36

MITTEILUNGEN

Kraftwerk Oberrickenbach. Kaut-
schukbureau in der Schweiz 37

NEKROLOGE

Ernst Höhn 37*

Max Ruoff. Pierre Despond 38

WETTBEWERBE

Kirche in Chur. Sekundarschulhaus
Winterthur 38

LITERATUR

Neuerscheinungen 38

VORTRAGSKALENDER 38

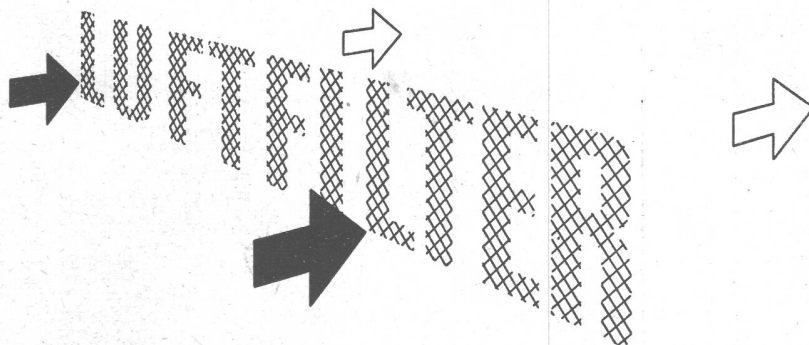

Sorgfältige Abscheidungs-
garantien und grösste Typen-
Auswahl:
mechanisch oder elektrisch,
handbedient oder automatisch,
für rationelle Entstaubung und
Ultra-Entstaubung.
Verlangen Sie unseren Besuch.

LUWA AG. ZÜRICH

Spezialfabrik für Luft- und Wärmetechnik

Anemonenstr. 40
Telephon (051) 52 13 03
Maschinenfabrik

QUIET MAY

Schweizer Qualitätserzeugnis

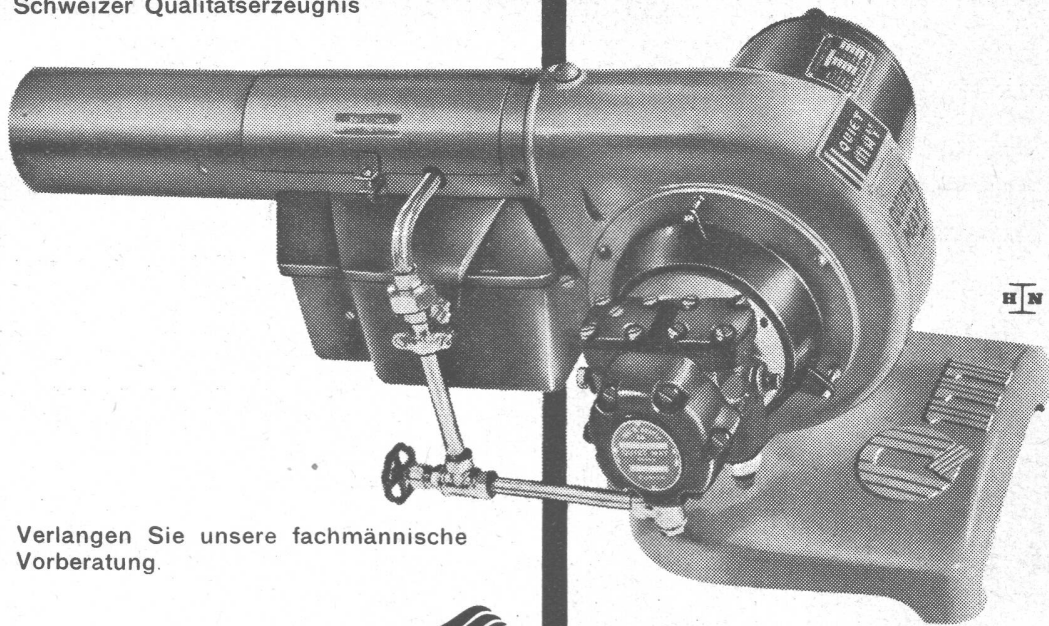

Verlangen Sie unsere fachmännische Vorberatung.

Ing. W. OERTLI A.G. 
 Autom. Feuerungen
 Zürich Beustweg 12 Tel. 34 10 11/12/13

Ueber 8000 Anlagen in der Schweiz zeugen für seine Qualität, Wirtschaftlichkeit, Sicherheit.

Service-Stellen:

Aarau, Basel, Bern, Biel, Chur, Lausanne, Lugano, Luzern, Neuchâtel, St. Gallen, Winterthur.

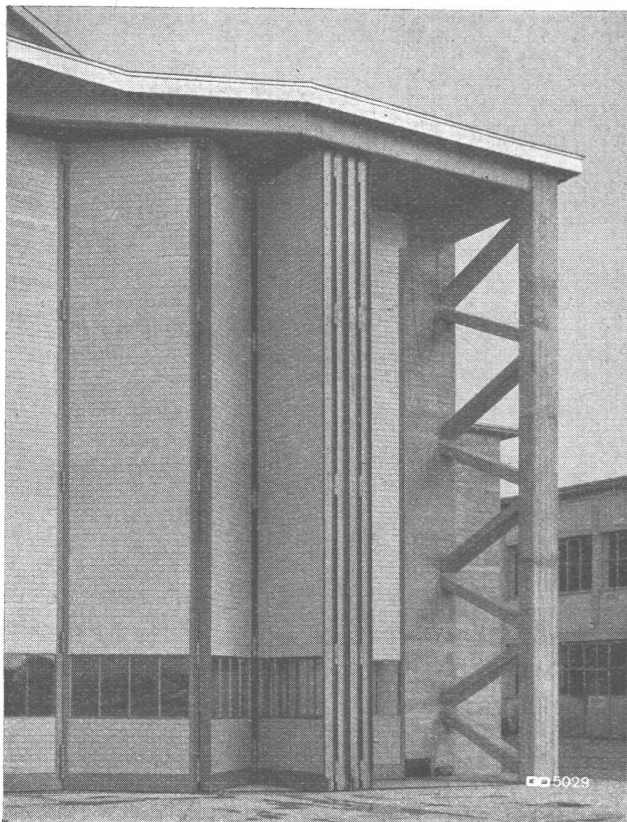

Hangartor Kloten

GEILINGER & CO
 EISENBAU  WINTERTHUR

„INDUCTA“

Elektrische Zentraluhren- und Signaluhrenanlagen für

Verkehr
Verwaltungen
Schulen
Industrie





Präzision
LANDIS & GYR

Verkauf in der Schweiz



Zürich Löwenstrasse 61
Tel. 2516 80

In 2336

CHANARD Stern-Sauger

wir projektieren und erstellen diese
leistungsfähigen statischen Entlüfter



MD

KFA

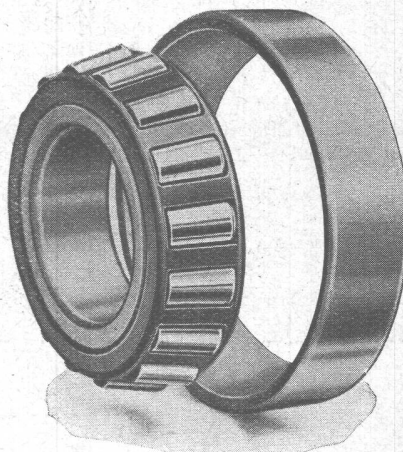

Kegelrollenlager

aller Art

KFA Kugellager-Fabrik Arbon AG.
ARBON

Telephon (071) 4 68 33

Im Auftrag der Einwohnergemeinde Gelterkinden
veranstaltet die Schulhausbaukommission Gelter-
kinden einen öffentlichen allgemeinen

Projekt-Wettbewerb

zur Erlangung von Entwürfen für ein

Primar- und Realschulhaus in Gelterkinden

Zum Wettbewerb werden zugelassen alle Architekten
und Bautechniker schweizerischer Nationalität, mit
Wohnsitz oder Geschäftsniederlassung seit minde-
stens dem 1. Juli 1948 in den Kantonen Baselland
oder Baselstadt, sowie die in der übrigen Schweiz
wohnenden oder niedergelassenen Architekten und
Bautechniker, die im Kanton Baselland heimatbe-
rechtigt sind. Für zugezogene nicht ständige Mitar-
beiter gelten dieselben Bedingungen. Bewerber im
Anstellungsverhältnis haben die schriftliche Zustim-
mung ihres Prinzipals beizubringen und können sich
nur beteiligen, sofern dieser selber am Wettbewerb
nicht teilnimmt.

Dem Preisgericht stehen für die Prämierung von
Entwürfen Fr. 15 000.— zur Verfügung.

Ablieferungstermin: 2. Juli 1951.

Die Unterlagen können gegen eine Einzahlung von
Fr. 30.— (Postcheck-Konto V 737, Gemeindeverwal-
tung Gelterkinden) bei der Gemeindeverwaltung Gel-
terkinden bezogen werden. Der hinterlegte Betrag
wird bei Einreichung eines programmgemässen Ent-
wurfes nach Beendigung der öffentlichen Ausstellung
zurückerstattet.

Im übrigen wird auf das Projekt-Wettbewerbspro-
gramm verwiesen.

Gelterkinden, den 10. Januar 1951.

Schulhausbaukommission Gelterkinden.

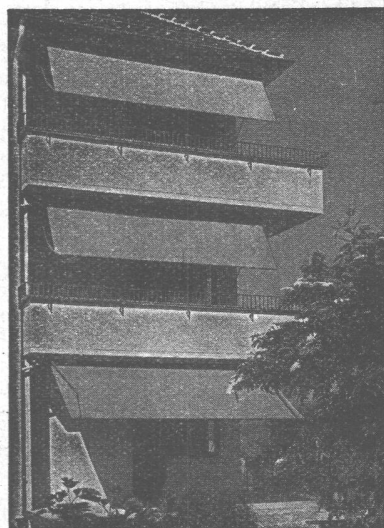

SchenkerForen

Schönenwerd (Sol.) Tel. (064) 3 13 52

Vertretungen: Zürich: Tel. (051) 32 65 60
Basel: Tel. (061) 2 93 81
Luzern: Tel. (041) 2 99 68
Lausanne: Tel. (021) 3 45 47
Lugano: Tel. (091) 2 22 13

GLASDÄCHER

in kittlosem System „KULLY“

GLASDACHWERKE OLTEN
 A. KULLY, Dipl.-Ing., OLTEN

TEL. 539 01 und 02
 GEGRÜNDET 1854



Ventilations-Anlagen
 nach eigenen Entwicklungen.
 Sämtliche lufttechnischen An-
 lagen für Industrie und Gewerbe.
 Verlangen Sie unseren Besuch,
 wir beraten Sie gerne.

Luftheizungen
Klima-Anlagen

VENTILATOR A.G. STAEFA

Staeefa bei Zürich - Tel. 93.01.36
 Spezialisiert seit 1890

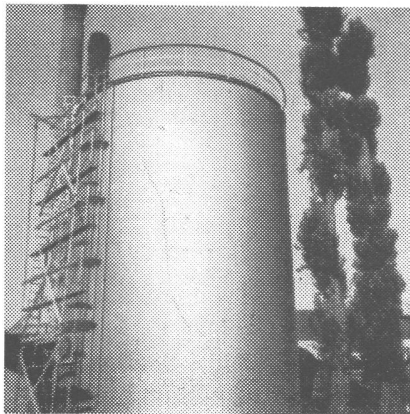

TANKS
RINGE

HEIZUNGEN
FLANSCHEN

STEINEMANN, FLAWIL

HAMMERWERK
 TELEPHON (071) 838 12/13

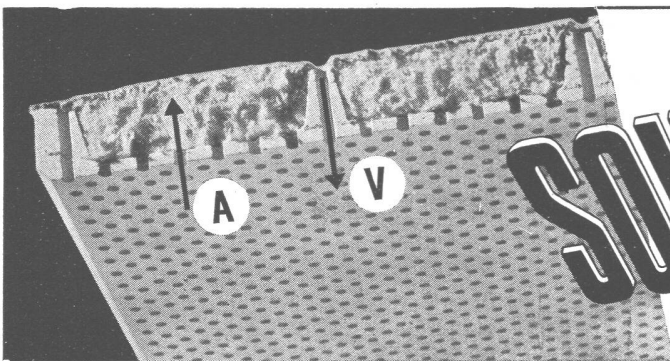
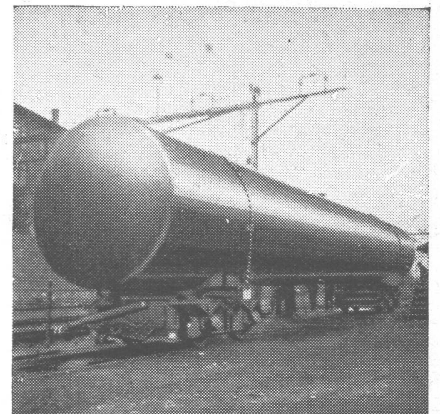

SOUNDEX

die dekorative
unbrennbare Platte für
Akustik u. Ventilation

A = maximale Schallabsorp-
 tion durch weiche Steinwolle-
 Einlage

V = Lufführung durch sepa-
 rate Löcher im Gipsrahmen
 Plattengrösse 60 × 60 × 2,9 cm

Verlangen Sie den Spezial-
 prospekt

Ausführung sämtlicher
 Isolierungen gegen Wärme,
 Kälte und Schall

ISOLAG AG. FÜR ISOLIERUNGEN

ZÜRICH 38 Albisstrasse 8

Telephon (051) 45 44 43





RINGDÜBEL
+ PATENT

Knotenpunktverbindung für hölzerne Tragwerke

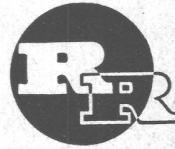

R. RIGLING & CO.
Holzkonstruktionen

**Hallen
Fabrikbauten
Treppenbau**

Zürich-Oerlikon

Leutschenbachstr. 44

Telephon (051) 46 82 25

Briefadresse: Postfach Zürich 50

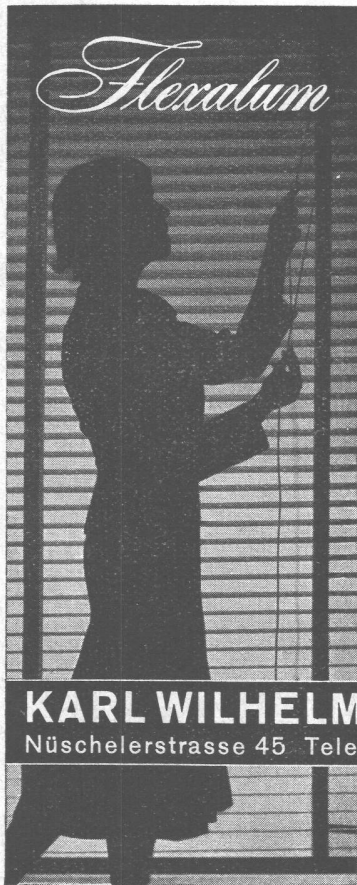

JALOUSIEN

Tageslicht
ohne Blendung

Sonnenlicht
ohne Hitze

KARL WILHELM ZÜRICH 1

Nüscherstrasse 45 Telefon (051) 24 70 77

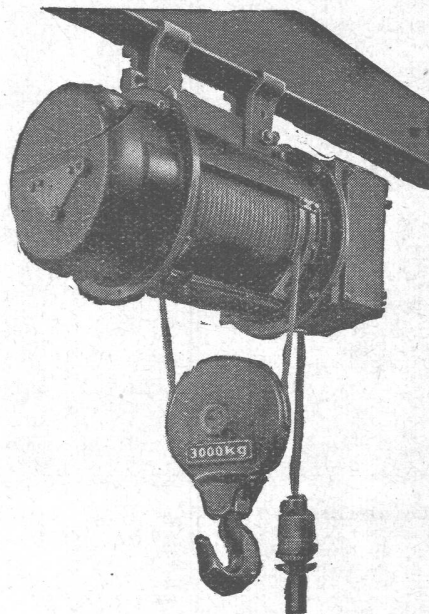

Krane
Elektrozüge
Greifer
Lastmagnete

Bremsmotoren

Bagger
Kompressoren
Rammhämmer
Pfehlzieher

Stella
Handhebezeuge

DEMAG

Generalvertretung:

HANS FEHR, ZÜRICH

Ingenieurbüro Bahnhofstrasse 57a Tel. (051) 23 25 44



BFZ-DICHTUNGEN

+ PATENT +

für Zementrohre und Steinzeugleitungen, speziell Kanalisationen, Trinkwasser-
leitungen, Schmutzwasserkanäle, Sammelleitungen.

Grösste Elastizität, absolute Dichtigkeit, säurebeständig.

Verlangen Sie Referenzen und Prospekte

**AG. für chemisch-bautechnische Produkte
Würenlos (Aargau)**

Telephon (056) 3 53 44

FRIGORIT KORK

Immer vorteilhaft

**Korksteinwerke AG
Käpfnach-Horgen**

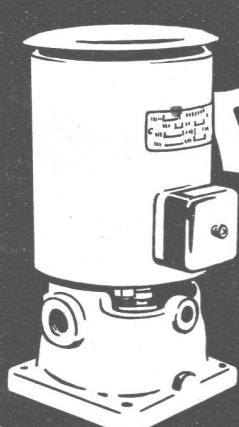

K. RÜTSCHI & CO.
BRUGG
Pumpenbau

Benzin- & Kühlmittelpumpen

Strohmatte

gegen Frost und Kälte

liefert jedes beliebige Quantum

Albert Brunner - Bassersdorf/Zürich

Mattenfabrikation

Telephon (051) 93 51 43



Gummi- und Asbest-Artikel

Kautschuk- und Industriebedarf
Winterthur (052) 2 36 66

PATENTE

MODELLE, MUSTER, MARKEN
etc.
in allen Ländern

NAEGELI & Co., BERN

Patentanwälte, Bundesgasse 16

H. HEER & CO., OLTEN

Telephon (062) 5 40 29



Fabrik für gelochte,
gepresste,
gehämmerte Bleche

Blech-Konstruktionen



Sämtliche sanitären Installationen führt gewissenhaft aus:

SANITAR-GENOSSENSCHAFT ZÜRICH

Zeughausstrasse 43 Gegr. 1907 Telephon 23 48 47/23 07 36

TECHNISCHES BÜRO

Beton-Christen

W.Christen & Cie Zementwarenfabrik Basel Tel 2 88 80

Verlangen Sie Offerten für:

Treppen, Wand- und Bodenplatten, Betonfenster,
Jalousien, Tröge, Kläranlagen und Benzinabscheider.