

Zeitschrift: Schweizerische Bauzeitung
Herausgeber: Verlags-AG der akademischen technischen Vereine
Band: 68 (1950)
Heft: 21

Werbung

Nutzungsbedingungen

Die ETH-Bibliothek ist die Anbieterin der digitalisierten Zeitschriften auf E-Periodica. Sie besitzt keine Urheberrechte an den Zeitschriften und ist nicht verantwortlich für deren Inhalte. Die Rechte liegen in der Regel bei den Herausgebern beziehungsweise den externen Rechteinhabern. Das Veröffentlichen von Bildern in Print- und Online-Publikationen sowie auf Social Media-Kanälen oder Webseiten ist nur mit vorheriger Genehmigung der Rechteinhaber erlaubt. [Mehr erfahren](#)

Conditions d'utilisation

L'ETH Library est le fournisseur des revues numérisées. Elle ne détient aucun droit d'auteur sur les revues et n'est pas responsable de leur contenu. En règle générale, les droits sont détenus par les éditeurs ou les détenteurs de droits externes. La reproduction d'images dans des publications imprimées ou en ligne ainsi que sur des canaux de médias sociaux ou des sites web n'est autorisée qu'avec l'accord préalable des détenteurs des droits. [En savoir plus](#)

Terms of use

The ETH Library is the provider of the digitised journals. It does not own any copyrights to the journals and is not responsible for their content. The rights usually lie with the publishers or the external rights holders. Publishing images in print and online publications, as well as on social media channels or websites, is only permitted with the prior consent of the rights holders. [Find out more](#)

Download PDF: 05.04.2026

ETH-Bibliothek Zürich, E-Periodica, <https://www.e-periodica.ch>

Die neuen Unterputz-Kippschalter
Serien 71300 / 75300

Feller



Adolf Feller AG. Horgen Fabrik elektrischer Apparate



**TELA-Kokosfaser-Matten
die Bau-Isolation Nr. 1**

Die unvergleichlichen TELA-Matten als Isolation gegen Wärme, Kälte und Schall sind wieder lieferbar! Für TELA-Matten werden reine Kokosfasern und kein Ersatzmaterial verwendet, die einzigartig enge Steppung verhindert ein Absacken des Materials, daher gleichmässige und dauerhafte Isolation. Wegen der nie erlahmenden Elastizität der Fasern als Trittschallisolation (schwimmende Böden) besonders geeignet. (Vorsicht vor Nachahmungen)

Alleinherstellern:
C. GARTENMANN & CIE. AG.
Bern, Laubeggstr. 22, Tel. (031) 248 84/85 - Zürich, Seestr. 92, Tel. (051) 23 60 55

GARTENMANN ISOLATIONEN

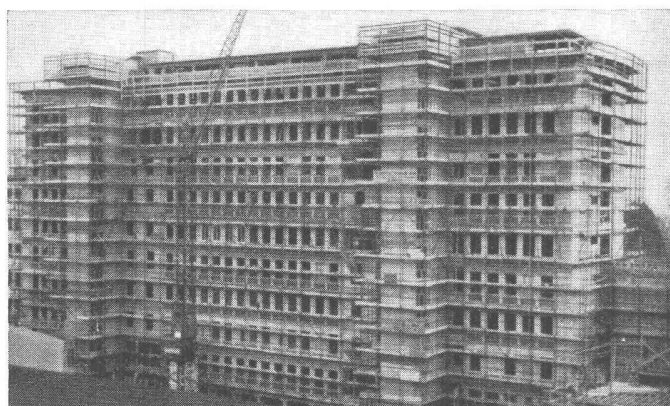

Bau- und Putzgerüst auf Konsolen, 35 m hoch

Kantonsspital Zürich

ROHRGERÜSTUNGEN

Stahl und Leichtmetall
Projekt - Miete - Kauf

Robert Aebi & Cie AG Zürich

Zürich, Telefon (051) 23 17 50

Zollikofen, Telefon (031) 7 01 06

Genf, Constructions Tubulaires SA., Tel. (022) 4 77 78

ZAHNRAD-MESS- + PRÜFGERÄTE

zur Kontrolle von Teilung, Profil, Zahn-
schräge, Achsdistanz und Rundlauf

ZAHNRÄDER + ZAHNRADGETRIEBE**PRÄZISIONS-ZAHNRADPUMPEN****OBERFLÄCHENPRÜFGERÄTE****MAAG - ZAHNTEILUNGSPRÜFGERÄT
Typ TMSK**

für Stirn-, Schrauben-, Kegel- und
Schneckenräder, sowie für Schnecken

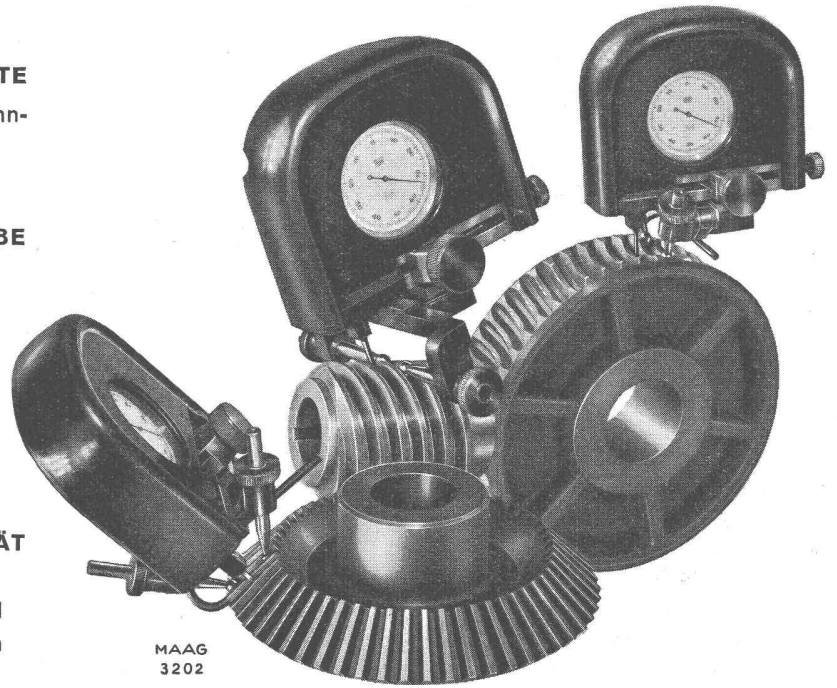

MAAG
3202

MAAG-ZAHNRÄDER A.-G. ZÜRICH

HARDSTRASSE 219

TELEPHON 25 17 70

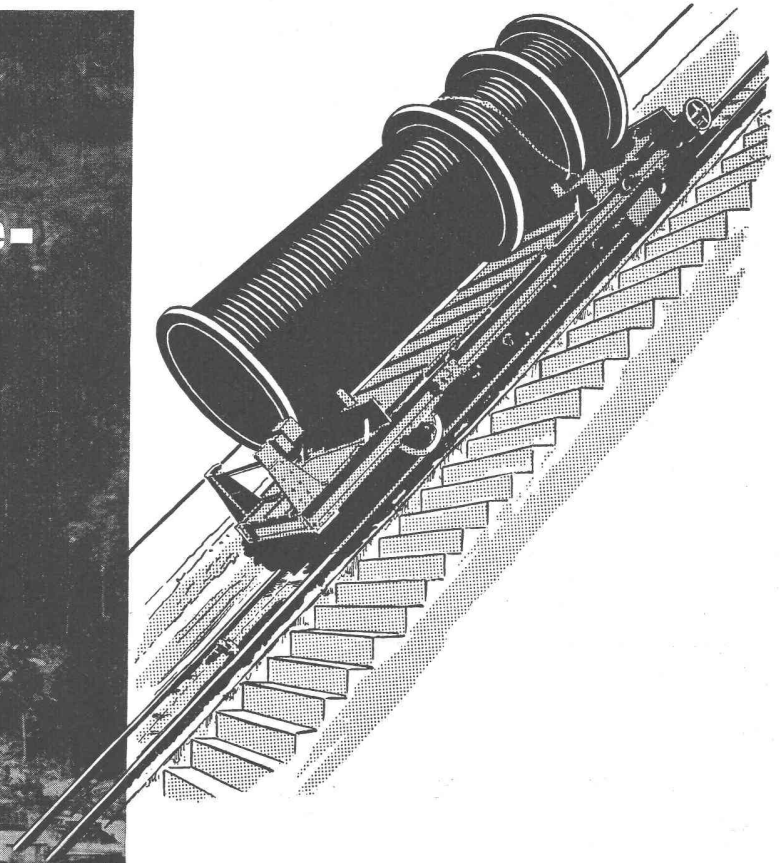
**Rohrmontage-
Seilbahnen**

AG. OEDERLIN & CIE. BADEN

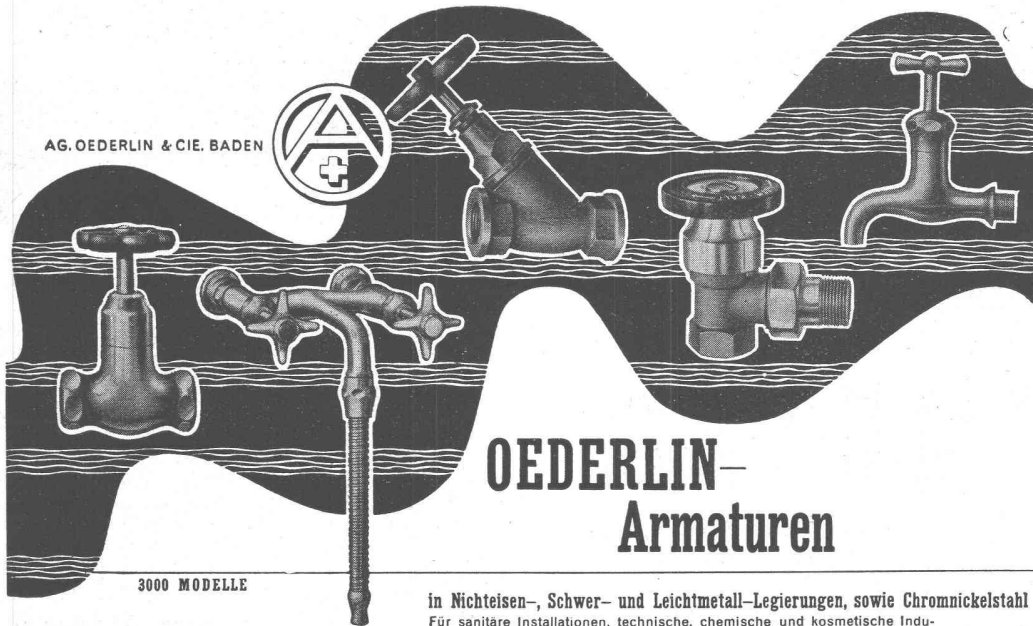

**OEDERLIN-
Armaturen**

3000 MODELLE

in Nichteisen-, Schwer- und Leichtmetall-Legierungen, sowie Chromnickelstahl
Für sanitäre Installationen, technische, chemische und kosmetische Industrien, für Betriebe der Nahrungsmittel- und der landwirtschaftlichen Branchen.

HANS HÜBSCHER, SCHAFFHAUSEN

MASCHINEN- UND STAHLBAU

EBNATSTRASSE 131

TELEPHON 5 35 19

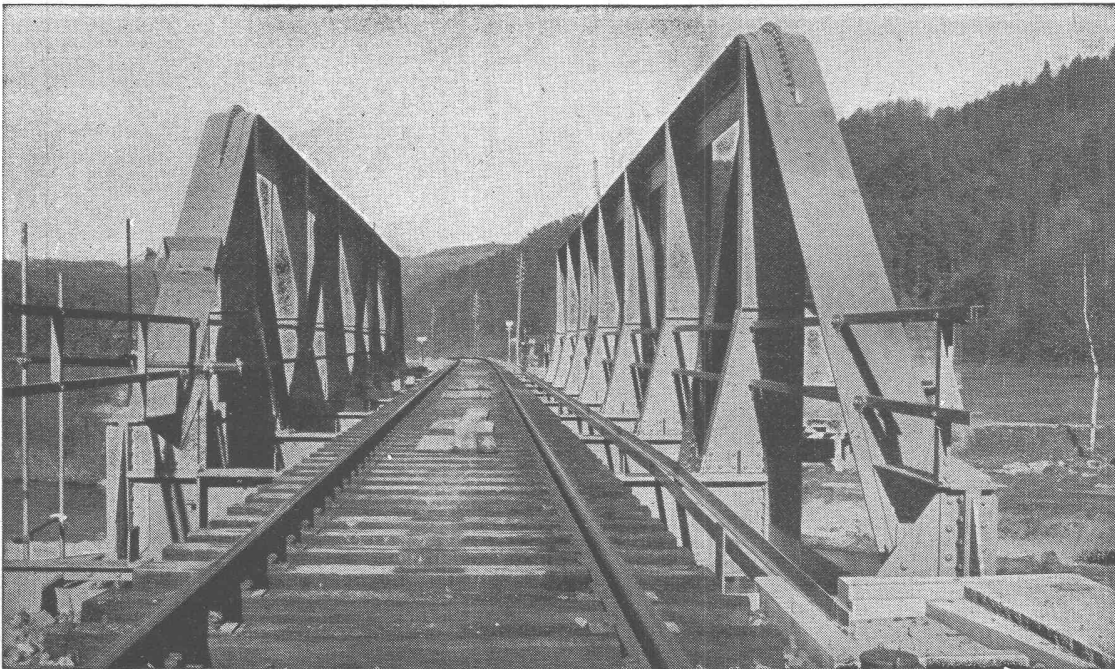

Tössbrücke Wila



BITAL

„BITAL“ bitumiertes
Aluminium-Dünoblech
Das metallisch dichte Bedachungs-
material für Baracken, Geflügel- und
Kleintierställe etc. - Kann gefalzt,
genagelt und geklebt werden. - In
Rollen ab Lager lieferbar.

DR. ING. M. KOENIG, ZÜRICH
INGENIEURBÜRO
Tiefenhöfe 8, Telephon 051/23 97 50



BITAL

FENSTER

nach Normen und Spezialmassen

- solid
- vorteilhaft
- kurzfristig

liefert leistungsfähige Landglaserei
Verlangen Sie Offerte



Th. Kägi · Hombrechtikon
Tel. (055) 2 82 36

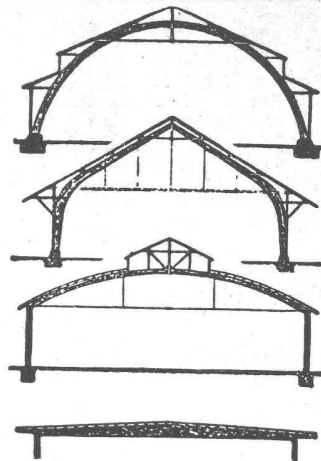

B. ZÖLLIG
SÖHNE
Holz-Konstruktionen
ARBON

Spezialität:
AUSFÜHRUNG in der
HETZERBAUWEISE

FOR LAGER-, TURN- UND
FABRIKHALLEN
LEHRGERÜSTE UND
KIRCHEN
RISSFREIE SÄULEN

Ventilations- und Druckluftrohre

in jedem beliebigen Durchmesser für **Stollen- und Tunnelbau** fabriziert seit Jahrzehnten als Spezialität und liefert zu günstigen Preisen kurzfristig

OTTO WILD AG. MURI (Aargau)

Röhrenfabrik und Kesselschmiede

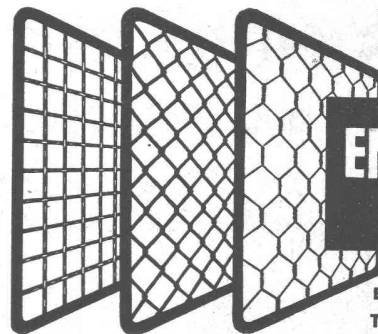

Fabrik für alle
Drahtgeflechte

EMIL HITZ
ZÜRICH 4

Birmensdorferstr. 55
Tel. 23 65 42

Spezialität: Drahtgewebe in allen Metallen

Zweigbetrieb Basel: Ob. Rebgasse 40, Tel. 4 58 92

Wenn es um Rolladen
oder Storen geht, immer
zuerst

Flexalum
anfragen.

Die **Flexalum-Jalousie**
bietet Ihnen in jeder Be-
ziehung neue Vorteile.

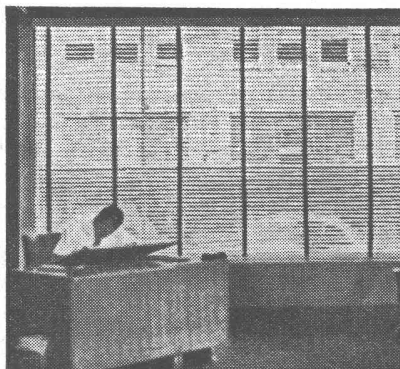

KARL WILHELM, ZÜRICH 1
Nüscherstrasse 45

Telephon 24 70 77



Modern bauen:

Schlieren
Aufzüge

SCHWEIZERISCHE WAGONS- UND AUFZÜGFABRIK A.G. SCHLIEREN-ZÜRICH

Präzisions-Latten für Präzisions-Instrumente!

WILD
HEERBRUGG

Klappbare Nivellierlatte N



zu den Nivellierinstrumenten WILD N I und N II

Sehr genaue Teilung. Einfaches, klares Bild. Auch auf grosse Entfernungen leicht abzulesen. Gestaffelt rasches u. präzises Messen.

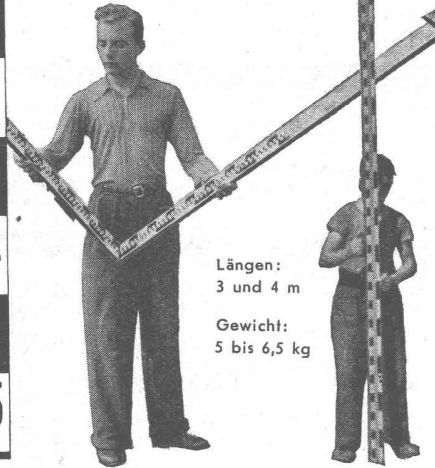

Längen:
3 und 4 m
Gewicht:
5 bis 6,5 kg

Verkaufs-AG. H. Wild's geodät. Instrumente, Heerbrugg
Fabriken für Optik und Feinmechanik - Tel. (071) 7 24 33

Auch für die sogenannten

Kleinkessel

sind heute preislich und wirtschaftlich interessante

vollautomatische Oelbrenner

erhältlich. Unser

Kleinbrenner

verfeuert auch bei Kesseln von nur 1 m² Heizfläche das billige Heizöl leicht ohne Schwierigkeiten. Auto-Abfallöl kann ohne irgendwelche zusätzliche Einrichtungen beige-mischt werden.

Auskunft und Beratung

Max Diener - Oelfeuerungen

gegründet 1935

Lyrenweg 52 Tel. 25 96 22 Zürich

Wichtig . . .



für den Erfolg der Renovation Ihres Hauses
ist die

Entfeuchtung

des Mauerwerks durch unser patentiertes
Elektro-Osmose-Verfahren «System Ernst»

ERNST & CO. ST. GALLEN

Zwinglistrasse 6 - Telephon 235 59

Verlangen Sie noch heute unseren Prospekt oder
den unverbindlichen Besuch unseres Vertreters.

Zerlegbare Bock-Krane!



2 Mann stellen oder zerlegen
den Kran in 5 Minuten. Er kann
auf dem Lastwagen mitgeführt
werden.

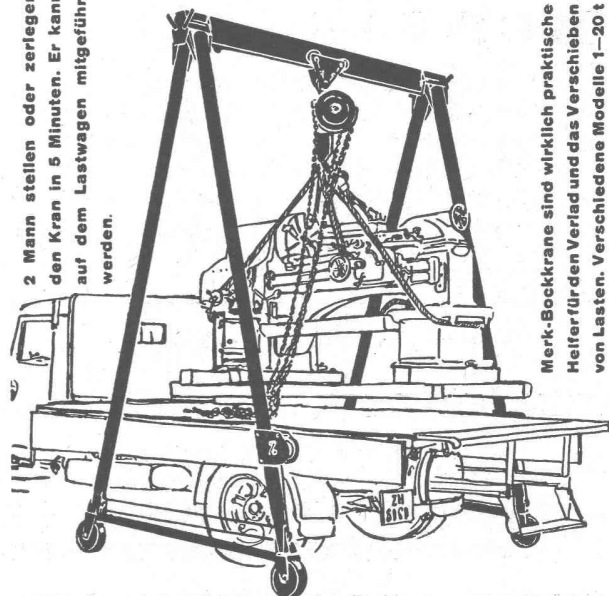

Merk-Bockkrane sind wirklich praktische
Helfer für den Verlad und das Verschieben
von Lasten. Verschiedene Modelle 1-20 t
Tragkraft verschiedener Höhen und Brei-
ten. Verlangen Sie nähere Angaben.

HANS MERK Konstruktionswerkstätte FRAUENFELD

Tel. (054) 7 24 37

STS

Schweizer. Technische Stellenvermittlung
Service Technique Suisse de placement
Servizio Tecnico Svizzero di collocamento
Swiss Technical Service of employment

ZÜRICH, Beethovenstr. 1, Tel.: 23 54 26, Telegr.: STSINGENIEUR
 ZÜRICH. - Für Arbeitgeber kostenlos. Für Stellensuchende Einschreib-
 gebühr 3 Fr. für 3 Monate. Bewerber wollen Anmeldebogen verlangen.
 — *Auskunft* über offene Stellen und *Weiterleitung* von Offerten
 erfolgt *nur gegenüber Eingeschriebenen*.

INDUSTRIE-ABTEILUNG

289 **Konstrukteur**, mit Praxis in Eisenbetonkonstruktionen, Kessel-
 schmiede- und Schlossereiarbeiten. Baldigst. Elsass.

BAU-ABTEILUNG

- 716 **Tiefbau- oder Vermessungstechniker**, mit Praxis in Projekt und
 Bauleitung von Strassen und Kanalisationen. Baldigst. Ostschweiz.
 718 **Statiker und Stahlbaukonstrukteur**, mit Praxis im Stahlhochbau.
 Baldigst. Zentralschweiz.
 722 **Hochbautechniker oder -zeichner**, mit Büro- und Bauplatzpraxis.
 Zürich.

- 724 **Hochbautechniker** (Technikum), mit Praxis. Französisch notwen-
 dig, ledig. Baldigst. 30 000 frs. fr. pro Monat. Algier (Nordafrika).
 Offerten in französischer Sprache auf Flugpostbewerbformular
 der STS.
 726 **Architekt oder Hochbautechniker**, mit Praxis, für Neu- und Um-
 bauten. Baldigst. Nordwestschweiz.
 728 **Hochbautechniker**, mit Praxis, für Projekt und Ausführung von
 Industrieanlagen. Baldigst. Zürich.
 730 **Bauingenieur oder Eisenbetontechniker**, mit Praxis im Eisen-
 betonbau. Westschweiz.
 732 **Technicien-architecte**, ayant de pratique comme conducteur de tra-
 veaux. Immédiatement. Suisse romande.
 734 **Tiefbautechniker**, für Wasserversorgungsanlagen. Sofort. Tessin.
 736 **Architekt oder Hochbautechniker**, mit Praxis, für Entwurf und
 Ausführung. Französisch erwünscht. Berner Jura.
 738 **Hochbautechniker**, mit Praxis im Spitalbau, für Büro. Baldigst.
 Nähe Zürich.
 740 **Bauingenieur** (Hochschule), mit Praxis in Wasserkraft- u. Bewäs-
 serungsanlagen, Staumauern, Erddämmen. Englisch in Wort und
 Schrift Bedingung. Indien.

Beton - Christen

W.Christen & Cie Zementwarenfabrik Basel Tel 2 88 80

Verlangen Sie Offerten für:

Treppen, Wand- und Bodenplatten, Betonfenster,
 Jalousien, Tröge, Klärgruben und Benzinabscheider.

Gesucht

Ingenieur II. eventl. I. Klasse

Erfordernisse: dipl. Bauingenieur. Kenntnisse auf
 dem Gebiete der Hydraulik. Praktische Tätigkeit.
 Gute Kenntnisse einer zweiten Landessprache.

Besoldung: 9364 bis 13 455, evtl. 11 273 bis 15 364
 Franken plus die gesetzlichen Zulagen.

Ferner

Zeichner II. event. I. Klasse

Erfordernis: abgeschlossene Lehre als Tiefbau-
 oder Vermessungszeichner.

Besoldung: 5631 bis 8045, evtl. 6045 bis 9273 Fran-
 ken plus die gesetzlichen Zulagen.

Anmeldungen für beide Stellen sind zu richten
 bis 5. Juni 1950 an das Eidg. Amt für Wasserwirt-
 schaft Bern.

Architekt S. I. A., Diplom ETH

sucht Mitarbeit

bei Kollegen, vorzugsweise als Heimarbeit, um
 nebenbei seiner Expertentätigkeit nachgehen zu
 können. Der Suchende besitzt langjährige Erfah-
 rungen in Um- und Neubauten, Hotelbauten, ge-
 diegenem Innenausbau, übernimmt Ausarbeiten von
 Bauplänen, Kostenvorschlägen, Preislisten, ist
 guter Zeichner und sorgfältiger Konstrukteur.
 Offerten unter Chiffre ZS 6057 an Mosse-Annoncen
 AG., Zürich 23.

Gewesener langjähriger Mitarbeiter von schweizerischem Patent-
 anwaltsbüro empfiehlt sich als erfahrener

PATENTANWALT

zu besonders günstigen Bedingungen. Sehr prompte Bedienung zu-
 gesichert. Offerten unter Chiffre A 9274 Z an Publicitas Zürich 1.

Gesucht

ARCHITEKT

mit guten künstlerischen und technischen
 Fähigkeiten, für die Projektbearbeitung
 eines Schulhauses und eines grösseren Pfl-
 geheims, auf Architekturbureau S. I. A. im
 Aargau. Bei Eignung Dauerstelle als Mit-
 arbeiter. Offerten unter Chiffre ZR 6056 an
 Mosse-Annoncen AG., Zürich 23.

Wir suchen einen jüngeren, exakten

Bauzeichner

(evtl. Bautechniker) zum Detaillieren von in-
 dustriellen Anlagen (Hoch- und Tiefbau). Offer-
 ten sind an L. von Roll AG., Zürich, zu richten.

Dipl. Bautechniker

mit langjähriger, praktischer Erfahrung, saube-
 rer Zeichner, mit guten Kenntnissen in Statik
 und Kalkulation, sucht neuen **Wirkungskreis** in
 Baugeschäft oder Architekturbureau. Offerten
 unter Chiffre ZC 6122 an Mosse-Annoncen AG.,
 Zürich 23.

In der Nordwestschweiz wird die

Erstellung eines neuen Wohnhauses

eventuell Chaletbau vergeben. An Zahlung
 müßte ein erstklassiger, leistungsfähiger
 Markentraktor genommen werden.

Offerten unter Chiffre ZL 6158 an Mosse-
 Annoncen AG., Zürich 23.

Zufolge Einstellung des Bergbaubetriebes ist zu günstigem Preise zu verkaufen

1 Luftseilbahn für Materialtransport

(Einseil-Umlaufbahn), gebraucht, ca. 630 m lang, mit Antrieb, Leistung ca. 12 t/Stunde (Motor 20 PS, 500 Volt, 50 ~), 10 Wagen mit automat. Kupplung, Nutzlast je 250 kg, Litzenseil $\varnothing 21 \times 1260$ m, Stützensausrüstungen, Ausrüstung für Belade- und Entladestation. — Anfragen an

Standort: Delsberg.

**Gesellschaft der Ludw. von Roll'schen Eisenwerke AG.
WERK RONDEZ, DELSBERG.**

Eidgenössische Verwaltung sucht jüngeren

Bau-Ingenieur

für Projektierung und Bauführung.



Offerten unter Chiffre **OFA 3418 B** an Orell
Füßli-Annoncen AG., Bern.

Seit über 60 Jahren

steht die „Schweizerische Bauzeitung“
als führendes technisch-wissenschaftliches
Fachblatt im Dienste der Bau-
und Maschinenbranche unseres Landes.

Gesucht auf Architekturbüro in Zürich ein jüngerer

Architekt

mit guter Praxis. Eintritt sofort oder nach
Uebereinkunft. Offerten unter Chiffre **Z H 6154**
an Mosse-Annoncen AG., Zürich 23.

Gesucht wird auf 1. Juli 1950 evtl. früher

gewandter Bauführer

für zwei öffentliche Bauten in der Stadt Glarus.
Handschriftliche Offerten mit Angabe
der bisherigen Tätigkeit, Zeugnisabschriften
und Gehaltsansprüchen sind zu richten an
Architekt **BSA H. Leuzinger**, Olgastraße 4,
Zürich 1.

Die bauleitenden Architekten:
Dl. Aebli, S. I. A., Glarus,
H. Leuzinger, BSA, Zürich.

Zu verkaufen eine Gruppe

diesel-elekt. Hilfstrom-Anlage

kW 15, Volt 500, Perioden 50, t/min 1000, komplett
(Jahrgang 1947).

Verlangen Sie Preis und Auskünfte

Charles Jaggi - Werkzeugmaschinen - Biel
Telephon (032) 2 26 14 Centralstr. 83

Gesucht von Architekturbüro S. I. A.

1. Bauführer

für den Bau einer grösseren Spitalanlage. Eintritt
sofort oder nach Uebereinkunft. Alter nicht unter
38 Jahren. Bewerber, die schon ähnliche, grosse
Baufaufgaben bewältigt haben und sich über die
nötigen Fähigkeiten ausweisen können, finden ein
Engagement von zwei bis zweieinhalb Jahren.

2. Bautechniker-Bauführer

für Büro und Bauplatz mit wenigstens zehn Jahren
Erfahrung.

Offerten mit Lebenslauf, Photo und Angaben
über die Gehaltsansprüche an Chiffre **Z M 6159** an
Mosse-Annoncen AG., Zürich 23.

Zusatz-Vertretung bewährter Bautenschutzmittel

wie Dichtungszusätze, Schnellbinder, Anstriche ist
für die deutsche Schweiz an rührige Vertreter

abzugeben,

welche die Baugeschäfte, Architekten und Indu-
strien ständig besuchen.
Offerten mit Referenzen unter Chiffre **Z G 6152** an
Mosse-Annoncen AG., Zürich 23.

Werkbeschreibung

Kraftwerk Rapperswil-Auenstein

erschienen im Eigenverlag und zu beziehen von der Kraftwerk Rapperswil-Auenstein AG., Baden. 107 Seiten A 4, 141 Bilder und 6 Tafeln. In Leinen gebunden Fr. 12.— (für Studierende der ETH, EPL und der kant. Techniken Fr. 8.—).

WANNER- Ventilationsanlagen

für
Kinos, Theater, Verwaltungsgebäude,
Spitäler, sowie für alle gewerblichen
und industriellen Bauten

Beratung und Ausführung durch:
WANNER & Co. A.-G. Maschinenfabrik HORGEN
Tel. (051) 92 47 41



Industrie-Artikel

Treibriemen	Transportbänder
Keilriemen	Riemenverbinder
Dichtungsmaterial	Gummischläuche

Adolf Schlatter A.G. Zürich
Tel. (051) 26 17 86 Stampfenbachstr. 73

BAU - UNTERNEHMUNG



ZÜRICH UND SCHLIEREN

KIW

Gummi- und Asbest-Fabrikate

Kautschuk- und Industribedarf
Winterthur (052) 2 36 66

Abend-Technikum Zürich

Baurecht

Behandlung der wichtigsten rechtlichen Fragen aus dem Baugebiet

Kursbeginn: 5. Juni 1950
Kurszeit: Jeweils Montag 19.00 bis 22 Uhr
Kursdauer: 10 Wochen
Kursgeld: Fr. 50.—

Anmeldung: Kanzlei I, Tel. 25 77 93,
Abend-Technikum, Lagerstrasse 45



Ausführung sämtlicher
Isolierungen gegen
Kälte, Wärme, Schall
und Erschütterungen

ISOLAG, AG FÜR ISOLIERUNGEN
ZÜRICH 2 / ALBISSTRASSE 8 TEL. (051) 45 25 15

Kleinmechanische Werkstätte

W. BUSER ZÜRICH-ALTSTETTEN

KARSTLERNSTRASSE 5

sucht Verbindung mit Ingenieur, Unternehmer, Fabrikant usw. zwecks Uebernahme von Einzel- und Serienarbeiten.

UTO- Aufzüge

Moderne Ausführung

Geräuschloser Lauf

Grösste Unfallsicherheit

UTO

Aufzug- und Kranfabrik A.-G.
ZÜRICH 9

SLM ROTATIONS-KOMPRESSOREN

fahrbare und transportable Anlagen für den Baubetrieb

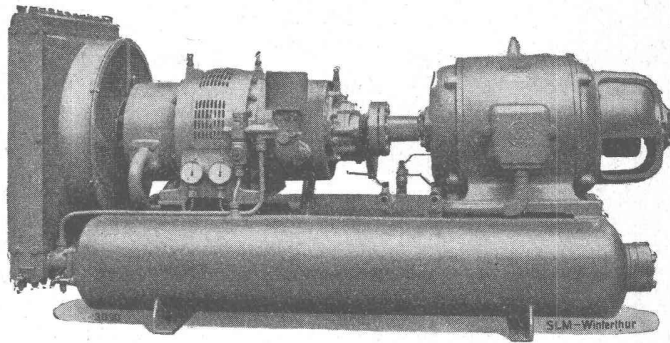

Luftgekühlter SLM-Chassis-Kompressor, Leistung 35 PS

SCHWEIZERISCHE LOKOMOTIV- UND MASCHINENFABRIK WINTERTHUR

Armierungsnetze
für Betonstrassenbau, Hoch- und Tiefbau

Küderli & Co. vorm. Baer & Co. Zürich
Tel. 051 - 25 27 90

Pestalozzi & Co. Zürich
Tel. 051 - 25 16 40

Julius Schoch & Co. Zürich
Tel. 051 - 24 46 60

Kein Geräusch in Ihrem Bureau...

Schallsichere, unverziehbare

TECTO TUREN

Dekorative Schallschluckplatten

TECTO, 10, Bd. du Théâtre, Genève

Wallerdichte Beläge

Spezial-Unternehmen:

Frick-Glass, Zürich-Altstetten

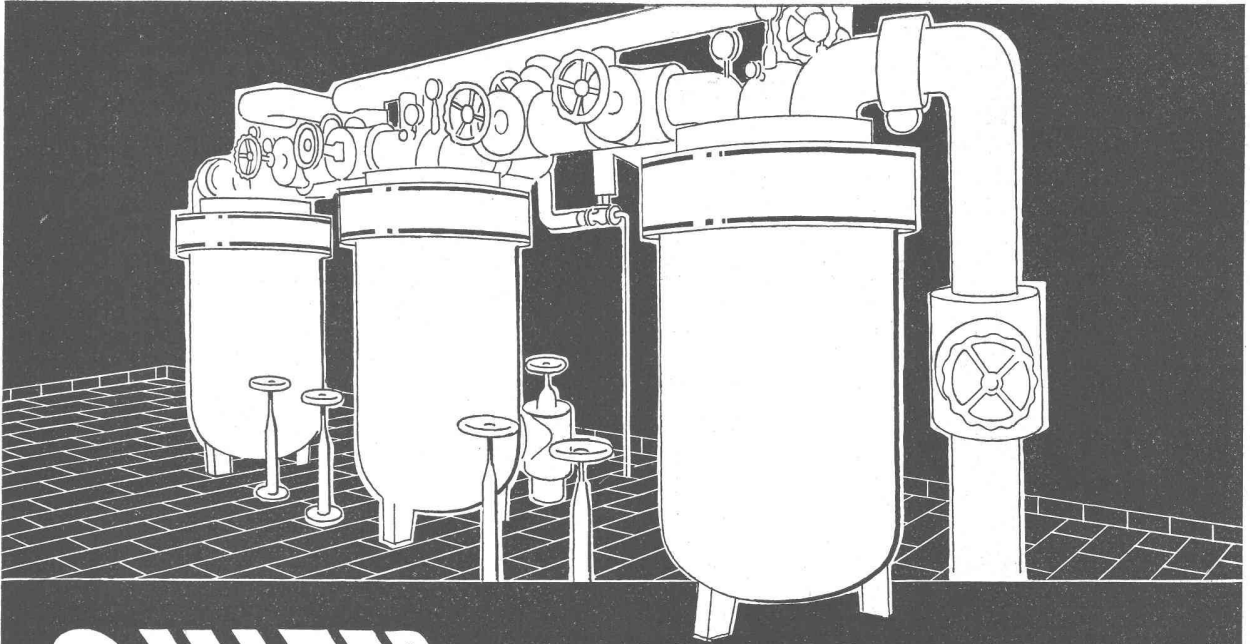

SULZER

HEISSWASSER-HEIZUNG

*Gebüder Sulzer Aktiengesellschaft
Abt. Heizung und Lüftung, Winterthur*

62895

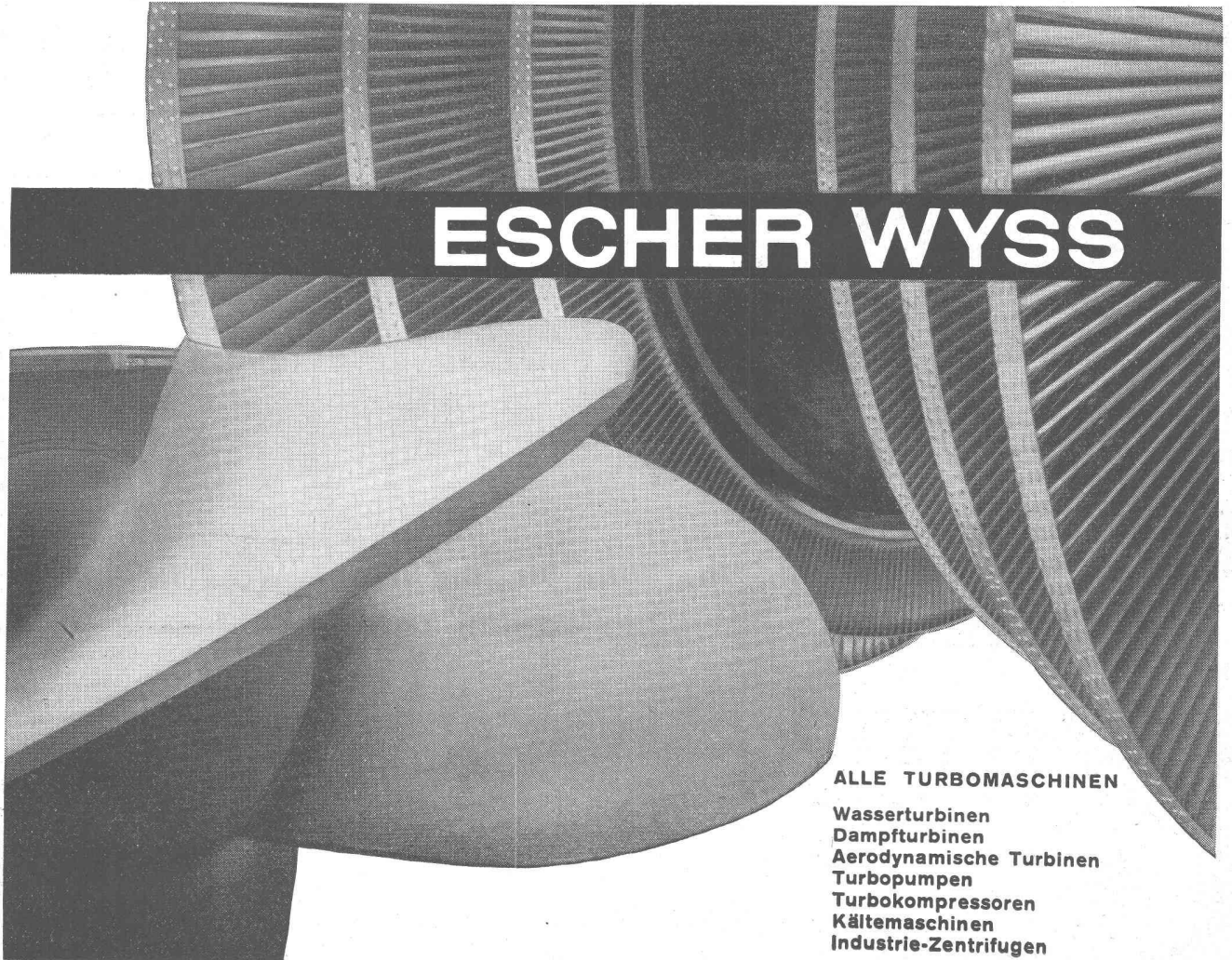

ESCHER WYSS

ALLE TURBOMASCHINEN

- Wasserturbinen
- Dampfturbinen
- Aerodynamische Turbinen
- Turbopumpen
- Turbokompressoren
- Kältemaschinen
- Industrie-Zentrifugen