

Zeitschrift: Schweizerische Bauzeitung
Herausgeber: Verlags-AG der akademischen technischen Vereine
Band: 68 (1950)
Heft: 2

Werbung

Nutzungsbedingungen

Die ETH-Bibliothek ist die Anbieterin der digitalisierten Zeitschriften auf E-Periodica. Sie besitzt keine Urheberrechte an den Zeitschriften und ist nicht verantwortlich für deren Inhalte. Die Rechte liegen in der Regel bei den Herausgebern beziehungsweise den externen Rechteinhabern. Das Veröffentlichen von Bildern in Print- und Online-Publikationen sowie auf Social Media-Kanälen oder Webseiten ist nur mit vorheriger Genehmigung der Rechteinhaber erlaubt. [Mehr erfahren](#)

Conditions d'utilisation

L'ETH Library est le fournisseur des revues numérisées. Elle ne détient aucun droit d'auteur sur les revues et n'est pas responsable de leur contenu. En règle générale, les droits sont détenus par les éditeurs ou les détenteurs de droits externes. La reproduction d'images dans des publications imprimées ou en ligne ainsi que sur des canaux de médias sociaux ou des sites web n'est autorisée qu'avec l'accord préalable des détenteurs des droits. [En savoir plus](#)

Terms of use

The ETH Library is the provider of the digitised journals. It does not own any copyrights to the journals and is not responsible for their content. The rights usually lie with the publishers or the external rights holders. Publishing images in print and online publications, as well as on social media channels or websites, is only permitted with the prior consent of the rights holders. [Find out more](#)

Download PDF: 04.04.2026

ETH-Bibliothek Zürich, E-Periodica, <https://www.e-periodica.ch>

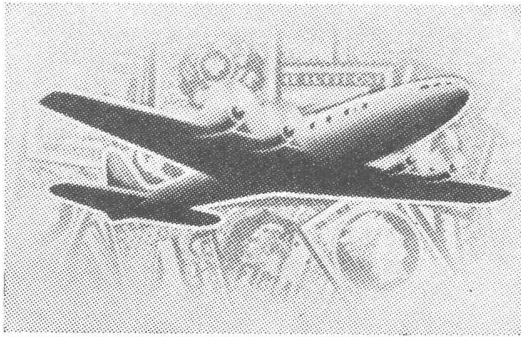

23-31 Januar 1950

37. Internationale

Briefmarken - Auktion

in Zürich

Ueber 5000 Lose aller Länder, enthaltend grosse und grösste Raritäten, werden zufolge Auflösung von Privatsammlungen ohne Limitpreise bestmöglich verkauft.

Ernsthafte Interessenten erhalten den reichillustrierten Katalog mit 48 Abbildungstafeln auf Verlangen gratis und franko zugestellt durch die Auktionsfirma

Corinphila, Bahnhofstrasse 76, Zürich



LASTWAGEN-KIPPER MACK

MACK fabriziert als Spezialität geländegängige Kipper mit 4- oder 6-Rad-Antrieb für Nutzlasten von 6 bis 30 Tonnen und Fassungsvermögen der Mulden von 4 bis 19 m³. MACK-Kipper besitzen technische Vorteile, über die wir Sie gerne informieren.

Alleinverkauf für die Schweiz:

Robert Aebi & Cie AG Zürich

BAUMASCHINEN UND SPEZIALFAHRZEUGE TEL. (051) 231750

Zweigniederlassungen: Zollikofen, Tel. 031/7 01 06 und Genf, Tel. 022/4 77 78

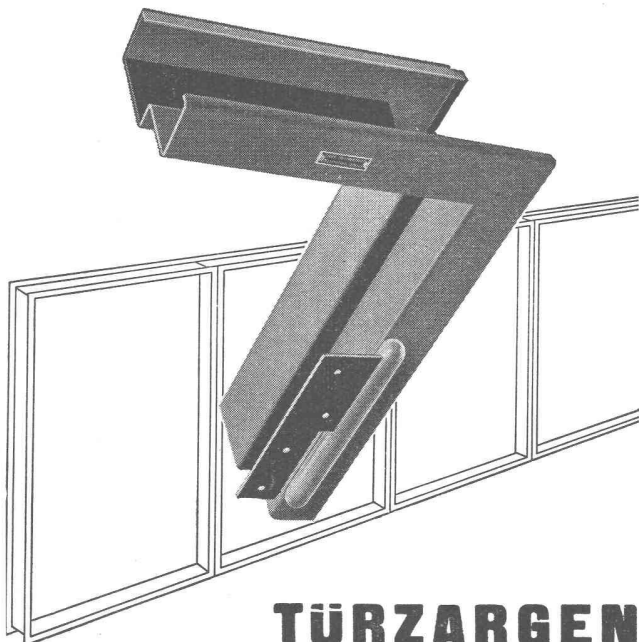

TÜRZARGEN

für alle Verwendungszwecke, in jeder beliebigen Profilierung, mit u. ohne Dichtungen

GEBR. TUCHSCHMID
FRAUENFELD • ZÜRICH



Eternit

wirtschaftlich und erprobt

Kabelträger

In verschiedenen Ausführungsformen: U-Träger, in gerader und gebogener Ausführung, Mehrstrang-Kanäle, Halbschalen und Röhren; für die Verlegung im Boden, Schächten, Tunnels, Elektrizitätswerken usw.

Werden durch vagabundierende Ströme nicht angegriffen und leiten diese auch nicht weiter. — Bester Schutz von Kabelleitungen.

ETERNIT AG NIEDERURNEN TEL. (058) 41555

Der
**OERLIKON
Combi-Motor**

ist gegen alle Betriebsstörungen geschützt und benötigt keine Bedienung.

— Er ist daher

*der ideale Motor
für wenig beaufsichtigte u.
vollautomatische Anlagen*

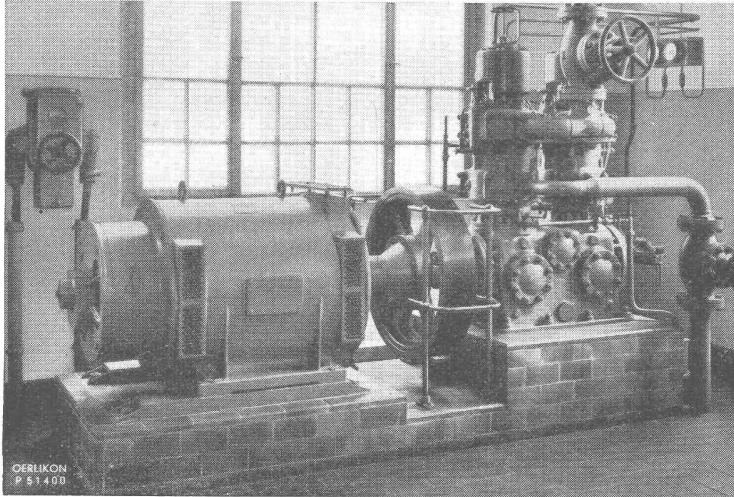

Kompressor, angetrieben durch Combi-Motor 95 kW, 380 V, 50 Hz.

Verlangen Sie Prospekt Nr. 1382

MASCHINENFABRIK OERLIKON
ZÜRICH-OERLIKON Tel. (051) 46 85 30

Bureaux in:
Zürich: Telephon (051) 23 27 30
Bern: Telephon (031) 2 02 15
Lausanne: Téléphone (021) 2 35 51

Selbstansaugende ventillose
Baupumpen

System „Lauchenaer“

Saughöhen bis 9 m

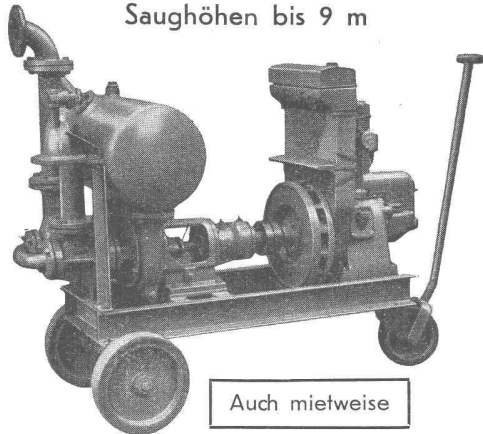

Auch mietweise

Leistungen 1—500 l/sek. Kein Bodenventil. Keine Klappe im Saugstutzen. Keine Hilfs-Vakuum-Pumpe. Jederzeitiges automatisches Ansaugen auch nach Lufteintritt im Saugrohr. Keine reibenden, sich abnützenden Dichtungsflächen, daher **störungsfrei** auch bei **Schlamm-, Sand- und Kiesförderung**.

Maschinenfabrik a. d. Sihl AG. Zürich

Gegründet 1871

Telephon (051) 23 35 14

CARAN D'ACHE

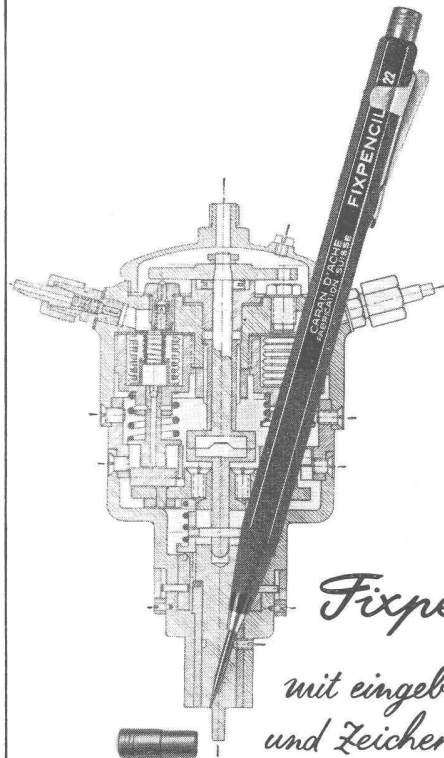

Fixpencil 22

*mit eingebautem Spitzer
und Zeichenminen 6077
in 14 genau abgestuften Härtegraden*

Kesselschmiede Oel- und Benzintanks Liegende Tanks Stehende Tanks

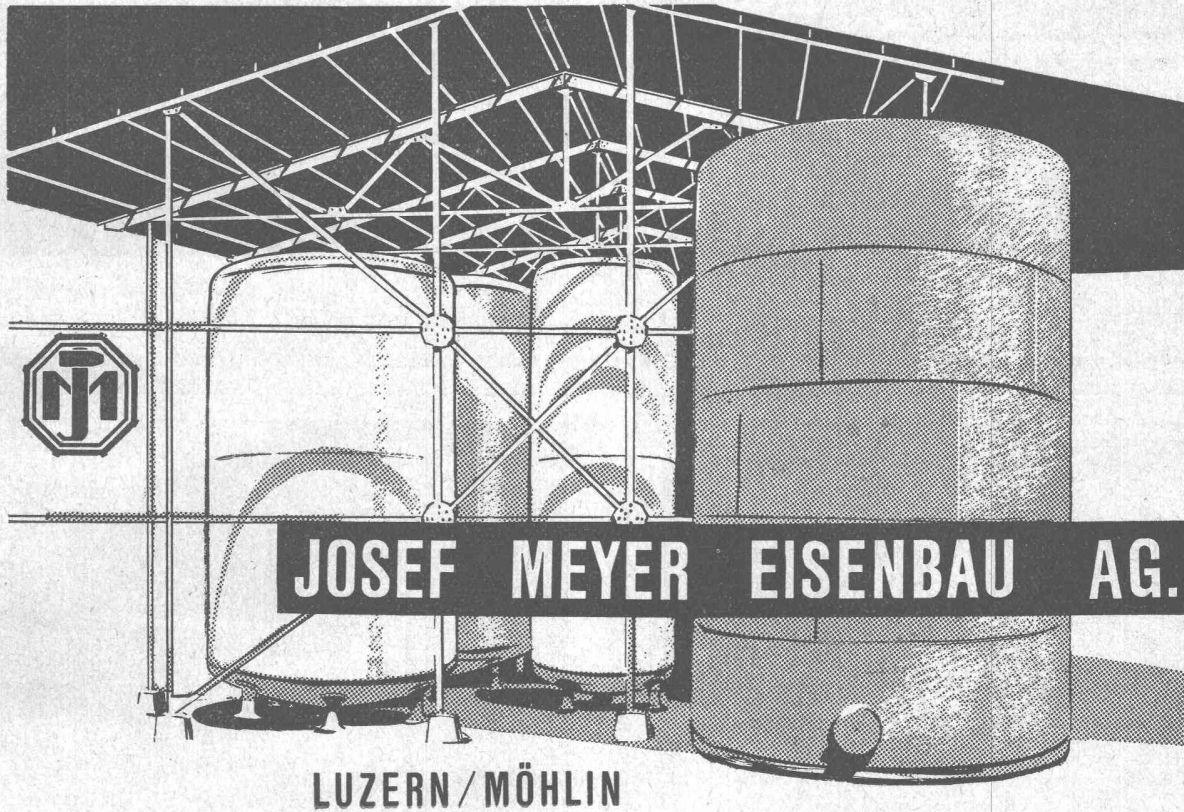

JOSEF MEYER EISENBAU AG.

LUZERN / MÖHLIN

SULZER

GEBRÜDER SULZER AKTIENGESELLSCHAFT
Abteilung Heizung und Lüftung, Winterthur

Strahlungsheizung
SYSTEM CRITALL

Soeben erschien:

VERMESSUNGSKUNDE

FÜR INGENIEURE UND TECHNIKER

von

EMIL BACHMANN

Dipl. Ing., Kantonsgeometer in Basel

Dieses neue Fachbuch ist als Lehrbuch für solche, die die Vermessungskunde erst erlernen wollen, ebenso geeignet wie für die praktizierenden Techniker und Ingenieure, denen es als Nachschlagewerk von dauerndem Wert sein wird.

In leichtverständlicher Darstellung, mit einfachen und knappen Ableitungen, führt der Autor den Leser in die Grundaufgaben der Vermessungskunde ein. An 150, der Praxis entnommenen, Aufgaben lernen auch die, denen die Theorie Schwierigkeiten bereitet, auf dem Wege über das Beispiel den Lösungsgang verstehen.

Aus dem Inhalt: Masseinheiten, Längen- und Winkelmessinstrumente, optische Distanzmesser, Grundzüge der Erd- und Landesvermessung, Triangulation und Polygonierung, Kleintriangulation für Grundbuchvermessung und Tunnelbau, Topographie, Grundzüge der Photogrammetrie, Kartierung und Flächenberechnung, Höhenmess- und Absteckungsverfahren, barometrische und trigonometrische Höhenmessung, Nivellement, Kurvenabstecken, Tunnelabsteckung, Schachtablotung.

Grossoktav-Format, 500 Seiten, 160 Abbildungen,
50 Tabellen, Ganzleinen Fr. 33.50

Zu beziehen durch jede gute Buchhandlung

ARCHIMEDES-VERLAG, KREUZLINGEN

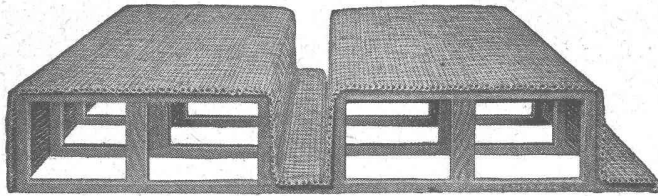

„ROBUR“

die stärkste Schilfrohrzelle für Betondecken

VEREINIGTE SCHILFWEBEREIEN E. G.
Stampfenbachplatz 1 ZÜRICH 6 Telefon 28 43 63

KLINKER AG. VERBLENDSTEINFABRIK LAUSEN

geflammt und uni für Böden, Cheminées, Fassaden

Telefon (061) 724 04

Feuerfestes Material - Glasierte Verblender und Baukeramik - Steinzeug für Kanalisation - Säurefeste Steine und Platten

Ständige Ausstellung unserer Erzeugnisse in der SCHWEIZER BAUZENTRALE ZÜRICH, TALSTR. 9, BÖRSENBLOCK (Eintritt frei)

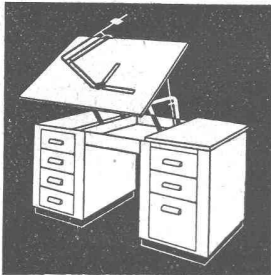

HOVEKO-Zeichenpulte
Reissbretter, horizontal und vertikal verstellbar, 4 Typen à je 2 Grössen

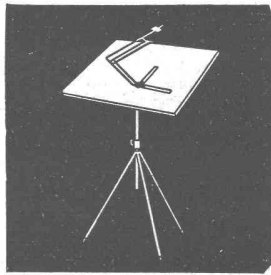

REX-Zeichenständer mit Reissbrettern - Perfekt-Kleinzeichenmaschinen für Reissbretter 50x65 und 75x105

Verkauf durch Fachgeschäfte

REPPISCH-WERK AG., DIETIKON-ZÜRICH

Tel. 91 81 03

Abwasser-Pumpen

K. RÜTSCHI & CO.
BRUGG
Pumpenbau

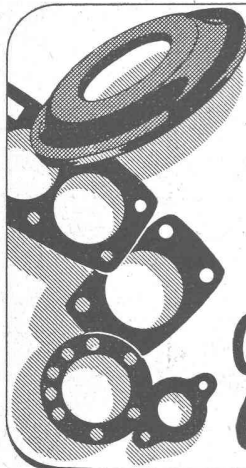

Membranen und Stanzdichtungen für d. Baugewerbe

**Kupplungsringe, Rundschnur-
ringe** in geeignetem Material prompt lieferbar aus unserer Fabrikationsabteilung. Grosses Lager an **Platten aus Gummi, Klingerit, It, Asbest, Fiber etc.** Bandsägebandagen.

Alles aus Gummi von

Gummis Maag
A. G.
ZÜRICH Löwenstr. 69 ST. GALLEN Neugasse 51

Der große internationale Markt für Konsumartikel u. Produktionsmittel

LEIPZIGER MESSE
5-12. MÄRZ 1950

Auskünfte erteilt **Albert v. Schipper**, Zürich, Bahnhofstrasse 77
Telephon 23 88 54

Grundwasserversorgungen
Sondierbohrungen
Seewasserversorgungen

E. BOSSHARD & Co ZÜRICH 2
Tödistrasse 48 Gegründet 1878

Ingenieurbureau und Tiefbau-Unternehmung
Tel. (051) 23 39 85



Asphalt-Emulsion & Zürich



Telephon 25 88 66

erstellt zuverlässig

Löwenstrasse 11

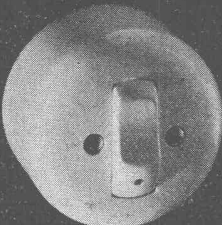
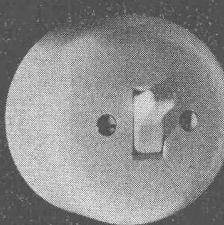
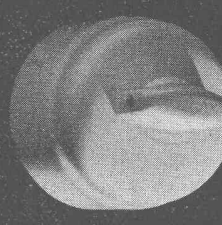

Terrassen, Flachdächer, Grundwasser-Isolierungen

			
 Adolf Feller AG. Horgen	 Fabrik elektrischer Apparate	Neue Schaltermodelle für Aufputzmontage	



Vobag
31

Vobag

AG. für vorgespannten Beton
Zürich Telephon (051) 28 64 74

**SPEZIALFIRMA FÜR DIE LIEFERUNG VON BAUELEMENTEN
AUS VORSPANNBETON UND EISENBETON**

VORTEILE

KURZE BAUZEIT - MINIMALER UNTERHALT - WIRTSCHAFTLICHKEIT

Montage von Vorspannelementen im Gebirge



Fenster

vorteilhaft durch

FENSTERFABRIK ALBISRIEDEN AG.
ZÜRICH 9 Fellenbergstrasse 245 Tel. 27 06 91



Fabrik für alle
Drahtgeflechte

EMIL HITZ
ZÜRICH 4

Birmensdorferstr. 55
Tel. 23 65 42

Spezialität: Drahtgewebe in allen Metallen

Zweigbetrieb Basel: Ob. Rebgasse 40, Tel. 4 58 92

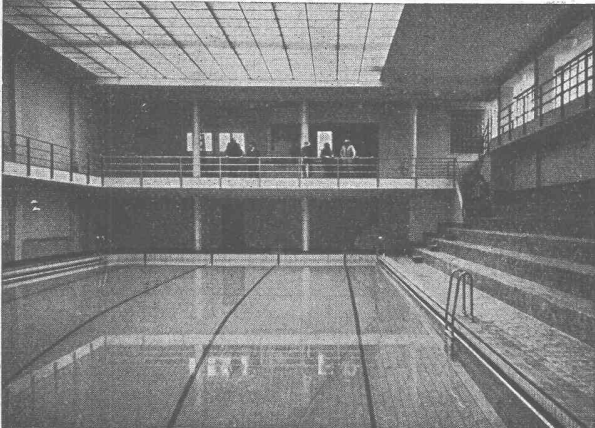

Neues Hallenschwimmbad Sommerleist. Bern, v. Sinner & Begeler, Arch., Bern

BERNHARD HITZ + USTER

Fugenlose SPRAY LIMPET ASBEST-
Akustik- und Schallschluckbeläge
Feuerschutzbeläge
Kondensations-Verhütungsbeläge

SPRAY LIMPET ASBEST-Akustikbeläge an den
Decken — 310 m² — im neuen und alten Hallenschwimm-
bad fugenlos aufgespritzt

STS

Schweizer. Technische Stellenvermittlung
Service Technique Suisse de placement
Servizio Tecnico Svizzero di collocamento
Swiss Technical Service of employment

ZÜRICH, Beethovenstr. 1. Tel.: 23 54 26. Telegr.: STSINGENIEUR
 ZÜRICH. - Für Arbeitgeber kostenlos, Für Stellensuchende Einschreib-
 gebühr 3 Fr. für 3 Monate. Bewerber wollen Anmeldebogen verlangen.
 - Auskunft über offene Stellen und Weiterleitung von Offerten
 erfolgt nur gegenüber *Eingeschriebenen*.

INDUSTRIE-ABTEILUNG

- 3 **Konstrukteure** (Technikum), mit Praxis im allgemeinen Maschinenbau (Walzwerke, Müllereimaschinen, Pressen etc.). Ostschw.
- 5 **Techniker**, mit Erfahrungen in Konstruktion, Fabrikation und Betriebsorganisation. Gute Kenntnisse der Lüftungsbranche erwünscht. Nähe Zürich.
- 7 **Betriebstechniker**, mit Praxis für Produktionsüberwachung, Betriebsorganisation, Unterhalt der Fabrikationseinrichtungen und Gebäude. Nähe Zürich.
- 9 **Dipl. Elektroingenieur**, mit Erfahrung in Entwicklung und Herstellung elektrischer Messinstrumente, für Wärme- und Fernmeldetechnik. Nordostschweiz.
- 11 **Heizungstechniker**, für Berechnung und Ausführung kleinerer und mittlerer Anlagen. Kenntnisse der Lüftungstechnik erwünscht. Ostschweiz.
- 13 **Dessinateur d'outillage**, pour construction d'outils, gabarits et chassis d'outillage avec pratique. Entrée 1er mars évent. 1er avril 1950. Suisse romande.
- 631 **Techniker oder Praktiker**, als Werkmeister für Arbeitsvorbereitung und Fabrikationskontrolle, sowie Werkzeugbau (Stanzen, Drücken, Tiefziehen, Polieren und Spritzen). Kanton Bern.
- 641 **Sanitärtechniker**. Zürich. S. 10. Dez.
- 643 **Konstrukteur**, mit Hochschule oder Technikum, für Entwicklungs- und Konstruktionsarbeiten in Antrieb und Steuerung von Tonaufzeichnungs- und -Wiedergabe-Geräten. Französisch Bedingung. 25-30 Jahre. Westschweiz.

BAU-ABTEILUNG

- 4 **Hochbautechniker** (Technikum), mit Praxis, für Werk- und Detailpläne. Baldigst. Nordwestschweiz.
- 6 **Hochbautechniker**, mit Praxis, für Büro- und Bauplatz. Baldigst. Zürich.
- 8 **Tiefbautechniker**, für Projekt und Ausführungen von Wasserversorgungen und allgemeinen Tiefbauarbeiten. Sofort. Nähe Zürich.
- 10 **Architekt oder Hochbautechniker**, mit Praxis, für Büro und Bauführung. Baldigst. Berner Oberland.
- 14 **Tiefbautechniker**, für Projekte und Ausführungen im Eisenbeton- und allgemeinen Tiefbau; ferner **Tiefbautechniker**, mit Praxis im Tunnelbau. Baldigst. Kt. Bern.
- 16 **Dipl. Bauingenieur** (Hochschule), mit Praxis in Projekt, Kalkulation und Ausführung von Betonstrassen. Spanisch erwünscht. Südamerika. Offerten in französischer Sprache auf Flugpost-Berwerbe-Formularen der STS.
- 18 **Hochbautechniker**, für Werk- und Detailpläne. 30 Jahre. Aargau.
- 22 **Hochbautechniker**, mit Praxis, für Büro- und Bauplatz. Baldigst. Kt. Aargau.
- 28 **Architekt oder Hochbautechniker**, für Projektaufzeichnungen und Entwürfe. Baldigst. Zürich.
- 30 **Architekt oder Hochbautechniker**, mit Praxis, für Projekt, Bauführung, Ausmass und Abrechnung. Kt. Bern.
- 32 **Hochbautechniker**, für Büro. Baldigst. Ostschweiz.
- 610 **Hochbautechniker**, mit Praxis für Projekt- und Ausführungspläne, Kostenvorschläge, Submissionen, Bauleitung, Ausmass und Abrechnung von Wohnbauten. Zentralschweiz.
- 782 **Hochbautechniker**, mit Praxis, für Werk- und Detailpläne. Sofort. Zürich.
- 988 **Tiefbautechniker**, mit Praxis in Kanalisationen und Abwasserbeseitigungsanlagen, für Büro- und Bauplatz. Nordostschweiz.
- 1084 **Dipl. Bauingenieur**, Statiker. Zürich. S. 5 Nov.
- 1180 **Bauingenieur oder Tiefbautechniker**, mit Praxis, für Strassen- und Eisenbetonbauten. Kt. Bern.
- 1222 **Hochbautechniker** (Technikum), für Projekt und Ausführungspläne. Französisch notwendig. France.
- 1236 **Innenarchitekt evtl. Architektin**, für Möbel und Innenausbau. Maschinenschreiben Bedingung. Baldigst. Nähe Bern.

Beton - Christen

W. Christen & Cie Zementwarenfabrik Basel Tel 2 8880

Verlangen Sie Offerten:

800 Katalogartikel und jede gewünschte Spezialausführung in fabrikfertigem Beton

Eidg. Oberbauinspektorat, Bern

Monbijoustrasse 45

Gesucht**diplomierter Bauingenieur**

im Alter von mindestens 32 Jahren

mit praktischer Tätigkeit, womöglich im Wasser- und Straßenbau, und Befähigung zur Behandlung allgemeiner Probleme. Kandidaten mit italienischer Muttersprache erhalten den Vorzug.

Anstellung je nach Eignung und bisherigen Leistungen als Ingenieur I. Klasse bzw. Inspektor.

Besoldung: Ingenieur I. Klasse: Fr. 12 400.— bis Fr. 16 900.—; Inspektor Fr. 13 800.— bis Fr. 18 300.—, zuzüglich Orts- und Kinderzulagen.

Diensteintritt: nach Vereinbarung.
 Anmeldetermin: 31. Januar 1950.

Anmeldungen handschriftlich mit curriculum vitae, vollständigen Ausweisen über Studiengang und praktische Tätigkeit, sowie Angabe der Sprachkenntnisse.

Gesucht wird für baldigen Eintritt in die Westschweiz

Bauingenieur

Verlangt wird: Erfahrung in Projektierung und Bauleitung, sowie Abrechnung, von statischen Berechnungen und Armierungs- und Schalungsplänen von Eisenbetonkonstruktionen, gute Kenntnisse von Wasserbau und allgemeinem Tiefbau.

Nur erstklassige Bewerber wollen handschriftliche Offerten mit Zeugniskopien, Photo und Gehaltsansprüchen richten unter Chiffre **P 14690 Publicitas, Zürich.**

Architekt

gesucht zur Bearbeitung von **Wohnhausprojekten**. Handschriftliche Offerten unter Angabe der Ausbildung und Ansprüche mit Photobeilage an Eckenstein, Kelterborn, Müller, Basel.

Tüchtiger Eisenbetonzeichner

auch versiert im Anfertigen von Arch.-Plänen
 sucht Stelle. Offerten unter Chiffre ZG 34 an
 Mosse-Annoncen AG., Zürich 23.

● Anzeigen in der Schweizerischen Bauzeitung sind eine hervorragende Verkaufshilfe ●

TECHNICUM NEUCHATELOIS

Le Locle — La Chaux-de-Fonds

Mise au concours

1. **Le poste de Directeur général** (division du Locle et de La Chaux-de-Fonds)
A capacités égales, la préférence sera donnée à un candidat porteur d'un titre universitaire.
2. **Le poste de professeur de dessin et constructeur de machines à l'Ecole de mécanique de la division de La Chaux-de-Fonds.**

Entrée en fonctions: fin avril 1950.

Les demandes de renseignements et les offres de service sont à adresser, jusqu'à 28 janvier 1950, à M. le Dr. Henri Perret, Directeur général, qui enverra le cahier des charges aux intéressés.

La Commission.

Bei der Bauverwaltung der Stadt Aarau ist vorübergehend die Stelle eines

Zeichners I. Klasse

zu besetzen. Verlangt werden: Abgeschlossene Lehrzeit als Hochbauzeichner, Praxis in Büro und auf dem Bauplatz. Stellenantritt so bald als möglich. Besoldung gemäss Reglement, Besoldungsklasse VI, Fr. 6000.— bis 7500.—, zuzüglich Teuerungszulage (pro 1950 Kopfquote Fr. 1700.— für Ledige und Fr. 1800.— für Verheiratete plus 20 % der Grundbesoldung und allfällige Kinderzulagen).

Schriftliche Anmeldungen, enthaltend Personalien, Angaben über Bildungsgang und bisherige Tätigkeit und allfällige Referenzen, sind unter Beilage von Zeugnisabschriften, Leumundszeugnis und Photo bis zum 11. Februar 1950 dem Gemeindeamtmannamt Aarau einzureichen. Persönliche Vorstellung nur auf besondere Einladung hin erwünscht.

Aarau, den 6. Januar 1950.

Der Gemeinderat.

Important bureau technique Suisse Romande engagerait

ingénieur civil

âge environ 35—42 ans, avec expérience études et chantiers aménagements hydro-électriques et constructions en béton armé.

Offres avec curr. vitae, références et prétentions sous chiffre Z-2280 X. Publicitas Genève.

Gesucht

Strassenbaufachmann

für selbständige Leitung eines Geschäftes, mit Gewinn- und evtl. Kapitalbeteiligung. Charakterfeste Herren, die an zielbewusstes Arbeiten gewohnt sind, wollen ihre Anmeldung mit Lebenslauf und Höhe der Beteiligung unter Chiffre Z Z 4090 an Mosse-Annoncen AG., Zürich 23, einreichen.

Gesucht

Bauingenieur (Dipl. Ing. oder Tiefbau-Techn.)

als örtlicher Bauleiter eines Baukonsortiums (Unternehmung) für Baustelle im Berner Oberland; Bauzeit min. 2 Jahre.

Erfordernisse: Baustellenerfahrung im Stollen- und Schachtbau im Fels.

Offerten mit Angabe über bisherige Tätigkeit, evtl. Zeugnisse oder Referenzen und Gehaltsansprüche, sowie des möglichen Termins für den Stellenantritt sind **schriftlich** zu richten an:

Hoch- und Tiefbau AG. Interlaken (Kt. Bern)

Gesucht

per sofort oder später ein tüchtiger, selbständiger, **technisch gebildeter Kaufmann** als

Verkaufschef

von einem Grossunternehmen der Baustoffbranche auf dem Platze Zürich.

Verlangt werden: gute Bildung, ausreichende praktische Erfahrungen u. prima Referenzen. **Handgeschriebene** Offerten mit Photo, Zeugniskopien und curriculum vitae sind zu richten unter Chiffre ZW 4089 an Mosse-Annoncen AG., Zürich 23.

Architekturbüro im Kanton Aargau sucht zur Bearbeitung von Projekt- und Ausführungsplänen für grössere Wohnbauten tüchtigen, selbständigen

Bauzeichner

Eintritt 1. Februar 1950 oder nach Uebereinkunft. Offerten mit Angabe von Gehaltsansprüchen an **Chiffre OFA 3055 R** an **Orell Füssli-Annoncen Aarau.**

Gesucht auf Architekturbüro SIA in Aarau jüngerer, diplomierter

ARCHITEKT

für Entwurf und Ausführung. Kurze, handgeschriebene Offerten mit Angabe des möglichen Eintrittstermins, praktische Tätigkeit und Gehaltsansprüche sind erbeten unter Chiffre ZB 4122 an Mosse-Annoncen AG., Zürich 23.

Gesucht auf Ingenieurbüro im Kanton Zürich ein tüchtiger

Tiefbautechniker

für allgemeine Tiefbauarbeiten. Offerten unter Chiffre ZW 4119 befördert Mosse-Annoncen AG., Zürich 23.

Gesucht künstlerisch befähigter

ARCHITEKT

wenn möglich mit Wettbewerbserfolgen, für Projektbearbeitung. Eventuell Heimarbeit. Offerten mit Referenzen befördert unter Chiffre ZZ 4120 Mosse-Annoncen AG., Zürich 23.

Junger Bauingenieur

sucht Stelle in Büro oder Unternehmung. Offerten unter Chiffre E 50016 G an **Publicitas Sankt Gallen.**

Innenarchitekt

mit künstlerischen Fähigkeiten und praktischer Erfahrung wünscht Zusammenarbeit mit Architekturfirma zwecks Bearbeitung von Projekt- und Ausführungsplänen von Innenausbauten. — Offerten unter OFA 1297 Z Orell Füssli-Annoncen, Zürich 22.

Junger dipl. Architekt ETH

sucht Stelle in Architekturbureau.
Offerten unter Chiffre OFA 3021 R an Orell Füssli-Annoncen Aarau.

Junger Hochbautechniker

mit Büropraxis sucht neue Stellung in Architekturbüro. Eintritt nach Uebereinkunft. Anfragen sind erbeten unter Chiffre Z J 4053 an Mosse-Annoncen AG., Zürich 23.

Bautechniker - Bauführer

(diplom.), selbständig in allen vorkommenden Arbeiten, mit Praxis in Bauunternehmungen und Architekturbüro, sucht Stelle in Bauunternehmung oder Architekturbüro. Eintritt nach Uebereinkunft. Offerten unter Chiffre Z F 33 an Mosse-Annoncen AG., Zürich 23.

Bauführer (Bauleitung)

wohnhaft in Zürich, ältere, selbständige, erfahrene Kraft, infolge leichter Invaldität an der Ausübung der Baubesuche gehindert, empfiehlt sich für Büroarbeiten (Voranschläge, Devis, Abrechnungen). Offerten unter Chiffre Z M 60 an Mosse-Annoncen AG., Zürich 23.

Junger Bauzeichner

(Hochbau) mit Bauplatzpraxis sucht Stelle in Architekturbüro in Zürich oder Umgebung auf Februar-März. Offerten unter Chiffre ZA 4121 befördert Mosse-Annoncen AG., Zürich 23.

Gesucht Lehrstelle

für intelligenten Jüngling mit drei Jahren Sek.-Schule in Architekturbüro. Referenzen vorhanden. Offerten unter Chiffre ZC 4102 an Mosse-Annoncen AG., Zürich 23.

Zuverlässiger

Vermessungstechniker

mit langjähriger Praxis sucht Dauerstelle in einem Ingenieurbureau. Offerten erbeten unter Chiffre ZR 4087 an Mosse-Annoncen AG., Zch. 23.

Zementwarenfabrik übernimmt für die Ostschweiz die Fabrikation und event. den Vertrieb

von armierten und unarmierten Zementwaren. Korrekter und angenehmer Geschäftsverkehr zugesichert. Interessenten wollen sich melden unter Chiffre Z V 8717 an Mosse-Annoncen AG., Zürich 23.

Zu verkaufen noch gut erhaltener

Unterwagen

von ehem. Kastenwagen, Grösse 2×3,5 m. Vollgummibereifung. Gut geeignet für Aufbau eines Materialkastenwagen.

A. Hirzel, Bühl-Grünigen (Zch.)

Einbau-Badewannen

aus Gusseisen, neu, Fr. 200.— exkl. Wust., ohne Ventil, franko Empfangsstation.
Anfragen unter Chiffre ZH 4003 an Mosse-Annoncen AG., Zürich 23.

Wer übernimmt als Heimarbeit

die Herstellung von Eisenbeton- und Stahlkonstruktionsplänen? Offerten mit Angabe des Stundenlohnes unter Chiffre ZV 75 an Mosse-Annoncen AG., Zürich 23.

BAU - UNTERNEHMUNG



ZÜRICH UND SCHLIEREN

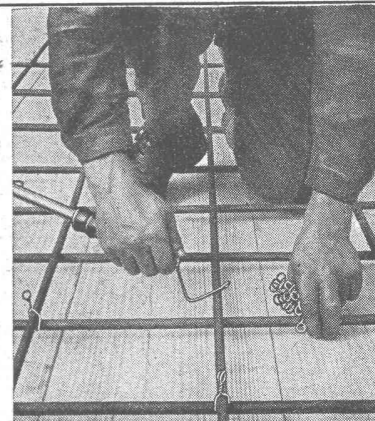

DRAHTBINDER
„RAPID“
WURFGATTER
RABITZGEFLECHTE
SIEBE
GITTER
DRAHTGEFLECHTE
METALLGEWEBE
GANZE
EINZÄUNUNGEN

METALLWARENFABRIK DIETIKON AG. DIETIKON TEL. 91 83 02

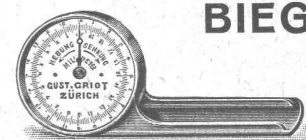

BIEGUNGMESSE

Patent Griot — D. R. G. M.
für Brücken, Decken, Säulen usw.
1/50 mm ablesbar
solide, bequeme Bauart - Prospekt frei
Zahlreiche Referenzen von Behörden und Firmen

H. Griot Birchstr. 116, Tel. (051) 46 73 45 Zürich 11 Schweiz

P. GIRSPERGER

Schriftenmaler

Beschriftungen

Bau-Reklamen, Schilder, Buchstaben
Auswechselbare Orientierungstafeln

ZÜRICH-ENGE Tel. 27 76 19
Bodmerstrasse 3 (Ecke Genferstr. 29)



St. Margrether-Sandstein

Kennen Sie die Vorzüge meines Materials? Jegliche Steinhauerarbeiten, Tür- u. Fenstereinfassungen, Cheminées etc.
Verlangen Sie unverbindlich Offerte oder Vertreterbesuch.

STEINBRUCH- UND STEINMETZGESCHAFT
E. GAUTSCHI St. Margrethen Tel. 7 34 86

Gummi- Knie- und Hüft- Stiefel

erstklassige Importqualität, mit extra starkem Gleitschutzprofil, saubere Konfektion

GUMMIHAUS TROXLER, ZÜRICH

Seidengasse 13 Telephone 25 77 68

VERZINKEREI PRATTELN A.-G.

PRATTELN Die anerkannt leistungsfähigste Verzinkerei der Schweiz

(BASELSTADT)
GEGR. 1897 - TEL. 6 00 22

SPEZIALABTEILUNG: **Teerung, Bituminierung und Bejutung** von Gas- und Wasserleitungs- und Stahlmuffenröhren bis zu 15 m Länge

Gitterroste

extra tragfähig, weil Zug- und Druckfaser der Tragstäbe unversehrt sind.
Verlangen Sie Prospekt.

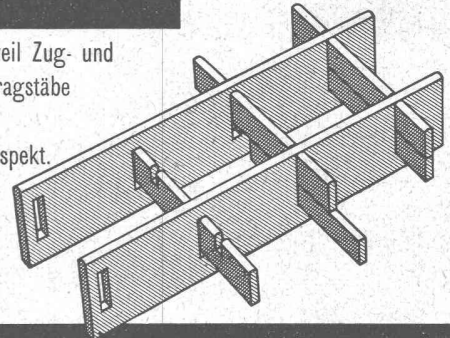

Siegfried Keller + Co. Glasdachwerke
Wallisellen-Zürich Tel. (051) 93 2114



Rolladenfabrik A. GRIESSER AG.

AADORF Basel **Bern** **Genf** **Lausanne** **Luzern** **St. Gallen** **Zürich**
(052) 471 12 (061) 563 63 (031) 292 61 (022) 253 84 (021) 332 72 (041) 272 42 (071) 314 76 (051) 237 398

Holzrolladen
Stahlrolladen

Stoffstoren
Jalousieladen

Kipptore
Klapptreppen

FLINTKOTE



unverwüster
BODENBELAG
für Lager-, Speditions- und
Fabrikräume
riß- und staubfrei, gleitsicher

WANNER & CO. A.-G., HORGEN

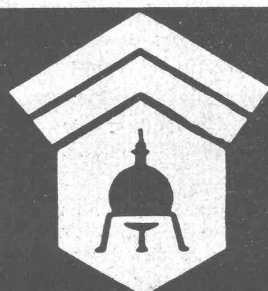

Wallerdichte Beläge

Spezial-Unternehmen:

Frick-Glass, Zürich-Altstetten



das ideal abgesperrte Holz für

Bau, guten Innenausbau und anspruchsvolle Möbelteile

erhältlich in den Stärken von

8, 12, 16, 19, 22, 25, 28, 32 und 40 mm

Novopan AG. Klingnau

Telephon (056) 51335/36

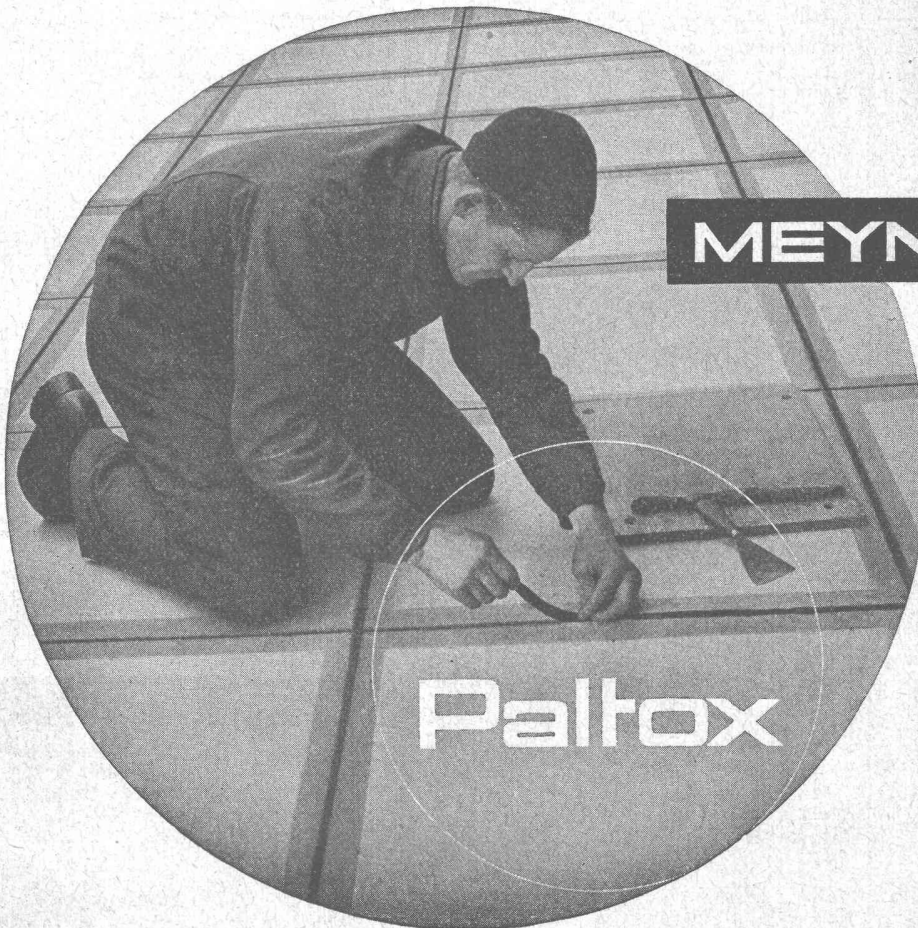

MEYNADIER

Paltox

Die bewährte, wasserdichte
Isoliermasse von dauernder
Klebekraft und Elastizität,
kalt verwendbar, für Dilata-
tionsfugen, Anschlüsse etc.

Meynadier & Cie. A.G. Zürich
Vulkanstraße 110 Tel. 25 52 57
Bern, Murtenstr. 36 Tel. 2 90 51

Lohse SWB