

Zeitschrift: Schweizerische Bauzeitung
Herausgeber: Verlags-AG der akademischen technischen Vereine
Band: 68 (1950)
Heft: 7

Werbung

Nutzungsbedingungen

Die ETH-Bibliothek ist die Anbieterin der digitalisierten Zeitschriften auf E-Periodica. Sie besitzt keine Urheberrechte an den Zeitschriften und ist nicht verantwortlich für deren Inhalte. Die Rechte liegen in der Regel bei den Herausgebern beziehungsweise den externen Rechteinhabern. Das Veröffentlichen von Bildern in Print- und Online-Publikationen sowie auf Social Media-Kanälen oder Webseiten ist nur mit vorheriger Genehmigung der Rechteinhaber erlaubt. [Mehr erfahren](#)

Conditions d'utilisation

L'ETH Library est le fournisseur des revues numérisées. Elle ne détient aucun droit d'auteur sur les revues et n'est pas responsable de leur contenu. En règle générale, les droits sont détenus par les éditeurs ou les détenteurs de droits externes. La reproduction d'images dans des publications imprimées ou en ligne ainsi que sur des canaux de médias sociaux ou des sites web n'est autorisée qu'avec l'accord préalable des détenteurs des droits. [En savoir plus](#)

Terms of use

The ETH Library is the provider of the digitised journals. It does not own any copyrights to the journals and is not responsible for their content. The rights usually lie with the publishers or the external rights holders. Publishing images in print and online publications, as well as on social media channels or websites, is only permitted with the prior consent of the rights holders. [Find out more](#)

Download PDF: 14.12.2025

ETH-Bibliothek Zürich, E-Periodica, <https://www.e-periodica.ch>



Luftheizungen Klima-Anlagen

Ventilations-Anlagen
nach eigenen Entwicklungen.
Sämtliche lufttechnischen An-
lagen für Industrie und Gewerbe.
Verlangen Sie unseren Besuch,
wir beraten Sie gerne.

VENTILATOR A.G. STAEFA

Staeefa bei Zürich - Tel. 93.01.36
Spezialisiert seit 1890



Kleinwaren-
Aufzüge

Schindler



Aufzüge- und Elektromotorenfabrik Schindler & Cie. AG., Luzern

LINK-BELT PRÄZISIONS-ROLLENKETTEN

erhöhen die Lebensdauer Ihrer Kettenantriebe.
Die Rollen aus thermisch behandeltem, legier-
tem Stahl bieten höchste Gewähr bei rauhem
Betrieb.

Verlangen Sie Katalog Nr. 169-B

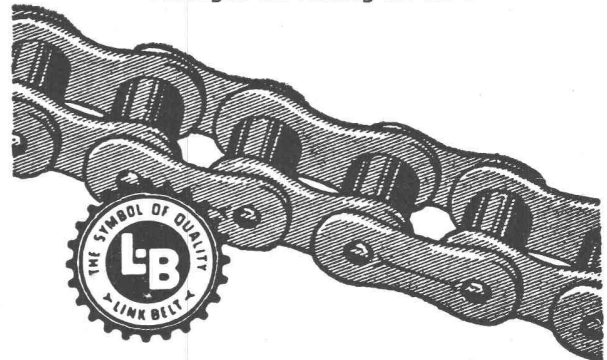

Alleinvertreter der LINK-BELT COMPANY, USA

WILH. PLÜSS - ZÜRICH 1

Talstrasse 66 - Tel. (051) 27 52 01

SCHWEIZ. SPRENGSTOFF A.-G. CHEDDITE

Fabriken in Liestal und Isleten (Kt. Uri)

Bureau in Liestal

Telephon 7 24 83

Telegr.-Adr.: Cheddite Liestal

liefert die bewährten

Sicherheits Sprengstoffe:

{ Gelatine Telsit, Spezial Gelatine Telsit,
Cheddite und Gelatine Cheddite, sowie
ungefrierbare Dynamite und Sprenggelatine

Prima Sprengkapseln in Aluminium, Zündschnüre und Zubehör

Generalvertreter für die französische Schweiz: Petitpierre & Grisel, Neuchâtel

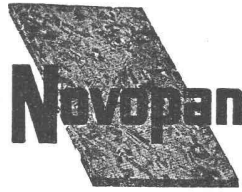

das ideal abgesperrte Holz für

Bau, guten Innenausbau und anspruchsvolle Möbelteile

erhältlich in den Stärken von

8, 12, 16, 19, 22, 25, 28, 32 und 40 mm

Novopan AG. Klingnau

Telephon (056) 51335/36

GIOVANOLA MONTHY

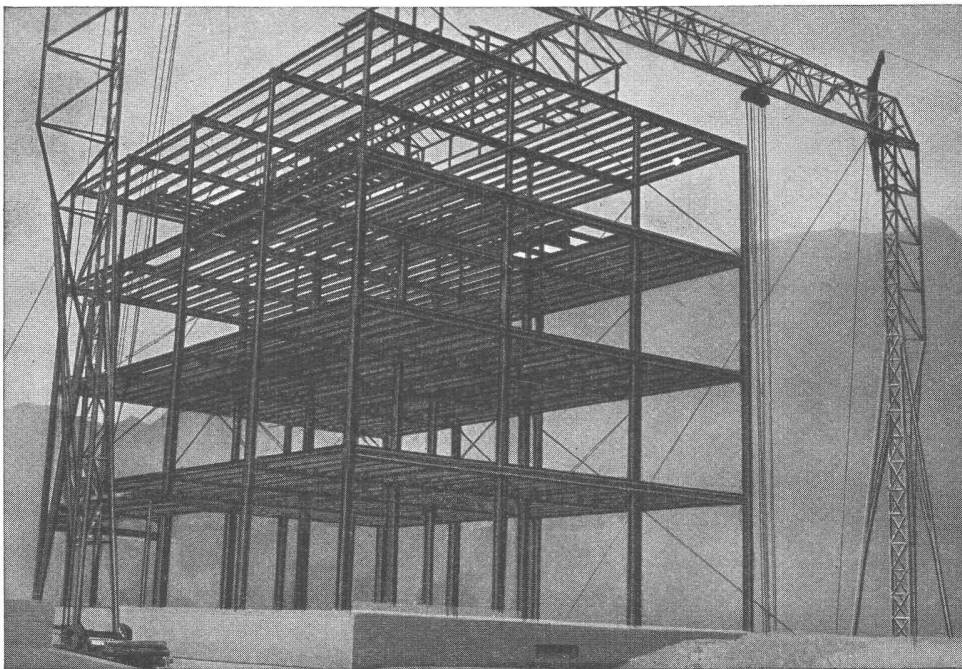

PONTS

CHARPENTES

CHAUDRONNERIE

MECANIQUE

SERRURERIE

QUIET MAY

Schweizer Qualitätserzeugnis

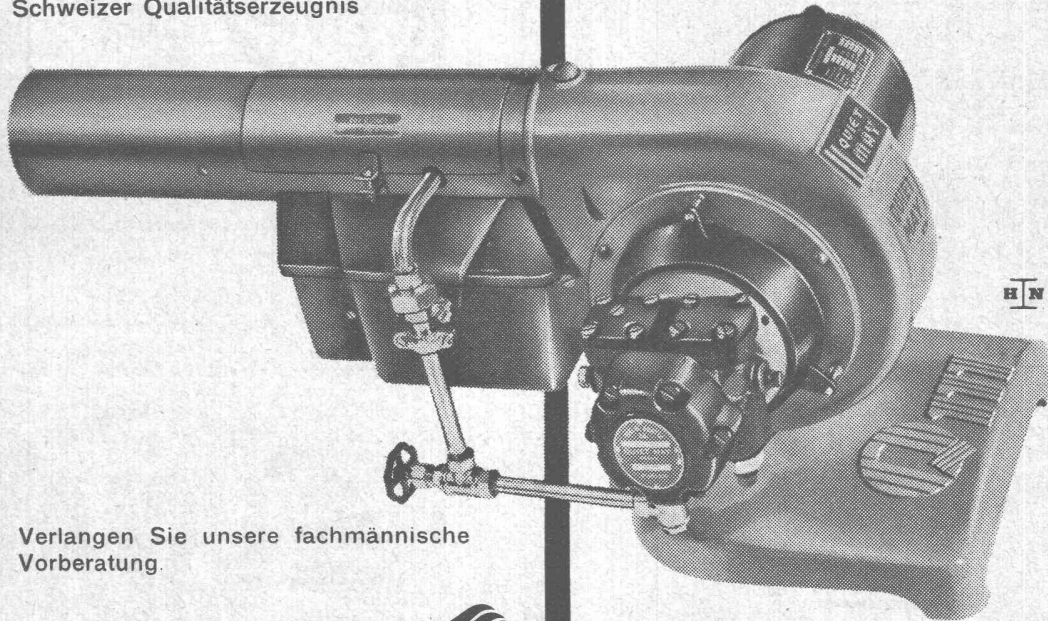

Ueber 6000 Anlagen in der Schweiz
zeugen für seine
Qualität, Wirtschaftlichkeit, Sicherheit.

Verlangen Sie unsere fachmännische
Vorberatung.

Ing. W. OERTLI A.G. 
Autom. Feuerungen
Zürich Beustweg 12 Tel. 34 1011/12/13

Service-Stellen:

Aarau, Basel, Bern, Biel, Chur, Lausanne,
Lugano, Luzern, Neuchâtel, St. Gallen,
Winterthur.

Positiv-Lichttranspapiere

PERMAX

für Halbtrocken-Entwicklung

AMONAX

für Gas-Entwicklung (Ammoniak)

NEUESTE, KOMBINIERTE
KOPIER- UND ENTWICKLUNGSMASCHINE

Ed. Aerni-Leuch, Bern

FABRIKATION TECHNISCHER PAPIERE

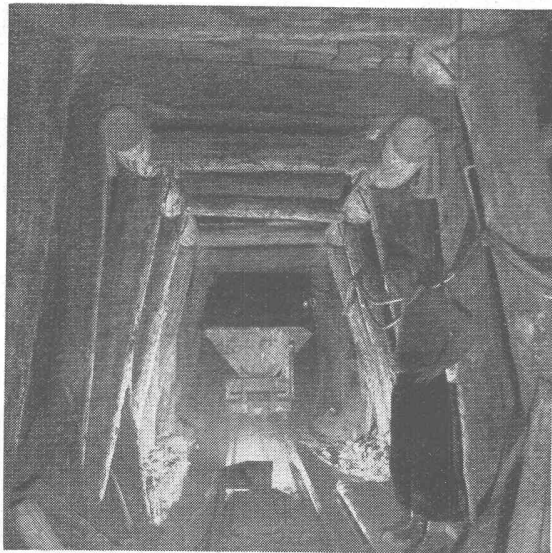

Stollen mit schwerem Einbau

Stuag

Schweiz. Strassenbau- und Tiefbau-Unternehmung A.G.



Ausführung sämtlicher Isolierungen gegen Kälte, Wärme, Schall und Erschütterungen

ISOLAG, AG FÜR ISOLIERUNGEN

ZÜRICH 2 / ALBISSTRASSE 8

TEL. (051) 45 25 15

Dieses Zeichen ist der beste Garant für fachgemässe Arbeit



VERBAND SCHWEIZERISCHER LICHTPAUSANSTALTEN

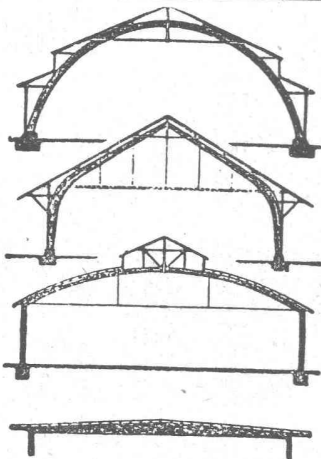

B. ZÖLLIG SÖHNE
Holz-Konstruktionen
ARBON

Spezialität:
AUSFÜHRUNG in der HETZERBAUWEISE

FÜR LAGER-, TURN- UND FABRIKHALLEN
LEHRGERÜSTE UND KIRCHEN
RISSFREIE SÄULEN

H. HEER & CO., OLTEN

Telephon (062) 54029

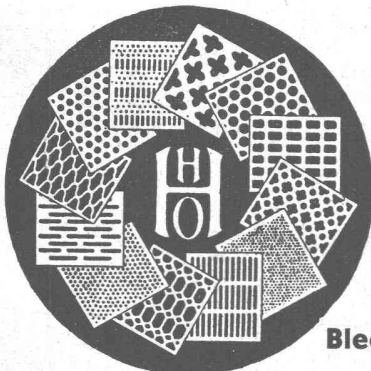

Fabrik für gelochte, gepresste, gehämmerte Bleche

Blech-Konstruktionen

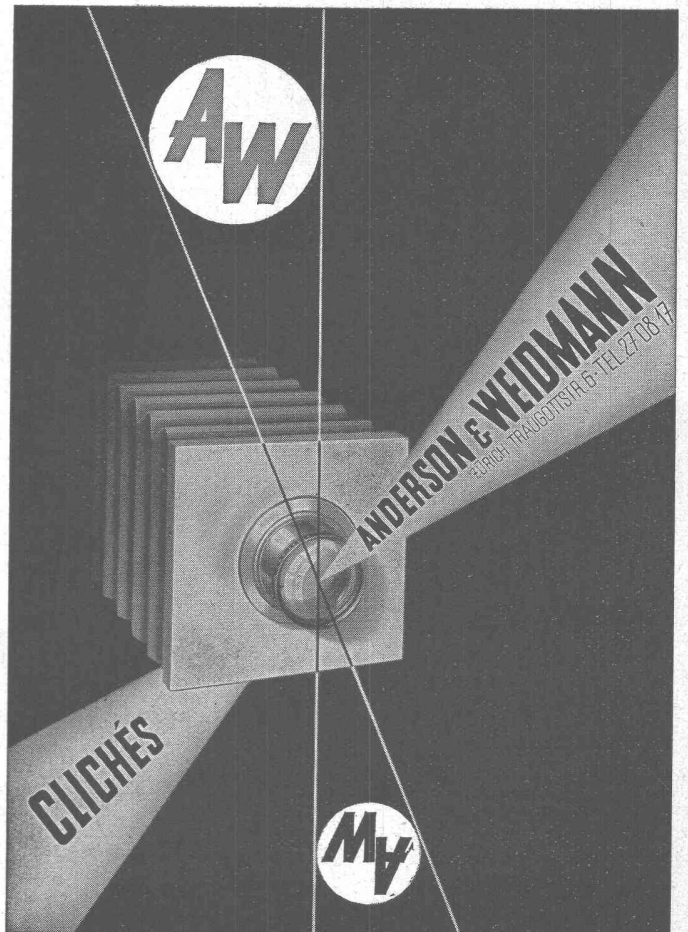



Das umfassende  Produktions-Programm für das gesamte Gebiet der Heizung

Ölgefeuerte Heizkessel
 Vorbau-Ölbrenner für Gusskessel
 Ölgefeuerte Warmluftheizapparate
 mit Luftbefeuchtung
 Gasgefeuerte Warmluftheizapparate
 Luftkonditionierungsapparate
 Umwälzpumpen für Zentralheizungen

Haben Sie ein schwieriges Problem, fragen Sie uns bitte an. Unsere Spezialisten stehen Ihnen unverbindlich und kostenlos zur Verfügung

GENERAL  ELECTRIC

Generalvertretung und Service

NOVELECTRIC A.G. ZÜRICH

Claridenstrasse 25 «Claridenhof»

Telephon (051) 23 97 66

RAUSCHER & STOECKLIN AG
 SISSACH

FABRIK ELEKTRISCHER APPARATE UND TRANSFORMATOREN

Ingenieur-Nivellier

WILD
 HEERBRUGG



Gewicht
 2 kg

Das Fernrohr ist sehr sorgfältig gelagert u. mit einer Wendelibelle versehen. Ein Drehen um die Längsachse gestattet die sofortige Prüfung des Instruments von einem Standpunkt aus.

WILD NII

Genauigkeit auf 1 km Nivellierstrecke $\pm 2,5$ mm.

Mit oder ohne Horizontalkreis lieferbar.

Prospekt N 89 d kostenlos durch

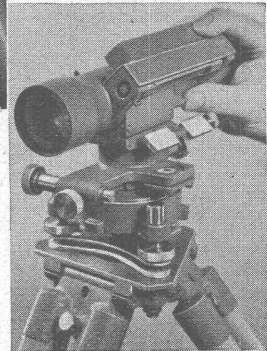

Verkaufs-AG. H. Wild's geodät. Instrumente, Heerbrugg

Fabriken für Optik und Feinmechanik - Tel. (071) 7 24 33



WALTER J. HELLER & Co.
BAUUNTERNEHMUNG

BERN - SCHLOSSTRASSE 123 - TEL. (031) 51112

STS

Schweizer. Technische Stellenvermittlung
Service Technique Suisse de placement
Servizio Tecnico Svizzero di collocamento
Swiss Technical Service of employment

ZÜRICH, Beethovenstr. 1, Tel.: 23 54 26, Telegr.: STSINGENIEUR
 ZÜRICH. - Für Arbeitgeber kostenlos, Für Stellensuchende Einschreib-
 gebühr 3 Fr. für 3 Monate. Bewerber wollen Anmeldebogen verlangen.
 - *Auskunft* über offene Stellen und *Weiterleitung* von Offerten
 erfolgt *nur gegenüber Eingeschriebenen*.

INDUSTRIE - ABTEILUNG

- 89 **Maschinentechniker** mit Konstruktionspraxis im allgem. Maschi-
 nenbau. Baldigst. Ostschweiz.
- 93 **Elektrotechniker**, mit Praxis im Bau von Transformatoren-
 stationen und in der Kabelverlegung. Nach Uebereinkunft.
 Deutsche Schweiz.
- 95 **Dipl. Elektroingenieur**, evtl. **dipl. Maschineningenieur**, mit Praxis,
 für Patentwürfe und für die fabrikationsreife Durcharbeitung
 von Konstruktionen auf elektrotechn. Gebiet. Nach Ueberein-
 kunft. Westschweiz.
- 97 **Dipl. Maschinentechniker**, als Betriebsleiter, mit Praxis für die
 Ueberwachung und den Unterhalt der elektr. und maschinellen
 Einrichtungen. Nach Uebereinkunft. Ostschweiz.
- 99 **Ingenieur oder Techniker**, mit Praxis für die Projektierung und
 den Verkauf von Holz Trocknungsanlagen und Spezial-Holz-
 bearbeitungsmaschinen. Nach Uebereinkunft. Nordwestschweiz.
- 101 **Dipl. Elektroingenieure**, mit Praxis in Kurzschluss-Versuchen an
 Schaltapparaten. Nach Uebereinkunft. England. Offerten in eng-
 lischer Sprache auf Flugpostbewerbsformularen der S. T. S.

- 103 **Maschinentechniker**, mit Praxis in der Montage, Inbetrieb-
 setzung oder auf dem Versuchsstand von Wasserturbinen. Fran-
 zösisch-Kenntnisse unerlässlich. Nach Uebereinkunft. Algier
 (Nordafrika).
- 109 **Techniciens**, pour le service techn. commercial, ayant des con-
 naissances en mécanique de précision et électricité générale. Fran-
 çais et allemand bonnes notions d'anglais. A convenir. Suisse
 romande.

BAU - ABTEILUNG

- 224 **Dipl. Architekt oder Hochbautechniker**, mit Praxis, für Entwurf,
 Ausführungspläne und Kostenvoranschläge. Baldigst. Stadt
 Kt. Bern.
- 228 **Dipl. Architekt oder Hochbautechniker**, mit Praxis, als Büro-
 leiter. Baldigst. Zürich.
- 234 **Hochbautechniker**, mit Kenntnissen im Holzhausbau, für Büro-
 tätigkeit. Sofort. Ostschweiz.
- 242 **Architekt oder Hochbautechniker**, mit künstlerischer Veranlagung,
 für Projekte und Perspektiven sowie Werkpläne. Sofort. Zürich.
- 1240 **Dipl. Bauingenieur oder Tiefbautechniker**, mit Praxis im mo-
 dernen Strassenbau und allen Tiefbauarbeiten sowie in Kal-
 kulationen und mit Organisationstalent. Frühjahr 1950. Stadt
 Kt. Bern.
- 1252 **Tiefbautechniker**, mit Praxis, für die Projektierung und Aus-
 führung von Wasserversorgungsanlagen. Baldigst. Ostschweiz.
- 52 **Hochbautechniker**, Absolvent eines kant. Technikums, mit Praxis,
 sauberer und zuverlässiger Planbearbeiter, für Bürotätigkeit.
 Nach Uebereinkunft. Zürich.



Wallerdichte Beläge

Spezial-Unternehmen:
Frick-Glass, Zürich - Altstetten

Stadt St. Gallen**Stellenausschreibung****DIREKTOR**

der städtischen Verkehrsbetriebe
Trambahn, Trolleybus, Stadtomnibus

Erfordernisse: Jüngerer Ingenieur, möglichst
 Bahnfachmann mit praktischer Erfahrung in
 Bau, Betrieb und kaufmännischer Leitung
 von Straßenbahn-, Trolleybus- und Autobus-
 unternehmungen.

Gehalt und Dienstantritt: Nach Vereinbarung.
Anmeldungen: Ausführliche Angaben über
 Bildungsgang und bisherige Tätigkeit, unter
 Beilage der Ausweise und Angabe des Ge-
 haltsanspruches, bis **31. März 1950** an den
Vorstand der Technischen Betriebe, der zu
 näherer Auskunft bereit ist.

St. Gallen, 18. Februar 1950.

Verwaltung der Technischen Betriebe, St. Leonhardstr. 15

Wir suchen für unsere Stahlbau-Abteilung
 einen erfahrenen

Ingenieur-Statiker

dem später die Leitung des technischen
 Bureau übertragen werden kann.

Anmeldung mit allen nötigen Angaben und
 Unterlagen erbeten unter **Chiffre C 20473 U**
 an **Publicitas Bern**.

Gesucht junger, tüchtiger

Eisenbeton-Zeichner

Handschriftliche Offerten mit Zeugnissen, Referenzen
 und Gehaltsansprüchen erbeten an **Dr. E. Staudacher**,
 Bauingenieur, Falkenstrasse 13, **Zürich 8**.

Gesucht auf Architekturbüro in Luzern

Architekt
Bautechniker
Bauzeichner

für Entwurf und Bauausführung. Eintritt sofort
 oder nach Uebereinkunft. Gute Darsteller, zuver-
 lässig und selbständig arbeitende Bewerber sind
 gebeten, ausführliche Offerte einzureichen unter
 Chiffre **L 31655 Lz** an **Publicitas Luzern**.

Gesucht auf Ingenieur- und Vermessungsbüro in
 der Nähe Zürichs

Tiefbautechniker

mit zeichnerischen Fähigkeiten für Entwässerun-
 gen und Wegbau.

Handschriftliche Angebote mit Angabe der bisheri-
 gen Tätigkeit und Referenzen, sowie mit Beilage
 von Zeugnisabschriften an Chiffre **ZE 4575** an
 Mosse-Annoncen AG., Zürich 23.

Grössere Bauunternehmung im Kanton Bern **sucht** tüchtigen, initiativen, selbständigen und erfahrenen (deutsch- und französischsprachigen)

Dipl. Baumeister

Dipl. Tiefbautechniker ev. Ingenieur

Verlangt wird: praktische Erfahrung (wenn möglich in grösserer Bauunternehmung) in allen Hoch- und Tiefbauarbeiten (inkl. Strassen-, Stollen- und Wasserbau), sowie Kalkulation und Organisation. Alter 28 bis 35 Jahre.

Geboten wird guthonorierte und verantwortungsvolle Dauerstelle.

Detaillierte, handgeschriebene Offerten mit Angabe von Referenzen sind zu richten unter Chiffre H 8613 Y an **Publicitas Bern**. (Diskretion zugesichert)

Gesucht für grosse Ueberbauung in Bern junger

Bauführer

mit Erfahrung im Wohnungsbau. Selbständig für Ausmassarbeiten und in der Organisation von Bauarbeiten. Offerten mit Zeugnissen, Eintrittsmöglichkeit und Gehaltsansprüchen unter Chiffre U 6398 Z an **Publicitas, Zürich 1**.

Gesucht zum sofortigen Eintritt od. nach Uebereinkunft

Eisenbetonzeichner

erfahren und selbständig, zu Ingenieur S. I. A. in Zürich. Offerten unter Chiffre Z K 390 an Mosse-Annoncen AG., Zürich 23.

Bauführer gesucht

für ein grösseres Wohnbauvorhaben in Zürich, per sofort.

Verlangt wird Erfahrung in allen Belangen und absolute Zuverlässigkeit.

Bewerbungen mit Zeugnisabschriften, Referenzen und Bild sind zu richten an Prof. Dr. **H. Hofmann, ETH**.

Dipl. Bautechniker-Bauführer

sucht Stelle in Unternehmen, evtl. Architekturbüro. Gute Referenzen. Bevorzugte Kantone: Luzern, Aargau und Solothurn.

Offerten unter Chiffre Z O 4584 befördert Mosse-Annoncen AG., Zürich 23.

Gesucht auf Arch.-Bureau in Zürich

Bauzeichner

für Werkpläne. Sauberer und zuverlässiger Darsteller. Offerten mit Zeugnissen, Eintrittsmöglichkeit und Gehaltsansprüchen unter Chiffre K 6399 Z an **Publicitas, Zürich 1**.

Junger initiativer

Bauführer-Bauzeichner

versiert in allen kaufm. Arbeiten, Ausmasse, Abrechnungen, Werk- und Detailpläne etc., **sucht interessante Stelle** in Baugeschäft oder Arch.-Bureau. Eintritt sofort oder nach Vereinbarung. Offerten unter Chiffre V 1400 R an **Publicitas Burgdorf**.

ARCHITEKT S.I.A. BAUFÜHRER

Dipl. ETH, selbständig, künstlerisch und konstruktiv begabt, mit vieljähriger und vielseitiger praktischer Erfahrung, **sucht neues Wirkungsfeld** als Mitarbeiter (ev. Teilhaber), Bauführer, übernimmt Vertretungen. Offerten unter Chiffre Z B 391 an Mosse-Annoncen AG., Zürich 23.

Junger, strebsamer Bauzeichner

mit abgeschlossener Lehrzeit, **sucht Stelle** in gutes Architekturbureau zur Weiterbildung. Eintritt frühestens 15. April 1950. Off. unter Z S 4547 an Mosse-Annoncen AG., Zürich 23.

Junger, tüchtiger Hochbauzeichner

mit abgeschlossener Lehrprüfung und etwas Praxis, **sucht passenden Arbeitsplatz**. Antritt und Lohn nach Uebereinkunft Offerten unter Z U 4548 an Mosse-Annoncen AG., Zürich 23.

Dipl. Architektin

mit mehrjähriger Praxis, gute Darstellerin, versiert in Wettbewerb-Projekt und Planbearbeitung, **sucht Stellung** in gutem Architekturbureau, auch Westschweiz. — Offerten unter Chiffre Z G 346 an Mosse-Annoncen AG., Zürich 23.

Nähe Bahn und Post in Zürich-Altstetten

Magazingebäude

ca. 100 m², mit Umschwung ca. 500 m², zu **verkaufen**. Eignet sich ebenfalls für Fabrikation. Offerten unter Chiffre Z R 4553 an Mosse-Annoncen, AG., Zürich 23.

Studienreise nach England und Irland

wird von IKHA (internat. kath. Vereinigung für Reise und Verkehr) übernommen.

Anmeldestelle **Centralbahnplatz 3, Basel**.

Anzeigenschluss

Um den rechtzeitigen Postversand der «Schweizer. Bauzeitung» zu gewährleisten, ist es notwendig, den Anzeigenschluss

für Geschäftsempfehlungs-Anzeigen

auf den Freitag der Vorwoche,

für Gelegenheits-Anzeigen

(Stellenangebote und -gesuche, Occasionsverkäufe, Ausschreibungen etc.)

auf Dienstag 11 Uhr der Erscheinungsweise
anzusetzen. **Mosse-Annoncen AG.**

FENSTER

nach Normen und Spezialmassen

- solid
- vorteilhaft
- kurzfristig



liefert leistungsfähige Landglaserie
Verlangen Sie Offerte

Th. Kägi - Hombrechtikon
Tel. (055) 28236

Vorprojekte

Abnahme von Heizungsinstallationen
Gutachten über Oelfeuerungen etc.

Expertisen

Ing.-Büro S. Markun
Heizungs- und Feuerungstechnik

Beratungen

Zürich 1, Rämistr. 39 - Tel. (051) 243870

Kleinmechanische Werkstätte

W. BUSER ZÜRICH-ALTSTETTEN

KARSTLERNSTRASSE 5

sucht **Verbindung** mit Ingenieur, Unternehmer, Fabrikant
usw. zwecks Uebernahme von Einzel- und Serienarbeiten.

Modern bauen:

Schlieren

Aufzüge

SCHWEIZERISCHE WAGONS- UND AUFZÜGEFABRIK A.G. SCHLIEREN-ZÜRICH



MÜLLER

Heizungen
Oelfeuerungen
Ventilationen
Vollautomatische
Klima-Anlagen

JOH. MÜLLER. Heizung u. Lüftung AG.
RÜTI/Zch.

ALBERT HABLUTZEL

Sanitär-Techniker BASEL Rosengartenweg 2
empfiehlt sich für Tel. (061) 33495

Projektierung, Montageleitung, Beratung
Anfertigung von Montageplänen
Werkeingaben und Materialauszüge

40jähr. technische u. praktische Erfahrung in allen Grossanlagen

BAU - UNTERNEHMUNG



ZÜRICH UND SCHLIEREN

Neuheit! Schlagel!

4 - Farben - Kugelschreiber

schreibt rot, blau, schwarz und grün. Ganzmetall, stark versilbert,
formschöne Ausführung

zu Fr. 17.— inkl. Verpackung, Porto und Wust.

Fachgeschäfte und Wiederverkäufer verlangen Preisliste

Nachnahmeversand mit vollem Rückgaberecht innerf 5 Tagen durch

Eug. Metzger jr., Horw/Luz.

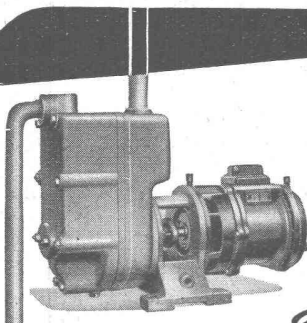

ZENTRIFUGAL-PUMPEN
für Industrie- und Bauzwecke
Saughöhe bis 9 Meter ohne Bodenventil
Grösste Betriebssicherheit

Selbstansaugend

HÄNY & CIE PUMPENFABRIK MEILEN

GEGRÜNDET 1875



Rolladenfabrik A. GRIESSER AG.

AADORF Basel (052) 471 12 **Bern** (031) 292 61 **Genf** (022) 253 84 **Lausanne** (021) 332 72 **Luzern** (041) 272 42 **St. Gallen** (071) 314 76 **Zürich** (051) 2373 98

Holzrolladen
Stahlrolladen

Stoffstoren
Jalousieladen

Kipptore
Klapptreppen

ZÜRICH
Unfall

Für Ihre Versicherungen

Unfall, Haftpflicht
Auto, Kasko
Einbruchdiebstahl
Baugarantie usw.

„Zürich“ Allgemeine Unfall- u.
Haftpflicht-Versicherungs-AG.



Mitglieder des Schweiz. Ingenieur- und Architektenvereins erhalten vertragliche Vergünstigungen beim Abschluss ihrer Versicherungen.



URINOIRS

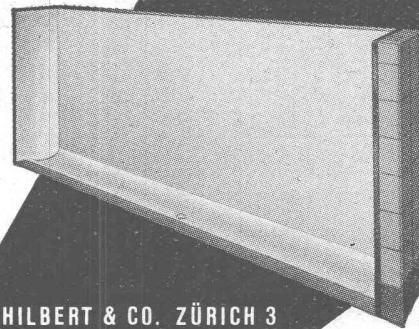

Zweckmässig
Frostsicher
Schlagfest
Geruchlos
Haltbar

HILBERT & CO. ZÜRICH 3
Zentralstr. 77 - Tel. (051) 33 71 05

Braunwalder



SIEBER-

Pat. Aufzug-Treppen und Aufzug-Leitern, welche nicht zusammengelegt werden müssen

Fabrikation durch Patentinhaber:

H. Sieber, Brunnhalde 9, Luzern
Telephon (041) 2 04 56

Fabrikation durch Lizenzinhaber:

Frutiger's Söhne, Oberhofen
(Thun) Telephon 5 93 05

Werner Geisser, St. Gallen

Telephon (071) 2 94 94 Lindenstrasse 73

Zu besichtigen an der

Exposition permanente «Melrose», Lausanne, vis-à-vis Bahnhof

Dilatit

-Korksteinplatten
sind ein überragendes Isoliermittel
für Kühlanlagen und im Hochbau!

Wanner & Co. A-G., Horgen
Dilatit-Korksteinfabrik

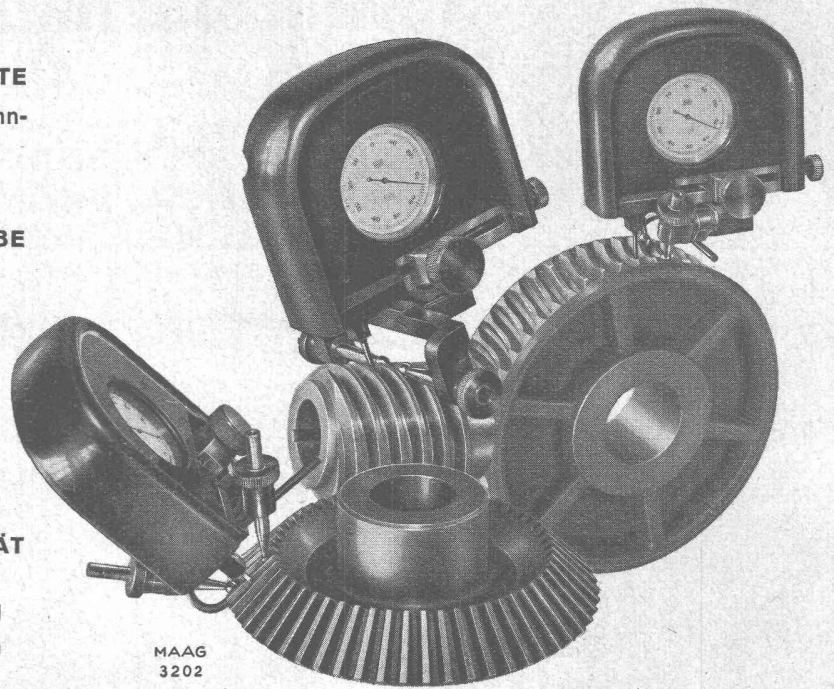
ZAHNRAD-MESS- + PRÜFGERÄTEzur Kontrolle von Teilung, Profil, Zahn-
schräge, Achsdistanz und Rundlauf**ZAHNRÄDER + ZAHNRADGETRIEBE****PRÄZISIONS-ZAHNRADPUMPEN****OBERFLÄCHENPRÜFGERÄTE****MAAG-ZAHNTEILUNGSPRÜFGERÄT
Typ TMSK**für Stirn-, Schrauben-, Kegel- und
Schneckenräder, sowie für SchneckenMAAG
3202**MAAG-ZAHNRÄDER A.-G. ZÜRICH**

HARDSTRASSE 219

TELEPHON 25 17 70

BUSS**KO-MISCHER Type M**

zur kontinuierlichen Aufbereitung von Giessereisand

Bessere Mischqualität

Einsparung an Arbeitskräften

Geringer Kraft- und Raumbedarf

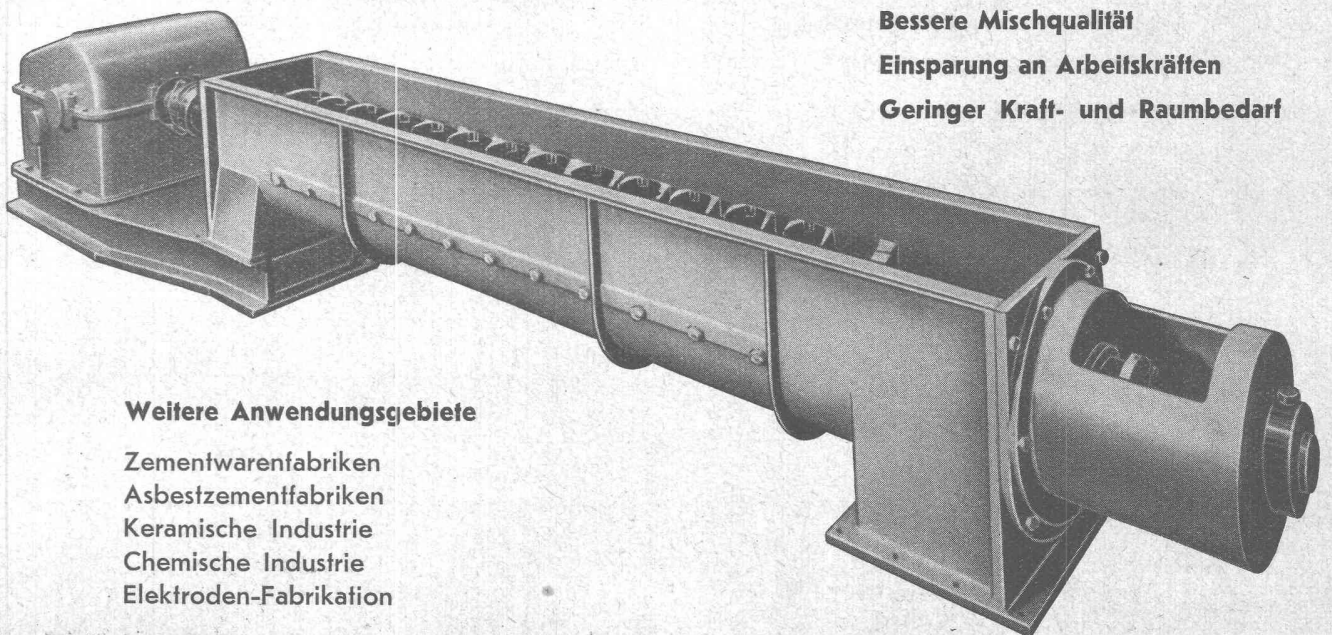
**Weitere Anwendungsgebiete**Zementwarenfabriken
Asbestzementfabriken
Keramische Industrie
Chemische Industrie
Elektroden-Fabrikation**BUSS AG. BASEL / Pratteln - Abtg. Maschinenbau**