

Zeitschrift: Schweizerische Bauzeitung
Herausgeber: Verlags-AG der akademischen technischen Vereine
Band: 65 (1947)
Heft: 43

Werbung

Nutzungsbedingungen

Die ETH-Bibliothek ist die Anbieterin der digitalisierten Zeitschriften auf E-Periodica. Sie besitzt keine Urheberrechte an den Zeitschriften und ist nicht verantwortlich für deren Inhalte. Die Rechte liegen in der Regel bei den Herausgebern beziehungsweise den externen Rechteinhabern. Das Veröffentlichen von Bildern in Print- und Online-Publikationen sowie auf Social Media-Kanälen oder Webseiten ist nur mit vorheriger Genehmigung der Rechteinhaber erlaubt. [Mehr erfahren](#)

Conditions d'utilisation

L'ETH Library est le fournisseur des revues numérisées. Elle ne détient aucun droit d'auteur sur les revues et n'est pas responsable de leur contenu. En règle générale, les droits sont détenus par les éditeurs ou les détenteurs de droits externes. La reproduction d'images dans des publications imprimées ou en ligne ainsi que sur des canaux de médias sociaux ou des sites web n'est autorisée qu'avec l'accord préalable des détenteurs des droits. [En savoir plus](#)

Terms of use

The ETH Library is the provider of the digitised journals. It does not own any copyrights to the journals and is not responsible for their content. The rights usually lie with the publishers or the external rights holders. Publishing images in print and online publications, as well as on social media channels or websites, is only permitted with the prior consent of the rights holders. [Find out more](#)

Download PDF: 03.04.2026

ETH-Bibliothek Zürich, E-Periodica, <https://www.e-periodica.ch>



OMYA Glaserkitt

für Fenster und Türen aus Holz

Am Falz langsam erhärtend, wird die glatte Oberfläche erhalten, wenn in etwa 2—3 Wochen nach Verglasung mit guter Oelfarbe gestrichen

Verkauf durch den Fachhandel

Auskünfte durch den Fabrikanten:

Plüss-Staufner
OFTRINGEN

Seilbahnen

Transportanlagen aller Art



Wir liefern auch alle Einzelteile, sowie Seilwinden für die einfachsten und schwersten Verhältnisse

L. E. Küpfer

MASCHINENFABRIK STEFFISBURG



Eine strahlende Auslage

und eine anregende Ladenbeleuchtung schlagen oft die besten Argumente an Verkaufskraft. Nun ja, ein Schaufenster soll wie eine helle Bühne im dunkeln Saale wirken. Der Lichtaufwand hiefür richtet sich nach Lage und Bedeutung des Geschäftes, Gattung und Farbe der Waren sowie nach der Bauart der Schaufenster.

Ausschlaggebend ist die gute Wahl und Anordnung der für die richtige Verteilung dieses Lichtes passenden Reflektoren. Oft werden unsere Rinnenschragstrahler, aber auch die Tiefstrahler, Breitstrahler und Fluoreszenzlampen-Reflektoren verwendet. Unsere allgemein orientierende Schrift „Schaufenster-Beleuchtung“ wird Interessenten gratis zugestellt.

ALUMINIUM-LICHT AG

Sihlstr. 22 Zürich Tel. (051) 25 89 88

Der Grossteil unserer Modelle ist sofort ab Lager lieferbar

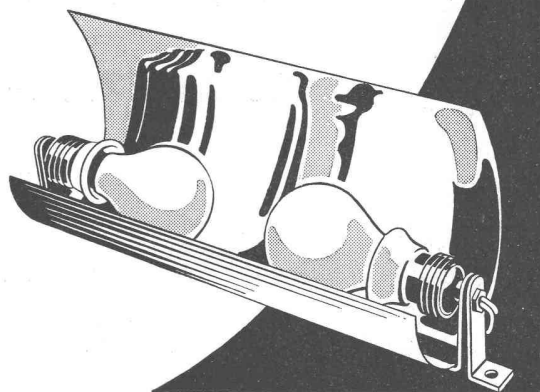

Wir fabrizieren und liefern

Schalldichte TELEPHONKABINEN

TÜREN FENSTER WÄNDE

ANTIPHON A. G.

Zürich 1 Tel. (051) 32 15 00





Ventilations-Anlagen
 nach eigenen Entwicklungen.
 Sämtliche lufttechnischen An-
 lagen für Industrie und Gewerbe.
 Verlangen Sie unseren Besuch,
 wir beraten Sie gerne.

**Luftheizungen
 Klima-Anlagen**

VENTILATOR A.G. STAEFA
 Staefa bei Zürich • Tel. 93.01.36
 Spezialisiert seit 1890



**Präzisions-
 Bau- und Möbelbeschläge**

INCA

Neussilber
Inca-Bonal, Aluminiumbeschläge
Inca-RZ 30, Zinklegierung

Bezug nur durch Eisenhandlungen

Fabrikant:
INJECTA A.G.
 Spritzgußwerke u. Apparatefabrik
 Teufenthal bei Aarau
 Tel. 3 82 77

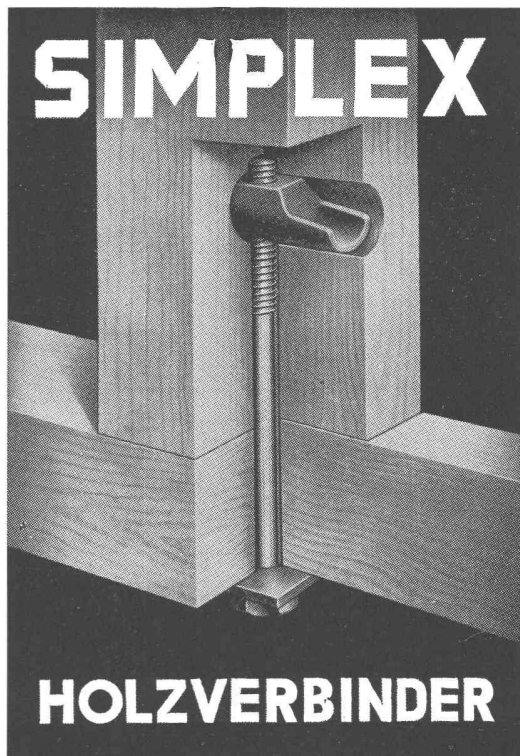

HOLZVERBINDER
J. G. KIENER & WITTLIN AG.
BERN

ETERNIT A.G. NIEDERURNEN TEL. (058) 4 15 55

Eternit

VENTILATIONSKANÄLE

*besitzen aerodynamisch günstige
 Formen. Ihre Wändungen rosten nicht,
 sind schallhemmend und feuersicher*

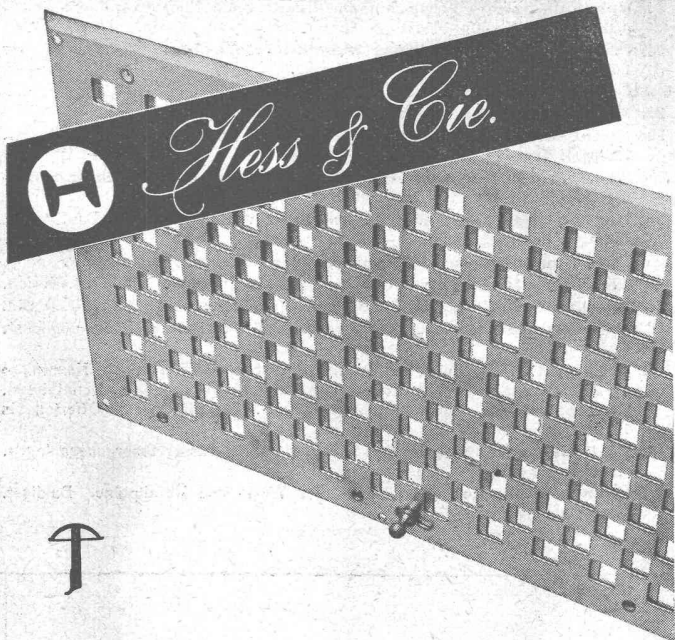

„HESCO“-Columbus-Schieber

in emaillierter oder verzinkter Ausführung
mit Schieberknopf oder Kettzug.

Im weitern stellen wir HESCO- sowie luft- und gasdichte Ventilationsklappen und Ventilationsgitter her. Extraanfertigungen in allen Grössen, nach Ihren Zeichnungen und Angaben.

Hess & Cie., Pilgersteg, Rüti (Zsch.) [Drahtzieherei, Metallwaren- und Nagelfabrik
Telephon (055) 2 35 22

Ständige Ausstellung in der Baumesse BERN, Gurlengasse 3 - Schweizer Baumuster-Zentrale, Börsenblock, ZÜRICH - Exposition Permanente de la Construction, LAUSANNE, Place de la Gare 12.



Gegen Feuchtigkeit und Wasser

INERTOLWERKE
FABRIKATION CHEMISCHER PRODUKTE FÜR
DEN BAUTENSCHUTZ

SIEGFRIED
keller co.

WALLISELLEN-ZÜRICH
Tel. (051) 93 21 14 Paris Mailand

Omnifix

wird durch deren Vielseitigkeit in der Verwendung
und der Einstellmöglichkeiten zum unentbehrlichen
Werkzeug des Besitzers.
Verlangen Sie Spezialprospekte.

B.A.G. TURGI

B.A.G. - Leuchtkörper für besseres Licht

In allen Fachgeschäften und im Musterlager der B.A.G. Stampfenbachstrasse 15, Zürich

STS

Schweizer. Technische Stellenvermittlung
Service Technique Suisse de placement
Servizio Tecnico Svizzero di collocamento
Swiss Technical Service of employment

ZÜRICH, Beethovenstr. 1 - Telephon: 23 54 26 - Telegr.: STSINGENIEUR ZÜRICH
 Für Arbeitgeber kostenlos. Für Stellensuchende Einschreibgebühr 2 Fr. für 3 Monate
 Bewerber wollen Anmeldebogen verlangen. — *Auskunft* über offene Stellen und
Weiterleitung von Offerten erfolgt *nur gegenüber Eingeschriebenen*.

INDUSTRIE-ABTEILUNG

- 387 **Maschinentechniker**. Nordostschweiz. S. 26. Juli.
 399 **Dipl. Maschinentechniker**. Zentralschweiz. S. 26. Juli.
 421 **Sanitärtechniker**. Nordwestschweiz. S. 9. Aug.
 427 **Ingenieur oder Techniker**, mit Kenntnissen der Wärmetechnik u. Acqui-
 sitions- u. Konstruktionserfahrungen, für Aussentätigkeit. Zürich.
 435 **Konstrukteur**. Ostschweiz. S. 16. August.
 455 **Heizungs- und Sanitärtechniker**. Zürich. S. 6. Sept.
 457 **Ingenieur oder Techniker**. Zürich. S. 6. Sept.
 537 **Maschinentechniker**, mit Praxis. Ca. 25 Jahre. Eintritt 1. Januar 1948.
 Westschweiz.
 539 **Werkzeug- und Vorrichtungskonstruktoren**, mit Praxis. Baldigst.
 Ostschweiz.
 541 **Heizungstechniker**, für Zentralheizungsanlagen. Baldigst. Westschweiz.
 543 **Maschinentechniker**, mit Praxis. Baldigst. Ostschweiz.

547 **Nachkalkulator** (Technikum), mit Praxis im Maschinenbau, sowie Kennt-
 nissen in Buchhaltung. Baldigst. Ostschweiz.

549 **Physiker, Chemiker oder Maschineningenieur** (Hochschule), für
 Forschungslaboratorium. Nordostschweiz.

BAU-ABTEILUNG

- 256 **Tiefbautechniker**, für Strassenbauten. Sofort. Berner Jura.
 264 **Hochbautechniker oder Architekt**, mit Büro-Praxis. Italienisch erw.
 Baldigst. Tessin.
 1058 **Bau- oder Kulturingenieur oder Geometer oder Tiefbautechni-
 ker**, für Büro und Feld, spez. Meliorationsarbeiten. Kt. Bern.
 1062 **Hochbautechniker**, für Werk- und Ausführungspläne, event. Bauführung.
 Baldigst. Zentralschweiz.
 1064 **Dipl. Bauingenieur**, mit Praxis im allgem. Tiefbau. Westschweiz.
 1066 **Eisenbetontechniker**, f. Armierungspläne u. Eisenlisten. Baldigst. Zürich.
 1068 **Hochbautechniker**, mit Praxis in Architekturbüros. Baldigst. Kt. Tessin.
 1070 **Hochbautechniker**, für Ausführungs- und Detailpläne. Raschmöglichst.
 Ostschweiz.
 1072 **Architekt** (Hochschule), mit Praxis. Deutsch und Französisch, Kenntnisse
 im Italienischen; ferner **Bautechniker**, mit Praxis u. kaufm. Kenntnissen.
 Deutsch/französisch oder deutsch/italienisch. Zentralschweiz. Offerten bis
 14. November 1947.
 1076 **Dipl. Tiefbautechniker**, mit Erfahrungen in Wasserversorgungsanlagen.
 Nordwestschweiz.
 1078 **Hochbautechniker** (Technikum), für Werk- und Detailpläne. Baldigst.
 Nordwestschweiz.

KLINKER

braun, rot, gelb für
 Böden, Wandbelag, Cheminées, Fassaden

AG. VERBLENDSTEINFABRIK LAUSEN

Telefon (061) 7 24 04

Ständige Ausstellung unserer Erzeugnisse in der SCHWEIZER BAUZENTRALE ZÜRICH, TALSTR. 9, BÖRSENBLOCK (Eintritt frei)



Einem initiativen

Architekten

oder

Bautechniker

mit abgeschlossenem Bildungsgang und Praxis
 auf Architektur- oder Bau-Büro bietet sich in
 bedeutendem Unternehmen der Maschinen- und
 Metallbranche eine interessante und vielseitige
 Tätigkeit als Mitarbeiter des Chefs der Bau-
 abteilung.

Offerten mit Angaben über Ausbildung und bis-
 herige Tätigkeit unter Chiffre OFA 450 W an
 Orell Füssli-Annoncen A.-G., Zürich.



STADT BASEL

Die Stadt Basel beabsichtigt, zur Ergänzung
 ihrer Quellwasser- und Grundwasserversorgung
 inskünftig **Rheinwasser** zu

TRINKWASSER

aufzubereiten.

Ausgewiesene Spezialfirmen, die in der Lage
 sind, hierfür Projektvorschläge zu machen, sind
 gebeten, sich mit der unterzeichneten Verwal-
 tung in Verbindung zu setzen.

Basel, Oktober 1947.

Gas- und Wasserwerk Basel:
 Direktion.

27jähriger, initiativer

Bauführer - Bautechniker

sucht Stelle für Bauplatz und Bureau. Eintritt
 anfangs November möglich. — Gefl. Offerten
 unter Chiffre Z N 2155 an Mosse - Annoncen
 A.-G., Zürich 23.

Erfahrener, älterer

Dipl. Architekt (SIA)

könnte sich einem überlasteten Bureau in Basel
 oder Umgebung zur Verfügung stellen, um
 Pläne, Kostenvoranschläge etc. als Heimarbeit
 auszuführen. Offerten unter Chiffre J 71152 Q
 an Publicitas Basel.

ANZEIGEN IN DER SCHWEIZERISCHEN BAUZEITUNG
 SIND EINE HERVORRAGENDE VERKAUFSHILFE

Stellenausschreibung

Beim kantonalen Hochbauamt, Zürich, sind folgende Stellen zu besetzen:

Architekt

Erfordernisse: Abgeschlossene Hochschulbildung oder entsprechende allgemeine und fachliche Bildung, mehrjährige Tätigkeit im Berufe, Fähigkeit zur selbständigen Beurteilung und Behandlung technischer und künstlerischer Aufgaben. Gewandtheit im schriftlichen Ausdruck und im Verkehr mit Behörden und Privaten.

Hochbautechniker

mit abgeschlossener Technikumsbildung, mehrjährige praktische Tätigkeit im Erstellen von Bauplänen und Kostenberechnungen, Befähigung für einfachere Bauleitungen

Hochbauzeichner

mit abgeschlossener Berufslehre und einigen Jahren praktischer Tätigkeit.

Ferner auf das Büro für Wohnbauförderung einige

Technische Aushilfen

zur Prüfung von Subventionsgesuchen und Abrechnungen.

Erfordernisse: Erfahrungen im Wohnungsbau und im Erstellen von Abrechnungen.

Besoldung nach Vereinbarung, im Rahmen der kantonalen Besoldungsverordnung. Beamtenversicherungskasse.

Handschriftliche Anmeldungen mit Angabe der genauen Personalien (Geburtsjahr, Bürgerort, Zivilstand), der bisherigen Tätigkeit, der Gehaltsansprüche, der frühesten Eintrittsmöglichkeit und von Referenzen sind unter Beilage von Zeugnisabschriften und einer Photo bis 8. November 1947 zu richten an: Kantonales Hochbauamt, Postfach, Zürich 23.

Persönliche Vorstellung nur auf spezielle Einladung hin.

Zürich, den 16. Oktober 1947.

Für die Direktion der öffentlichen Bauten
des Kantons Zürich,
Kantonsbaumeister.

Die Telephondirektion Zürich sucht einen

ZEICHNER

für das Tiefbaubureau. Erfordernisse: Abgeschlossene Lehrzeit u. sauberer Zeichner; Alter bis zu 27 Jahren. Handschriftliche Anmeldungen mit Angabe des Lebenslaufes und Beilage des Geburtsscheines, der Schul- und Lehrzeugnisse, der Ausweise über die bisherige Tätigkeit, des Militärdienstbüchleins, sowie allenfalls auch einer Zeichnungsprobe, sind zu richten an die Telephondirektion Zürich, Postfach Zürich 39.

Junger, tüchtiger Bautechniker sucht

HEIMARBEIT

(Wettbewerbsprojekte aufzeichnen, Projekte, Kostenvoranschläge, Detailpläne etc. etc. ausarbeiten.) Wohnort Winterthur.

Offerten mit ungen. Lohnangabe unter Chiffre Z J 2193 an Mosse-Annoncen A.-G., Zürich 23.

Nicht überall herrscht Hochkonjunktur!

Sehr gut eingerichtete

ZIMMEREI

wäre in der Lage, alle in die Branche einschlägigen Arbeiten sofort auszuführen.

Anfragen sind zu richten an:

Gebr. Ochsner, Zimmerei - Schreinerei, Einsiedeln. Telefon 1 42.

Wir suchen für sofort oder später in Dauerstellung

Eisenbetonzeichner Tiefbauzeichner

Ing.-Bureau E. Gutzwiller & A. Aegerter,
Basel, Elisabethenstrasse 42.

Die unterzeichnete Verwaltung sucht für die Wasserversorgung der Stadt Basel jüngeren

Tiefbautechniker

mit abgeschlossener Technikumsbildung (Diplom), wenn möglich mit Erfahrungen im Projektieren von Wasserversorgungsanlagen.

Bei Konvenienz Dauerstellung. Die Besoldungsverhältnisse sind gesetzlich geregelt.

Handschriftliche Offerten mit Photo, Lebenslauf, Angaben über die bisherige Tätigkeit und Gehaltsansprüchen sind zu richten an die

Direktion des Gas- und Wasserwerks Basel.

ARCHITEKT

künstlerisch befähigt, geschätzter Darsteller, mit grosser Berufserfahrung, Wettbewerbserfolgen, wäre vorübergehend in der Lage, überbeschäftigten Herren Kollegen auszuweichen, Eventuell auch Übernahme von Bauführungen. Offerten unter Chiffre Z W 2204 an Mosse-Annoncen A.-G., Zürich 23.

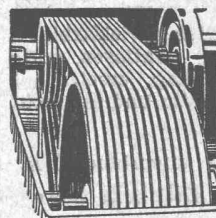

Industrie-Artikel

Treibriemen Transportbänder
Keilriemen Riemenverbinder
Dichtungsmaterial Gummischläuche

Adolf Schlatter A. G. Zürich
Tel. (051) 26 17 86 Stampfenbachstr. 73



ING. MAX GREUTER & CIE. ZÜRICH 7
 INJEKTIONS- UND GUNIT-ARBEITEN TIEFBOHRUNGEN

MAMMUT



Asphalt-Emulsion & Zürich

Telephon 25 88 66

erstellt zuverlässig

Löwenstrasse 11



Teerfreie Dachpappe

Terrassen, Flachdächer, Grundwasser-Isolierungen

Das Rapid-Gerüst



Neu! Schweiz. und ausländ.
 Patente angemeldet.

1. Erstellbar von jedem Ungelernten.
2. Solid und plan, ohne sägen, nageln, ohne Keile und Holzverlust.
3. Leichte, kurze Traversen, daher handlich und kein Zerstoßen der Wände.
4. Passt sich automatisch jeder Raumgröße an.
5. Erstellt mit einigen Griffen und in einem Bruchteil der bisher aufgewendeten Zeit.

Wer rechnet benützt „Rapid“!

Verlangen Sie Prospekt oder Vertreterbesuch.

Metallwarenfabrik Interlaken AG.

Telephon (036) 16 12.

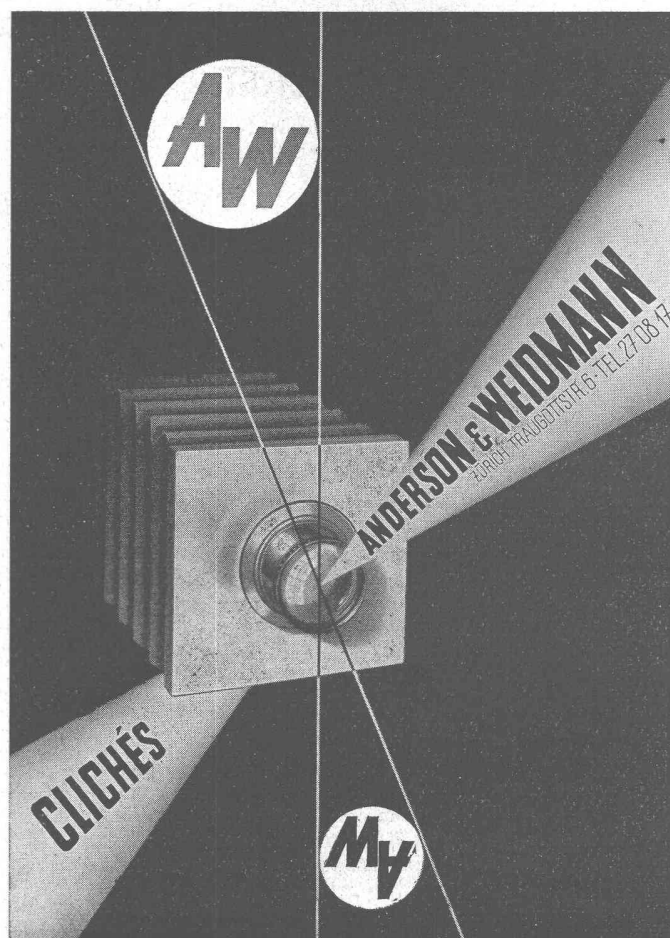

**Warum werden von
 Architekten u. Bauherren**

«XYLOMEI»

**-Wand- und Deckenbeläge
 verlangt?**

XYLOMEI ist die Tapete des Malers, geeignet für Wohnräume, Büros, Korridore, Treppenhäuser, Hotels usw.

XYLOMEI wird im Spritzverfahren auf Gips, Abrieb, Pavatex, Holz usw. aufgetragen.

XYLOMEI ergibt einen uni oder beliebig vielfarbigen, warmen, lichtbeständigen, nahtlosen, porösen Wand- und Deckenbelag; ersetzt die herkömmliche Tapete, Plastic und ist nicht teurer als diese.

XYLOMEI kann in jedem gewünschten Farbton verarbeitet werden und gestattet somit die harmonische Abstimmung eines Raumes zu Möbeln, Vorhängen und gibt diesen eine besondere Note.

XYLOMEI kann ohne Nachteile auf noch nicht ganz ausgetrocknete Wände angewendet werden (weil poröse Atmung der Wände).

XYLOMEI-Wandbeläge können, wenn abgenützt, mit geringem Kostenaufwand wieder erneuert werden. **XYLOMEI** ist gesetzlich geschützt.

Verlangen Sie unverbindlichen Besuch mit Mustern, Referenzen von

Hans Saurenmann, Maler, Zürich 50-Oerlikon, Schaffhauserstr. 215, Tel. (051) 46 81 78



Ingenieur Maag raucht *Parisiennes*; er schätzt ihre feinen Maryland-Tabake, ihre immer gleich bleibende Qualität, und es wundert ihn nicht, dass jede dritte Cigarette, die in der Schweiz geraucht wird, eine *Parisienne* ist.

Die Firma F. J. Burrus & Cie, in Boncourt — Herstellerin der *Parisiennes* — steht nicht nur punkto Umsatz an der Spitze aller schweizerischen Cigarettenfabriken — sie kann sich auch sehen lassen was die sozialen Leistungen anbelangt! So sind die 350 Arbeiter und Angestellten der Firma nicht nur gegen Unfälle während der Arbeitszeit versichert — die Firma Burrus bezahlt auch die Prämien für Unfälle außerhalb des Betriebes.

St. Margrether-Sandstein

Kennen Sie die Vorzüge meines Materials? Jegliche Steinhauerarbeiten, Tür- u. Fenstereinfassungen, Cheminées etc.

Verlangen Sie unverbindlich Offerte oder Vertreterbesuch.

STEINBRUCH- UND STEINMETZGESCHAFT

E. GAUTSCHI St. Margrethen Tel. 7 34 86

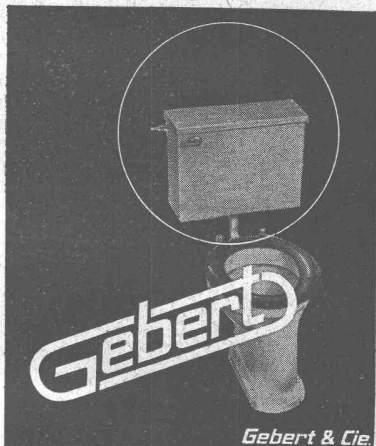

Funktions-Prinzip und Ausführung der Gebert-Spülapparate sind vorbildlich und unübertroffen

Gebert & Cie. Rapperswil bei Zürich

Glasdächer
Oberlichter

Siegfried Keller + Co. Wallisellen-Zürich
Tel. (051) 93 2114

FEINEISEN-KONSTRUKTIONEN

Schmiedeeiserne Fenster für Fabrikbau
Schmiedeeiserne Türen und Tore für Fabrik- u. Wohnungsbau
Schlebe-, Hub-, Flügel- und Kipptore
Eiserne Treppen und Podeste
Vordächer und Oberlichter
Fahrradständer, Lagergestelle, Blecharbeiten

Kurze Lieferfristen

EISEN-KONSTRUKTIONEN

Eisenhochbau, Skelettbauten, Ständerkonstruktionen, Masten

M. WALDER, Eisenbau, Othmarsingen (Aarg.), Tel. (064) 851 89

Gummi-Knie- und Hüftstiefel

erstklassige Importqualität, mit extra starkem Gleitschutzprofil, saubere Konfektion

GUMMIHAUS TROXLER, ZÜRICH

Seidengasse 13 Telephone 25 77 68

Techn. Büro für

Heizung & Lüftung

Wirtschaftlichkeitsberechnungen
Projektprogramme & Vorprojekte
Kostenvoranschläge
Montagepläne & Materialauszug
Spezialität: Rohrbemessungsfragen
Gutachten, Beratungen

W. H. Suter Heizungs-Ing. S.T.V., H.T.V.
25jährige Erfahrung
Guggachstrasse 45 Zürich 6-57 Tel. (051) 26 77 27



Bauunternehmung A.G. Heinrich Hatt-Haller



Tunnel- und Gewölbe-Isolierungen

Lohse SWB

2. Geleise SBB Brunnen-Sisikon mit teerfreier, elastischer Bitumen-Gewebeplatte ASPHALTOID

MEYNADIER

Meynadier & Cie. A.G. Zürich Vulkanstr. 110, Tel. 25 52 57

Bern Seidenweg 24, Tel. 3 75 39

FÜR HÖCHSTE ANFORDERUNGEN

SCHINDLER AUFZÜGE

SCHINDLER & CO. A.G.
LUZERN. GEGR. 1874

8350