

Zeitschrift: Schweizerische Bauzeitung
Herausgeber: Verlags-AG der akademischen technischen Vereine
Band: 105/106 (1935)
Heft: 4

Werbung

Nutzungsbedingungen

Die ETH-Bibliothek ist die Anbieterin der digitalisierten Zeitschriften auf E-Periodica. Sie besitzt keine Urheberrechte an den Zeitschriften und ist nicht verantwortlich für deren Inhalte. Die Rechte liegen in der Regel bei den Herausgebern beziehungsweise den externen Rechteinhabern. Das Veröffentlichen von Bildern in Print- und Online-Publikationen sowie auf Social Media-Kanälen oder Webseiten ist nur mit vorheriger Genehmigung der Rechteinhaber erlaubt. [Mehr erfahren](#)

Conditions d'utilisation

L'ETH Library est le fournisseur des revues numérisées. Elle ne détient aucun droit d'auteur sur les revues et n'est pas responsable de leur contenu. En règle générale, les droits sont détenus par les éditeurs ou les détenteurs de droits externes. La reproduction d'images dans des publications imprimées ou en ligne ainsi que sur des canaux de médias sociaux ou des sites web n'est autorisée qu'avec l'accord préalable des détenteurs des droits. [En savoir plus](#)

Terms of use

The ETH Library is the provider of the digitised journals. It does not own any copyrights to the journals and is not responsible for their content. The rights usually lie with the publishers or the external rights holders. Publishing images in print and online publications, as well as on social media channels or websites, is only permitted with the prior consent of the rights holders. [Find out more](#)

Download PDF: 03.04.2026

ETH-Bibliothek Zürich, E-Periodica, <https://www.e-periodica.ch>

SCHWEIZERISCHE BAUZEITUNG

WOCHENSCHRIFT FÜR ARCHITEKTUR / INGENIEURWESEN / MASCHINENTECHNIK
 REVUE POLYTECHNIQUE SUISSE

ORGAN DES SCHWEIZERISCHEN INGENIEUR- UND ARCHITEKTEN-VEREINS
 UND DER GESELLSCHAFT EHEMAL. STUDIERENDER DER EIDG. TECHN. HOCHSCHULE
 GEGRÜNDET 1883 VON ING. A. WALDNER / HERAUSGEGEBEN VON ING. C. JEGHER

Vereins-Mitglieder, beim Verlag: Schweiz 32 Fr.,
 Ausland 40 Fr. jährl.; Nicht-Mitglieder: Schweiz
 40 Fr.; Ausland 50 Fr., postamtlich abonniert
 40 Fr. zuzüglich Gebühren. / Einzel-Nr. 1 Fr.

VERLAG C. & W. JEGHER, ZÜRICH
 Dianastrasse 5 / Postdeck VIII 6110
 Telefon: 34.507 ■ In Kommission
 bei Rascher & Cie., Zürich u. Leipzig

Inserate durch die A.-G. der Unternehmungen
 RUDOLF MOSSE, Zürich, Basel. / Die
 vierspaltene Colonelzeile 50 Cts., Titelseite
 80 Cts., ausländ. Anzeigen 60 Cts., Titelseite 1 Fr.

SCHWEIZ. OELFEUERUNG



Cuenod

FABRIK: |

GENF

FILIALEN

ZÜRICH, LÖWENSTRASSE 3, SIHLPORTE, TELEPHON 56844.
 BERN, MORILLONSTRASSE 4, TELEPHON 27857.
 BASEL, MARGARETHENSTRASSE 72, TELEPHON 23115.
 LUZERN, BUNDESPLATZ 14, TELEPHON 24157.

ÜBER 4000 BRENNER IN DER SCHWEIZ



ING. MAX GREUTER & CIE. ZÜRICH 8

INJEKTIONS- UND GUNIT-ARBEITEN INGENIEUR-BUREAU

OMS-Kläranlagen AG Zürich

Briefadresse: Goldbach - Zürich, Seestrasse 15 - Telephon: 910.881

Näheres siehe im Inserat Seite 24 im „Schweizer-Baukatalog“

Vertretung für die Zentralschweiz: Carl Erni, Ing.-Bureau, Luzern, Alpenstr. 4.	Vertretung für die Nordwestschweiz: Walter Christen, Dipl. Arch. Basel-Schänzli.	Vertretung für die Südwestschweiz: C. E. Brilliard, Lausanne, Avenue Mon Loisir.	Vertretung für die Südschweiz: Hans Frank, Ingenieur, Bellinzona (Tessin).
---	--	--	--

Lizenznehmer für die gesamte Westschweiz: F. Steiner, Ingenieur-Bureau, Bern, Laupenstr. 4.

H. Heimann, Ing. und J. Ott

ECO-KOLLEKT.-GES. ZÜRICH

TOBLERSTRASSE 20 - TELEPHON 43.229

UNTERNEHMUNG FÜR

Erzielung ökonomischer Heizungs- und Feuerungsanlagen

PERMANENTE KONTROLLABONNEMENTS
EXPERTISEN - KONSULTATIONEN

KESSEL
RADIATOREN FÜR ZENTRALHEIZUNGEN

STREBEL

FABRIK und BUREAUX: ROTHRIST (Aargau) - ZÜRICH, Flüelastr. 19

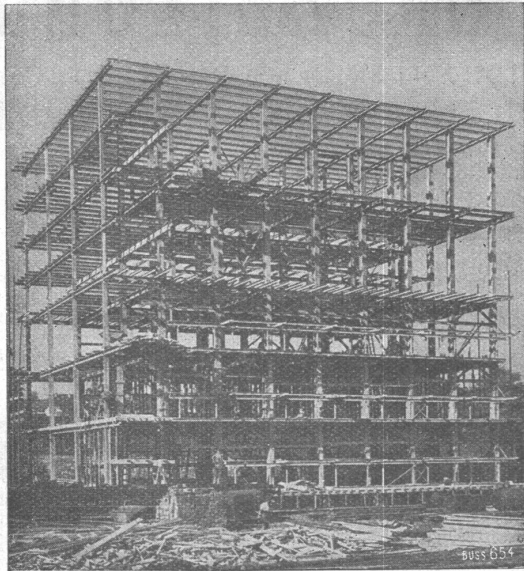

Stahlskelett des Kühlhauses im Bahnhof Basel.

STAHL- HOCHBAU

BUSS & BASEL

MÜLLER PUMPEN	55	60	65	70 1/2	110
					100
Stromkostensparnisse 10-20%					90
					80
				70	

A. MÜLLER & C^{IE} A. G.
Abteilung Pumpenbau
Telephon 140 **BRUGG**

Schwimm - Baggermaschinen

für Fluss- und Kanalbaggerungen

Klein - Mischer für Handbetrieb

für Beton, Pflaster, Teer, Asphalt

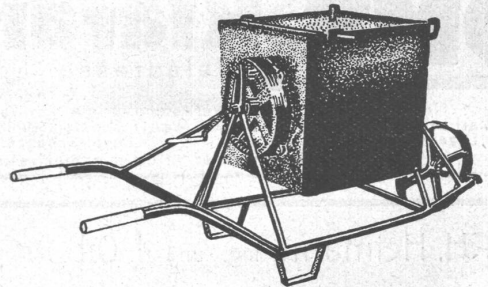

Osterwalder, Frauenfeld

Maschinenfabrik und Giesserei

W. Goldenbohm
Zürich

Sanitäre Installationen
Dufourstrasse 47
Telephon 20.860 u. 24.775

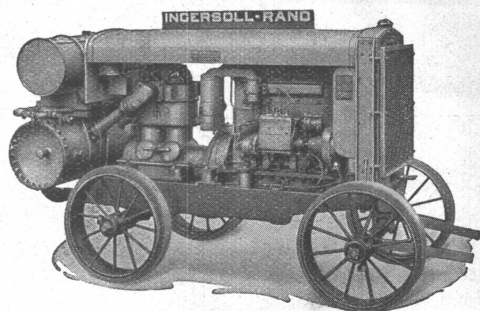

Rohölkompressor
20/26 PS.

Ingersoll-Rand

**KOMPRESSOREN und
DRUCKLUFTWERKZEUGE**

sind **unerreicht** in Leistung, Lebensdauer und Wirtschaftlichkeit.

Ein kostenloser, unverbindlicher Versuch wird auch Sie überzeugen.

ROBERT AEBI & CIE., A.G., ZÜRICH
Ingenieurbureau und Maschinenfabrik Telephon 31.750
Zweigniederlassung in Zollikofen/Bern

STAHLKONSTRUKTIONEN

Hoch- und Brückenbau, Maste, Kran- und Wehranlagen



Aktiengesellschaft der Maschinenfabrik von

THEODOR BELL & CIE.

KRIENS-LUZERN

Strassenbrücke über die Reuss bei Gisikon (Stahlskelett mit Betonverkleidung).
Länge: 71,6 m; lichte Breite: 9 m; Gewicht der Stahlkonstruktion: 90 Tonnen (Erstellt 1934).

G **USS - BAUSTEIN - FABRIK ZÜRICH A. - G.**
BUREAU: FRAUMÜNSTERSTRASSE 14
TELEPHON 38.087

Schilfrohrzellen

Erste Spezialfabrik für

**Schlacken- und
Bimsprodukte**

Schlacken- und Bimsplatten, 4 bis 15 cm stark / Bims- und Schlacken-Deckenhohlsteine
Bimsdielen 8 bis 10 cm stark / Armierte Beton-Hourdis / Bimskies / Auffüllschlacke

alpha

STAHL-BETON-KONSTRUKTIONEN



BILLIG, LEICHT, GUT WIE
EISENBETON · EINFACH WIE EISENKON-
STRUKTION · DAS VORTEILHAFTESTE SYSTEM FÜR
DECKENKONSTRUKTIONEN, SKELETT-
UND VERSTÄRKUNG ALTER BRÜCKEN!



CUENI & CIE · BASEL-LAUFEN

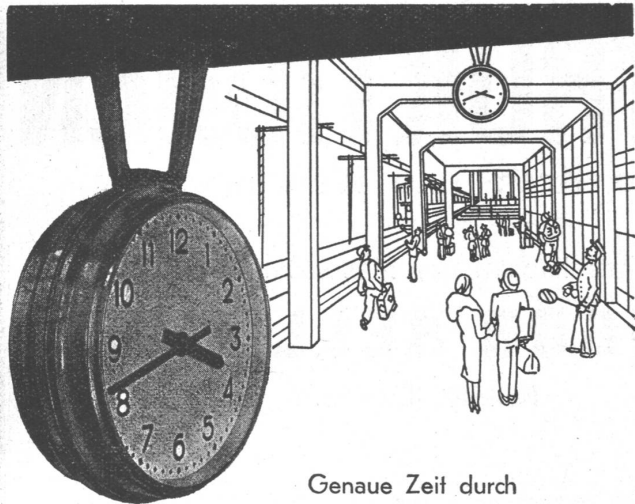

Genaue Zeit durch

INDUCTA- Zentraluhren-Anlagen

die unabhängig von einer
fremden Steuerstromquelle sind

LANDIS & GYR ^A & ^G ZUG

In 647

ZENT - Zentralheizungs- Anlagen

sind Schweizer Qualitäts-Arbeit für
SchweizerWetterverhältnisse hergestellt
Was das in der Praxis bedeutet, wissen
Sie selbst am besten

ZENT



ZENT AG · BERN

EMIL FISCHER

Steinindustrie

DOTTIKON

Telephon 14

MÄGENWILER-OTHMARSINGER
MUSCHELKALKSTEIN

HAUSTEIN-

Arbeiten jeder Art

SPEZIALITÄT:

FASSADEN-VERKLEIDUNGEN

Blaugrüne und gelbliche Tönung

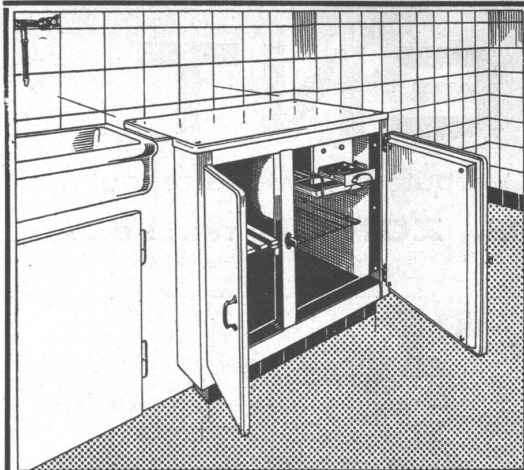

Die vollautomatische

Zentral-Kühlanlage,

das Erfordernis jedes modernen Wohnhauses!

Billiger als Einzelkühlschränke!

Grösste Zuverlässigkeit und Wirtschaftlichkeit!

Kühlschränke und Kühlanlagen

mit **Brown Boveri-Kühlautomat**

für Haushalt und Gewerbe jeder Art und Grösse!

Audiffren Singrün Kältemaschinen A6 Basel

Gesellschaft der L. von Roll'schen Eisenwerke, Gerlafingen

Gegründet 1823

Werk „**Giesserei Bern**“

Gegründet 1823

in Bern

**Konstruktionswerkstätten,
Eisengiesserei**



Giesserei Bern

Fonderie de Berne 383

Luftseilbahn Beckenried-Klewenalp.

Antrieb, Streckenausrüstung und Laufwerke mit Gehänge erstellt durch die **Giesserei Bern**.

Stand- und Luftseilbahnen

Zahnstangen verschiedener Systeme, Eisenbahnmaterial, Krane, Wehranlagen, allgem. Maschinenbau.

Für die **Säntis-Schwebebahn** lieferte die **Giesserei Bern**:

die mechanische Ausrüstung des in der oberen Station sich befindlichen Antriebes, sowie die Seilrollen und Seilspannvorrichtungen in der untern Station

Telegramme: Giesserei Bern

Telephon: 25.066

GLASDÄCHER
in kittlosem System „KULLY“

GLASDACHWERKE OLTEN
A. KULLY, OLTEN

Gegründet 1854
Telephon 2056

TOXEMENT

Das bewährte Dichtungsmittel für Beton und Verputz (Schweizerprodukt)

Fabrikanten: **MEYNADIER & CIE., A.-G., ZÜRICH** Tel.: 58.620

Schweiz. Seil-Industrie
vorm. C. Oechslin z. Mandelbaum
SCHAFFHAUSEN

Telephon 242

Gegründet 1839

Telegr.: Corda

STAHL- DRAHTSEILE

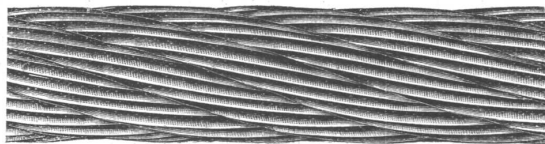

Für die **Säntis-Seilschwebbahn** geliefert:
Gegenzugseile und die **Spann-Seile**
mit Durchmesser bis 80 mm und Bruchfestigkeiten bis 250,000 kg.

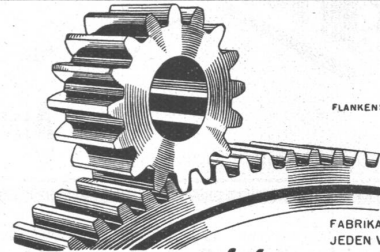

FLANKENSCHLIFF NACH SYSTEM „MINERVA“

FABRIKATION VON ZAHNRÄDERN FÜR
JEDEN VERWENDUNGSZWECK

**ZAHNRÄDER
FABRIK**

SAUTER, BACHMANN & CO
NETSTAL TELEPHON 4.44

Zur Kühlung

von Glasdächern, Flachdächern
für Fasshallen, Kellereien etc.
Terrassen

JATO-DÜSENROHRE

für alle Zwecke prompt lieferbar.
Leichte, rasche Montage — billiger Preis!

Jacques Tobler A.-G., Luzern

Abt. Düsen und Filter

Telephon 21.266

A. WELTI-FURRER A.G. ZÜRICH

Spezialfirma für Schwertransporte jeglicher Art

**Ausführung der Trageiltransporte für die Säntisbahn
mit gummibereiftem Spezialwagen, 45 t Tragkraft.**

Berechnungen unverbindlich

