

Zeitschrift: Schweizerische Bauzeitung
Herausgeber: Verlags-AG der akademischen technischen Vereine
Band: 87/88 (1926)
Heft: 11

Werbung

Nutzungsbedingungen

Die ETH-Bibliothek ist die Anbieterin der digitalisierten Zeitschriften auf E-Periodica. Sie besitzt keine Urheberrechte an den Zeitschriften und ist nicht verantwortlich für deren Inhalte. Die Rechte liegen in der Regel bei den Herausgebern beziehungsweise den externen Rechteinhabern. Das Veröffentlichen von Bildern in Print- und Online-Publikationen sowie auf Social Media-Kanälen oder Webseiten ist nur mit vorheriger Genehmigung der Rechteinhaber erlaubt. [Mehr erfahren](#)

Conditions d'utilisation

L'ETH Library est le fournisseur des revues numérisées. Elle ne détient aucun droit d'auteur sur les revues et n'est pas responsable de leur contenu. En règle générale, les droits sont détenus par les éditeurs ou les détenteurs de droits externes. La reproduction d'images dans des publications imprimées ou en ligne ainsi que sur des canaux de médias sociaux ou des sites web n'est autorisée qu'avec l'accord préalable des détenteurs des droits. [En savoir plus](#)

Terms of use

The ETH Library is the provider of the digitised journals. It does not own any copyrights to the journals and is not responsible for their content. The rights usually lie with the publishers or the external rights holders. Publishing images in print and online publications, as well as on social media channels or websites, is only permitted with the prior consent of the rights holders. [Find out more](#)

Download PDF: 03.04.2026

ETH-Bibliothek Zürich, E-Periodica, <https://www.e-periodica.ch>

PRO
PRA

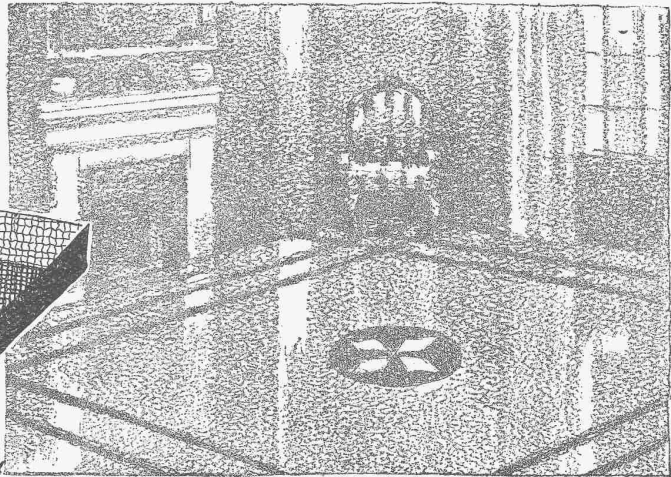
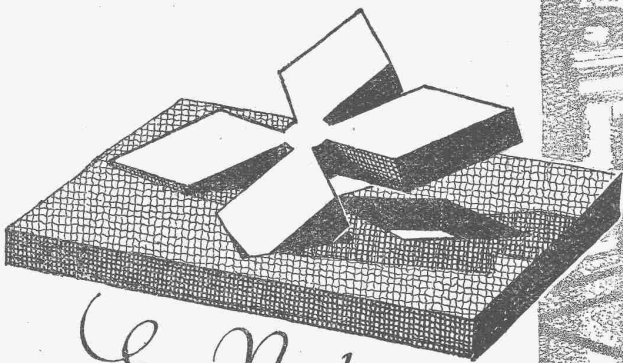

Eine Neuheit
Linoleum-Mosaik sog. **Supership** ein aus einzelnen verschiedenfarbigen, sozusagen fugenlos an- u. ineinandergesetzten Stücken bestehender Bodenbelag dessen Zeichnung u. Farbe beliebig jedem Raum angepasst werden kann.



Linoleum A.-G. Giubiasco (Schweiz)
Agentur in Zürich: Bleicherweg 50, Tel. Telnav 69·30

Verlangen Sie unsere illustrierte Grafisbroschüre No. 3.

Schweizerische Lokomotiv- und Maschinenfabrik Winterthur



Lokomotiv-Montagehalle mit elektrischen Lokomotiven für Südafrika

Lokomotiven

jeder Art

für **Dampf-** und
Elektrischen Betrieb

Spezialität:

Zahnrad-Lokomotiven

Uebernahme von
REPARATUREN

Submissions-Anzeiger

Termin	Auskunftstelle	Gegenstand
15. März	Werner Studer, Arch., Solothurn	Sämtliche Bauarbeiten für eine Villa in Solothurn
15. "	Werner Studer, Arch., Solothurn	Sämtliche Bauarbeiten für ein Zweifamilienhaus in Derendingen
18. "	Otto Laubscher, Arch., Diessbach (Bern)	Sämtliche Bauarbeiten für ein Einfamilienhaus in Messen
18. "	Telephonamt, Zimmer 19, Basel	Grab- und Betonarbeiten für Kabel im Telephon-Stadtnetz Basel

Alfr.
Schmidweber's Erben A.-G.
Dietikon - ZÜRICH - Luzern

**Innen- und Aussendekorationen
in poliertem Marmor und Granit**



Pumpen

für Kesselspeisung
und Oelfeuerung

Maschinenfabrik a. d. Sihl A.-G.
vorm. A. Schmid
Zürich

Tel. Selnau 35.14 :: Gegr. 1871



NEUE-KONSTRUKTIONEN

**SCHALT-AUTOMATEN-
SICHERUNGS-KASTEN
HAUSANSCHLUSS-KASTEN
SCHWIMMER-SCHALTER
SCHALTBATTERIEN**

**SCHALT-KASTEN
STROMBEGRENZER-
FERN-SCHALTER
GUSSGEKAPSELTE-
SCHALTBATTERIEN**

MOVO A.-G. VEVEY

FABRIK · ELEKTR. APPARATE

TELEPHON 696 TELEGRAMM · MOVO ·

Hubwagen "Schildkröte"

BIS 75% ERSPARNIS AN
LOHN - KRAFT - RAUM



ÜBER 10 000 IN BETRIEB
AMORTISATION IN KURZER ZEIT

ERNST WAGNER
APPARATEBAU
REUTLINGEN 1/WÜRTT.

Generalvertretung für die Schweiz:
Bachofen & Co., Uster/Schweiz - Tel. 36

BAUKONTOR BERN A.-G.

BUREAUX: Bundesgasse 20 - HAUPTLAGER: Liebfeld - DETAILLAGER: Linde

REICHHALTIGES LAGER IN SÄMTLICHEN BAUMATERIALIEN, WIE:

<p>BINDEMITTEL, ZIEGEL u. BACKSTEINE, CEMENTSTEINE und CEMENTROHRE. BODEN- u. WANDPLATTEN. STEINZEUGTRÖGE, -STANDEN und RÖHREN.</p>	<p>HOLZ, Gerüst-, Klotz- und Verschalungsbretter. HOBELWAREN. BAUEISEN, T-, U- und DYP. RUNDEISEN, Lagerlängen und bearbeitet.</p>	<p>GUSSEISERNE KANALISATIONSARTIKEL. SANITÄRE ARTIKEL: Schüttsteine, Badewannen, Closets, Schüsseln. ETERNITPLATTEN und BEDACHUNGEN.</p>
-------------------------------------------------------------------------------------------------------------------------------------	------------------------------------------------------------------------------------------------------------------------------------	------------------------------------------------------------------------------------------------------------------------------------------

KORK

PLATTEN
SCHALEN
SCHROT

GEGEN: **KÄLTE**
WÄRME
SCHALL

DIPLOLITH u. CEMENTSTEIN-FABRIK E. G. **KÄPFNACH-HORGEN**

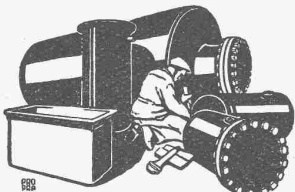

Blechwaren-Fabrik
& Apparatebau-Anstalt
Sch. Bertrams
Dögensenstr. 101 Basel Telefon 1106

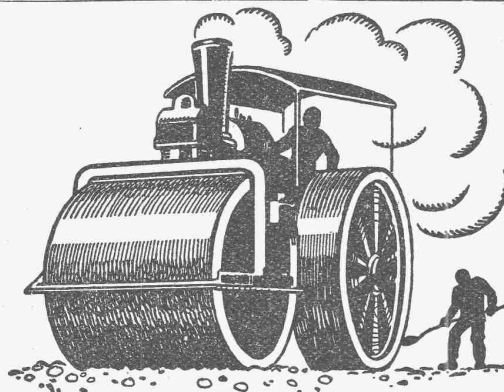

**SCHWEIZ. STRASSENBAU-
UNTERNEHMUNG A. G.**
BERN

LAUPENSTR. 8
TEL.: BOLLWERK 34.33

ZÜRICH LAUSANNE OLTEN ALPNACH
STEINWIESSTR. 40 RUE D'ETRAZ 20 SOLOTHURNERSTR. 4 BAHNHOFPLATZ
TEL.: H. 43.81 TEL.: 20.28 TEL.: 7.88 TEL.: 7

Strassenwalzungen



Silvo-Platten

sind
imprägnierte, wasser-
abweisende
Holzfaserstoff-Platten
für

**Bau- und
Möbel-Schreinerei**
Alleinige Fabrikanten:
Eternit Niederurnen

S II Heizkessel

(System Strebel)
Serie II

und andere bewährte
Modelle

Radiatoren

Erstklassige
Ausführung.

Zent^{A.}G. Bern

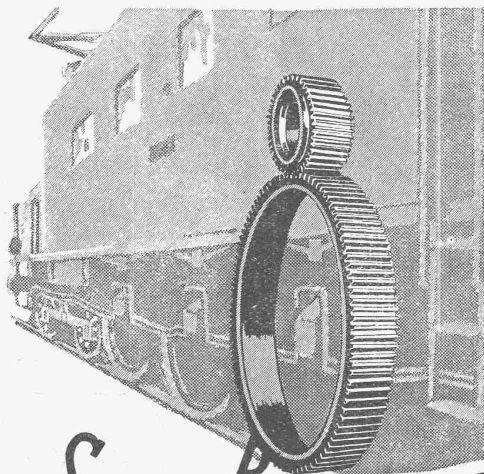

SAUTER, BACHMANN & CO
ZAHNRÄDER-FABRIK-NETSTAL

Telephon Nr. 444

Fabrikation von Zahnrädern für jeden
Verwendungszweck. Langjährige Erfah-
rungen in der Kraftübertragung ver-
mittels Zahnräder jeder Art.
Verzähnen, eingesandter Radkörper.
Beratung und Kostenvoranschläge bereitwilligst.

KITTLOSE GLASDÄCHER

System Zimmermann



WALTHER & MÜLLER
- BERN -

Neueste Hausklärgrube



Billigste
Bauart

Überall Vertreter u. Lagerbestände
Tausende im Betrieb
Keine Bedienung Keine Kanalisation

Städtische

und
Industrie-Klär-Anlagen
Gasgewinnung
Klärung durch Schlammbelebung

General-Vertreter: Ing. Hermann Versell,
Höngg-Zürich, Zürcherstrasse 217.

Plan-Kopien | Lichtpaus-

aller Art | Paus- und Detail-Papiere und -Apparate.

ED. AERNI-LEUCH, BERN

Erfindungs-Patente
 Marken-Muster-
 & Modell-Schutz im In- u. Ausland
H. KIRCHHOFER vormals
 Bourry-Séquin & Co., ZÜRICH
 1880.
 Geegründet

Technische
Photographie
 Spezialität:
Architekturaufnahmen
 Konstruktionen, Maschinen
 Zeichnungen u. Pläne
 Katalog-Aufnahmen
H. Wolf-Bender
 Zürich
 16 Kappelergasse 16

BEWAHRTER
Euböolith
BELAG
 SEIT 25 JAHREN ÜBER 8000000 m² AUSGEFÜHRT
EUBÖOLITHWERKE A. G. OLTEN



Mörtelzusatz
BIBER
Seit Jahrzehnten bewährt
Macht Verputz wasserdicht.

Martin Keller & Co.
 Wallisellen
 (Zürich)
 Telefon 64 u. 119



ZENTRAL HEIZUNGEN
 Ventilations-, Trock-
 nungs- & Warmwasser-
 bereitungsanlagen,
MOERI & CIE
LUZERN

EISENBETON- PFOSTEN- FABRIK
 PLATTEN- BERN
 DIPL. SEILING
 BRETT- EISENBETON- BORDÜREN
 PFOSTEN- SCHALUNGSLOSE- DECKEN- COUCHEN



Pat. VISCIN=Luftfilter
 für Lüftungs- und Heizungs-Anlagen, Turbogeneratoren,
 Kompressoren, Motoren usw.
BESTES FILTER DER GEGENWART
3000 Anlagen mit 55 Millionen Stundenkubikmeter
 ausgeführt. Glänzende Resultate.
 Broschüre No. S 304 kostenlos.
VENTILATOR A.-G., STÄFA
 FRÜHER F. WUNDERLI, USTER UND A. KÜNDIG, ZÜRICH/BASEL.

Goldene Medaille
 Zürich 1894 Bern 1914

ELEKTRO
 REPARATUREN
 jeder Art, prompt & gewissenhaft
KAEGI & EGLI
 ZÜRICH
 Telefon
 S. 10.54



Unterdach-Verkleidungen
 mit **DIANA-PLATTEN**
 machen Winderräume wertvoll*
 Sicherer Schutz gegen Spreuregen
 & Flugschnee, Russ und Staub,
 Isolation gegen Hitze & Kälte.
 Verlangen Sie Muster, Prospekt
 & Zeugnisse v.d. Alleinfabrikanten:
ISOLIERMATERIALIEN-WERKE
 vorm. H. WEIDMANN & RAPPERSWIL

Generalvertreter f. d. Schweiz: **Meynadier & Cie., Zürich**, Telefon: Hottingen 68.47

Continental
Schweiss- und Schneid-Anlagen
 Moderne Hartlötanlagen
 Dissous-Schweissanlagen



Das Neueste!
 Patent. Grobstückapparat „UNION“
 Automat. Entschlammung ohne
 Entleerung des Entwicklungswas-
 sers. Ununterbrochener Betrieb,
 weil mit zwei Entwicklern ver-
 sehen. — Behördlich geprüft.
Erste Schweiz. Spezialfabrik
 Erste Referenzen!
 Verlangen Sie Katalog Nr. 21
Continental-Licht- und
Apparatebau-Gesellschaft
Dübendorf-Zürich
 Telefon: Dübendorf 16

Maschinen-Oele jeder Art

Transformatoren-Oele	Schalter-Oele	Konsistente Fette
Elektromotoren-Oele	Turbinen-Oele	Boden-Oel
Dampfzylinder-Oele	Automobil-Oel	Bodenwiche
Luftkompressoren-Oele	Motorwagenfett	Schmierseife
Kugellager-Fett	Carbolineum	Wasserlösliches Bohröl

Auto-Benzin etc. etc. Auto-Benzin
R. Dietrich & Co. A.-G., Zürich Telefon: Uto 5042

„EXPRESS“



**Akten- und Brief-
Aufzüge**

für Banken, Geschäftshäuser etc.

**Speise-
Aufzüge**

erstellen in tadelloser Ausführung und mit leichtem geräuschlosem Gang

**Gebr. Gysi & Cie., Baar-Zug
Konstruktions-Werkstätte.**

Original-Motokompressoren „DIATTO“

patentiert, mit neuester, tadellos arbeitender
automatischer Regulierung u. Oelabscheider

liefert zu günstigen Bedingungen sofort ab Lager

KAUF und MIETE

die Alleinvertretung für die Schweiz:

ROBERT AEBI & CIE., A.-G., ZÜRICH 1

Baumaschinen — Bauwerkzeuge — Rollmaterial

Riemen-  Fabrik

Gut & Cie
ZÜRICH

Für wetterfeste
**FARBIGE
FASSADEN**

eignen sich nur die
seit Jahrzehnten
bestens bewährten

**KEIM'SCHEN
MINERALFARBEN**

Preisliste und neue
Farbkarte 1926 beim
Generaldepôt für die Schweiz

Chr. Schmidt & Zürich
47 Hafnerstrasse 47
Telephon: Sel. 39.16



**EISEN
KONSTRUKTION**
KITTLOSE
GLASBEDACHUNGEN
BAU- & KUNST-
SCHLOSSERARBEITEN
**GEBR. TUCHSCHMID
FRAUENFELD**

PERSONEN
u. LASTEN
AUFZÜGE
KRANEN
FLASCHENZÜGE
MOTOREN
1/100-60 PS



SCHINDLER & CO
LUZERN
GEGRÜNDET
1874

Perlgrund grau
verhindert Rostansatz

Vorhandene Rostwucherungen werden vollständig isoliert. **Perlgrund grau** verleiht der Deckfarbe grössere Haltbarkeit und bringt bedeutende Material- und Zeitersparnisse.

Verlangen Sie unsern Prospekt „Rostschutz“!

PAUL JAEGER & Co.
Oelfreie Grundlermittel - Gesellschaft
Teleph. Selnau 79.05 **ZÜRICH** Selnaustrasse 8

Kern
AARAU

Gegründet
1819

**PRÄZISIONS-
INSTRUMENTE**

für
Geodesie
Astronomie
Topographie



KERN & CIE, A.G., AARAU

HEINRICH BRÄNDLI

Asphalt-, Dachpappen-
und Holzzement-Fabrik

HORGEN

Wasserdichte Abdeckungen

Asphaltarbeiten

Alle Teer- und Asphalt-Produkte

Patent-anwalts-Bureau
E. BLUM & Co., Bahnhofstr. 74 **ZÜRICH 1**
Patentverkauf oder Lizenzabgabe

Die Inhaber folgender Schweizerpatente:

- No. 108530, Machine à fabriquer les clous,
- No. 104054, Vorrichtung zum Erhitzen von Wasser,
- No. 98421, Reglungsverfahren und Einrichtung zur Erhöhung des Wirkungsgrades von Wechselstrom-Kraftübertragungsanlagen mit Induktionsmotoren, die mit stark wechselnder Belastung arbeiten,
- No. 93475, Antriebskurbelgestänge für Fahrzeuge mit über den Achsen liegenden Motoren,
- No. 96158, Procédé et machine pour la fabrication de tubes en ciment-amianté et matières analogues,
- No. 97166, Caisse enregistreuse à commande par clavier,
- No. 103286, Appareil fonctionnant automatiquement au moyen d'un liquide sous pression pour comprimer un gaz,
- No. 93051, Nachgiebiges Zahnrad,
- No. 106374, Aéroplane à ailes tournantes,
- No. 103471, Zapfvorrichtung für Schmelzöfen,

wünschen mit schweizerischen Firmen in Verbindung zu treten, behufs Verkaufs der Patente, beziehungsweise Abgabe der Lizenz für die Schweiz, zwecks Fabrikation der Patentgegenstände i. d. Schweiz. Reflektanten belieben sich um weitere Auskunft zu wenden an das

Patent-anwalts - Bureau
E. BLUM & Co., Bahnhofstr. 74
Zürich 1.

Opfern Sie
1-1 1/2 Jahre

Das Handelsdiplom des
Instituts Minerva Zürich

ebnet Ihnen den Weg zum Erfolg
Grösste Spezialschule der Schweiz
für Maturitätsvorbereitung und
Handelsausbildung von
über 6000 Studierende vorbereitet
Unsere grossen Beziehungen er-
möglichen vorteilhafte Stellen-
vermittlung

Hohlsteindecke Patent Wörner
Goldene Medaille

(Höchste Auszeichnung)

Schw. Landw. Ausstellung Bern 1925

Technisch und qualitativ unerreicht gut, salpeterfrei
 Billiger Preis

BAUER & ALBRECHT, ZÜRICH 1
INGENIEUR-BUREAU ■ ■ EISENBETON

Maneggplatz 3 - Tel.: Sel. 80.78

GEBR. KERBER
Granitwerke

BÜCHLBERG
 bei Passau

liefern raschest und in sorgfältiger Ausführung

Werksteine

für Hoch- und Tiefbau,

sowie Gross- und Klein-Pflastersteine

Mosaiksteine, Rand-, Leisten-, Grenz- und Bruchsteine.

Lager-Schuppen,
 Holzkonstruktion, gut erhalten,
 sofort zu kaufen
gesucht.

Minimum 50 m², eingeschossig,
 detaillierte Offerten unter Chiffre
 Z. O. 756 an
Rudolf Mosse, Zürich.

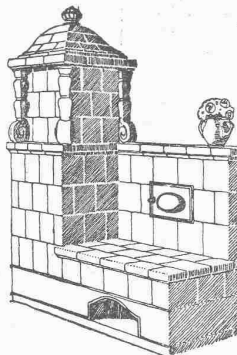

Die
Zentral-Heizung

kombiniert mit Kachelofen, unser patentiertes System, ist wirtschaftlich die beste Heizart für Einfamilienhaus und Etagenwohnung.

Prima Referenzen.

FRITZ LANG & Co., ZÜRICH 3
 Zentralheizungen u. sanitäre Anlagen
 Manessestr. 190 Teleph. Selnau 26.83

Beteiligung.

Besteingeführtes Unternehmen der

„Baustoff-Grosshandels - Branche“

sucht zwecks weiteren Ausbau vorh. Fabrikation, Angliederung neuer Unternehmen, sowie Entlastung des Inhabers, stillen oder tätigen Teilhaber mit 10 bis 20,000 Mark Einlage. Langfristige grössere Aufträge von staatlichen Behörden usw. vorliegend. Angebote erbeten unter K. V. 7755 an **Rudolf Mosse, Köln.**

Konstrukteur
 gesucht

zu baldmöglichem Eintritt von Maschinen-Fabrik der Ostschweiz, zur konstruktiven Ausarbeitung und Erstellung der Werkstattzeichnungen bereits entworfener Neukonstruktionen. Angebote mit Bild und Zeugnisabschriften, mit Angabe von Referenzen, sowie präzisere zeichnerische und konstruktive Ausweise über die qualitativen Eigenschaften, sind zu richten unter Chiffre L. 1425 Sn. an
Publicitas Solothurn.

Patent-Verkauf od. Lizenz-Abgabe.

Die Inhaber der schweizerischen Patente Nr. 103698 vom 5. April 1923 und Nr. 106136 (Zusatzpatent) vom 12. April 1923, betreffend:

„Rüttelformmaschine“,
 wünschen die Patente zu verkaufen, in Lizenz zu geben oder anderweitige Vereinbarungen für die Fabrikation in der Schweiz einzugehen. — Anfragen befördert **H. KIRCHHOFER**, vormals Bourry-Séquin & Co., Ingenieur- und Patentanwaltsbureau in Zürich 1, Löwenstr. 51.

Patent-Verkauf od. Lizenz-Abgabe.

Die Inhaber der schweizerischen Patente No. 104297 vom 22. März 1923, betreffend:

„Neuerung an Kämm-Maschinen“
 und No. 103197 vom 2. März 1923, betreffend:

„Vorrichtung an Kämm-Maschinen, um die obere Klemmbacke und die Zufuhrwalze der Zange unter Druck zu setzen“,
 wünschen die Patente zu verkaufen, in Lizenz zu geben oder anderweitige Vereinbarungen für die Fabrikation in der Schweiz einzugehen. — Anfragen befördert **H. KIRCHHOFER** vormals Bourry-Séquin & Co., Ingenieur- und Patentanwaltsbureau in Zürich 1, Löwenstr. 51.

Albany Grease Cook's Lubricant

garantiert zuverlässigste und wirtschaftlichste Schmierung für Lager und Abwälzgetriebe.

80 % Ersparnis.

**Adam Cook's Sons Inc.
New-York.**

Ingenieurbureau F. A. von Moos
Reussteg 3, Luzern.

Junger, tüchtiger

Bauzeichner- Bauführer

spez. für Wohnungsbauten und in der Ausführung von Konstruktionsplänen und Details gut bewandert, sucht Stelle auf Architekturbureau od. Baugeschäft. Offerten unter Chiffre Z. F. 691 an Rudolf Mosse, Zürich.

Grosser Posten Pflastersteine, Klein- und Grosspflaster,

in feinkörnigem Granit, erstklassiges Material, sofort lieferbar, zu äusserst günstigen Preisen abzugeben. — Anfragen unter Chiffre Z. B. 725 an Rudolf Mosse, Zürich.

Bauführer

für grösseren Neubau gesucht. Nur Herren, die schon grössere Bauten selbständig geleitet haben, kommen in Betracht. Offerten unter Chiffre Z. L. 658 an

Rudolf Mosse, Zürich.

Akkordarbeit in Kles- oder Stelngarbe sucht in diesem Fach gut bewandertes Mann. Offerten unter Chiffre Z. O. 680 befördert

Rudolf Mosse, Zürich.

INGENIEUR

14 ans de pratique de chantier, chemins de fer et forces hydrauliques cherche emploi. Français et allemand. Offres sous chiffres Z. L. 563 à

Rudolf Mosse, Zürich.

Gesucht

Infolge Aufgabe der Landwirtschaft würde ein Landwirt und Fuhrhalter für

Baugeschäfte

oder gleich welcher Art Führen übernehmen. Ulrich Schmidli, Adlikon b. Andelfingen.

Zu verkaufen Schweizer Bauzeitung

10 Jahrgänge (1898 — 1907), gebunden. Offerten unter Chiffre Z. F. 710 an

Rudolf Mosse, Zürich.

Granitwerk Andeer

Bauarbeiten, Brunnen-Anlagen, Bildhauer-Rohblöcke, Steinschroppen, Bevola-Platten vom San Bernhardin.

TRADUCTIONS TECHNIQUES

par
HUBER, Case postale 2188, ZÜRICH (Seidengasse)

Zollikon. Bauleitung.

Der Gemeinderat eröffnet Konkurrenz über die
Bauleitung
für die Erstellung der Kanalisation und Gasleitung in der Forchstrasse (Kostenvoranschlag rund Fr. 180,000.—). Weitere Auskunft erteilt die Gemeinderatskanzlei, bei der auch der Bauleitungsvertrag eingesehen werden kann. Anmeldungen mit Honoraransprüchen in einer Gesamtsumme sind bis 16. März 1926 an Herrn Gemeindepräsident Dr. E. Utzinger in Zollikon schriftlich einzureichen. Die Anmeldungen und Offerten bleiben während vier Wochen für den Bewerber verbindlich.

Zollikon, den 6. März 1926.

Der Gemeinderat.

Importante usine belge de petite outillage, fabriquant mèches hélicoïdales, alésoirs, tarauds,

cherche

Ingénieur

capable de prendre la
direction technique et commerciale

de l'affaire. Les candidats doivent pouvoir justifier par leurs occupations antérieures qu'ils sont capable d'occuper avec succès ce poste. Offres sous chiffre P. 957 Q. à Publicitas Bâle.

Junger Tiefbautechniker sucht Volontärstelle. — Offerten unter Chiffre Z. N. 717 an Rudolf Mosse, Zürich.

Le titulaire du brevet suisse suivant, désire entrer en relations avec des industriels suisses en vue de la mise en valeur de son invention: Brevet No. 105363 du 29 mars 1923 pour „Caisse enregistreuse“.

Prière d'adresser offres et propositions à l'Office de Brevets A. BUGNION, Corrairie 13, GENÈVE, qui les transmettra à qui de droit.

Patent-Verkauf od. Lizenz-Abgabe.

Der Inhaber des schweizerischen Patentes No. 105509 vom 27. März 1923, betreffend:

„Verfahren u. Vorrichtung zur Messung von röhren- u. stabförmigen Körpern“, wünscht das Patent zu verkaufen, in Lizenz zu geben oder anderweitige Vereinbarungen für die Fabrikation in der Schweiz einzugehen. — Anfragen befördert

H. KIRCHHOFER, vormals Bourry-Séquin & Co., Ingenieur- und Patentanwaltsbureau in Zürich 1, Löwenstr. 51.

Gesucht

1 bis 2 tüchtige, jüngere

Maschinen-Techniker

mit wenigstens 2- bis 3-jähriger Praxis im Gross-Apparatebau für die Chemische und verwandte Industrien. Selbständig. Arbeiten auf dem Gebiet der Blecharbeiten Bedingung. — Offerten erbeten unter Chiffre Z. .K 752 an Rudolf Mosse, Zürich.

Hanfseile Drahtseile

Gerüststricke, Spitzstrangen, Maurerschnüre usw. beziehen Sie vorteilhaft bei

E. & F. Bühler, Selierei
Altstetten-Zürich.

Offert. u. Muster gerne z. Diensten



Gesucht ARCHITEKT

für Kirchenbau. Offerten unter Chiffre Z. 761 A. an Publicitas Aarau.

17 jähriger, intelligenter, starker Bursche

sucht Stelle

b. einem tüchtigen Baumeister als Zimmer-Lehrling.

Gutes Betragen zugesichert. Eintritt auf kommenden Sommer. Offerten mit nähern Angaben sind zu richten an Alfred Barth, Ried b. Kerzers.

Zimmerei- Vorarbeiter

in allen vorkommenden Arbeiten versiert, der viel auf Schriften und Stiegenbau gearbeitet hat, sucht Stellung in mittlerem od. grösserem Baugeschäft. Prima Zeugnisse und Referenzen stehen zur Verfügung. Schriftl. Offerten erbeten unter Chiffre K. 279 L. an Keller Annoncen, Luzern.

Zu verkaufen:

Ein Turmdrehkran,

Fabrikat St. Ingbert, Hubhöhe 36 m, Ausladung 12 m.

Eine Partie Schalbleche,

2 mm für Rippendecken.

Anfragen unter P. 13350 M. an Publicitas, Zürich.

Ingenieur civil

diplômé E. P. F., 33 ans, possédant parfaitement les deux langues, bon staticien avec longue pratique dans béton armé, recherche situation intéressante. Adresser offres sous chiffres T. 72720 X.

Publicitas Genève.

Schweiz. Sprengstoff A.-G. Cheddite u. Dynamit

Telephon Nr. 1.82

Bureau: LIESTAL

Telegr.-Adr.: Cheddite Liestal

Fabriken in Isleten (Kanton Uri) und Liestal

liefert zu günstigen Bedingungen

Gelatine Telsit stärkster Sicherheitsprengstoff

Cheddite und Gelatine Cheddite geeignetste Sicherheitsprengstoffe für Steinbrüche

Dynamite und Sprenggelatine

sowie

prima kupferne Sprengkapseln, Zündschnüre und Kapselzangen.

Erstklassige

Maschinen,

erstklassige

Arbeit!

**Waschmaschinen
Steinbrecher
Brechwalzwerke
Sandmühlen
Sortiertrommeln**

in allen Grössen und vorzüglicher Ausführung.

U. Ammann, Langenthal

Maschinenfabrik A.-G.

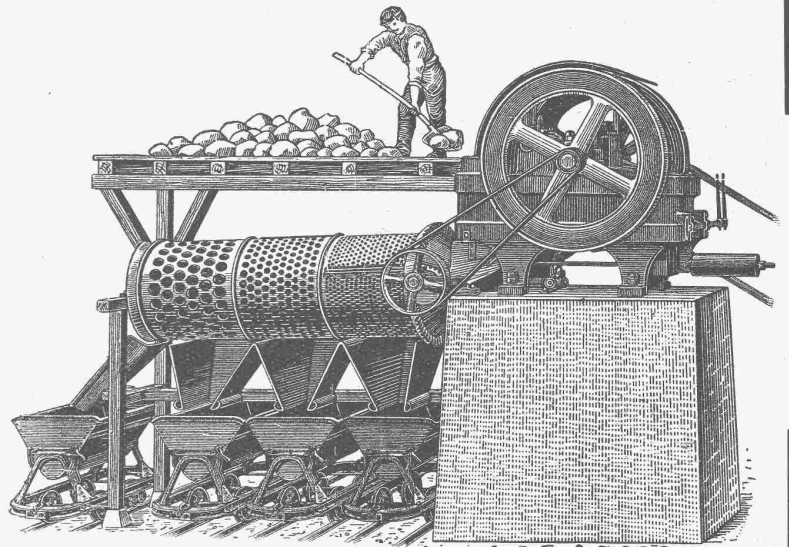

Steinbrecher mit Sortiertrommel.



GESELLSCHAFT DER LUDW. VON ROLL'SCHEN EISENWERKE
· FILIALE: EISENWERK CLUS KT. SOLOTHURN ·



SANITÄRE ARTIKEL

aus Gusseisen, porzellan-emailliert

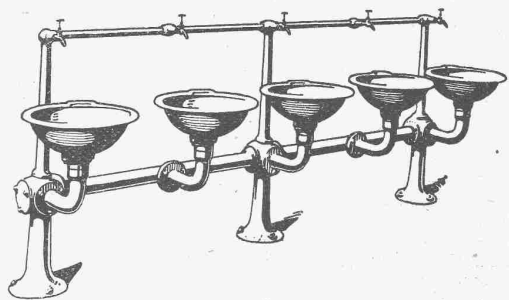
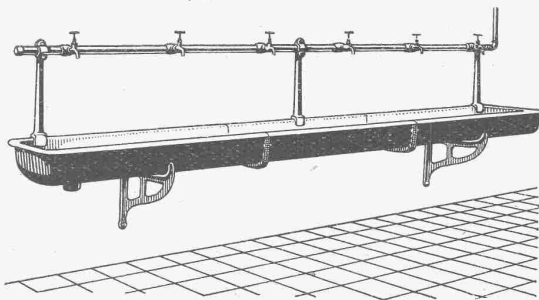

Wasch-, Spül- und Ausgussbecken, Waschtische, Wandbrunnen, Waschtröge, Reihenwaschanlagen, Konsolen, etc. etc.

Katalog No. 213 auf Verlangen.