

Zeitschrift: Schweizerische Bauzeitung
Herausgeber: Verlags-AG der akademischen technischen Vereine
Band: 71/72 (1918)
Heft: 14

Inhaltsverzeichnis

Nutzungsbedingungen

Die ETH-Bibliothek ist die Anbieterin der digitalisierten Zeitschriften auf E-Periodica. Sie besitzt keine Urheberrechte an den Zeitschriften und ist nicht verantwortlich für deren Inhalte. Die Rechte liegen in der Regel bei den Herausgebern beziehungsweise den externen Rechteinhabern. Das Veröffentlichen von Bildern in Print- und Online-Publikationen sowie auf Social Media-Kanälen oder Webseiten ist nur mit vorheriger Genehmigung der Rechteinhaber erlaubt. [Mehr erfahren](#)

Conditions d'utilisation

L'ETH Library est le fournisseur des revues numérisées. Elle ne détient aucun droit d'auteur sur les revues et n'est pas responsable de leur contenu. En règle générale, les droits sont détenus par les éditeurs ou les détenteurs de droits externes. La reproduction d'images dans des publications imprimées ou en ligne ainsi que sur des canaux de médias sociaux ou des sites web n'est autorisée qu'avec l'accord préalable des détenteurs des droits. [En savoir plus](#)

Terms of use

The ETH Library is the provider of the digitised journals. It does not own any copyrights to the journals and is not responsible for their content. The rights usually lie with the publishers or the external rights holders. Publishing images in print and online publications, as well as on social media channels or websites, is only permitted with the prior consent of the rights holders. [Find out more](#)

Download PDF: 03.04.2026

ETH-Bibliothek Zürich, E-Periodica, <https://www.e-periodica.ch>

INHALT: Ueber Leistungsversuche an einer schnellaufenden Wasserturbine von 715 PS. — Wettbewerb für eine Synagoge in Zürich. — Zwillingbogen-Brücke über die Rhone in Lyon. — Azetylen als Benzin-Ersatz. — Chemisch-physikalischer Kurs für Gasingenieure an der Eidgenössischen Technischen Hochschule. — Miscellanea: Wasser-

kraftwerk mit automatischer Bedienung. Ein handlicher Kurvensatz. Rätische Bahn. Industrielle Gewinnung von Kochsalz auf elektrischem Wege. Automobilbetrieb mit Azetylen. Schweiz. Elektrotechnischer Verein. — Korrespondenz. — Literatur. — Vereinsnachrichten: G. e. P.: Stellenvermittlung.

Band 72.

Nachdruck von Text oder Abbildungen ist nur mit Zustimmung der Redaktion und nur mit genauer Quellenangabe gestattet.

Nr. 14.

Ueber Leistungsversuche an einer schnellaufenden Wasserturbine von 715 PS.

Bauart von Escher Wyss & Cie., Zürich.

Von Ing. W. Schmid, Burgdorf.

Der neue schnellaufende Turbinentyp der Firma Escher Wyss & Cie. in Zürich wurde erprobt durch eine Reihe von Versuchen, die im Verlaufe der Jahre 1914 und 1915 an einer kleinern Turbine in der Versuchstation der Firma in Ravensburg vorgenommen wurden und über die Herr Prof. Dr. F. Präšil in Band LXVI (18. und 25. Dezember 1915) der „Schweiz. Bauzeitung“ berichtet hat. In den hier folgenden Ausführungen sollen die Ergebnisse mitgeteilt werden, die sich bei Abnahmeversuchen an einer Turbine von 715 PS desselben Systems ergeben haben, die im Verlauf des Jahres 1917 von Escher Wyss & Cie., Zürich, im neuen Elektrizitätswerk der Licht- und Wasserwerke Thun eingebaut wurde.

Das neue Maschinenhaus des Elektrizitätswerks Thun ist vorgesehen für die Aufnahme von vorläufig zwei Maschinensätzen, doch kann es ohne weiteres so verlängert werden, dass zwei weitere Gruppen untergebracht werden können, und es sind diese Arbeiten zum Teil bereits im Gange. Eingebaut ist zurzeit nur eine Maschinengruppe, bestehend aus einer schnellaufenden Turbine, System Escher Wyss & Cie., Zürich, mit vertikaler Welle und einem von der Maschinenfabrik Oerlikon gelieferten, mit der Turbine direkt gekuppelten Drehstrom-Generator.

Die der Ausführung zu Grunde gelegten durch den Lieferungsvertrag festgesetzten Lieferungs- und Garantiebedingungen sind: für die Turbine: Nettogefälle $H = 5,00$ bis $6,1$ m; Wassermenge $Q = 10300$ bis 11000 l/sek, Leistung $N_e = 545$ bis 715 PS, Drehzahl $n = 150$ in der Minute; Wirkungsgrad η bei 715 PS: 79%; bei 625 PS: 80%; bei 535 PS: 77%; bei 447 PS: 73%, mit $\pm 2\%$ Messtoleranz. Als höchste Geschwindigkeitsteigerungen über die nachherigen Beharrungsdrehzahlen waren bei plötzlichen Entlastungen von 178,7, bzw. 357,5, bzw. 715 PS: 3, bzw. 6, bzw. 15% festgesetzt.



Abb. 2. Schematischer Schnitt durch die Schnelläufer-Turbine von 715 PS bei 150 Uml./min. — Bauart Escher Wyss & Cie. in Zürich. — Masstab 1:40.

Diesen Vertragswerten entspricht eine spez. Drehzahl von:

$$n_s = \frac{n}{H} \sqrt{\frac{N}{VH}} = \frac{150}{6,1} \sqrt{\frac{715}{V_{6,1}}} = 418$$

Ueber Anordnung und Einbauverhältnisse der Turbine gibt die Abbildung 1 Aufschluss. Aus Abbildung 2

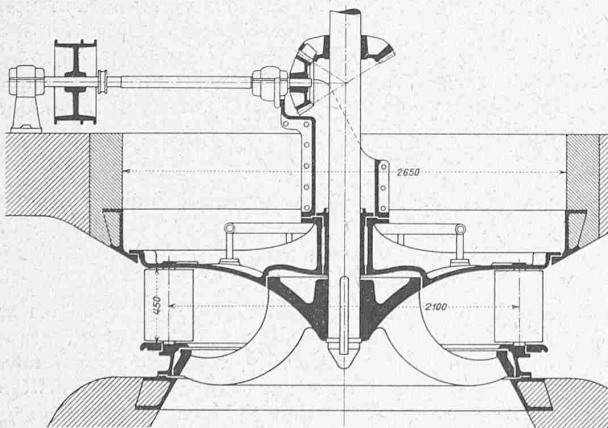
ist die neue Form des Laufrades mit dem grossen Hohlraum zwischen den Fink'schen Regulierschaufeln und den Laufradschaufeln ersichtlich. In diesen Hohlraum münden die Belüftungsrohre, die während des Betriebes (und auch während der durchgeführten Leistungsversuche) geöffnet bleiben, und den Zutritt von Aussenluft gestatten. Diese Vorrichtung ist der Turbinenlieferantin patentiert und dient hauptsächlich zur Verbesserung der Wirkungsgrade bei Teilbelastung. Der Antrieb des Regulators erfolgt im Zwischenboden von der vertikalen Hauptwelle aus mittels Kegelrädernetzes, horizontaler Welle und Riementriebs.



Abb. 1. Schnitt durch das neue Maschinenhaus des Elektrizitätswerks Thun.

Masstab 1:200.

Ueber den Drucköl-Regulator selbst, seine Wirkung und Regulierfähigkeit ist in der „Schweiz. Bauzeitung“¹⁾ eingehend berichtet worden; auf jene Resultate sei hier ausdrücklich verwiesen.

Die Abstützung der Turbinenwelle mit dem Rotor des Generators erfolgt in einem durch Treppe leicht zugänglichen Ringspurlager mit gusseisernen Spurringen, das durch Vermittlung eines gusseisernen Armkreuzes auf dem Stator ruht.

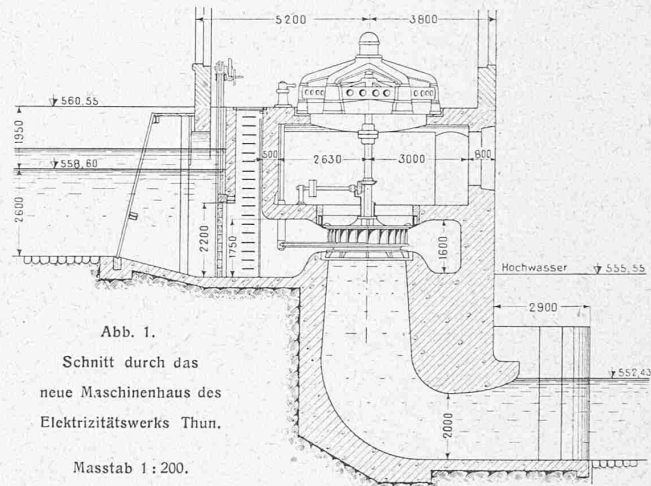
Die Versuche.

Den am 9. Dezember 1917 vorgenommenen Abnahmeversuchen wohnten bei, neben Vertretern der beiden Konstruktionsfirmen und des Elektrizitätswerks Thun, Dr. E. Blattner, Burgdorf, als Experte für den elektrischen Teil, und der Verfasser als Experte für den hydraulischen Teil.

Im Einverständnis mit den Parteien wurde im Versuchsprogramm nur die Feststellung einzelner Kontrollpunkte vorgesehen, in Anbetracht des Umstandes, dass bei den grossen Verhältnissen die einzelnen Versuche sehr viel Zeit in Anspruch nehmen würden, und dass ausserdem das weitere Verhalten der vorliegenden Konstruktionen den schon genannten Veröffentlichungen entnommen werden könnte, sobald einzelne Resultate durch Messung festgestellt sein würden.

Der Drehstrom-Generator war vor Ablieferung im Versuchlokal der Maschinenfabrik Oerlikon geprüft worden, sodass dessen Wirkungsgrad-Kurve aufgestellt werden konnte (Abb. 3, S. 130). Dies gestattete dessen Verwendung zur Messung der von der Turbine abgegebenen Leistung.

Als zu prüfende Kontrollpunkte der Wirkungsgrad-Kurve der Turbine wurden gewählt: Als erster Punkt ein

¹⁾ Band LXIX, Seite 233 u. ff. (Mai/Juni 1917) und Band LXX, S. 87 u. ff. (Aug./Sept. 1917). [Auch als Sonderabdruck erschienen. Red.]