

Zeitschrift: Schweizerische Bauzeitung
Herausgeber: Verlags-AG der akademischen technischen Vereine
Band: 57/58 (1911)
Heft: 4

Werbung

Nutzungsbedingungen

Die ETH-Bibliothek ist die Anbieterin der digitalisierten Zeitschriften auf E-Periodica. Sie besitzt keine Urheberrechte an den Zeitschriften und ist nicht verantwortlich für deren Inhalte. Die Rechte liegen in der Regel bei den Herausgebern beziehungsweise den externen Rechteinhabern. Das Veröffentlichen von Bildern in Print- und Online-Publikationen sowie auf Social Media-Kanälen oder Webseiten ist nur mit vorheriger Genehmigung der Rechteinhaber erlaubt. [Mehr erfahren](#)

Conditions d'utilisation

L'ETH Library est le fournisseur des revues numérisées. Elle ne détient aucun droit d'auteur sur les revues et n'est pas responsable de leur contenu. En règle générale, les droits sont détenus par les éditeurs ou les détenteurs de droits externes. La reproduction d'images dans des publications imprimées ou en ligne ainsi que sur des canaux de médias sociaux ou des sites web n'est autorisée qu'avec l'accord préalable des détenteurs des droits. [En savoir plus](#)

Terms of use

The ETH Library is the provider of the digitised journals. It does not own any copyrights to the journals and is not responsible for their content. The rights usually lie with the publishers or the external rights holders. Publishing images in print and online publications, as well as on social media channels or websites, is only permitted with the prior consent of the rights holders. [Find out more](#)

Download PDF: 03.04.2026

ETH-Bibliothek Zürich, E-Periodica, <https://www.e-periodica.ch>

**Bahnwaagen
Brückenwaagen**

ausschliessliche Spezialität.
Centesimalwaagen, Rollbahnwaagen
für alle Verhältnisse
liefern

H. Ammann-Seilers Söhne in Ermatingen
Waagenfabrik.

Löffelbagger
AUCH ZUR
MIEZE!



MENCK & HAMBROCK
ALTONA - HAMBURG

Vertreter für die Schweiz:
Fritz Marti A.-G., Bern.

Kümmerly & Frey * **Geogr. techn. Anstalt**



Bern * **Zürich**

Zürcher Ziegeleien in Zürich

Alleinige Verkaufsstelle der
Mech. Backsteinfabrik Zürich der Ziegeleien Albis-
Heurieth und der Mech. Ziegelfabrik Wettwil Zürich
empfehlen

**Falzziegel, Biberschwänze, naturrot und altfarbig,
Hourdis und Widerlagersteine, Backsteine
aller Art, Rohbausteine und Verkleidsteine
Formsteine etc., Drainerröhren.**

Bureau: Schweizergasse 6. — Telephon No. 6199.
Briefe und Telegramme: Ziegeleien Zürich

➔ Schluss für die Inserate je Dienstags, abends.

Gustav Kuntze, Göppingen 13 (Württemb.)

Schmiedeeiserne, genietete und hartgelötete oder geschweißte

KUNTZE-RÖHREN

mit Flanschen oder Muffen.

Spezialität: { Turbinen-Rohre in jeder Dimension.
Rohre für Tunnel-Bauten.
Rohre für Wasserversorgungs-Anlagen.

Fr. Bauer & Söhne A.-G.
..... Zürich



**Moderne Tresor-Anlagen
und Archive — Sicher-
heits-Schränke u. -Türen**

➔ Hauptkatalog zu Diensten.

Ingenieurbureau **H. Schæfle, Dipl.-Ing.**
Nordstrasse 18 - Schaffhausen - Telephon 71

Maschinenanlagen und techn. Installationen.

Spezialität: Hydraul. und kalor. Kraftzentralen — Fabrik-
antriebe — Modernisierung veralteter Installationen und Betriebe.

Vollständig unabhängige Instanz für Expertisen, Gut-
achten und Konsultationen; Berechnungen, Prüfungen, Abnahme-
versuche etc. — Vorstudien, Ausarbeitung, Begutachtung und
Durchführung von Projekten. — Bauleitung. — Regelmässige
Überwachung von techn. Betrieben. — Unabhängiger techn.
Berater von Advokaten, Banken, Behörden, Fabrikanten etc.

➔ **Besuche und Vorprüfungen kostenlos.**

Mannheimer Eisengiesserei u. Maschinenbau A.-G.
Gegründet 1863 **MANNHEIM** Gold-Medaille Paris 1900
liefert als Spezialität in anerkannt vorzüglicher Ausführung:

Zerkleinerungsmaschinen



**Steinbrecher, Walzwerke, Ku-
gelmühlen, Kollergänge, Des-
integratoren, Schotteranlagen,
Kieszerkleinerungsanlagen,
Siebtrommeln u. Schüttelsiebe**
Neu! **Steinbrecher** Neu!
kombiniert mit Schüttelsieb ohne besonderen Antrieb
Gesetzl. geschützt. Viel bewährt.

➔ **1a. Referenzen im In- und Ausland.**

Fritz Marti

Akt.-Ges., Bern.

Lager in Bern, Wallisellen
und Yverdon.

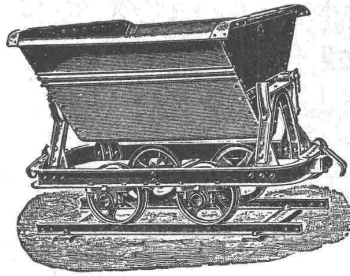

Verkauf und Vermietung von: Rollbahn-Material

Geleise, Wagen, Weichen, Drehscheiben,
Rädern und Radsätzen.

Lokomotiven — Bau-Maschinen

Lokomotiven vorrätig von 6—50 HP, Pumpen,
Steinbrech-Anlagen, Beton-Mischmaschinen
„Smith“, Motoren, Bauwinden für Dampf- und
elektrischen Betrieb. — Bagger-Maschinen,
Flaschenzüge, Laufkatzen etc.

Mischmaschinen für Mörtel u. Beton

Dr. Gaspary u. Co., Markranstädt
Prospekt T.T.M. 140 gratis.

G. Bäschlin-Fierz, Baugeschäft

15 Austrasse □ Zürich □ Austrasse 15

Elektrische Installationen

in Tunnels, Bergwerken, auf Dampfschiffe etc., Tele-
graphen und Telephonlinien- und Apparate, selbsttätige
Warnsignalanlagen für unbewachte Wegübergänge
(Eisenbahnsicherungswesen), Gleismeldeanlagen für
Wechselstrombetrieb, Automat. Brandmelder, Blitzab-
leiterinstallationen u. Untersuchungen, Akkumulatoren,
Rohrpostanlagen, Kraft, Licht, Quarzbogenlampen 700
bis 3000 Kerzen, 0,25 bis 0,3 Watt per Kerze, keine
Bedienung, Wartung und Kohlenersatz.
Auskunft und Ingenieurbesuch kostenlos.

F. H. CHOPARD & CIE., LAUSANNE & MILANO.
Werkstätten in Fleurier (Neuchâtel)

Umbauten, Reparaturen, Neubauten

Eisenbeton-Bauten

Steinhauerarbeiten

in blauen Sandsteinen, gelbem und rotem
Muschelkalk, sowie anderen Steinsorten.

TRANSMISSIONEN

Komplette Anlagen für alle Industriezweige.

Bennkupplungen. Ringschmierlager.

Antrieb eines Luftkompressors
durch einen Elektromotor mittelst
„Lenix“.

Kraftübertragung 17 Ps,
Uebersetzung 1:6,5,
Achsen-distanz 900 mm,
Riemen 80 mm breit, 5 mm dick.

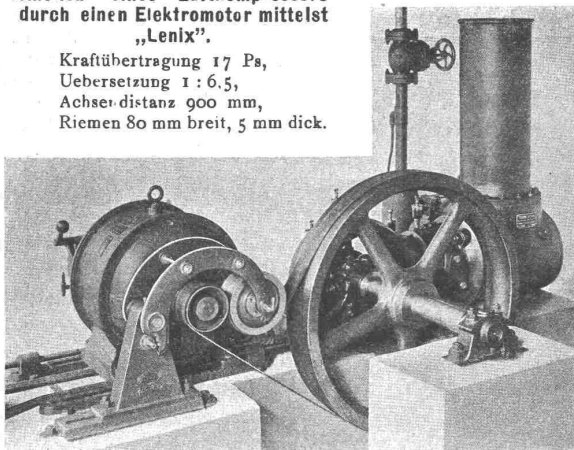

„LENIX“

Patent-Getriebe

für direkten Antrieb bei grössten Uebersetzungs-
verhältnissen.

Spart Vorgelege, Kraft, Riemen und Platz.
Ersetzt Räder und Kettentriebe.
Lenixrolle mit Kugellagern.

Wir liefern die Lenix-Apparate in Normal-Ausführungen,
an jedem Elektromotor, auch an bestehenden, anwendbar,
für vertikale, schräge und horizontale Riementreibe.

Bei Anfragen erbitten Situationsskizze mit Angaben über
Anzahl Pferdestärken, Tourenzahl, Scheibendurchmesser,
Drehrichtung und Achsenabstände.

Ausführungsrecht für die Schweiz:

GESELLSCHAFT der L. v. ROLL^{SCHEN} EISENWERKE

EISENWERK CLUS (Kt. Solothurn).

Hill-Kupplungen.

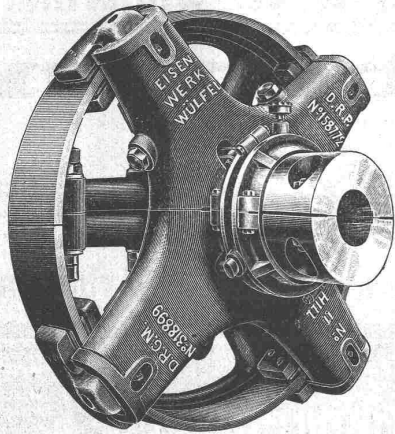

Bewährteste, weitverbreitetste
Reibungskupplung der Welt!

Ueber **50 000** Stück im
Betriebe.

Eisenwerk Wülfel

Grösstes Werk in Europa für die
ausschliessliche Fabrikation von

Transmissionen.

Kataloge - Kostenanschläge - Projekte
durch

Eisenwerk Wülfel, Filiale Basel
32 Blumenrainstrasse — Telephon 2206.

PATENT-BUREAU

E. BLUM & Co DIPL. INGENIEURE
GEGRÜNDET 1878 · ZÜRICH · BAHNHOFSTR. 74

Institut Minerva
Zürich. Rasche u. gründl.
Vorbereitung auf
Polytechnikum und
Universität
(Maturität).

Friedr. Feldhoff & Co., G.m.b.H.
Wülfrath 8
(Deutschland)
Spezialität:
Werkbank-
Füsse.
Fordern Sie
Drucksache 104
Vertreter:
Geo. P. Ramel,
Zürich, Nordstr.



Heinrich Brändli, Horgen

Asphalt-, Dachpappen- & Holzzementfabrik

Asphalt-Isolierplatten

für wasserdichte Eindeckungen bei: Eisenbahnen, Strassen,
Hoch- und Tiefbauarbeiten, in nur prima Qualität, je nach
Angabe der Verwendungsarten.

Referenzen zu Diensten. — Fachmännische Ratschläge.
Telegramme: Heinrich Brändli, Horgen.

Gustav Kuntze

Wassergas-Schweisswerk-Akt.Ges. Worms a.Rh.

Specialität:
Hochdruckrohrleitungen für Wasserkraftanlagen

Schmiedeeiserne Kuntze-Röhren

mit jeder gewünschten Flanschen- oder Muffenverbindung.

mittelst Wassergas maschinell überlappt ge-
schweisst, von 300-4000 mm \varnothing , v. 6-40 mm Wandstärke.

Für Turbinen-, Wasser-, Kanalisation-, Gas-, Dampf-
und Windleitungen etc.

Alle sonstigen Blechschweiss-Arbeiten

Grösste Baulängen. Billigste Preise.

Reparaturen

von

elektr. Maschinen, Motoren, Transformatoren und
Apparaten jeder Provenienz
besorgt prompt und billig

Elektro-Mechan. Reparatur-Werkstätte Zürich

Burkhard, Hiltbold & Spälti
Zürich III, Industriequartier, Sihlquai 244

Telephon Nr. 8355.

Telegramme: Elektromechan

CLUSER HEIZKESSEL

für Warmwasser- und Niederdruck-Dampfheizung, sowie für gewerbliche Anlagen.

Ueber 3000 Kessel in der Schweiz im
Betriebe.

Bewährtes System.
Bequeme Reinigung
während dem Betriebe.

.: Radiatoren .:
50 verschied. Modelle.

Rippenröhren und Rippenheiz-
körper, Wärmeplatten, Ventile,
Formstücke, Flanschen in Guss-
und Schmiedeeisen.

Zu beziehen
durch die Installationsfirmen.

Gesellschaft der L. von Roll'schen Eisenwerke.

Filiale **EISENWERK CLUS** (Kanton Solothurn).

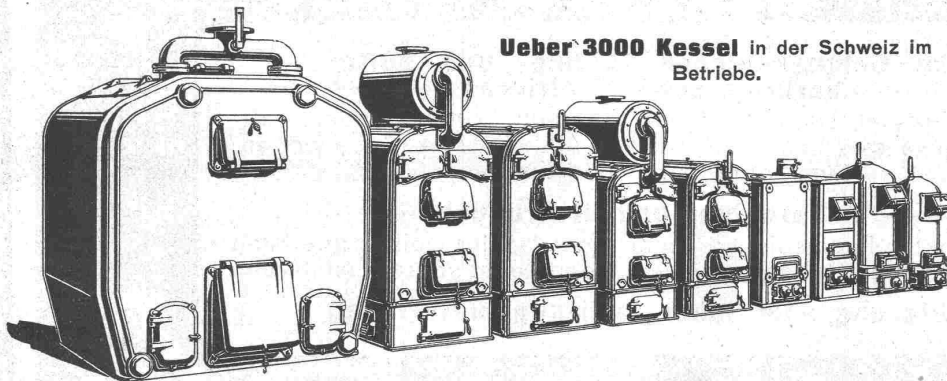

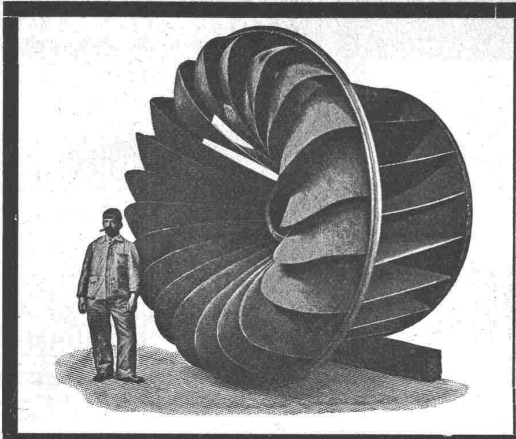

Aktiengesellschaft vormals
Joh. Jacob Rieter & Co, Winterthur.

Turbinen

neuester Konstruktion und höchstem Nutzeffekt
:: für alle vorkommenden Verhältnisse. ::

Präzisions-Regulatoren

mit mechanischer und hydraulischer Wirkung.

Transmissionen, Kesselschmiede-Arbeiten.

Dittlohn
Lauf-Oberlichter

für Fabrikan
und Gassen aller Art angebracht.

J. Eberspächer Metallwarenfabrik
Esslingen a.N.

Umlaufmaschinen oder Laufwerke von Eisenwerkzeugen vollständig ausgeführt.

Generalvertreter für die Schweiz:
Martin Keller, Neu-Seidenhof, Zürich.

Offener
Flüssigkeitsmesser

zur Messung von Wasser, Säuren, Spirit, Lauge, Milch,
Bier, Soole, Melasse, Petroleum, Diffusionsaft,
u. s. w.

J. C. Eckardt, Stuttgart-Cannstatt.

absolute Genauigkeit!

Ueber **elektrische Uhren** eigenen
Systems im Betrieb.

25,000 MAGNETA

Fabrik elektrischer Uhren A.-G.
Zürich V.

Schluss-Termin für Annahme von Inseraten jeden Dienstag Abend.

Rob. Jacob & Co, Winterthur
ISOLIRUNGEN

zum **Schutze gegen Wärme- und Kälte-Verluste sowie Einfrieren**

für Dampfkessel, Dampfleitungen, Zentralheizungs-Anlagen, Kalt- und Warmwasser-, Luft-, Ammoniak- u. Kälteflüssigkeits-Leitungen, Kühlräume, Lager und Eiskeller.

Uebernahme von **Isolierungen**

durch eigene Fachisoleure, unter Garantie für vollkommensten Nutzeffekt, lange Haltbarkeit sowie elegante, saubere Ausführung.

Lieferung sämtlicher Isolierungsmaterialien

Seiden-Isolierung, Fossilif.-Isolierung, Isolierung mit Asbestkieselguhr, Isolierung mit Kork-Schalen

Fachkundige Ratschläge & Offerten gratis

Erstklassige Referenzen Ständig grosses Lager

Submissions-Anzeiger.

Termin	Auskunftstelle	Ort	Gegenstand
30. Januar	Städt. Hochbauamt	Zürich	Installationsarbeiten für das Munitions- und Gerätschaftsgebäude Albisgütli. Unterbauarbeiten des II. Bauloses für die Erweiterung des Bahnhofes Vallorbe (79000 m ³ Erd- und Felsaushub, 2300 m ³ Mauerwerk usw.).
31. „	Obering. d. S. B. B., Kr. I	Lausanne	
1. Febr.	Bauführer im Stampabaumgarten	Chur (Graub.)	Ausführung der Maler- und Tapezierer-Arbeiten für eine grössere Anzahl Neubauten der Baugenossenschaft des Verkehrspersonals Chur.
2. „	Hch. Böschenstein, Arch.	Stein a. Rh.	Alle Arbeiten zum Bau eines Wohnhauses in Stein a. Rh. (Schaffhausen).
6. „	Technisches Bureau des Gaswerkes	Schlieren (Zürich)	Vergrosserung der schmiedeisernen Dachaufbaute auf dem Ofenhaus I des Gaswerkes in Schlieren.
15. „	Gemeinderatskanzlei	Niederhelfenschwil (St. Gallen)	Korrektion der Strasse Niederhelfenschwil-Billwil (4000 m ³ Erdarbeiten, 3000 m ² Steinbett, 63 Zementdurchlässe usw.).
18. „	Curjel & Moser, Arch.	St. Gallen, Schreinerstr. 5	Verschiedene Arbeiten zur Erstellung einer Poststrassenbrücke in Tablat.

Wetterfest, wasserdicht, rostschützend
sind die

Durabo-Oelfarben und Durabo-Lackfarben „Gamma“

unempfindlich gegen Ammoniak wie schweflige Säure

Edmund Simon, Dresden A. 4.



Clichés
HERM. FISCHER
ZÜRICH BÖRSENSTR. 10 (METROPOL)

Die anerkannt
besten!
Mischmaschinen
Tat. Kunz
Steinbrecher + 42573
Bauwinden!
liefern mir
H. von Aix & Co.
Zürich Seifeng. 13
Tel. 2752
Alle Baumaschinen
in
solider Qualität

GEORG STREIFF WINTERTHUR



BAUMATERIALIEN
EN GROS
HYDR. BINDEMittel
LAGER IN THON
MOSAIK-STEINZEUG
UND GLASIERTE
WANDPLATTEN
ENGL. GLASIERTE
SCHÜTTSTEINE
ETC.

BUREAU: POST-GEBÄUDE TELEPHON N° 628
SPEZIALGESCHÄFT FÜR KUNSTGERECHTE ERSTELLUNG VON BODEN- UND WAND-BELÄGEN

Original-Doppel-Schwenkkran „Duplex“ mit Motor-Betrieb

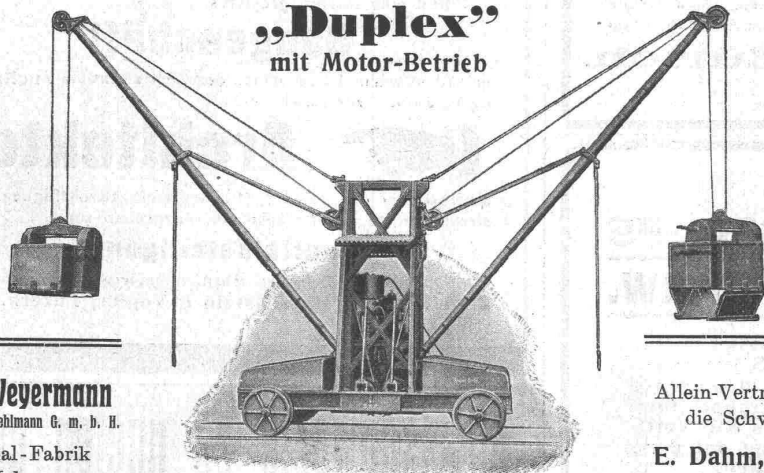

Paul Weyermann
vorm. Karl Oehlmann G. m. b. H.
Spezial-Fabrik für Hebezeuge
Rixdorf-Berlin

Leistungsfähigkeit bis 260 cbm Bodenaushub pro Tag. Tragfähigkeit 750—1500 kg. Antrieb mittelst **erstklassigem Benzin-Motor mit Patent-Spritzvergasung** — keine Oberflächenvergasung. — Benzinverbrauch 9—10 kg. per Tag. **Kürzeste Lieferzeit (1—3 Wochen).**
Bisher über 60 Stück geliefert.

Allein-Vertrieb für die Schweiz:
E. Dahm, Vertreter Güttingen (Thurgau)

Acetylen-Sturm-Fackeln Bau-Lampen
Schweizer Patente
Vor Nachahmungen wird gewarnt!
Bernh. Margreth, Locarno u. Zürich, Ottikerstrasse 5.
Lager in Locarno und Rheinfelden.

F. GAUGER ZÜRICH



FABRIKFENSTER AUS PROFILESISEN
+PAT. N° 32257

Rhätische Bahn.

Stellenausschreibung.

Gesucht wird ein Elektrotechniker als Adjunkt des Maschinenmeisters für den elektrischen Bahnbetrieb.

Erfordernisse: Gesundheit, guter Leumund, Absolvierung eines Technikums (Abteilung für Elektrotechnik) Erfahrung in Projektierung und Ausführung von elektrischen Hochspannungsleitungen und elektrischen Lokomotiven, Erfahrung im elektrischen Bahnbetriebe.

Gehalt: Fr. 4000—6000 nebst den reglementarischen Zulagen.

Antritt: Wenn möglich im Laufe des Monats März 1911.

Anmeldungsfrist: 10. Februar 1911.

Den an unterzeichnete Stelle zu richtenden Anmeldungen sind Angaben und Belege über Bildungsgang und Praxis beizugeben.

Chur, den 19. Januar 1911.

Die Direktion.

Architekt-Bauführer

am Ende grösserer Arbeiten, **sucht** baldmöglichst dauernde, leitende und selbständige Stellung. Zwiölfährige Praxis, fix in Bauleitung, Kostenvoranschlag, Abrechnung etc. Besitzt Organisations- und Dispositionstalent. War tätig in grossem Baugeschäft und Chaletsfabrik, bei Behörden und Privaten für Villen, Hotels, Bäder, Bahnbauten, Umbauten, Schlossbauten etc. Plan-Wettbewerberfolge: prima Referenzen und Zeugnisse; Kautio kann geleistet werden; Ausland nicht ausgeschlossen. — Gefl. Offerten unter Chiffre Z K. 885 an die Ann-Exped.

Rudolf Mosse, Zürich.

Maschineningenieur,

30 Jahre alt, mit abgeschlossener Hochschulbildung (Diplom Zürich), der seit mehreren Jahren den gesamten Betrieb (inkl. Werkstatt) und die Verwaltung einer schweizerischen Nebenbahn selbständig leitet, allseitige Kenntnisse im Eisenbahndienst und Werkstattbetrieb besitzt und Bureau- und Werkstattpraxis im allgemeinen Maschinenbau aufweist,

sucht Stellung

als **Betriebsleiter** oder **Adjunkt in einer Werkstatt** oder im **Bahnbetriebsdienst**. Referenzen und Zeugnisse über bisherige Leistungen stehen zu Diensten. Man wende sich unter Chiffre Z.L. 911 an die Annoncen-Expedition.

Rudolf Mosse, Zürich.

Zu verkaufen:

Gasmotoranlage 100 PS

Umformerguppe 100 KW.

Infolge Umänderung unseres Betriebes sind wir in der Lage, einen **Gasmotor von 100 PS** inkl. zugehörige **Gaserzeugungsanlage**, sowie eine **Drehstrom-Umformerguppe für 2000 Volt Drehstrom** und **600 bis 650 Volt Gleichstrom** und **100 KW Leistung** auf der **Gleichstromseite** zu verkaufen.

Die Verkaufsobjekte wurden im Jahre 1905 neu erstellt und sind zum Teil noch sehr wenig gebraucht. Die Anlagen können im Betriebe besichtigt werden. Die Verkaufspreise betragen ca. $\frac{1}{8}$ des Anschaffungspreises.

Direktion der Elektr. Strassenbahn Altstätten-Berneck
in **Altstätten** (Rheintal).

Architekt

als stiller oder aktiver Teilhaber

gesucht von best eingeführtem Baugeschäft der Zentralschweiz. Offerten unter Chiffre L. 315 Lz. befördert die Annoncen-Expedition **Haasenstein & Vogler** in Zürich.

Grössere Hoch- und Tiefbauunternehmung der Schweiz sucht Vertretung

beziehungsweise

Ausführungsrecht technischer Patente und Spezialitäten.

Anmeldungen sub Chiffre Z.F. 481 an die Annoncen-Expedition

Rudolf Mosse, Zürich.

Grosses Baugeschäft des Kantons Bern sucht per sofort für sein Architekturbureau tüchtigen Bautechniker,

selbständig im Ausarbeiten und Devisieren. Bei Konvenienz **gut bezahlte, dauernde Stellung**. Bewerber mit Praxis im Hotelbau werden vorgezogen. Anmeldungen mit Zeugnisbeilagen und Angabe der Gehaltsansprüche unter Chiffre Z. O. 639 an die Annoncen-Expedition

Rudolf Mosse, Zürich.

On demande

pour bureau d'études et voyages

Ingénieur

ayant déjà pratique des turbines hydrauliques et des régulateurs de Turbines, sachant parfaitement le français et pouvant fournir bonnes références. Ecrire aux Etablissements **E. GROS**, 3, Grande Allée, Toulouse (France).

Für Architekten u. Baumeister

Best eingeführtes, grösseres

Baugeschäft

in bedeutendem Industrieorte der Zentralschweiz **sucht** tüchtigen, absolut zuverlässigen

Architekten

als Vorsteher des Bureau. Umfangreiche Beschäftigung. Für strebsamen, tüchtigen Fachmann Gelegenheit zur

Kapitalbeteiligung.

Offerten mit Zeugnisabschriften begleitet befördern unter Chiffre B. 276 Lz. **Haasenstein & Vogler**, Luzern.

Strassenwalze zu mieten gesucht auf die Dauer von ca. 90 Tagen auf nächstes Frühjahr von einer Gemeinde.

Offerten mit Angabe des Mietpreises unter Chiffre Z. B. 877 an die Annoncen-Expedition

Rudolf Mosse, Zürich.



Gelochte u. gepresste Bleche

Heizkörperverkleidungen
Plättchengehänge, Zierbleche.
Ernst Meck, Nürnberg 12
Hoflieferant, gegr. 1851.

PATENT-BUREAU
- GEGR. 1888 -
Schutz in allen Staaten
A. MATHEY-DORET Ing.
LA CHAUX-DE-FONDS



Und sie bewegt sich doch!

Bester Schiebtürbeschlag
läuft spielend leicht, übertrifft jeden anderen Beschlag
Gretsch & Co. G. m. b. H.
Feuerbach-Stuttgart

CARL MÜLLER ZÜRICH
Patent-Bureau
- PRIMA REFERENZEN -

A. Jucker, Nachf. v. Jucker-Wegmann,
Papierhandlung z. Hecht,
Schiffände 22, Zürich.

Grosses Lager
von
Pauspapieren, Pauselinen
und Zeichenpapieren,
Rollen und Bogen,
in nur vorzüglichen Qualitäten.
Holzzementpapier, Dachpappen,
Bodenbelag- und Teppich-Unterlag-Papiere.

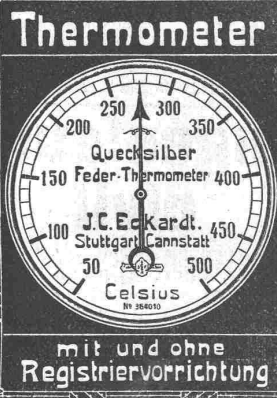

Die «Société Anonyme de Constructions des Batignolles» in Paris, Inhaberin des **schweiz. Patentes J. Hanscotte** Nr. 31394 vom 14. April 1904 auf: „**Mechanismus für Eisenbahnwagen mit horizontalen Rädern u. Mitteln zur Bewirkung der Adhäsion derselben an ein. Reitschiene**“ wünscht mit schweizerischen Fabrikanten bezw. Interessenten in Verbindung zu treten und ist gerne bereit, Lizenzen zu erteilen oder das Patent zu verkaufen.

Gefl. Offerten oder Vorschläge werden durch Herrn **E. Imer-Schneider**, Ingénieur-Conseil, 8, Bd. James Fazy in **Genf**, bereitwilligst weiterbefördert.

Zu verkaufen:

2 normalspurige **Zahnradlokomotiven**, wovon die eine auch für Adhäsionsbetrieb eingerichtet,

eine Anzahl **Personenwagen** nach Auswahl;

1 Dampfturbine 100—125 PS mit Riemen-vorgelege;

1 Dampfmaschine 4 PS;

1 Hobelmaschine.

Offerten gefl. an die **Arth-Rigi-Bahn in Goldau**



Zu verkaufen
ist eine

Mischmaschine,

Patent Eirich, Monate lang gebraucht, jedoch tadellos erhalten, wegen Anschaffung einer grösseren Nummer infolge bedeutenderer Betonarbeiten. Offerten unter Chiffre **Z. U. 845** befördert die Annoncen-Expedition.

Rudolf Mosse, Zürich.

Moderne Bauformen,

Jahrgang 1910, zu verkaufen. Sich wenden unter Chiffre **Z. 21 Ch.** an die Annoncen-Expedition

Rudolf Mosse, Chur.

Bekanntmachung.

In das Preisgericht für den Wettbewerb zur Erlangung von Entwürfen zu einem Bebauungsplan für das Südgelände sind neu gewählt worden:

- 1) für den verstorbenen Herrn Oberbürgermeister **Wilde** Herr Bürgermeister **Blankenstein**,
- 2) für den wegen Erkrankung ausgeschiedenen Herrn Stadtverordneten - Vorsteher **Justizrat Reinbacher** Herr Stadtverordneten-Vorsteher **Dr. Graf von Matuschka.**

Schöneberg,
den 16. Januar 1911.

Der Magistrat.

Gesucht

tüchtiger, gewandter

Bauführer

für moderne Schulhaus- und Privatbauten. Offerten mit genauen Angaben unt. Chiff. **Z. G. 1107** an die Annoncen-Expedition

Rudolf Mosse, Zürich.

Junger Bautechniker

sucht Stelle auf **Architektur-bureau** oder **Baugeschäft.** Offerten sub Chiffre **B. S. 34** an die Annoncen Expedition **Rudolf Mosse, Biel.**

Junger, energischer Bautechniker

mit Technikums-Bildung, mehrjähr. Bauplatz- und Bureau-Praxis,
sucht Stellung
auf **Architektur-Bureau** oder in **Baugeschäft.** Gefl. Offerten unt. Chiff. **Z. G. 1182** an die Annonc.-Expedit.
Rudolf Mosse, Zürich.

Architekt,

mit mehrjähriger Bureau-tätigkeit in Deutschland und Schweiz, **sucht Stelle** auf sofort für längere Zeit. Offerten unter **B. C. 73** an die Annoncen-Expedition
Rudolf Mosse, Basel.

Architekt

mit Hochschulbildung und mehrjähriger Praxis, bewandert im Entwurf, mit allen auf Bureau und Bau vorkommenden Arbeiten durchaus vertraut, **wünscht die Stelle** auf 1. März 1911 zu ändern. Offerten sub **Z. X. 1198** an die Annoncen-Expedition
Rudolf Mosse, Zürich.

Demoiselle,

ingénieur, connaissant dessin technique, un peu l'allemand, anglais, russe, **cherche situation** dans bureau technique, comme secrétaire ou pour étude des projets. Ecrire sous Sc. 10383 X. à **Haasenstein et Vogler, Genève.**

Architekt,

Schweizer, längere Zeit in leitender Stellung in einer der grössten **Landhausbaugesellschaft Deutschlands**, erfahren im modernen **Landhausbau** und **gewandt im Verkehr mit Kundenschaft,**

sucht anderweitige entsprechende Stellung

oder mit **Interessenten** zwecks **Gründung** einer solchen **Gesellschaft** in **Verbindung** zu treten, event. **Beteiligung** an **älterem, gut. Architekturbureau** nicht ausgeschlossen. Gefl. Offerten unter **F. A. C. 3025** an die Annoncen-Expedition
Rudolf Mosse, Frankfurt a. M.

Bauführer

24 Jahre alt, zur Zeit in ungekündigter Stellung in **erstem Baugeschäft** mit **Baumaterialienhandlung, Architekturbureau, Steinbruch- und Steinmetzbetrieb,**

sucht

bis 1. März^o oder April d. Js. sich zu **verändern.** Offerten erbeten u. **A. W. 100 Hauptpostlagernd Heidelberg, Baden.**

Gesucht

zu **sofortigem Eintritt** oder auf 1. März **tüchtiger**

Bauzeichner.

Offerten mit **Zeugnissen** und **Gehaltsansprüchen** an
Bridler & Völki
Architekten in Winterthur.



Gesucht
werden zwei energische Ingenieure od. Bautechniker

von **grossem Beton-Unternehmen** für **Bureau, Bauplatz** und **Reisen.** Bewerber müssen mindestens **zwei Sprachen** gründlich beherrschen. Herren mit **Baupraxis** werden bevorzugt. **Dauernde Stelle.** Nur **prima Referenzen** werden berücksichtigt. **Genauere Offert.** mit **Photographie** unter Chiff. **Z. Q. 1166** an die **Ann.-Exp.**
Rudolf Mosse, Zürich.

Tüchtiger, solider Baumeister mit prima Geschäft und günstigem Bauterrain wünscht mit tüchtigem

Architekten

betreffend Verassocierung in Verbindung zu treten.

Offerten erbeten unter Chiffre Z. E. 280 an die Annoncen-Exped. Rudolf Mosse, Zürich.

Bautechniker

(Architekt)

guter Zeichner, selbständig in der Anfertigung v. Kostenvoranschlägen, statischen Berechnungen und Abrechnungen, mit praktischer Erfahrung in der Bauleitung zu sofortigem Antritt in Architekturbureau der Ostschweiz

gesucht.

Kenntnis der italienischen Sprache erwünscht, jedoch nicht Bedingung. Offerten mit Zeugnissen, selbstgefertigten Skizzen und Gehaltsansprüchen sind zu richten unter Chiff. Z. B. 527 an die Annoncen-Expedition.

Rudolf Mosse, Zürich.

Gesucht

per 1. Februar oder März in eine Eisenkonstruktionswerkstätte der Ostschweiz

Zeichner,

der auch schriftliche Arbeiten zu besorgen hat, bleibende Stelle. Offerten mit Zeugnissen und Gehaltsansprüchen unter Chiffre Z. L. 586 an die Annoncen-Expedition

Rudolf Mosse, Zürich.

Gesucht

von technischem Bureau

tüchtiger Eisenbetoningenieur,

gewandter Statiker, selbständig arbeitend und repräsentationsfähig, Kenntnis der französischen Sprache erwünscht, Eintritt baldmöglichst. Offerten mit Referenzen, Lebenslauf und Gehaltsansprüchen sub Chiffre Z. O. 739 an die Annoncen-Exped.

Rudolf Mosse, Zürich.

Gesucht

per sofort tüchtiger

Bauzeichner

Offerten mit Gehaltsansprüchen und Zeugniskopien unter Chiff. H 259 F. an Haasenstein & Vogler, Freiburg.

Junger, tüchtiger Bauzeichner

von grösserem Werk zur Ausarbeitung von Bauplänen zu baldigem Eintritt

gesucht.

Nur tüchtige Zeichner, welche die notwendige praktische Erfahrung besitzen, wollen sich melden unter Beilage von Zeugnisabschriften unter Chiffre Z. E. 830 an die Annoncen-Expedition

Rudolf Mosse, Zürich.

Baugeschäft

Zimmerei, Glaserei und Schreinerei mit feiner Einrichtung und Kundschaft

sucht geeigneten

Mann

zur selbständigen Besorgung aller technischen Arbeiten, Kalkulationen, Preiseingaben, Bauaufsicht Zeichnen etc. — Es wird nur ganz tüchtiger, selbständiger und seriöser Mann angestellt. — Anmeldungen mit Zeugnisbeilagen unter Chiffre Z. L. 811 an die Ann.-Exp.

RUDOLF MOSSE, ZÜRICH.

Gesucht

per 1. März ein tüchtiger, energischer

Bauführer

für den Neubau der Heiliggeist-Kirche in Basel. Offert. mit Gehaltsansprüchen und Angaben über bisher. Tätigkeit sind zu richten an Gust. Doppler, Arch. in Basel.

Für Architekten.

Junger, diplomierter Bautechniker, mit guten Zeugnissen versehen, sucht Engagement auf ein Architekturbureau. Gefl. Offerten sub Chiffre Tc. 295 Q. an Haasenstein & Vogler, Basel.

Gesucht.

Tüchtiger, gewissenhafter

Kataster- und Tiefbauzeichner,

mit sauberer Planschrift, findet dauernde, gutbezahlte Stelle.

Offert. unt. Chiff. Z. P. 1090 an die Annoncen-Expedition

Rudolf Mosse, Zürich.

Gesucht

in grösseres Baugeschäft (Holzbranche) ein jüngerer, durchaus tüchtiger

Bautechniker

mit Zimmermanns- und Schreinerpraxis für Bureau und Bauplatz. Spätere Beteiligung am Geschäft nicht ausgeschlossen. Offerten unter Chiffre Z. Q. 966 an die Annoncen-Expedition

Rudolf Mosse, Zürich.

Grösseres Fabriketablissement der Zentralschweiz sucht durchaus selbständigen

Bautechniker

(Hochbau)

für Ausarbeitung von Um- und Neubauten, sowie für die örtliche Bauleitung. Erfordernisse: mehrjährige, gründliche Praxis in Bureau und auf Bauplatz, speziell Fabrikbau, vollständige Sicherheit in Statik u. Abrechnung. Jahresgehalt 3000 — 3600 Fr. nebst freiem Logis. Offerten mit Bildungsengang und Referenzen sub Chiffre Z. V. 1046 an die Annoncen-Expedition

Rudolf Mosse, Zürich.

Bautechniker

gesucht.

Junger Bautechniker-Architekt zur selbständigen Bearbeitung eines grösseren Villenprojektes für Bureau und Bauplatz gesucht. Gelegenheit zum Vorwärtkommen. Offerten mit Gehaltsansprüchen und Dienstantritt erbeten sub Chiffre Z. U. 1070 an die Annoncen-Expedition

Rudolf Mosse, Zürich.

Tüchtiger

Zeichner gesucht,

mit sehr guter technischer und praktischer Bildung, auch in Kalkulation bestens erfahren, von

mechanischer Bau- und Möbelschreinerei

der Ostschweiz. Eintritt per 1. April 1911 event. früher. Gefl. Offerten mit Zeugnissen u. Gehaltsansprüchen sub Chiffre O. F. 172 an Orell Füssli-Annoncen, Zürich.

Architekt

29 Jahre alt, Fischerschüler, künstlerisch und praktisch erfahren, bei schweizerischen u. deutschen Wettbewerben Erfolge, wünscht sich zu verändern. Offerten erbeten unter Chiffre B. Z. 51 an die Annoncen-Expedition

Rudolf Mosse, Zürich.

Für jungen

Bautechniker

Holzsteiner, aus guter Familie, gelernter Maurer, der mit Erfolg eine Hochbauschule durchlaufen, wird Stelle bei Architekt oder Baumeister gesucht. Zeugnis zur Einsicht. Offerten an

A. Steffensen, Zürich III Grüngasse 6.

Ingen.-Konstrukteur,

Schweizer, 35 Jahre alt, wünscht seine Stelle auf Frühjahr zu ändern. Suchender war mehrere Jahre als Chef des Konstruktionsbureau einer bedeutenden elektr. Konstruktionsfirma tätig, hat Werkstatt- und Betriebspraxis, besitzt reiche Erfahrungen aus dem allgemeinen Maschinenbau, spricht und korrespondiert i. deutsch, französisch und italienisch. Reflektiert wird auf selbständige Stellung in Bureau od. Betrieb. Prima Referenzen und Zeugnisse zur Verfügung. Offerten unter Chiffre Z. Y. 674 an die Annoncen-Expedition

Rudolf Mosse, Zürich.

Architekt,

gesetzten Alters, hervorragender Statiker auch für Eisenbeton, gewandter Entwerfer und Konstrukteur besonders für industrielle Anlagen (auch Brauereien und Mälzereien), sucht per 1. April d. J. anderweitig Engagement, befindet sich z. Z. in ungekündeter Stellung. Offerten unter Chiffre Z. N. 913 an die Annoncen-Expedition

Rudolf Mosse, Zürich.

Bautechniker

erfahrener Bauführer, mit allen Bureauarbeiten vertraut, guter Konstrukteur, sucht dauernde Stellung in einem Baugeschäft.

Offerten unter Chiffre Z. X. 848 an die Annoncen-Expedition

Rudolf Mosse, Zürich.

Stelle - Gesuch.

Junger, tüchtiger Mann, 33 Jahre alt, perfekter Buchhalter und Korrespondent, seit einig. Jahren im Baufach tätig,

sucht

auf 1. März 1911 anderweitige Stellung. Bewerber ist in noch ungekündigter Stelle, der drei Landessprachen in Wort und Schrift mächtig und reflektiert nur auf grösseres Unternehmen Würde auch Stelle als **Marqueur-Kontrollleur** annehmen. — Gefl. Offerten sub Chiffre Z. J. 909 an die Annoncen-Expedition

Rudolf Mosse, Zürich.

Ingénieur-civil

ayant pratique comme direction de travaux, **cherche place** (1 Mars ou 1 Avril, pays ou étr.) dans entreprise Tr. publics (chemins de fer, tunnels ou autres). Sér. réf. à disposition. Ecrire sous chiffre Z. C. 1078 à l'agence de publicité

Rudolf Mosse, Zürich.

Bestempfohlener und
durchaus selbständiger

Bauführer f. Eisenbeton-Hochbauten

zum sofortigen Antritt

gesucht.

Längere praktische Erfahrung unerlässliche Bedingung.
Bewbg. mit Lebenslauf, Zeugnisabschr. u. Gehaltsanspr.
an Dyckerhoff & Widmann A.-G., Dresden-N.

Für interessanten **Brücken- und Bahnbau**
wird ein tüchtiger, zuverlässiger

Bauführer gesucht.

Dauer der Anstellung 9—10 Monate. Offerten mit Gehaltsanspruch und Beilage von Zeugnissen unter Chiffre Z. O. 1164 an die Annoncen-Expedition

Rudolf Mosse, Zürich.

Erstklassige Turbinenfabrik Oesterreichs sucht tüchtige Wasserturbinen-Ingenieure

für Konstruktion und für Reise. Ausführliche Offerte mit Referenzangaben, Gehaltsansprüchen und kürzestem Eintrittstermin unter Chiffre «Maschinenfabrik 1911» an die Annoncen-Exped. **Rudolf Mosse, Zürich.**

Bauführer,

energisch, vollkommen selbständig in allen vorkommenden Arbeiten, besonders Hotelum- und Neubauten bewandert,

sucht sofortiges Engagement

in Baugeschäft oder Architekturbureau. Offerten unter Chiff. Z. A. 1201 an die Annonc.-Exped.

Rudolf Mosse, Zürich.

Techniker,

30 Jahre alt, verheiratet, Absolvent eines Technikums, selbst., tüchtige Kraft, langjähriger Leiter grösserer Steinmetzgeschäfte, mit prima Zeugnissen und Referenzen, sucht ähnliche Stellung in Bau- oder Steinmetzgeschäft.

Offerten unter Chiffre Z. W. 1172 befördert die Annoncen-Expedition

Rudolf Mosse, Zürich.

Jüngerer Württemberger, Bautechniker,

sucht per 1. März Stellung auf Bauplatz oder Bureau. Gehaltsansprüche nach Uebereinkunft. Offert. unter „Ch. St. Bautechniker“, Stuttgart, Tübingerstrasse 103, Württemberg.

Patentverkauf oder Lizenzabgabe.

Die Inhaberin d. Schweizer-Patentes Nr. 36005 auf „Telephonapparat mit innerhalb desselben Gehäuses angeordneter Aufnahme- u. Abgabemembran“ wünscht mit Interessenten in Verbindung zu treten behufs Verkaufs des Patentes bezw. Abgabe von Lizenzen zwecks Fabrikation des Patentgegenstandes in der Schweiz.

Anfragen von Reflektanten befördern die Patentanwälte **E. Blum & Co., Bahnhofstrasse 74, Zürich I.**

Aktien-Gesellschaft „UNION“ in Biel (Fabrik in Mett)
Erste schweizer. Fabrik für elektrisch geschweisste Ketten. + Patent Nr. 27199

Ketten aller Art



:: :: für industrielle und landwirtschaftliche Zwecke. :: ::
Grösste Leistungsfähigkeit. Ketten von höchster Tragkraft.

:: :: NB. Handelsketten nur durch Eisenhandlungen zu beziehen. :: ::

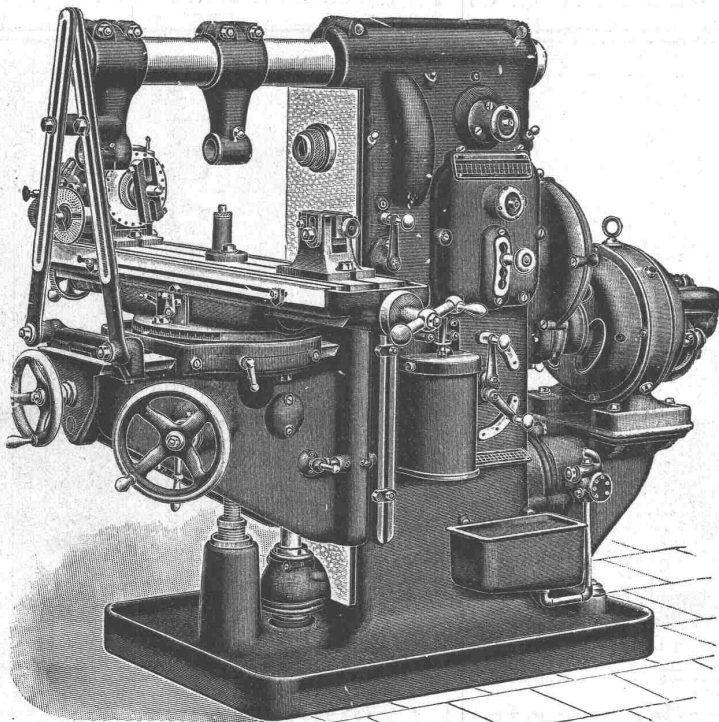

Wanderer-Rapid-Fräsmaschine Nr. 2 mit Elektromotor-Antrieb.

Wanderer Rapid-Fräsmaschinen

mit Elektromotor-Antrieb.

Vorteile beim Elektromotor-Antrieb:

Niedrige Anlage- und Unterhaltungskosten. — Grösstmögliche Ausnutzung des Raumes bei Massenaufstellung von Maschinen. — Einfachste, gefahrlose und schnellste Bedienung.

Wanderer-Werke A.-G.
Schönau bei Chemnitz.

Vertreter:

W. Wolf, Ingenieur, Zürich
Nr. 7 Bandschenkestrasse Nr. 7

Deutzer Rohölmotoren

Bauart Diesel

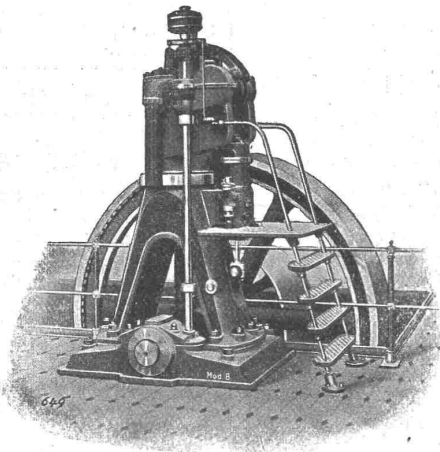

Vorteilhafteste Betriebsmaschinen der Gegenwart.
Brennstoffkosten billiger als bei jedem andern Motor.

Deutzer
Gas - Benzin - Petrol - Motoren
in anerkannt unübertroffener Ausführung durch
Gasmotorenfabrik „Deutz“ A.-G., Zürich.

SCHWEIZ.
LICHTPAUSANSTALTEN A.G.
Auf der Mauer 4 **ZÜRICH** Auf der Mauer 4
Filialen in **Bern, 5^e Gallen & Luzern**
Heliographie  **Negrographie**
Spezialität: **Trockendruck** (Plandruck)
Heliographie - Paus- und Zeichenpapiere
Lichtpaus-Apparate
Man verlange Muster u. Preislisten.

Die hervorragendste Erfindung ist der patentierte

Fensterstoren

(Patent Nr. 43445) mit und ohne automatische Ausstellvorrichtung, überall anbringbar, kleinsten Raum beanspruchend.

Schatten, Luft und Licht
nach Wunsch gewährend, jede Garantie bietend hinsichtlich Konstruktion und Stoff, weil nur ganz prima Material.
Vorzügliche Referenzen von Staat und Gemeinden.

Spezialität:

Marquisen und Storen
f. Schautenster jeglich Art, patentierte
Bogenfenster - Storen - Einrichtung.
Verlangen Sie bitte Originalmuster
vom Erfinder und Fabrikanten:

K. Mertzluft, Tapissier, Zürich I

Telephon 2284

Spiegelgasse 29

Geschäftsgründung 1865

Ed. Züblin & C^{ie}, Basel und Strassburg i. E.

Ingenieurbureau und Unternehmung für Eisenbetonbau, Hoch- und Tiefbauten aller Art.

Bis 1. Januar 1910 über 160 000 laufende Mtr. Eisenbetonpfähle, System Züblin, in Deutschland, in der Schweiz, in Italien und Oesterreich, für Staats-, Eisenbahn-, Kommunal- und Privatbauten gerammt.

Direkt wirkende Dampfrahmen und Kunst-Dampfrahmen mit 2000, 3000 und 4000 kg Bärge-
wicht zur Verfügung; Nutz-
höhe bis 18 m.

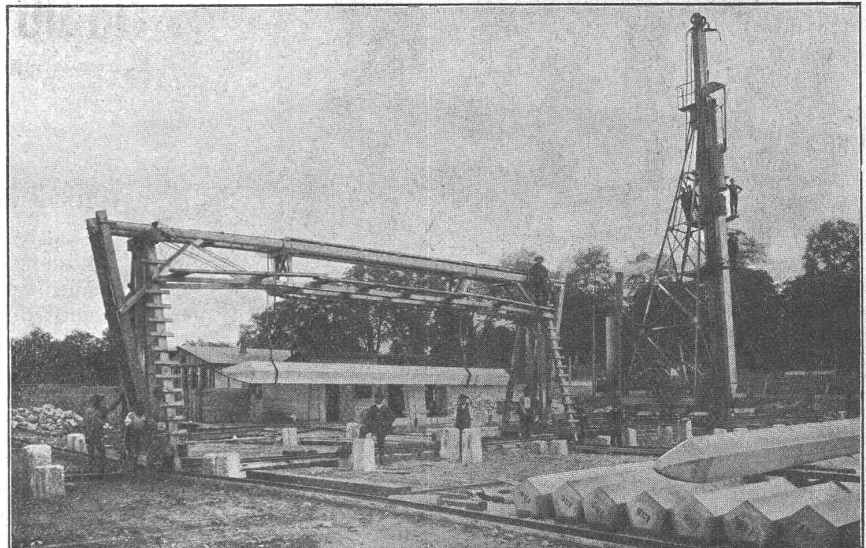

Gründung des Regierungsgebäudes in Düsseldorf mittelst gerammten Eisenbetonpfählen.

Spezialität: Eisenbetonpfahl-Gründungen
Spundwände ▽ Quaimauern.