

Zeitschrift: Schweizerische Bauzeitung
Herausgeber: Verlags-AG der akademischen technischen Vereine
Band: 55/56 (1910)
Heft: 8

Werbung

Nutzungsbedingungen

Die ETH-Bibliothek ist die Anbieterin der digitalisierten Zeitschriften auf E-Periodica. Sie besitzt keine Urheberrechte an den Zeitschriften und ist nicht verantwortlich für deren Inhalte. Die Rechte liegen in der Regel bei den Herausgebern beziehungsweise den externen Rechteinhabern. Das Veröffentlichen von Bildern in Print- und Online-Publikationen sowie auf Social Media-Kanälen oder Webseiten ist nur mit vorheriger Genehmigung der Rechteinhaber erlaubt. [Mehr erfahren](#)

Conditions d'utilisation

L'ETH Library est le fournisseur des revues numérisées. Elle ne détient aucun droit d'auteur sur les revues et n'est pas responsable de leur contenu. En règle générale, les droits sont détenus par les éditeurs ou les détenteurs de droits externes. La reproduction d'images dans des publications imprimées ou en ligne ainsi que sur des canaux de médias sociaux ou des sites web n'est autorisée qu'avec l'accord préalable des détenteurs des droits. [En savoir plus](#)

Terms of use

The ETH Library is the provider of the digitised journals. It does not own any copyrights to the journals and is not responsible for their content. The rights usually lie with the publishers or the external rights holders. Publishing images in print and online publications, as well as on social media channels or websites, is only permitted with the prior consent of the rights holders. [Find out more](#)

Download PDF: 19.04.2026

ETH-Bibliothek Zürich, E-Periodica, <https://www.e-periodica.ch>

Gustav Kuntze

Wassergas-Schweisswerk-Akt.Ges. Worms^aRh.

Schmiedeeiserne Kuntze-Röhren

mit jeder gewünschten Flanschen- oder Muffenverbindung.

mittelst Wassergas *maschinell überlappt* geschweisst, von 300-4000 mm Φ , v. 6-40 mm Wandstärke.

Specialität:

Für Wasser, Turbinen, Kanalisation, Gas, Dampf- und Windleitungen etc.

Alle sonstigen Blechschweiss-Arbeiten

Grösste Baulängen. Billigste Preise.

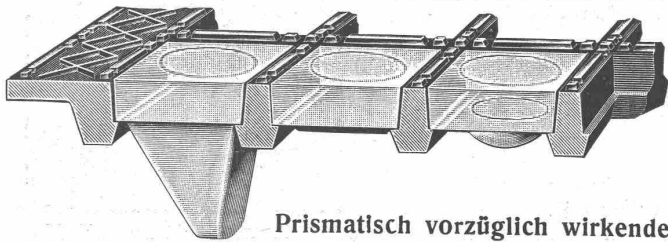

Prismatisch vorzüglich wirkende

Glasbodenplatten
in vielen prächtigen Mustern und fertig montiert in tragfähigen **Metallrahmen**

empfehlen den Tit. Behörden, Architekten, Bauherren angelegentlichst

Ruppert, Singer & Cie., Zürich.

Wilhelm Fredenhagen

Maschinenfabrik • Offenbach a. M.

Aufzüge zur Beförderung von Personen und Waren :: ::

für elektrischen, Transmissions-, hydraulischen und Handbetrieb.

Paternosteraufzüge f. Personen

Generalrepräsentanten für die Schweiz:

Glärner & Cie., Gossau (St. Gallen)

Hebezeuge

einzigste Spezialität.

Heinrich

de Fries, G. m. b. H., Düsseldorf 32 a.

Lager bei der Firma E. Widmer & Ruf, Luzern.

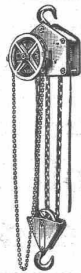

DYNAMIDON

Hochfeuerfeste Steine aus künstlichem Korund

:: :: Patentiert in allen Kulturstaaten :: :: ::

Anwendbar für die höchsten Temperaturen

Dynamidon G. m. b. H. MANNHEIM-WALDHOF

Siegwart-Rohre

aus Beton mit *Stahlpanzerung* und *Asphaltbelag* für Kanalisationen, Trinkwasser-, Gas-, Turbinenleitungen etc. Innere Durchmesser von 100 mm bis zu den grössten Dimensionen und bis zu 30 und mehr Atm. Innendruck. *Billigste* und gegen *Zerstörungseinflüsse* *widerstandsfähigste* Rohrkonstruktion.

Siegwartmasten

nach zuverlässigem, verbessertem Verfahren in Eisenbeton hergestellt, für elektrische Leitungen bis zu einer Zugbeanspruchung von 2000 kg. Gefällige Form, äusserst dauerhaft und ökonomisch.

Internat. Siegwartbalken Gesellschaft, Luzern.

Die hervorragendste Erfindung ist der patentierte

Fensterstorren

(Patent Nr. 43445) mit und ohne automatische Ausstellvorrichtung, überall anbringbar, kleinsten Raum beanspruchend.

Schatten, Luft und Licht

nach Wunsch gewährend, jede Garantie bietend hinsichtlich Konstruktion und Stoff, weil nur ganz prima Material. Vorzügliche Referenzen von Staat und Gemeinden.

Spezialität:

Marquisen und Storren

f. Schaufenster jeglich. Art, patentierte Bogenfenster - Storren - Einrichtung.

Verlangen Sie bitte Originalmuster vom Erfinder und Fabrikanten:

K. Mertzluft, Tapissier, Zürich I

Telephon 2284

Spiegelgasse 29

Geschäftsgründung 1865

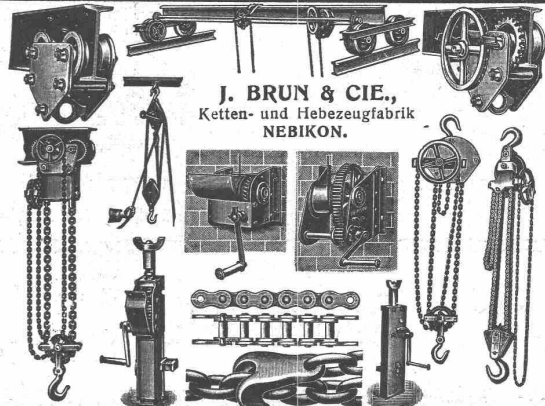

J. BRUN & CIE.,
Ketten- und Hebezeugfabrik
NEBIKON.

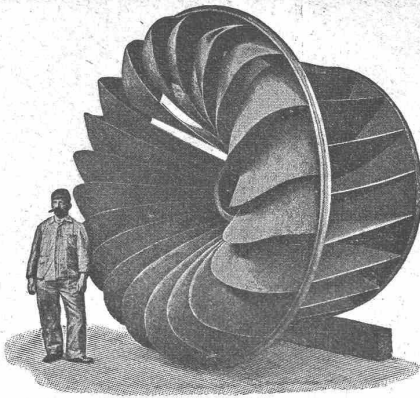

Aktiengesellschaft vormals
Joh. Jacob Rieter & Co., Winterthur
TURBINEN

neuester Konstruktion und höchstem Nutzeffekt für alle vorkommenden Verhältnisse.

Präzisions-Regulatoren mit mechanischer und hydraulischer Wirkung
 Transmissionen, Kesselschmiede - Arbeiten.

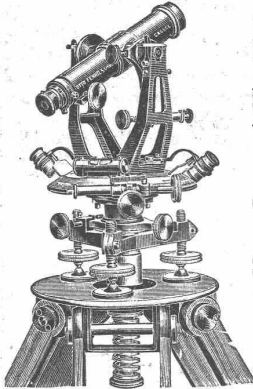

Otto Fennel Söhne
Cassel

Gegründet 1851

Gegründet 1851

Spezialwerkstätte für erstklassige
**Theodolite, Tachymeter, Nivellier-
 Instrumente.**

General-Vertretung für die Schweiz:
E. Gräflein, Ingen., Zürich V.

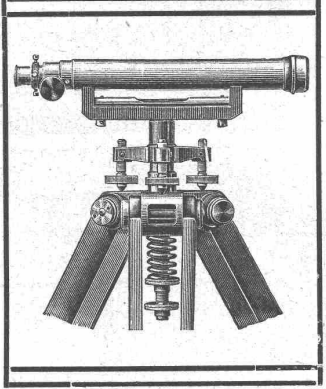

Ed. Züblin & C^{ie}, Basel und Strassburg i. E.
 Ingenieurbureau und Unternehmung für Eisenbetonbau, Hoch-
 und Tiefbauten aller Art.

Bis 1. Januar 1910 über 160000 laufende Mtr. Eisenbetonpfähle, System Züblin, in Deutschland, in der Schweiz, in Italien und Oesterreich, für Staats-, Eisenbahn-, Kommunal- und Privatbauten gerammt.

Direkt wirkende Dampfrahmen und Kunst-Dampfrahmen mit 2000, 3000 und 4000 kg Bärge-
 wicht zur Verfügung; Nutz-
 höhe bis 18 m.

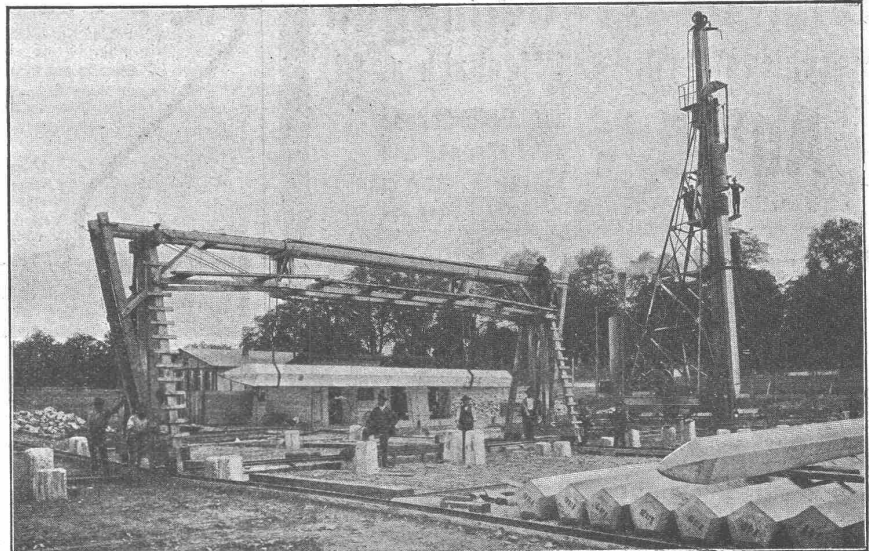

Gründung des Regierungsgebäudes in Düsseldorf mittelst gerammten Eisenbetonpfählen.

**Spezialität: Eisenbetonpfahl-Gründungen
 Spundwände ▽ Quaimauern.**

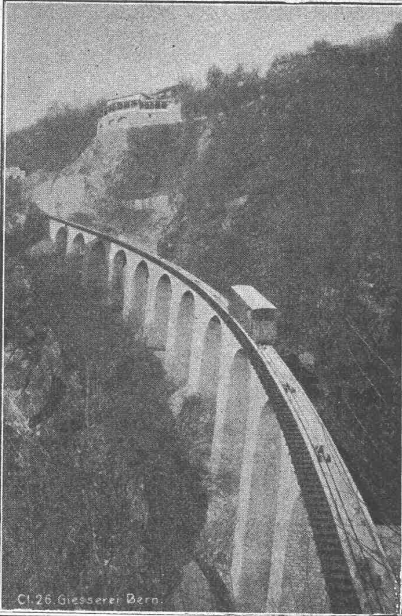

Cl. 26. Giesserei Bern.

Gesellschaft der L. v. Roll'schen Eisenwerke, Gerlafingen.
Werk: **Giesserei Bern** in Bern.

Konstruktionswerkstätten.

«Grand Prix» an der Internationalen Ausstellung Mailand 1906 und «Grand Prix» an der Internationalen Ausstellung der Anwendungen der Elektrizität in Marseille 1908 für Seilbahnen und Zahnstangenoberbau.

Spezialfabrik für Bergbahnen:

Seilbahnen und Zahnradbahnoberbau.

Seilbahnen mit Wasserballast und elektrischem Betrieb, Bremsen eigenen Systems.

Seit 1898 **65 Seilbahnen** ausgeführt oder im Bau.

Zahnstangen, System Strub, Riggenbach und andere.

Andere Spezialitäten der Firma:

Eisenbahnmaterial, Hebezeuge, Schleusen- und Wehranlagen.

Nähere Angaben und Projekte, sowie Referenzen stehen zu Diensten.

Affolter, Christen & Cie, Blechwarenfabrik, Basel

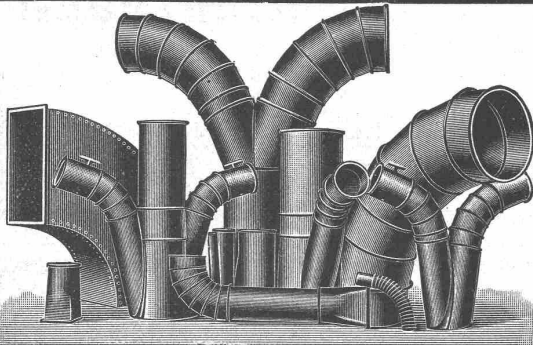

Blecharbeiten, roh, im Vollbad verzinkt, gestrichen etc.
Rohrleitungen und **Verbindungsstücke** für Entstaubungs- und Trockenanlagen etc.

Ventilationsrohre für Tunnelleitungen etc., mit und ohne Flanschen.

Autogene Schweißerei. Verzinkerei (Lohnverzinkung im Vollbad).

Billige und prompte Bedienung.

Seiden-
Isolierung

"Fossilit"-
Isolierung

Rob. Jacob & Co. Winterthur
ISOLIRUNGEN

Fachkundige
Ratschläge
& Offerten
gratis

Erstklassige
Referenzen
Ständig
grosses Lager

**zum Schutze gegen Wärme- und Kälte-
Verluste sowie Einfrieren**

für Dampfkessel, Dampfleitungen, Zentralheizungs-Anlagen, Kalt- und Warmwasser-, Luft-, Ammoniak- u. Kälteflüssigkeits-Leitungen, Kühlräume, Lager und Eiskeller.

Uebernahme von Isolierungen

durch eigene Fachisoleure, unter Garantie für vollkommensten Nutzeffekt, lange Haltbarkeit sowie elegante, saubere Ausführung.

Lieferung sämtlicher Isolierungsmaterialien

Isolierung mit
Asbest-Kieselguhr

Isolierung mit
Kork-Schalen

ADOLF BLEICHERT & C^o

LEIPZIG-GOHLIS 38

Drahtseilbahnen, Elektrohängebahnen, Krane, Seil- und Kettenförderungen.

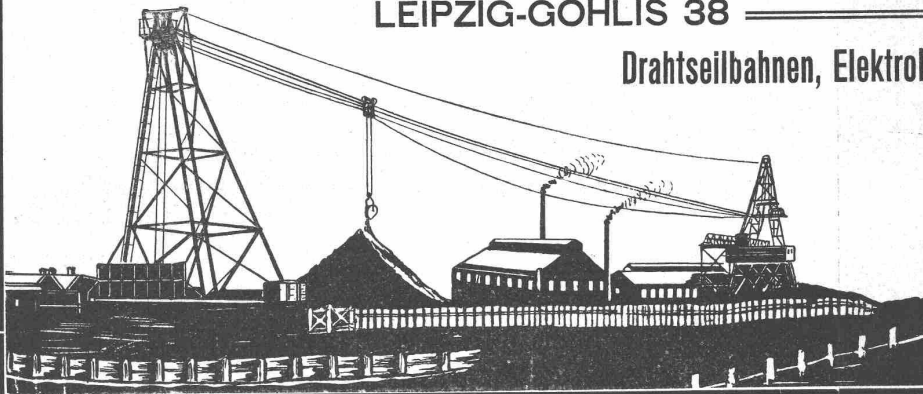

Generalvertreter
für die Schweiz:

Robert Aebi & C^o
Zürich I.

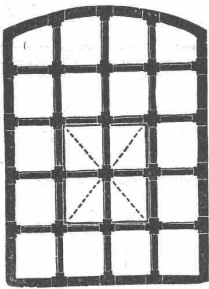

Hervorragende Neuheit!

Schmiedeeiserne Fenster

Schweiz. Patent No. 39,336

äusserst preiswürdig, dabei grosse Stabilität, gefälliges Aussehen und schnellste Lieferung.

M. Koch, Eisengiesserei, Zürich
Maschinenfabrik, Eisen- und Brückenbau.

Siegwartbalkenfabrik

mit Lizenzgebiet, eventl. nur die Einrichtung, wegen Geschäftsaufgabe billig zu verkaufen. Offerten unter Chiffre F. J. A. 185 an die Ann.-Exp. Rudolf Mosse, Zürich.

LITOSILO

fugenloser, unverbrennbarer Steinholzboden, bekannt und geschätzt wegen seiner grossen Dauerhaftigkeit, speziell empfohlen für Geschäftshäuser, Fabriken und Magazine.

LINOLEUM - UNTERLAGEN

Litosilo-Estrich — Bims-Estrich — Kork-Estrich

Planolin-Ausebnungen,
sofort trocknend.

Ausführliche Prospekte und Muster gratis.

Ch. H. Pfister & Co., Basel 7

Dachkonstruktionen für Fabrik-Bauten

+ Patent No. 23428

Vorteile:

1. Unabhängigkeit der Gebäudelage von der Himmelsrichtung.
2. Geringstes Gewicht bei sehr guter Isolation.
3. Unübertroffene Lichtwirkung bei spezieller Lüftungsvorrichtung.
4. Rasche und billige Erstellung zu jeder Jahreszeit.
5. Beste Eignung auch für schwierigste klimatische Verhältnisse.
6. Leichte und rationelle Anbringung von Transmissionen und Vorgelegen.

Empfohlen als **rationellstes System** für
Maschinenfabriken, Werkstätten, Giessereien, Elektrizitäts-
werke, Spinnereien, Webereien, Bleichereien, Färbereien,
Magazine, Lagerhäuser, Markt- und Güterhallen etc.

Kittlose Oberlichter

+ Patent No. 43278

mit Doppelsprossen aus elektrolytisch verzinktem Stahlblech.

Einglasung auf elastischer Unterlage
in Folge derselben:

Allseitige, vollständige, sichere Scheibenaufgabe, sowie
Dichter Abschluss gegen Regen, Schnee, Russ und Staub,
Vermeidung des Zerspringens der Scheiben.

Einbau doppelter Lüftungsfügel,
wodurch wirksamste Ventilation der Lokale durch Luftabsaugung.

Vertretung und Ausführung:

Koch & Cie., vorm. E. Baumberger & Koch, Basel,
Unternehmung für Dachkonstruktionen und
Bodenbelags-Arbeiten.

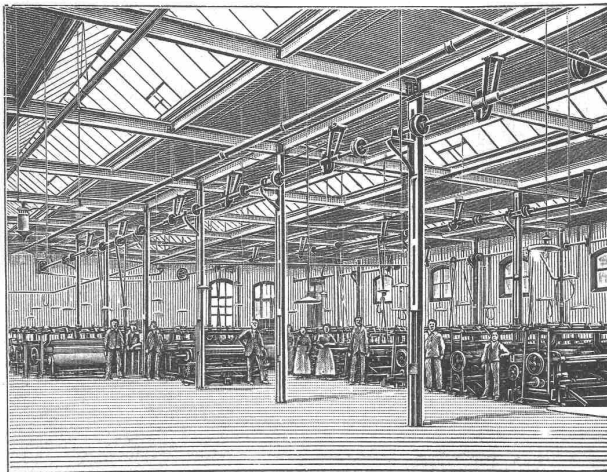

Über 300,000 m² Dächer in nahezu allen Staaten des Kontinents ausgeführt.

Pläne und Bauleitung:

H. Knobel, vormals in Firma Séquin & Knobel
Ingenieurbureau für modern. Fabrikbau, Architekturbureau
Zürich IV, Weinbergstrasse 53A.

Schluss-Termin für Annahme von Inseraten jeden Dienstag Abend.



Maschinenfabrik Augsburg-Nürnberg A.G.

Krane

mit elektrischem Antrieb für alle Zwecke, für Werkstätten, Giessereien, Lagerplätze, Schiffswerften, Häfen usw. Verladebrücken, Spills, Aufzüge, Drehscheiben, Schiebepöhlen, Giesswagen, Bühneneinrichtungen. Kraftanlagen mit Dampf-, Gas-, Wasser-, Dieselmotoren. Fahrmittel. Materialprüfungsmaschinen. Brücken. Eisenbauten jeder Art.

Vertretung:
W. Thiele, Technisches Bureau, Zürich,
 Postfach Filiale 3, Hauptbahnhof.

24

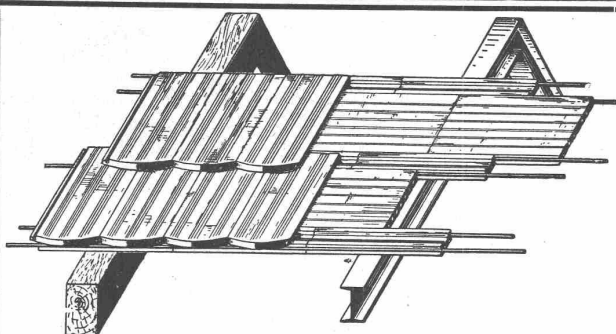

Konstruktion der Scheddächer.

Gewicht pro m², fertig verlegt, ca. 60 kg,
 mit innerer Decke pro m² ca. 90 kg.
 Preis pro m², fertig verlegt, ca. Fr. 6.—
 mit innerer Decke pro m² ca. Fr. 9.—

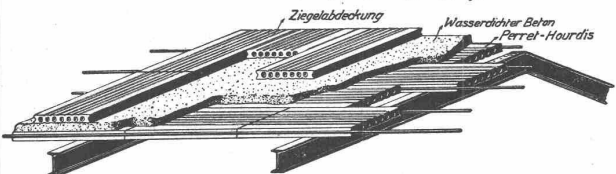

Konstruktion ebener Dächer.

Gewicht pro m², fertig verlegt, ca. 120 kg,
 mit innerer Decke pro m² ca. 150 kg,
 Preis pro m², fertig verlegt, ca. Fr. 7.—
 mit innerer Decke pro m² ca. Fr. 10.—

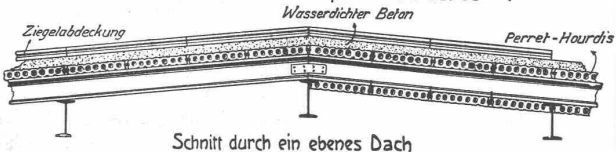

E. Froté & Cie

12 Theaterstrasse Zürich Telephone Nr. 4410

Dachkonstruktionen in armierten Hourdissteinen

für

Fabrikbauten und Scheddächer

System Perret — Patent Nr. 32658

Leicht, feuersicher, isolierend, volumbeständig
 hygienisch, keine faulenden Substanzen

■ ■ kein Schwitzwasser ■ ■

□ □ □ □

Prospekte und Kostenanschläge gratis.

□ □ □ □

Heliographisches Atelier

Sorgfältige und rasche Besorgung von heliograph. Arbeiten. Elektrischer Apparat für Pausen von jeder Länge. Alle Sorten Lichtpauspapiere und -Leinen, Pauspapiere und Pausleinen, Zeichenpapiere, Centimeter- und Millimeterpapier in Rollen und Bogen in prima und preiswürdigen Qualitäten. Preisliste und Muster werden auf Verlangen gerne zugesandt.

:: Witwe M. Leuch, Bern. ::

Telephon Nr. 2624.

Ich fabriziere als Spezialität Sco-Belagmasse



zur
Herstellung
fugenloser
Fussböden
Verlangen Sie Prospect
u. Belagproben.
Otto Lobeck
Herisau

Thonwerk Biebrich A.-G.

Chamottefabrik
Biebrich am Rhein.

Hochfeuerfeste u. säurebeständige Produkte.

Normal- und Façonsteine aller Art, Chamottemörtel, Retorten, Muffeln etc. Bau kompletter Ofenanlagen.

Beste Referenzen und Zeugnisse aus der Schweiz.

Zürcher Ziegeleien in Zürich

Alleinige Verkaufsstelle der
Mech. Backsteinfabrik Zürich der Ziegeleien Albis-
Heurieth und der Mech. Ziegelfabrik Wettwil Zürich
empfehlen

Falzziegel, Biberschwänze, naturrot und altfarbig,
Hourdis und Widerlagersteine, Backsteine
aller Art, Rohbausteine und Verkleidsteine
Formsteine etc., Drainerröhren.

Bureau: Schweizergasse 6. — Telephon No 6199.
Briefe und Telegramme: Ziegeleien Zürich

Kauf- oder mietweise Erstellung von
Elektrischen Betriebs-Anlagen
für Bau-Unternehmungen.

Elektromotoren — Dynamos.
Ed. Schlæpfer & Cie., Elektr. Anlagen, Zürich - Wollishofen.

Speisewassermesser

bis zu den grössten Abmessungen
für jeden Druck und jede Temperatur!

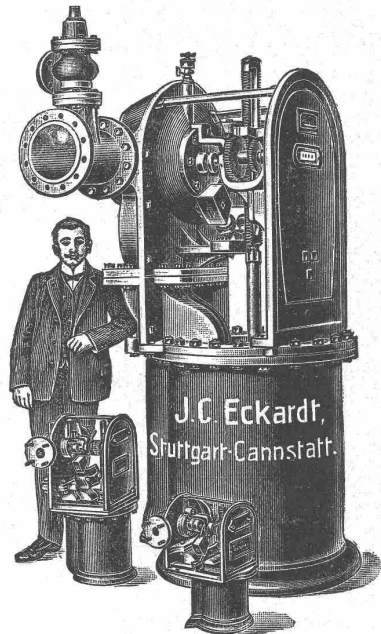

Mit mechanischer und elektrischer
Schreibvorrichtung!

Düsseldorf 1902:
Goldene Staats-Medaille.

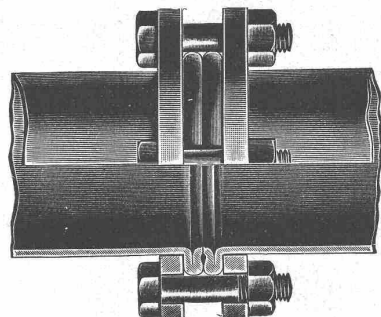

Düsseldorf 1902:
Gold. Ausstellungs-Medaille.

Mannesmannröhren- Werke, Düsseldorf

liefern

Rohrleitungen für Hochdruck

aus nahtlosem Mannesmann-Stahl-
rohr mit patentierter Doppelbördel-
Flansch-Verbindung und anderen
Verbindungsarten.

Grosse Längen.
Höchste Betriebssicherheit.

Vertreter:
Alf. Diener & Co. - Zürich.

Lithin

seit 10 Jahren als vornehmster **Fassadenputz** bevorzugt und bei Millionen von Quadratmetern bewährt. — Höchste Auszeichnungen.
 Neue Spezialität: „**Tuffstein-Lithin**“, welches wie einfacher Mörtel an die Rohmauer angeworfen wird und nach einigen Tagen vom Steinhauer bearbeitet werden kann. Von Natursteinen kaum zu unterscheiden. — In drei verschiedenen Körnungen und 30 Farbtönen lieferbar. **Kunststein-Lithin** zum Giessen in Formen und für Stampfarbeiten.

Besuch, Prospekt, Muster kostenfrei durch den

Generalvertreter der Lithinwerke **OTTO NERESHEIMER, Zürich, Dufourstrasse 3, Telephon 3253.**

Pinsel-Schutz- und Garantie-Marke:



Inhaber und alleinige Lieferanten dieser Marke:
Richard Beuttner & Co., Zürich.

BAUMANN KÖLLIKER & Co ZÜRICH



Elektr. Beleuchtungskörper.
Grosses Lager
 von über 1500 verschiedenen Modellen.
Werkstätten
 für feine Metallarbeiten.

Aktien-Gesellschaft „UNION“ in Biel (Fabrik in Mett)
 Erste schweizer. Fabrik für elektrisch geschweisste Ketten. + Patent Nr. 99271
Ketten aller Art



:: :: für Industrielle und landwirtschaftliche Zwecke. :: ::
 Grösste Leistungsfähigkeit. Ketten von höchster Tragkraft.

:: :: NB. Handelsketten nur durch Eisenhandlungen zu beziehen. :: ::

Reinige mit Luft

Bester Staubsaug-Apparat.

Verlangen Sie **Schmassmann & Co.**
 Prospekt Nr. 15. **Zürich, Bahnhofstr. 110**

Anlagen eingebaut u. a. in:
 Hôtel Royal, Lausanne Villa, Huber, Horgen
 Hôtel de la Paix, Lausanne VillaReiff-Frank, Rüschlikon
 Hôtel Bon Port, Montreux Villa Dr. Schneeli, Zürich
 Utoschloss Neubau, Zürich

**Luftseilbahnen
 zum Materialtransport**
Oehler & Co.
AARAU

GASMOTOREN-FABRIK „DEUTZ“ A.-G. ZÜRICH.

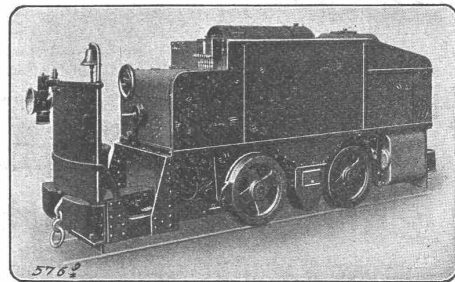

Benzin-Lokomotiven
 für Feldbahnen, Fabrikgeleise, Strassenbahnen.

Billiger, absolut gefahrloser Betrieb, kein Geruch und keine Rauch- und Russbelästigung, kein Anheizen. Jederzeit sofort betriebsbereit.

**Benzin- und Petrol-Lokomobilen
 Schiffsmotoren, Motorboote
 Rohölmotoren, Sauggasmotoren
 Gas-, Benzin-, Petrolmotoren**



W. Weder & Co
Zinkornamentenfabrik

Wasserg. 1 St. Gallen Telephon 249

SPEZIALITÄTEN:
Metalldrückerei, Stanzerei, Dekorative
Zink- u. Kupferarbeit, Metallbedachungen
Schirmbleche, Schindeln, Firmenbuch-
staben.

Neues, reichhaltiges Musterbuch.

R. Stebel

Patent-Bureau
L. R. SCHNEIDER Ing.
patentiert u. verwertet.
ERFINDUNGEN
ZÜRICH, Ackerstrasse 52
Telephon 4681

OPENFABRIK
SURSEE



KOCHHERDE IN ALLEN GRÖSSEN

Patentanwälte
Dr. Klingler & Geier, Aarau
Anmeld. & Verw.



Schäffer & Budenberg, G. m. b. H., Filiale Seebach bei Zürich
Maschinen- und Dampfkessel-Armaturen-Fabrik, Post- u. Bahnstat. Oerlikon
liefern

Ventile, Hähne, Regulatoren, Sicherheitsventile und -Apparate, Wasserstände, Injektoren, Elevatoren, **Pumpen**, Indikatoren, Manometer, Vacuummeter, Thermometer, Zähler, Tachometer, Absperrschieber, Kondenswasserableiter, Wasserstandsgläser, Waagen, Dampfmesser, Zugmesser, **Schmier-Apparate** u. a. m.

Kataloge und Prospekte auf Verlangen.

Stahlguss-Ventile mit Patentdichtung.

Gebr. Lave
WÄDENSWIL

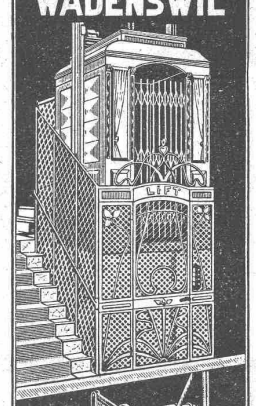

Gegr. 1878
SPEZIALITÄT
Lifts-Aufzüge

In komprimierte blanke Stahl-

WELLEN

Grösstes Lager. — Prompte und billige Bedienung.
Affolter, Christen & Co., Basel
Eisen und Stahle en gros.

Erfindungs-Patente
Marken-Muster-
& Modell-Schutz im In- u. Ausland
H. KIRCHHOFER vormals
Bourry-Séquin & Co. ZÜRICH
1880.
Gegründet.

Gewerkschaft Grillo, Funke & Co., Gelsenkirchen-Schalke
Siemens-Martin-Stahlwerk, Blechwalzwerk, Wellrohrwalzwerk, Wassergas-Schweisswerk

liefert als Spezialitäten:

mit Wassergas aus eigenem S.-M. Flusseisen

geschweisste Rohre
von 450 mm Durchmesser bis zu den grössten Weiten und in
Wandstärken bis zu 40 mm für

Dampf-, Wind-, Gas-, Wasser-, Kanalisation-, Dücker- und Turbinen-Leitungen.

Telegramm-Adresse: Blechwalzwerk Gelsenkirchen
Kostenanschläge bereitwilligst
1600 Arbeiter

Vertreter unserer Abteilung „Wassergas-Schweisswerk“ ist
Herr Ingenieur J. Aumund, Zürich.

Glas-Bausteine

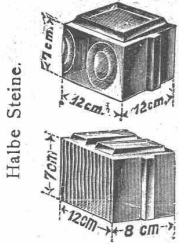

3 Sort., weiss und farbig, auch mit Drahteinlage, und einwechselbare, ausgez. Isolatoren gegen Feuchtigkeit, Geräusch, Hitze, Kälte, Elektrizität.
Glas-, Wand- und Fussbodenplatten (auch mit Linse für Oberlicht und eisernem Rahmen dazu).
Glas-Dachziegel (auch mit Drahteinlage).
Glas-Falzziegel. Helles Drahtglas. **Polirtes Spiegelglas** mit Drahteinlage für Schaufenster-Sicherheits-Glasabschlüsse, Automobile etc. Tausend, lichtglas. **Fussbodenplatten** und **Treppenstufen** aus Glas mit Drahtgittereinlage aus Streckmetall.

Gehres & Schmidt, Karlsruhe i. B.

G. Bäschlin-Fierz, Baugeschäft

15 Austrasse □ Zürich □ Austrasse 15

Umbauten, Reparaturen, Neubauten

Eisenbeton-Bauten

Steinhauerarbeiten

in blauen Sandsteinen, gelbem und rotem Muschelkalk, sowie anderen Steinsorten

H. Wenziker, Ingenieur, Basel

Thiersteinallee 11

Fachgemässe Projektierung von **Wasserversorgungen und Hydrantenanlagen**

Pumpwerkenanlagen und Kanalisationen

Kostenvoranschläge — Nivellements — Baupläne — Bauvorschriften
 Expertisen und Gutachten.

Referenzen und Zeugnisse von 85 projektierten und unter persönlicher Bauleitung ausgeführten Anlagen in der Nord- und Westschweiz.

Prospekte gratis und franko.

H. HARTUNG

MECH. SCHREINEREI

ZÜRICH.V.

HEGIBACH 47, TELEPHON 2835.

LIEFERT:

COMPL. BUREAU-EINRICHTUNGEN
 NACH AMERIK. SYSTEM.

ROLLPULTE, SCHREIBTISCHE
 AKTENSCHRANKE

FÜR

VERTIKAL-BRIEFABLAGE &
 KARTENREGISTER.

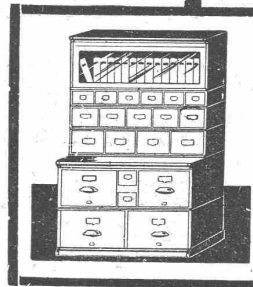

J. Eberspächer-Metallwarenfabrik
 Esslingen a.N.

Vertikalführer der Gollan Typen von Reisszwecken vollständig ausgeführt.

Generalvertreter für die Schweiz:

Martin Keller, Neu-Seidenhof, Zürich.

Mathematisch-mechanisches Institut Kern & Cie, Aarau

Gegründet 1819

Gegründet 1819

Vollständig der Neuzeit angepasstes, mit Werkzeug- und Arbeitsmaschinen erster Marken
 neu ausgerüstetes Etablissement.

Erstklassige Instrumente für Topographie, Geodäsie und Astronomie, Präzisions-Nivellierinstrumente und Miren.

Feinste Schweizer. Präzisionsreisszeuge
 mit erprobten patentierten Neuheiten. Alle
 Zirkel mit Kopfgriffen.

Sämtliche Produkte sind eigenes Fabrikat und nach den letzten wissenschaftlichen und technischen Anforderungen
 ausgeführt.

20 erste Auszeichnungen.

Telegramme
KERN, AARAU

Telephon



Fabrikmarke.

Grand Prix Paris 1889.
 Grd. Prix Mailand 1906.

Spezialkataloge.

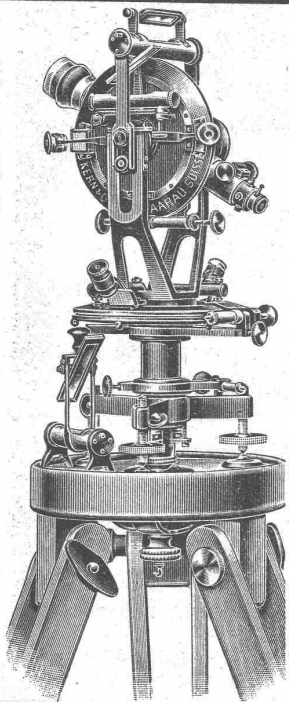
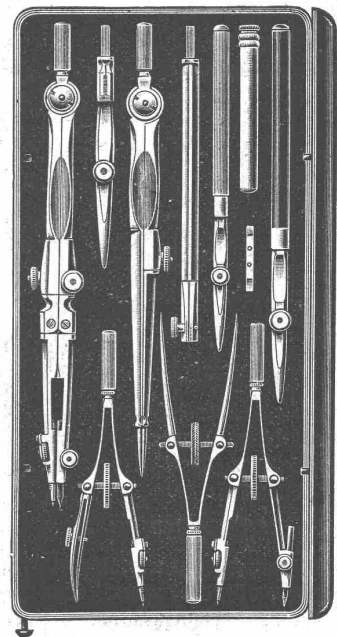

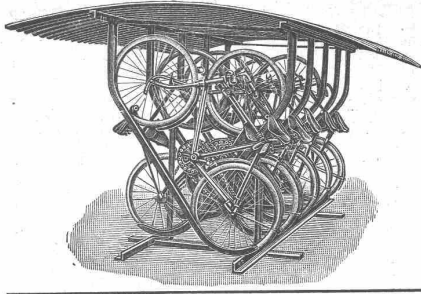

Fahrradständer

praktisch
Raum sparend
transportabel

im Gebrauche vorzüglich bewährt, liefert zu billigen Preisen die

**Aktiengesellschaft der
Maschinenfabrik von Louis Giroud in Olten**

Prospekte stehen zu Diensten.

Institut Minerva
Zürich. Rasche u. gründl.
Vorbereitung auf
Polytechnikum und
Universität
(Maturität).

CARLMÜLLER
ZÜRICH
Patent-Bureau
PRIMA
REFERENZEN

GEORG STREIFF WINTERTHUR

BAUMATERIALIEN

- EN GROS
- HYDR. BINDEMITELE
- LAGER IN THON
- MOSAIK-STEINZEUG
UND GLASIERTEN
- WANDPLATTEN
- ENGL. GLASIERTE
SCHÜTTSTEINE
- ETC.

BUREAU:
POST-GEBAUDE
TELEPHON N° 628

**SPEZIALGESCHÄFT
FÜR
KUNSTGERECHTE
ERSTELLUNG VON
BODEN-UND WAND-
BELÄGEN**

Besuch erbeten.

Steinbrecher

Betonmischer
Kies-Waschanlagen
Dachziegelmaschinen
Mauersteinmaschinen
z. Verw. v. Schlacke u. Sand
Hohlblockmaschinen

Dr. Gaspary & Co.
Spezialmaschinen-Fabrik
Markranstädt b. Leipzig.

Katalog 140 gratis

A. Jucker, Nachf. v.
Jucker-Wegmann,
Papierhandlung z. Hecht,
Schiffände 22, Zürich.

Grosses Lager
von
Pauspapieren, Pausleinen
und Zeichenpapieren,
Rollen und Bogen,
in nur vorzüglichen Qualitäten.
Holzementpapier, Dach-
pappen, Bodenbelag- und
Teppich-Unterlag-Papiere.

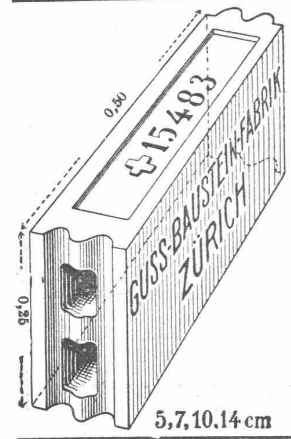

Gussbausteine, bestes Material für trockene Scheidewände.

Referenzen und Muster
gerne zu Diensten.

Die Generalvertretung:
**Handelsgenossenschaft des
Schweizer. Baumeisterverbandes
Zürich**

Bureaux: Seidengasse 13.

Basel, Steintorstrasse 10

Zürich, Balderstrasse 88

PATENTE
Chemie
De Forpper & Hug
in **Basel** - Filiale **Zürich**
MARKEN
MUSTER
in allen Staaten

J. P. Piedbœuf & Co

Röhrenwerk Aktien-Gesellschaft
**Düsseldorf-
Eller.**

Röhrenwalzwerk:
Gewalzte Kesselsiederöhren
Bohröhren, Flanschenöhren
Heizröhren, Gasröhren, komplette
Leitungen.

Bleischweisserei:
Mit Wassergas geschweisste Röhren bis zu den
grössten Durchmesser. Geschweisste Leitungs-
röhren. Turbinenröhren. Steigeröhren. —
Geschweisste Muffenröhren. — Behälter etc.

J. Pohlig Akt. Ges. Cöln.

Drahtseilbahnen u. Verladevorrichtungen

Vertreter für die Schweiz:
H. von ARX & CO., Zürich, Seidengasse 13
Ingenieur-Bureau für modernste Baumaschinen.

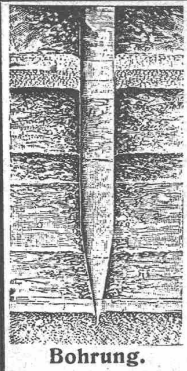

Bohrung.

Fundierungs - Arbeiten

mechanische Verdichtung des Untergrundes durch das neue, patentierte Verfahren „COMPRESSOL“

Fundierungen in schlechtem Terrain auch bei Grundwasser aut komprimierten, mit Armierung versehenen Betonpfählern im Boden direkt erstellt

OSSENT, DELACOUR & C^{IE}
Telephon 6087 Zürich II Gotthardstr. 55

Zahlreiche Referenzen über ausgeführte Arbeiten. Verfahren gegenwärtig in Anwendung beim neuen Gaswerk in Lausanne (Malley); jetzige Arbeiten für das eidg. Lagerhaus in Locle (Torrboden). Billige Ausführungskosten. Prospekte und Kostenvoranschläge auf Verlangen gratis.

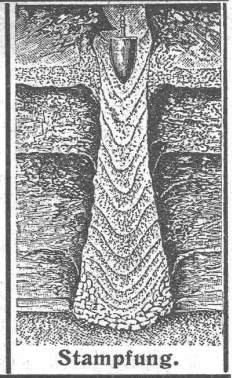

Stampfung.

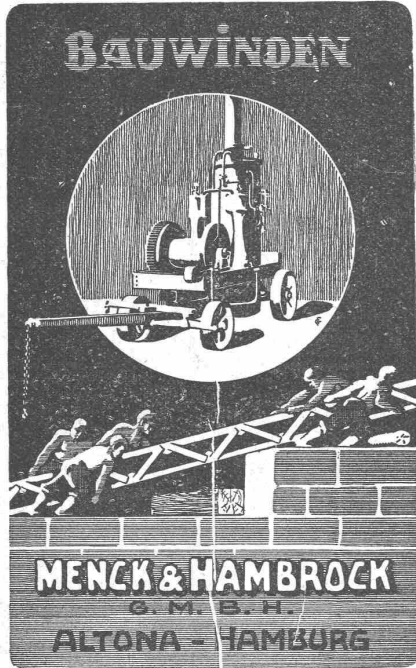

BAUWINDEN
MENCK & HAMBROCK
G. M. B. H.
ALTONA - HAMBURG

Vertreter für die Schweiz: Fritz Marti A.-G., Bern.

Isolier- und Beton-Bimskies

kerngesundes Material in jeder Körnung für Decken, Gewölbe, Dächer, Wände

unbedingt feuersicher

leicht (650 kg/cbm), schalldämpfend. — Vorzüglichster Abschluss von Kälte und Wärme. — Prospekte und sonstige Auskünfte kostenlos. Prompter Versand. — Billigste Berechnung.

Bernhard Lorenz, Sayn b. Coblenz 3.

Ingenieurbureau **H. Schæfle**, Dipl.-Ing.
Nordstrasse 18 - Schaffhausen - Telephon 71

Unabhängige Instanz für Expertisen u. Konsultationen über

Maschinelle Anlagen,
für Ausarbeitung und Begutachtung von Projekten.

Bauleitung.

Spezialität:

Kalor. und hydraul. Kraftanlagen.
Moderne Fabrikantriebe.

Henri Weber, Bauschlosserei, Zürich

Gottfried Kellerstrasse 7 — Telephon 8092
Nachf. von H. Kieser. — Gegr. 1865.

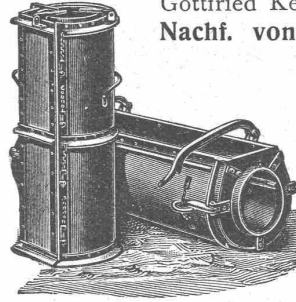

Zementrohr- und Schachtformen.

(Fabrik. in Formen aller Systeme für die gesamte Zementbauindustrie). Mehrmals an Ausstellungen prämiert. **Konstruktionen, Reparaturen.** Empfehle mich zur Ausführung aller in mein Fach einschlagenden Arbeiten.

Waggonbeschlagteile

jeder Art

Schrauben-Kupplungen	Bufferbüchsen	Achsbüchsen
Sicherheits- „	Bufferstangen	Bremsklötze
Stossbuffer	Bufferteller	Lokomotiv-Roststäbe
Stossbuffer-Pfannen	Bufferplatten	sämtl. Press- u. Stanzteile

Sauberste Ausführung für bahnamtliche Abnahme!
Beste Qualitäten! — Billige Preise!

Ganz & Co., Ratibor 1/5

Eisengiesserei und Maschinenfabriks-Akt.-Ges.



Heinrich Brändli, Horgen

Asphalt-, Dachpappen- & Holzzementfabrik

empfiehlt sich zur Uebernahme von

Asphalt-Arbeiten, Asphalt-Isolierungen

zweckentsprechend für Hoch- und Tiefbauten

Asphalt - Kegelbahnen, säurefeste Asphaltbeläge

in nur bewährter fachgerechter Ausführung.

Telegramme, Telephon: Heinrich Brändli, Horgen.

Wasser-Reinigung

Filterpressen
Armaturen
Pumpen

A. L. G. Dehne, Maschinen-Fabrik, Halle a. S.

TELEPHON N^o 4935

CALOR & FRIGOR

RUD. LINDER, BASEL
ERZIELT
GROSSE ERSPARNISSE
DURCH
Kontrolle
von
Centralheizungen
im jährlichen
Abonnement.

Der Gesamtauflage der heutigen Nummer liegt ein Prospekt betr. „Oberurseler Industrie-, Gruben- und Rangier-Lokomotiven“ von der Firma Motoren-Fabrik Oberursel Akt.-Ges., Oberursel bei Frankfurt a. M. bei, worauf wir unsere verehrte Leserschaft noch speziell aufmerksam machen möchten.

:: Asphalt-, Beton- und :: Holzpflesterungs-Arbeiten

aller Art.



Holzzement- und
Oachpapp-Dächer
Asphalt-Kegelbahnen

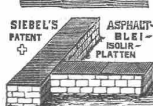

Asphalt-Parkett. — Plättchen-Beläge.
Isolierungen gegen Feuchtigkeit mit Siebel's Asphalt-Blei-Isolierungen,
gegen Wärme und Kälte mit imprägnierten Korkplatten.
Mehrjährige Garantie für alle Arbeiten.

KOCH & C^{IE}, vorm. E. Baumberger & Koch, **BASEL.**

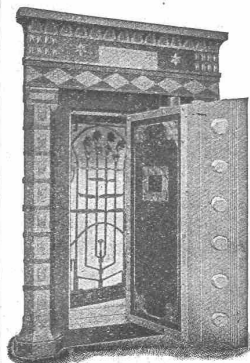

Fr. Bauer & Söhne A.-G.
..... Zürich

Moderne Tresor-Anlagen
und Archive — Sicher-
heits-Schränke u. -Türen

Hauptkatalog zu Diensten.

Eisenbeton - Ingenieur gesucht

für ein im Ausland erprobtes System, behufs Einführung in die Schweiz. Es wird nur auf erste Kraft (Statiker) reflektiert. Offert. unter: Chiffre Z. V. 11896 an die Annoncen-Expedition
Rudolf Mosse, Zürich.

Mehrere Konstrukteure

mit guten Erfahrungen im **Bahnmotorenbau** zum möglichst baldigen Eintritt **gesucht**. Offerten mit Gehaltsansprüchen und frühestem Eintrittstermin unter Kennwort «Bahnmotore» erbeten an
Maffei-Schwartzkopff-Werke G. m. b. H.
Wildau, Krs. Teltow, bei Berlin.



Moderne Ventilatoren und Exhaustoren

in allen Grössen u. Konstruktionen
Ventilationsanlag. f. a. Zwecke.
Staub- und Späne-Absaugungen
:: :: und Transport. :: ::
Dampf- und Rauch-Absaugungen
Luft-Befeuchtungen u. -Kühlungen
Spezialität:
Trockenanlagen für alle Produkte.
Heizanlagen in allen Systemen
und Grössen.

J. P. Brunner
Heizung und Ventilation
St. Gallen

Marktgasse 13 — Telephon 1061

PATENT-BUREAU
Wilh. Reinhard, Zürich

Rolladen-Fabrik

SIEGLE & C^o
ZÜRICH



Konstruktionswerkstätte
Bauschlosserei.
Telephon Nr. 4936.



Gelochte und gepresste Bleche.

Heizkörperverkleidungen,
Plättchengehänge, Zierbleche.

Ernst Meck, Nürnberg
Hoflieferant, gegr. 1851.

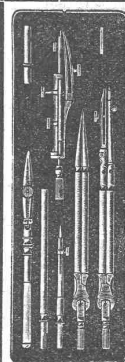

Präzisions- Reisszeuge

Clemens Riefler,
Nesselwang u. München
(Bayern).

Gegründet 1841.

„Paris 1900 Grand Prix“
Illustrierte Preislisten gratis
Die Zirkel der echten Rieflerreisszeuge
sind am Kopf mit dem
Namen R I E F L E R
gestempelt.

In ZÜRICH IV bei
RICH. CORADI.

KEMPF & C^o HERISAU

Fabrikieren als Spezialität: Reservoirs
bis zu den grössten Dimensionen
schmiedeis. Kleiderschränke
Transportgeräte Eisenkonstruktionen.

Patent- Ausbeutung.

Der Inhaber des Schweizer Patentes No. 42626 auf „Einrichtung zum Umstellen einer Anzahl von einander getrennter Organe von einer Zentralstelle aus“ wünscht mit Interessenten in Verbindung zu treten, behufs Verkaufs des Patentes, bzw. Abgabe von Lizenzen, zwecks Fabrikation des Patentgegenstandes in der Schweiz.

Allfällige Reflektanten belieben sich zu wenden an das Patentanwaltsbureau **E. Blum & Co.**, Bahnhofstrasse 74, Zürich I.

Uni Linoleum
Bedruckte Linoleum
Granit - Linoleum
Inlaid - Linoleum
Kork - Linoleum

empfehlen in den fabrizierten Stärken zu billigsten Preisen per m², fertig verlegt von geschulten Fachleuten.

Grands Magasins
JELMOLI S.A.
Zürich.

(Persönl. od. schriftl. Offerte auf Wunsch sofort zur Verfügung).

Patent- Ausbeutung

Der Inhaber des Schweizer Patentes No. 41812 auf „Luftpumpe zur Erzeugung von Vacuum bei Dampfkondensatoren“ wünscht mit Interessenten in Verbindung zu treten behufs Verkaufs des Patentes, bzw. Abgabe von Lizenzen, zwecks Fabrikation des Patentgegenstandes in der Schweiz.

Gefl. Anfragen von Interessenten sind zu richten an das Patentanwaltsbureau **E. Blum & Co.**, Bahnhofstrasse 74, Zürich I.

Patentausbeutung.

Für die Ausbeutung des schweiz. Patentes No. 37785 vom 28. August 1906, betr. „Anlage zum Ausscheiden von in flüssigen und halbflüssigen Massen enthaltenen Bestandteilen in Form von trockenem Pulver“ wird ein Fabrikant bezw. Interessent gesucht. Das Patent wird verkauft, in Lizenz gegeben od. es werden anderweitige Vereinbarungen für die Fabrikation eingegangen.

Anfragen sind zu richten an die Patentanwaltsfirma **H. Kirchhofer**, vormals Bourry-Séquin & Co., 51 Löwenstrasse, Zürich I.

Atelier für Karton - Modelle

Zürich, Engl. Viertel 7.

2150 Dutzend
Bett-Tücher ohne Naht,
hochfein, reinleinen, weiss, verkaufe aus wegen Betriebseinstellung der Fabrik.

150 cm br. 200 cm lg. 1 St. Fr. 2.80,
150 > > 225 > > 1 > > 3.—,
150 > > 235 > > 1 > > 3.20,
150 > > 250 > > 1 > > 3.50,
kleinste Abnahme 1/2 Dutz. franko gegen Nachnahme, auf Wunsch nach Längen sortiert, versendet:

Anton Marschik, Fabrikant
Giesshübel b. Neustadt a. d. Mettau.
Auch erhalten Sie weisse, reinleiene Hemdenleinenwand.

So schreiben meine Auftraggeber tagtäglich:

Wir sind mit den 12 Stück leinenen Bettüchern vollkommen zufrieden, senden Sie uns umgehend 12 Dutz. derselben Qual. zum gleichen Preise. Mit Vergnügen die Sendung erwartend empfehlen wir uns

Achtungsvoll **Inst. St. Joseph**,
C. Cäcilie, Ilanz.

Senden Sie uns nochmals 6 Stck. Leintücher. Ich war erfreut über diese schönen Leinenwaren; ich empfehle Sie allen Bekannten.

Achtungsvoll **Luise Schmid**
Rheinau, Zürich.

Patentausbeutung.

Der Inhaber des Schweizer Patentes No. 41657 auf „Dampfkondensations-Anlage“

wünscht mit Interessenten in Verbindung zu treten behufs Verkaufs des Patentes, bzw. Abgabe von Lizenzen, zwecks Fabrikation des Patentgegenstandes in der Schweiz.

Allfällige Reflektanten belieben sich zu wenden an das Patentanwaltsbureau **E. Blum & Co.**, Bahnhofstrasse 74, Zürich I.

ISOLIEREN SIE
IHRE DÄCHER, WÄNDE
BÖDEN & KELLER MIT
KORKSTEINPLATTEN

MÜLHAUSER ISOLIERWERK
E. A. STETTNER
MÜLHAUSEN i. E.

Kleine Anzeigen

wie:

- Stellengesuche
- Stellenangebote
- Vertretungen
- Kaufgesuche
- Verkäufe
- Beteiligungen etc.

finden durch die «Schweizerische Bauzeitung» die wirkksamste Verbreitung.

Patentausbeutung.

Die Inhaber des schweiz. Patentes No. 34784 vom 15. August 1905 betr. „Metallstopfbüchsenpackung mit geschützten Packungsringen, die an Ihrer äusseren Mantelfläche konisch geformt sind“, wünschen das Patent zu verkaufen, in Lizenz zu geben oder anderweitige Vereinbarungen für die Fabrikation einzugehen.

Anfragen sind zu richten an die Patentanwaltsfirma **H. Kirchhofer**, vorm. Bourry-Séquin & Co., 51, Löwenstr., Zürich I.

*Unsere echt
amerikanischen
Hebezeuge mit
Bannindem
sind
absolut die besten
Tausende im Betrieb!
Grosse Lager!
H. von Trey & Co
Zürich Seiweng. 13.
Alle Bannmaschinen
in
besten Qualität
Verlangen Sie Kataloge*

Patentausbeutung.

Die Inhaberin des Schweiz. Patentes No. 38066 auf „Lauftrad für Dampfturbinen“ wünscht mit Interessenten in Verbindung zu treten behufs Verkaufs des Patentes, bzw. Abgabe von Lizenzen, zwecks Fabrikation des Patentgegenstandes in der Schweiz.

Reflektanten belieben sich zu wenden an das Patentanwaltsbureau **E. Blum & Co.**, Bahnhofstrasse 74, Zürich I.

Leistungsfähige Fabrik Süddeutschlands, welche sämtliche besseren Metallarbeiten, die bei Neubauten Verwendung finden, herstellt, wie z. B. Beleuchtungskörper, Heizkörperversetzer etc. sucht tüchtige fleissige

Vertreter

für die Schweiz und Savoyen. Nur Herren, die hauptsächlich bei Herren Architekten etc. gut eingeführt sind, wollen sich melden unt. A. 4300 X. an **Haasenstein & Vogler**, Genf.

Pension.

Auf Beginn des Wintersemesters finden 1—2 Studierende des Polytechnikums in gutem Hause familiäre Aufnahme. — Anfragen unter Chiffre Z. J. 11909 an die Annonc-Expedit. **Rudolf Mosse**, Zürich.

Patent-Ausbeutung.

Der Inhaber des schweiz. Patentes No. 37617 vom 13. August 1906 auf: „Anlage zur Gewinnung von reinem Kautschuk aus rohem Kautschuk mittelst eines Kreislaufprozesses“, wünscht mit schweiz. Fabrikanten bezw. Interessenten in Verbindung zu treten, um das Patent zu verkaufen, in Lizenz zu geben oder anderweitige Vereinbarungen für die Fabrikation einzugehen.

Anfragen befördert die Patentanwaltsfirma **H. Kirchhofer**, vorm. Bourry-Séquin & Co., 51 Löwenstrasse, Zürich I.

Kolben-Pumpe,

Leistung 150 Minuten-Liter bis zu 330 Meter Erhöhung, mit elektr. 16 HP Drehstrom-Motor und Transformator 15 KW 4200/240 Volt, 50 Perioden — das Ganze in neuem Zustande — ist zu ermässigtem Preise zu verkaufen. Offerten unter Chiffre C. 24818 L. an **Haasenstein & Vogler**, Lausanne.

Kleineres Fabrik-Anwesen

mit konstanter Wasserkraft und mit schönem Wohnhaus samt Garten

sofort zu verkaufen
oder
zu verpachten

und zwar mit oder ohne jetzige Einrichtung. Das Anwesen liegt in der Nordschweiz, nahe der deutschen Grenze, und ist für die verschiedensten Zwecke sehr gut geeignet.

Gefl. Offert. sub Chiff Z. L. 11536 an die Annoncen-Expedition

Rudolf Mosse, Zürich.

Nous cherchons un Electrotechnicien

connaissant bien la vérification des compteurs et l'emploi des instruments de mesures électriques, en qualité de Chef du Service des Compteurs de notre réseau de distribution. La connaissance du français est indispensable. Entrée à bref délai désirée. Adresser offres, prétentions et indications des emplois occupés à la

Société Romande d'Electricité à Territet.



Maschinenfabrik,

die als Spezialität Kühlmaschinen baut, sucht für baldigen Eintritt selbständigen, praktisch erfahrenen

Ingenieur od. Techniker

für Konstruktion. Bewerber mit Erfahrung im Kühlmaschinenbau bevorzugt. Offerten unter Chiffre Z. B. 11777 an die Annoncen-Exped. Rudolf Mosse, Zürich.



Architekt

tüchtig und erfahren, zu sofortigem Eintritt in ein Architekturbureau Zürichs gesucht.

Anmeldungen mit Angabe des Bildungsganges und der Gehaltsansprüche unter Chiffre Z. P. 12265 an die Ann.-Exp. Rudolf Mosse, Zürich.

Zum möglichst sofortigen Antritt suchen wir einen tüchtigen selbständigen

Prüffeld-Ingenieur

Nur Herren mit besten Zeugnissen wollen ausführliche Bewerbung unter Beifügung von Zeugnisabschriften, sowie Angabe der Gehaltsansprüche und des frühesten Antrittstermins richten an die

Maffei-Schwartzkopf-Werke

G. m. b. H.

Wildau bei Berlin.

Gesucht:

Tüchtig. Architekt.

Offerten mit Gehaltsansprüchen, Skizzen und Zeitangabe des ev. Antrittes der Stelle sind zu richten an **Gebrüder Pfister, Arch., Zürich.**

Angesehenes Tiefbaugeschäft sucht strebsamen

Ingenieur

sicheren Statiker, mit guten Kenntnissen des Eisenbeton- und Wasserbaues und genügender Baupraxis. Bei entsprechender Leistung dauernde Stelle. Offerten unter M. M. 5052 an die Annoncen-Expedition Rudolf Mosse, München.

Gesucht

zu baldmöglichstem Eintritt auf ein Architektur-Bureau in Bern tüchtiger

Bauzeichner.

Offerten mit Zeugnisabschriften und Angaben der Gehaltsansprüche unter Chiffre U. 6250 Y. an Haasenstein & Vogler, Bern.

Gesucht zwei jüngere Architekten

mit Eintritt auf 1. Oktober. Offert. mit Gehaltsansprüchen und Zeugnissen an **Joss & Klausner, Architekten B. S. A., Bern.**

Leistungsfähige Anzugesfabrik der Schweiz sucht tüchtigen, der zwei Hauptsprachen mächtigen

Reise-Ingenieur, welcher in der Acquisition nachweisbar mit Erfolg tätig war. Offerten mit Angaben über bisherige Tätigkeit, Eintrittstermin, Gehaltsansprüche zu richten unter Chiffre O. F. 1915 an **Orell Füssli-Annoncen, Zürich.**

Für Architekten.

Junger, künstl. veranl. Architekt, Münchener-Schule, wird in **erstklassiges Architektur-Bureau** zu plazieren gesucht. Gef. Offert. unter Zag. E. 179 an die Ann.-Exp. **Rudolf Mosse, Bern.**

Dipl. Bautechniker

mit Bureau- und Baupraxis, auch gut bewandert in Statik und Eisenbeton, gelernter Bauhandwerker, deutsche und franz. Sprache, **sucht Stelle** für Bureau und Bauplatz. Gef. Offert. unt. Chiff. A. c. 6196 Y. an **Haasenstein & Vogler, Bern.**

Marbriers.

Gérant d'Importante maison **cherche engagement**, analogue ou directeur, Capacités techniques et références de 1er ordre. Pour la Suisse ou l'étranger. A disposition dès le 1er octobre. Ecrire **Case Post 10990 Lausanne.**

Ingenieur und Konkordats-Geometer

mit langjähriger Praxis im Vermessungs- und Tiefbauwesen, erfahren im Eisenbahn- und Strassenbau **sucht per 1. September leitende Stelle.** Zeugnisse zu Diensten. Offerten unter Chiffre Z. O. 12114 an die Annoncen-Expedition **Rudolf Mosse, Zürich.**

Tüchtiger Bauführer

und Bautechniker, 27 Jahre alt, verheiratet, mit reicher Baupraxis und Diplom Winterthur, **wünscht seine Stelle auf 1. Oktober oder 1. November zu ändern.** Offerten sub Chiffre Z. Y. 11749 an die Annoncen-Expedition **Rudolf Mosse, Zürich.**

Bautechniker

(Architekt), 22 Jahre alt, mit mehrjähriger Bureaupraxis, Absolvent einer Baugewerkschule, **sucht** zum 1. Oktober Stellung in einem Architekturbureau in Zürich od. Umgebung. Offerten unter Chiffre Z. L. 12411 an die Annoncen-Expedition **Rudolf Mosse, Zürich.**

Tüchtiger Konkordatsgeometer, gewandt in Aufnahmen für Kataster und Projekt, **sucht** per sofort Beschäftigung im Taglohn oder Akkord (eigene Instrumente). Er würde sich eventuell an Uebernahmen aktiv beteiligen. Offerten unter Chiffre Z. L. 11911 an die Annonc.-Exped. **Rudolf Mosse, Zürich.**

Elektrotechniker

25 Jahre alt, gelernter Mechaniker, mit Bau- und Montagepraxis von Bahn-, Gleich- u. Drehstromanlagen, **sucht Stellung** auf technischem Bureau. Gef. Offerten unter Chiffre Z. H. 12183 an die Annoncen-Exped. **Rudolf Mosse, Zürich.**

Techniker,

mit mehrjähriger Werkstatt- und Bureaupraxis im **allgem. Maschinenbau, Turbinen, hydraulischen Anlagen etc., bewandert in Ausführung und Projekt, sucht auf Oktober Stellung.** Offert. unt. Chiffre Z. J. 12184 an die Ann.-Exp. **Rudolf Mosse, Zürich.**

Bauführer und Techniker

für **Kanalisation und Wasserleitung**, mit prima Referenzen, **sucht Stellung.**

Gefäll. Offerten an Postfach No. 3940, St. Gallen.

Routinierte, bilanzfähige

Buchhalterin und Kassiererin

der drei Landessprachen mächtig, **sucht Beschäftigung für halbe Tage oder einige Stunden täglich.** Anfragen gef. unter Chiffre Z. U. 12170 an die Annoncen-Exped. **Rudolf Mosse, Zürich.**

Deutscher,

27 Jahre alt, Akademiker, künstlerisch begabt, **sucht gute**

Bureauchefstelle

zu bekleiden, resp. sich mit tüchtigem **Techniker zu vereinigen.** Bewerber ist mit den schweizerischen Verhältnissen vertraut, preisgekrönt und hat gute Zeugnisse zur Verfügung. Gef. Offerten sind zu richten unter Chiffre Z. D. 12204 an die Ann.-Exp. **Rudolf Mosse, Zürich.**

Für techn. Bureaux.

Studierender mit Kantonsschulbildung und Praxis wünscht vom 1. Nov. an auf techn. Bureau für Vermessung und Tiefbau sich praktisch **weiter auszubilden.** Zeugnisse von Schulbildung und Praxis zu Diensten. Offerten unter Chiffre Z. E. 12280 an die Annoncen-Expedition **Rudolf Mosse, Zürich.**

Steinmann & Erni, Zürich V. Vervielfältigungen und Abschriften aller Art.

Junger Hochbautechniker

(Arch.), im Entwurf, Detail, Perspekt. etc. selbständig arbeitend, **wünscht** zum 1. Oktober cr. event. auch später **Engagement** in grösserem Schweizer Architektur-Atelier. Gef. Offerten erbeten unter M. 2648 an die Annoncen-Expedition

Rudolf Mosse, Weimar.

Tüchtiger, auf **Hausinstallationen** durchaus selbständiger

Elektromonteur

sucht baldmöglichst Stellung in der Westschweiz.

Offert. unt. Chiffre Z. G. 2536 an die Annoncen-Expedition

Rudolf Mosse, St. Gallen.

Architekt

(Fischerschüler), flotter Darsteller und Praktiker, selbständig arbeitend, mit sechs Jahren Bau- und Bureaupraxis, **sucht leitende Stellung** in Architekturbureau oder gr. Baugeschäft.

Offerten unter Chiffre Q. B. 65798 an die Annoncen-Expedition

Rudolf Mosse, Zürich.

Junger, strebs.

Architekt

(gepr. Baum.) mit 5-jährig. Bureaupraxis, tüchtig im Aquarellieren, **sucht Engagement.**

Offert. unter Chiffre Z. D. 12354 an die Annoncen-Expedition

Rudolf Mosse, Zürich.

Bautechniker,

saub. Zeichner, **sucht**, gestützt auf gute Zeugnisse, dauernde **Stelle** auf hiesigem Architekturbureau, ev. grösserem Baugeschäft.

Anfragen erbeten unter Chiffre Z. F. 12381 an die Annoncen-Exp. **Rudolf Mosse, Zürich.**

Architekt,

künstl. befähigt, mit mehrj. Bureaupraxis, **sucht** per sofort od. 1. Sept. **Stelle** in Zürich. Skizzen und Zeugnisse zur Verfügung. Offert. unter Chiffre Z. G. 12357 an die Ann.-Exp. **Rudolf Mosse, Zürich.**

Architekt

mit abgeschlossener techn. Schulbildung, im Hoch- und Tiefbau geprüft, wünscht mit einem Architekten (Schweizer) oder mit einer schon bestehenden Architekturfirma, **zwecks Associerung in Verbindung zu treten.** Suchender ist 32 Jahre alt, hat im Prakt. wie Theoret. reiche Erfahrungen und war viele Jahre als selbständiger Bauleiter grosser Projekte in der Schweiz wie im Auslande tätig. Als zukünft. Tätigkeitsort kann nur der Kanton St. Gallen, Thurgau oder Schaffhausen in Betracht kommen. Off. erbeten unter Z. K. 12360 an die Ann.-Exp. **Rudolf Mosse, Zürich.**