

Zeitschrift: Schweizerische Bauzeitung
Herausgeber: Verlags-AG der akademischen technischen Vereine
Band: 49/50 (1907)
Heft: 12

Werbung

Nutzungsbedingungen

Die ETH-Bibliothek ist die Anbieterin der digitalisierten Zeitschriften auf E-Periodica. Sie besitzt keine Urheberrechte an den Zeitschriften und ist nicht verantwortlich für deren Inhalte. Die Rechte liegen in der Regel bei den Herausgebern beziehungsweise den externen Rechteinhabern. Das Veröffentlichen von Bildern in Print- und Online-Publikationen sowie auf Social Media-Kanälen oder Webseiten ist nur mit vorheriger Genehmigung der Rechteinhaber erlaubt. [Mehr erfahren](#)

Conditions d'utilisation

L'ETH Library est le fournisseur des revues numérisées. Elle ne détient aucun droit d'auteur sur les revues et n'est pas responsable de leur contenu. En règle générale, les droits sont détenus par les éditeurs ou les détenteurs de droits externes. La reproduction d'images dans des publications imprimées ou en ligne ainsi que sur des canaux de médias sociaux ou des sites web n'est autorisée qu'avec l'accord préalable des détenteurs des droits. [En savoir plus](#)

Terms of use

The ETH Library is the provider of the digitised journals. It does not own any copyrights to the journals and is not responsible for their content. The rights usually lie with the publishers or the external rights holders. Publishing images in print and online publications, as well as on social media channels or websites, is only permitted with the prior consent of the rights holders. [Find out more](#)

Download PDF: 09.02.2026

ETH-Bibliothek Zürich, E-Periodica, <https://www.e-periodica.ch>

Schweizerische Bauzeitung

Wochenschrift

für Bau-, Verkehrs- und Maschinentechnik

Gegründet von A. WALDNER, Ingenieur.

Herausgeber: A. JEGHER, Ingenieur.

Dianastrasse Nr. 5, ZÜRICH II.

Verlag des Herausgebers. — Kommissionsverlag: Rascher & Cie., Meyer & Zellers Nachfolger in Zürich.

Organ

des Schweizer. Ingenieur- und Architekten-Vereins und der Gesellschaft ehemaliger Studierender des eidg. Polytechnikums in Zürich.

Abonnementspreis:
Ausland. 25 Fr. für ein Jahr
Inland. 20 „ „ „ „

Für Vereinsmitglieder:
Ausland. 18 Fr. für ein Jahr
Inland. 16 „ „ „ „
sofern beim Herausgeber
abonniert wird.

Abonnements
nehmen entgegen: Heraus-
geber, Kommissionsverleger
und alle Buchhandlungen
und Postämter.

Insertionspreis:
Für die 4-gespaltene Petitzeile
oder deren Raum 30 Cts.
Haupttitelzeile: 50 Cts.

Inserate
nimmt allein entgegen:
Die Annoncen-Expedition
RUDOLF MOSSE,
Zürich,
Basel, Bern, St. Gallen,
Berlin, Breslau, Dresden,
Frankfurt a. M., Hamburg,
Köln, Leipzig, Magdeburg,
München, Stuttgart, Wien.

Bd L.

ZÜRICH, den 21. September 1907

N^o 12.

Hochbauamt der Stadt Zürich.

Ausschreibung von Bauarbeiten.

Ueber die Ausführung der Erd- und Maurerarbeiten, der Steinhauerarbeiten in Granit und Sandstein, die Lieferung von Kunststeinen und der notwendigen T-Eisen, sowie die Erstellung einer Zentralheizung im neuen Gebäude für das Gaswerk in Schlieren wird hiemit ein öffentlicher Wettbewerb veranstaltet.

Die Pläne liegen im Bureau des bauleitenden Architekten A. Wirz, Seestrasse 255, Zürich II, je vormittags von 9—11 und nachmittags von 2—4 Uhr zur Einsicht auf, wo auch die gedruckten Vorausmasse samt Lieferungsbedingungen bezogen werden können.

Offerten sind verschlossen und mit einer bezügl. Ueberschrift versehen an den Vorstand des Bauwesens I einzureichen, für die Bauarbeiten und Materialien bis zum 28. September, abends 5 Uhr, für die Heizung bis zum 2. Oktober 1907, abends 6 Uhr.

Zürich, den 18. September 1907. Der Stadtbaumeister.

Gaswerk Uster.

Die Erstellung eines Gaswerkes in Uster samt Leitungsnetz ist auf dem Wege des öffentlichen Wettbewerbes zu vergeben. Verbindliche Offerten mit den nötigen Plänen entweder für die Gesamtanlage oder nur für das Gaswerk, oder das Leitungsnetz, sind verschlossen und mit der Aufschrift «Gaswerk Uster» an den Präsidenten der Kreisgemeinde für das Gas- und Elektrizitätswerk Uster, Herrn G. Staubli, bis spätestens den 1. Oktober a. c. einzureichen, woselbst Situationsplan, Bedingnisheft und Baubeschrieb in Empfang genommen werden können.

Uster, den 16. September 1907.

Die Kreisvorsteherschaft
für das Gas- und Elektrizitätswerk.

Bauwesen I der Stadt Zürich.

Ausschreibung

der Stellen eines

Baupolizeiinspektors und eines rechtskundigen Assistenten der Baupolizei.

Infolge der Ausgestaltung der Baupolizei zu einem besonderen Dienstzweige der Bauverwaltung sind die obengenannten Stellen zu besetzen.

Dem Baupolizeiinspektor fällt im allgemeinen die Leitung der Baupolizei zu, im besondern die Antragstellung in bezug auf Baugesuche Privater und die Aufsicht über die gesetzmässige Ausführung der Bauten. Von Bewerbern um diese Stelle wird gründliche Kenntnis des Hochbaues und der Baupolizei verlangt. Die Besoldung beträgt Fr. 5000—7000.

Dem rechtskundigen Assistenten der Baupolizei fällt im besondern die Begutachtung der Baupläne in Hinsicht auf das Baupolizeirecht und die Abfassung schriftlicher Arbeiten zu. Von den Bewerbern um diese Stelle wird juristische Bildung und insbesondere Kenntnis des Baurechtes verlangt. Technische Kenntnisse sind erwünscht. Die Besoldung beträgt Fr. 3600—6300.

Bewerber wollen ihre Anmeldungen, die neben Angabe der Personalien (auch des Geburtsjahres) Auskunft über Bildungsgang und bisherige Tätigkeit enthalten sollen, unter Beifügung von Zeugnissen in Abschrift, Architekten auch unter Beifügung von Ausweisen über künstlerische Tätigkeit, bis zum 30. September 1907 an den Vorstand des Bauwesens I richten.

Zürich, den 14. September 1907.

Der Stadtrat.

Stellenausschreibung.

Für die Vermarkung und Erstellung des definitiven Katasterplanes der 32 km langen Bahnlinie Bellinzona-Misox wird ein tüchtiger Geometer gesucht.

Offerten mit Zeugnisabschriften u. Gehaltsansprüchen sind zu richten an die Direktion der elektrischen Bahn Bellinzona-Misox in Misox. Misox, den 5. September 1907.

Eisenträger, U-Eisen

franko Baustelle

Rundeisen für armierte
Betonbauten
Rollbahnschienen und
Zubehörden

ab Lager und Werk. Prompte Lieferung. Mässige Preise.

Ed. Wüthrich & Co., Herzogenbuchsee.

Bureau: Niesenweg 8, Bern.

Baueisen

Doppel I Träger
Poutrelles, sowie
Rundeisen für
armierten Beton

liefert für ganze Bauten in kürzester Frist ab Werk oder prompt ab Lager
ERNST SCHOCH, Eisenhandlung, BASEL.



Asphalt-,

Beton- und Holzplasterungs-Arbeiten
aller Art.

Holzement- und Dachpapp-Dächer

Pat. Dachkonstruktionen für Fabrikbau (pat. System Séquin und Knobel)

Armierter Betonkonstruktionen (System Henry Lossier)

Asphalt-Parkett — Plättchen-Beläge

Isolierungen gegen Feuchtigkeit mit Siebel's Asphalt-Blel-Isolierplatten.
gegen Wärme und Kälte mit Imprägnierten Korkplatten.
Mehrjährige Garantie für alle Arbeiten.

KOCH & C^{IE}, vorm. E. Baumberger & Koch, BASEL

Telephon: No. 2977. — Telegramm-Adresse: Asphalt Basel.

Rudolf Mosse, Zürich alleinige Inseraten-Annahme für die Schweizer. Bauzeitung.

Schweizerische Bundesbahnen.

Topographische Aufnahmen.

Die topographischen Aufnahmen für die Verbesserung der Bahnlinie Sissach-Olten mit Basistunnel durch den Hauenstein werden hiemit zur Konkurrenz ausgeschrieben.

Die Aufnahmen erstrecken sich auf eine Länge von zirka 14 km und auf eine mittlere Breite von 500 m.

Die Pläne sind im Masstab 1:2000 mit Horizontalkurven von 2 zu 2 m Höhenabstand anzufertigen.

Der Uebersichtsplan, sowie der Vertragsentwurf sind auf dem Bureau des Oberingenieurs im Verwaltungsgebäude der schweizerischen Bundesbahnen in Bern, Zimmer Nr. 95, zur Einsicht aufgelegt. Schriftliche Angebote mit der Aufschrift «Eingabe für die topographischen Aufnahmen Sissach-Olten» sind spätestens bis zum 30. September 1907 der unterzeichneten Generaldirektion einzusenden.

Bern, den 12. September 1907.

Generaldirektion
der schweizerischen Bundesbahnen.



Ausschreibung.

Die Unterbauarbeiten für das II. Geleise zwischen den Stationen Wauwil und Sursee von km 63,1 bis 69,0 werden zur Konkurrenz ausgeschrieben.

In der Hauptsache sind auszuführen:

Erdbewegung	zirka 59 300 m ³
Mauerwerk und Beton	> 2 100 >
Zementröhrendurchlässe	> 400 m
Chaussierungsarbeiten	> 4 200 m ³

Pläne und Bedingungen können auf dem Bureau des Sektionsingenieurs in Zofingen eingesehen werden, wo auch die Eingabeformulare zu beziehen sind.

Uebernahmeangebote sind mit der Aufschrift «Bauingabe für das II. Geleise Wauwil-Sursee» bis 21. Oktober 1907 verschlossen der unterzeichneten Kreisdirektion einzusenden.

Die Bewerber bleiben bis 30. November 1907 an ihre Angebote gebunden.

Basel, den 12. September 1907.

Kreisdirektion II
der schweizerischen Bundesbahnen.

Konkurrenz-Ausschreibung

über Ausführung von

Spenglerarbeiten, Dachdeckerarbeiten

zum Erweiterungsbau des Technikum Winterthur.

Eingabetermin 23. September 1907.

Näheres siehe kantonales Amtsblatt.

Zürich, den 13. September 1907.

Für die kantonale Baudirektion,
Der Kantonsbaumeister: Fietz.

Konkurrenz-Ausschreibung

über Ausführung von

Steinhauerarbeiten

für die Freitreppenanlagen zum Neubau der Kantonsschule Zürich.

Eingabetermin 30. September 1907. Näheres siehe kantonales Amtsblatt.

Zürich, den 20. September 1907.

Für die kantonale Baudirektion,
Der Kantonsbaumeister: Fietz.

Zementfabriksgründung.

Zwecks Errichtung einer Zementfabrik in der Schweiz werden geeignete, günstig gelegene Rohmaterialienlager mit leicht möglichem Bahnanschluss gesucht. — Sehr erwünscht wäre es, wenn auch in deren Nähe eine mindestens 400 HP Wasserkraft erworben werden könnte, oder von einer in der Nähe befindlichen elektrischen Zentrale mindestens 400 HP pachtweise bezogen werden könnten.

Offerte sub Chiffre Z.S. 8918 an die Annoncen-Exped.
Rudolf Mosse, Zürich.

Ideenkonkurrenz

für

Erlangung von Entwürfen

von

Universitätsbauten in Zürich.

Im Auftrag des Regierungsrates eröffnet die Direktion der öffentlichen Bauten des Kantons Zürich unter schweizerischen oder in der Schweiz niedergelassenen Architekten eine Ideenkonkurrenz zur Erlangung von Entwürfen für Neubauten der Universität Zürich.

Die Konkurrenzprojekte sind, mit einem Kennwort versehen, spätestens bis zum Abend des 31. Januar 1908 an die Direktion der öffentlichen Bauten, Obmannamt Zürich, einzuliefern.

Später eintreffende Arbeiten werden von der Bewerbung ausgeschlossen.

Das Preisrichteramt ist vom Regierungsrat wie folgt bestellt worden: Reg.-Rat **Bleuler-Hüni**, Direktor der öffentl. Bauten, Zürich.

Prof. Dr. **Gull**, Architekt, Zürich.

Prof. Dr. **Lang**, Prof. der Zoologie, Vertreter der Universität.

Prof. Dr. **Lasius**, Architekt, Zürich.

Prof. **Alb. Müller**, Architekt, Zürich.

Stadtpräsident **H. Pestalozzi**, Zürich.

Prof. **Rittmeyer**, Architekt, Winterthur.

P. Ulrich, Architekt, Zürich.

Kantonsbaumeister **Fietz**, Zürich, Ersatzmann.

Zur Prämierung von höchstens fünf Entwürfen steht dem Preisgericht ein Betrag von 15,000 Fr. zur Verfügung.

Die Konkurrenzunterlagen sind durch das kantonale Hochbauamt, Untere Zäune 2, in Zürich I zu beziehen; dasselbe nimmt auch Bestellungen auf Abgüsse eines Terrain-Modells, die zum Selbstkostenpreise abgegeben werden, entgegen.

Zürich, im August 1907.

Die Direktion der öffentlichen Bauten

des Kantons Zürich:

C. Bleuler-Hüni.

Der Sekretär:

Dr. **A. Bosshardt**.

Offene Stelle.

Gesucht für das Baubureau einer grossen Fabrik jungen gewandten Bauzeichner, der gleichzeitig die für das Baufach nötigen schriftlichen Arbeiten zu besorgen hätte. Offerten mit Gehaltsansprüchen unter Chiffre N. 4219 G. an

Haasenstein & Vogler, St. Gallen.

Häuser-Vervalter.

Zur Kontrolle ihrer Arbeiter-Wohnhäuser sucht gr. Fabrik einen energischen, zuverlässigen Mann. Für tüchtigen Bewerb. dauernde Stelle. Italienisch erwünscht. Offerten sind zu richten unter O. 4230 G. an

Haasenstein & Vogler, St. Gallen.

Versteigerung von Bauterrain.

Die Erben des Herrn **Albert Fleiner-Zschokke** sel. in Aarau bringen **Donnerstag, den 3. Oktober 1907, nachmittags 3 Uhr**, im **Hotel zum Ochsen** in Aarau an eine freiwillige öffentliche Steigerung:

1 Hektar, 6 Aren, 67,7 m² Bauterrain

in der Gais zu Aarau, rechts der östlichen Zufahrtsstrasse zur kantonalen Krankenanstalt, an der Tramhaltestelle. Wegen der sehr günstigen aussichtsvollen Lage vorzüglich für **Bauplätze** geeignet. Auf Wunsch wird das Areal gesamthaft oder parzellenweise versteigert.

Die Steigerungsbedingungen können beim Unterzeichneten eingesehen werden, welcher auch bereitwilligst weitere Auskunft erteilt.

Der Beauftragte:

J. Wehrli, Notar, Aarau.

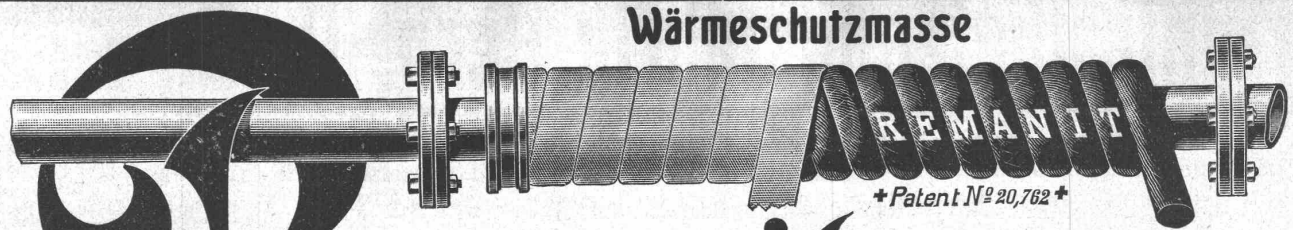

Remanit

Bestes Isoliermaterial

erzielt über 90% Nutzeffekt!

Remanit besteht aus karbonisierten Seiden-Zöpfen, -Polstern und -Decken

Remanit ist unerreicht als Isoliermittel für:

Zentralheizungs- u. Warmwasser-Anlagen
Kaltwasser-Leitungen

gegen Wärme-Verluste
gegen Einfrieren u. Schwitzen.

General-Vertretung
und Depot:

WANNER & C^{ie}, HORGEN.

Ausführung jeder Art Isolierungen durch eigene Facharbeiter.

Erstes Fachgeschäft für maschinentechnische Isolierungen.

Robert Aebi & Co., Zürich V

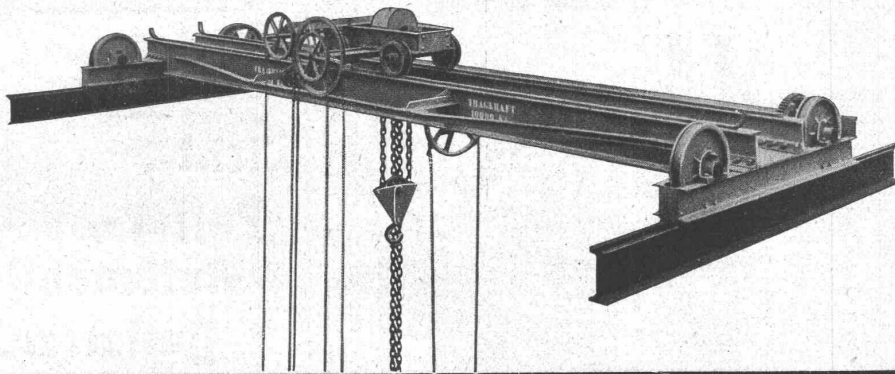

Spezialität in:

Drehkränen, fix und fahrbar,
Laufkränen,
Laufkatzen, Laufwinden,
Flaschenzügen, Bauwinden,
Ketten und Drahtseilen.

Man verlange Offerte.

Spundwände aus Holz sind unpraktisch und veraltet.

Praktischer und im Gebrauch billiger sind:

SPUNDWAND-BOGENBLECHE

System Lang. D. R. P. a.

Auskunft hierüber erteilt:

MASCHINENFABRIK BUCKAU, Aktien-Gesellschaft zu MAGDEBURG.

Carl Weller & C^{ie}.

technisches Bureau

ZÜRICH V

Kasinostrasse 10.

Spezialitäten:

Armaturen, Pumpen und Gebläse für alle Verhältnisse
Schleifmaschinen, Sandstrahlgebläse und komplette Giesserei-
Einrichtungen, Luftpumpen, Kompressoren, Hebezeuge
Säge- und Holzbearbeitungs-Maschinen, Werkzeuge.

Centralheizungsfabrik Bern, A.-G., J. Ruel

empfeilt sich zur Erstellung von Zentralheizungen aller Systeme; Wäschereien, Tröcknereien, Bade-Einrichtungen und Desinfektions-Apparate, Giesserei, Kupfer- und Kesselschmiede-Arbeiten.

Fabrik: Station Ostermundigen. Internationale Ausstellung Mailand 1906: Grand Prix. Depot: Speichergasse 35, Bern.

EUBÖOLITH

Bester Boden für Fabriken, Schulen, Spitäler
und Geschäftshäuser

Euböolith-Werke (Emil Séquin)
Zürich.



Gustav Griot, Ingr., Zürich V.

Schweizerische
Accumulatoren-

Fabrik A.-G.

in
Olten.

**Licht-,
Puffer-,
Automobil-
Batterien.**

Bewährte Konstruktion.

Keine Kurzschlüsse mehr.

Leichte Wartung.
Geringer Unterhalt.

Wanderer

Präzisions-Fräsmaschinen aller Art in höchster Vollendung

der
Wanderer-Fahrradwerke
vorm. Winklhofer & Jaenicke A. G.
Schönau bei Chemnitz

Vertretung und Lager
für die Schweiz:

W. WOLF, Ingenieur
vormals Wolf & Weiss

Zürich I, Brandschenkestrasse 7

Erste Referenzen
des In- und Auslandes

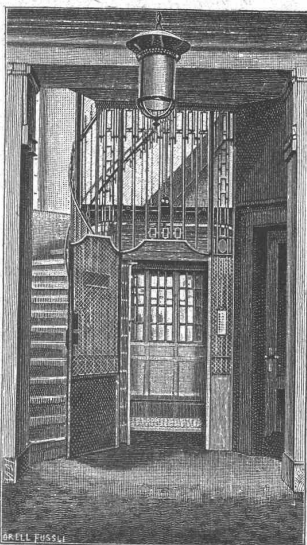
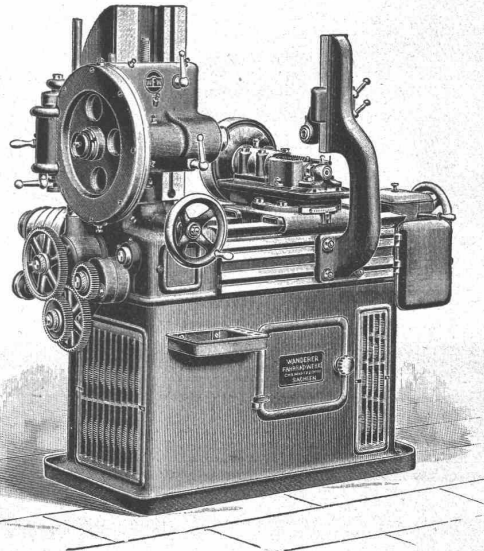

J. Ruegger, Basel

liefert als Spezialität

Personen- Waren- & Speise- **Aufzüge**

für elektrischen und
hydraulischen Betrieb

Kranen aller Art (Laufkranen, Dreh- kranen etc.) ::::

für elektrischen und Hand-
betrieb.

Herzogl. Baugewerkschule Holzminden

Errichtet 1831. **Hochbau** **Tiefbau.** Direktor **Haarmann.**
Gründer. 4. April. Winter. 14. Okt. Berpflegungsanstalt. Reiseprüfung.

Bau- und Sägholz-Verkauf.

Die k. k. Stadt Feldkirch (Vorarlberg) bringt am
Dienstag den 2. Oktober d. Js.,
nachmittags 2 Uhr, im Rathssaale in **Feldkirch**

10 Partien Bau- und Sägholz

ab Lagerplatz **Felsenau** und **Wald** zur öffentlichen Versteigerung.
Nähere Auskünfte werden erteilt (Mittwoch und Samstag) und Holz-
verzeichnisse sind zu haben beim

Forstamte der k. k. Stadt Feldkirch,

Königliche Baugewerkschule in Stuttgart.

Das **Wintersemester**, welches die Klassen I, II, IV und VI der Fachschule für Bautechniker umfasst, **beginnt am 21. Okt.** und endigt am 29. Februar. Aufnahmegesuche sind vor dem 1. Oktober an die Direktion der Königlichen Baugewerkschule, Kanzeleistr. 29, zu richten. Die Aufnahmeprüfung findet am 18. Oktober von morgens 8 Uhr an statt; wobei die bisher gefertigten Zeichnungen vorzulegen sind. Das Unterrichtsgeld beträgt für Angehörige des Deutschen Reichs 50 Mark, für Ausländer 100 Mark im Semester. Schulprogramme und Anmeldeformulare werden kostenlos zugestellt.

Stuttgart, den 11. September 1907.

Die Direktion:

Schmohl.

Fugenloser Kunstholz-Bodenbelag.

Dauerhaft wie Eichenholz.

Guss auf jede solide Unterlage, nach eigenem System
selbst auf ölige Holzböden.

CH. H. PFISTER & Co., BASEL.

Sehr billig zu verkaufen. Gleichstrom-Dynamo-Maschine

65 Volt, 55 Ampère, 1220 Touren, mit Schaltbrett und
sonst. Zubehör. Noch tadellos erhalten u. betriebsfähig.

Gebrauchter hydraul. Aufzug

400 kg Belastung, 11,8 m hoch, Plateau-Fläche
1,4 x 0,94, 4,5 Atmosphären. Ebenso mehrere

Haustelephon-Apparate.

Polygraphisches Institut A.-G., Zürich IV.
beim Polytechnikum, Clausiusstrasse 21.

Für Architekten oder Baumeister.

Infolge grosser ausländischer Aufträge suche ich für mein seit 17
Jahren bestehendes **Baugeschäft und Steinfabrik in Zürich**
einen aktiven Teilhaber.

Das Geschäft ist vorzüglich eingerichtet, direkt am See gelegen und
besitzt eine prima Kundschaft.

J. Kull, 371/3 Seestrasse, Zürich II.

Ca. 8000 cbm Kies zu verkaufen

ab Lager, event. franko Station Dietikon. Offerten erbeten unter Chiffre
Z. E. 9855 an die Annoncen-Expedition **Rudolf Mosse, Zürich.**

Dampfmaschine

zu kaufen gesucht (60 - 100 H.P.)

Offerten sub Chiffre Z. L. 9986 an die Annoncen Expedition von
Rudolf Mosse, Zürich.

Wasser-Reinigung

Filterpressen
Armaturen
Pumpen

A. L. G. Dehne, Maschinen-Fabrik, Halle a. S.

Konkurrenz-Ausschreibung.

In den Neubauten **der Irrenanstalt Appenzell A.-Rh.** werden
die Glaserarbeiten zu 6 Gebäuden und **die Schreinerarbeiten**
zu 2 Gebäuden auf dem Submissionswege vergeben.

Es sind verschiedene Musterfenster in den Bauten angeschlagen.
Pläne und Eingabeformulare liegen auf dem Bureau des Bauführers Herrn
Zellweger in Herisau. Eingaben sind mit den entsprechenden Aufschriften
versehen, einzureichen an den Präsidenten der Baukommission **Herrn**
Landammann Lutz in Lutzenberg bis spätestens den 30. September a. c.

Im Auftrag der Baukommission:

Die bauleitenden Architekten:

Rittmeyer & Furrer,
Architekten in **Winterthur.**

Zeitsparende Maschinen

sind es, denen der Amerikaner die grösste Beachtung widmet,
weil sie die Leistungsfähigkeit seiner Industrie ausserordentlich steigern. Die

Motosacoche

ist eine zeitsparende Maschine von höchster Vollendung der
Konstruktion und Zuverlässigkeit im Betriebe. Baumeister,
Ingenieure u.s.w., die weite Entfernungen zurückzulegen
haben, sparen Zeit und erhöhen den Wert ihrer Arbeit,
wenn sie sich der Motosacoche bedienen. Kataloge gratis
und franko durch

Amsler & Co., Feuerthalen bei Schaffhausen.
Generalvertreter der **S. A. H. & A. Dufaux & Co., Genève.**

GIPS-UNION A.G. ZÜRICH

TELEPHON 5950

SCHANZENECK

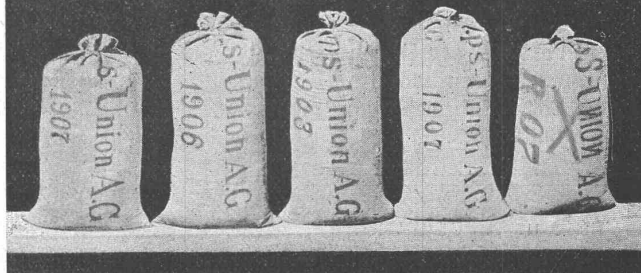

Baugips Modellgips Marmorgips Estrichgips Dünggips

Zementröhren-Formen

aller Systeme.

Henri Weber, H. Kieser's Nachf., Zürich, Gottfried Kellerstr. 7

Diplom der schweiz. Landesausstellung Zürich 1883.
Dipl. I. Kl. der kant. Gewerbeausstellung Zürich 1894.
Silb. Med. der schweiz. Landesausstellung Genf 1896.

„SANITAS“

Aktiengesellschaft für sanitäre und Heizungs-Anlagen

BERN:
Bollwerk 31

ZÜRICH
Mercatorium

ST. GALLEN:
Unterstrass 46

erstellen:

Zentralheizungen aller Systeme.

Sanitäre Anlagen, tadellose und moderne Ausführung.

Prima Referenzen.

Weitgehendste Garantie.

Düsseldorfer Röhrenindustrie Düsseldorf-Oberbilk

empfiehlt

schmiedeeiserne Röhren bis 1200 mm Durchmesser, gerade und gebogen, ☞ ☞

für Dampf-Leitungen, Wasser-Leitungen, Turbinen-Leitungen, hydraulische Anlagen, Kondensations-Anlagen etc. mit allen erforderlichen Verbindungen u. Formstücken.

Vertreter für die Schweiz: **G. A. Bourgeois-Richter, Ing., Zürich II, Breitingenstr. 5.**

Die Aktiengesellschaft der Maschinenfabrik von Louis Giroud in Olten

Zur Wasserversorgung von **Fabriken, Villen, Hotels** und ganzen **Ortschaften:**

☞ Pumpen ☞

aller Art, wie:

Kolbenpumpen für alle Druckhöhen, langsam gehende und Schnellläufer, für Transmissions-, Dampf-, Gas-, Petrol- u. Elektromotorenbetrieb,

ferner **Presspumpen, Zentrifugalpumpen, Rotationspumpen** System Enke, **Schraubepumpen** für Handbetrieb.

baut:

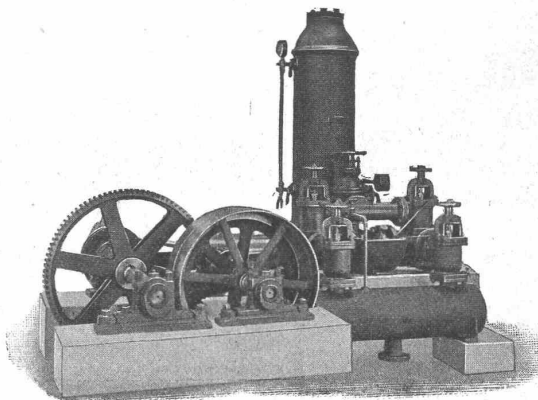

Für Gasfabriken:

Komplette **Generator- und Ofenarmaturen**, Lademulden, Koks-karren, **Teer- und Ammoniakwasserpumpen**, **Syphonentleerungspumpen**, **Kohlen- und Koks-Brech-, Transport- und Sortir-Anlagen**, **Hängebahnen** z. Materialtransport, **patentiertere Materialspender, Förder-Rinnen, Kratzer- und Bandtransporteure, Gasdruckregler** etc.

ferner **Transmissionen, Aufzüge**, hydraulische, sowie für **Transmissions- u. elektrischen** Betrieb.

Eisenbahn-Material:

Signale u. Wegschraken, zentrale Stellwerke für Weichen und Signale, Ausführung der Konstruktionen der Eisenbahnsignal-Bauanstalt von **Max Jüdel & Cie.** in **Braunschweig** für die Schweiz in **eigener Stellwerks-Werkstätte.**

Hydraulische Aehsenversenkapparate.

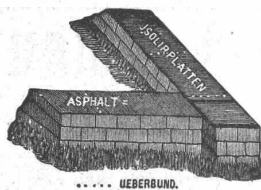

Gold. Medaille Zürich 1894

Gysel & Odinga vorm. Brändli & Cie.

Telegramme: Asphalt Horgen

Asphalt-Fabrik Käpfnach in Horgen

Telephon **Holzzement-, Dachpappen- und Isoliermittel-Fabrik** Telephon

empfehlen sich für Spezialitäten: **Asphaltarbeiten** aller Art, **wasserdichte Isolierungen**, **Trockenlegung feuchter Lokale, Asphaltterrassen** mit u. ohne Plättlibelag, **Holzpflästerungen, Holzzementbedachungen**, **Parquets in Asphalt.** **Weitgehende Garantie.**

Konkurrenzpreise.

Parquets in Asphalt.

Weitgehende Garantie.

Wenn Sie Zeit sparen wollen



Schutz

marke.

so benutzen Sie meine

Akkord-Bedingungen für alle Zweige der Baubranche.

E. Pfenninger vorm. C. F. Billwiller & Co.

Technisches Versandgeschäft

Clausiusstrasse 4.

ZÜRICH IV

Clausiusstrasse 4.

Gesellschaft der
Ludwig von Roll'schen Eisenwerke
Filiale: **Giesserei Bern** liefert:



Hebezeuge jeder Art als **Laufkräne**, und feste oder fahrbare **Drehkräne** für Hand- und speziell **elektrischen** Betrieb; **Aufzüge** für hydraulischen, **elektrischen** und Transmissionsbetrieb.

Eisenbahnmaterial als **Drehscheiben** und **Schlepbahnen** für Wagen und Lokomotiven; **Hand-Dampf-** und **elektrischer** Betrieb.

Weichen für **Haupt-** u. Nebenbahnen, für **Vignol-** u. **Rillen-Schienen**.

Barrieren mit und ohne Verriegelung und Vorläuten.

Zahnstangenoberbau; komplette Seilbahnen für Güter- und Personentransport. (Eigene patentierte Systeme). Seit 1898 37 Touristen-Seilbahnen ausgeführt oder in Arbeit.

Schleusenanlagen, Schützenwehre, Walzenwehre für Hand- und elektrischen Antrieb.

Angaben über zahlreiche Ausführungen, Referenzen, Projekte und Kostenvoranschläge stehen zu Diensten.

GASMOTOREN-FABRIK DEUTZ

FILIALE: ZÜRICH BAHNHOFPL. 5

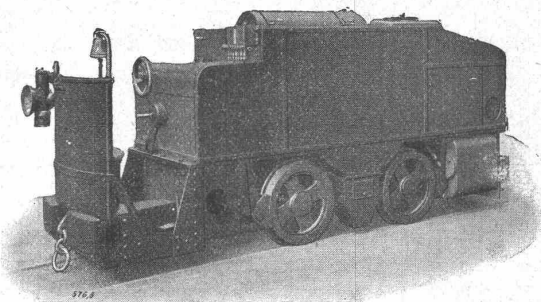

Benzin-Lokomotiven

für Feldbahnen, Fabrikgeleise, Strassenbahnen.

Billiger, absolut gefahrloser Betrieb, kein Geruch und keine Rauch- und Russbelästigung, kein Anheizen. Jederzeit sofort betriebsbereit.

Benzin- und Petrol-Lokomobilen

Schiffsmotoren, Motorboote

Rohölmotoren, Sauggasmotoren

Gas-, Benzin-, Petrolmotoren

Accumulatoren

für alle Zweige der Industrie:

für Zentralen, Fabriken, Private, Laboratorien, Automobile, Schiffe, Waggonbeleuchtung usw.

liefert

Accumulatoren-Fabrik Oerlikon

in CERLIKON bei Zürich.

Bureau für die Westschweiz: LAUSANNE, Chemin Vinet 29.



Polytechnisches Institut Friedberg

d. Frankfurt a. M.

Akademische Lehr-Anstalt mit Spezial-Kursen für

Architekten und Bau-Ingenieure

Absolventen von Baugewerkschulen finden Aufnahme.

Automobilbau.

Glasdächer

Shedfenster, Oberlichtlaternen, Hofüberdeckungen

liefert in bester, längst bewährter kittloser Verglasung, sowie **Blech-** und **Glasjalousien**, D. R. P., **Shedrinnen**

Julius Lorenz, Stuttgart

Spezialfabrik für Glasbedachungen.

Skizzen und Kostenvoranschläge gerne zu Diensten.

...> Tüchtige Vertreter gesucht, <...-

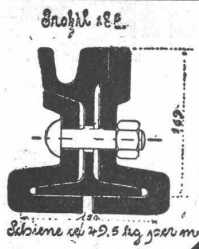

Als Vertreter des
Stahlwerks-Verband Düsseldorf

für **Rillenschienen-Oberbau** liefern wir:

Rillenschienen mit den dazugehörigen Laschen und sonstigem Kleinisenzeug,
 und als Vertreter der **Phönix-Werke** in RUHRORT
Weichen und Kreuzungen hierzu.

Wir empfehlen uns ferner zur Lieferung von **Eisenbahn-Oberbau-Material** als:

Stahlschienen, Flusseisenschwellen, Kleinisenzeug

Weichen — Kranen — Drehscheiben — Schiebebühnen

Personen-, Gepäck- und Güterwagen etc.

für Normal-, Sekundär- und Bergbahnen.

Für Offertstellung in diesen Materialien, Einsendung von Zeichnungen,
 Anfertigung kompletter Oberbaupläne halten wir uns empfohlen:

FRITZ MARTI AKT.-GES. BERN.

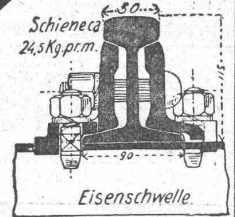

DURABO-Oel- und -Glanz-FARBEN

sind wissenschaftlich begründet u. praktisch bewährt als beste, wetterfeste u. rostschützende Farben für alle Zwecke.

Vertreter: Vakant.

EDMUND SIMON, DRESDEN-A. 7.

BENN KUPPLUNG

Patentiert in allen Industriestaaten
 und überall als die **beste** und **zuverlässigste** Reibungskupplung anerkannt

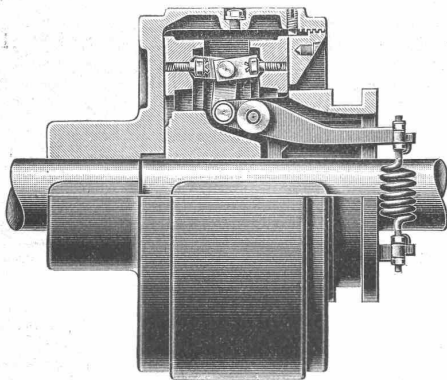

Reibungsflächen Eisen auf Eisen
 Keine Holzbacken
 Reibungsflächen laufen in Oel
 Vollständig geschlossen
 Reibungsflächen scheibenförmig
 Keine vorstehenden Teile

Zum Ein- oder Ausrücken bei jeder Kraft und Geschwindigkeit während
 des Betriebes.

TRANSMISSIONEN

KOMPLETTE ANLAGEN FÜR ALLE INDUSTRIEZWEIGE.

SELLERSLAGER mit RINGSCHMIERUNG, mit herausnehmbarer unterer Laufschele, Patent, als
 Stehlager, Hängelager, Wand- und Säulen-Konsollager.

FESTE STEHLAGER mit herausnehmbaren Weissmetall- oder Bronzeschalen für Massiv- und Hohlwellen

GESELLSCHAFT der L. von ROLL^{SCHEN} EISENWERKE.

EISENWERK CLUS.