

Objektyp: **Advertising**

Zeitschrift: **Schweizerische Bauzeitung**

Band (Jahr): **49/50 (1907)**

Heft 16

PDF erstellt am: **21.09.2024**

Nutzungsbedingungen

Die ETH-Bibliothek ist Anbieterin der digitalisierten Zeitschriften. Sie besitzt keine Urheberrechte an den Inhalten der Zeitschriften. Die Rechte liegen in der Regel bei den Herausgebern. Die auf der Plattform e-periodica veröffentlichten Dokumente stehen für nicht-kommerzielle Zwecke in Lehre und Forschung sowie für die private Nutzung frei zur Verfügung. Einzelne Dateien oder Ausdrucke aus diesem Angebot können zusammen mit diesen Nutzungsbedingungen und den korrekten Herkunftsbezeichnungen weitergegeben werden. Das Veröffentlichen von Bildern in Print- und Online-Publikationen ist nur mit vorheriger Genehmigung der Rechteinhaber erlaubt. Die systematische Speicherung von Teilen des elektronischen Angebots auf anderen Servern bedarf ebenfalls des schriftlichen Einverständnisses der Rechteinhaber.

Haftungsausschluss

Alle Angaben erfolgen ohne Gewähr für Vollständigkeit oder Richtigkeit. Es wird keine Haftung übernommen für Schäden durch die Verwendung von Informationen aus diesem Online-Angebot oder durch das Fehlen von Informationen. Dies gilt auch für Inhalte Dritter, die über dieses Angebot zugänglich sind.

Gold. Medaille Zürich 1894

Gysel & Odinga vorm. Brändli & Cie.

Telegramme: Asphalt Horgen

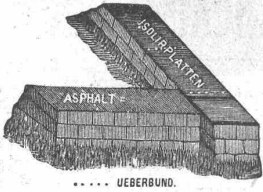

Asphalt-Fabrik Käpfnach in Horgen

Telephon Holzement-, Dachpappen- und Isoliermittel-Fabrik Telephon
 empfehlen sich für Spezialitäten: **Asphaltarbeiten** aller Art, **wasserdichte Isolierungen**, **Trockenlegung**
feuchter Lokale, **Asphaltterrassen** mit u. ohne Plättlibelag, **Holzpflästerungen**, **Holzzementbedachungen**,
Parquets in Asphalt. Weitgehende Garantie.
 Konkurrenzpreise.

Schweiz. Werkzeugmaschinenfabrik Oerlikon

Oerlikon bei Zürich.

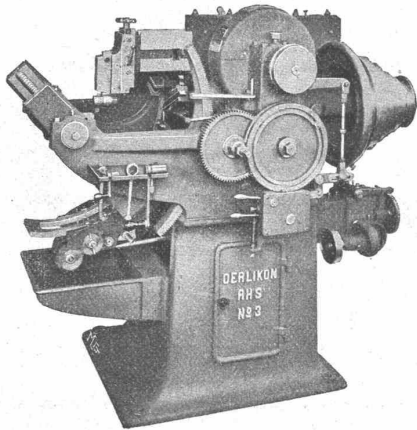

Erstklassige Werkzeugmaschinen

aller Art und in jeder Grösse

für Maschinenfabriken, Eisenbahnwerkstätten, Automobilfabriken, Brückenbau- und Eisenkonstruktionswerkstätten, allgemeinen Maschinenbau, Kesselschmieden, mechanische und Reparaturwerkstätten etc.

Eigene bewährte Konstruktionen für Spezialzwecke.

Vollendete Bauart und Ausführung.

Hervorragende Arbeitsleistung.

Courante Maschinen auf Lager.

Kataloge und Prospekte zu Diensten.

Gesellschaft der
L. von Roll'schen Eisenwerke
Eisenwerk Glus

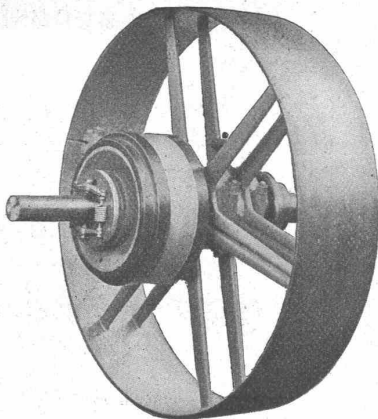

Benn's Patent Reibungskupplungen

Zum Ein- und Ausrücken von ganzen Wellensträngen oder einzelnen Maschinen während des Betriebes. Vollständig geschlossene Ausführungsform; für höchste Tourenzahlen verwendbar; selbsttätige Schmierung der inneren Teile.

Lager mit Ringschmierung:

Sellerslager mit herausnehmbarer unterer Laufschale, Patent, als Stehlager, Hängelager, Wand- und Säulen-Konsollager.

Feste Stehlager mit herausnehmbaren Weissmetall- oder Bronzeschalen für Massivwellen und Hohlwellen.

Komplette Transmissionsanlagen für alle Industriezweige.

Terralith Boden- und Wandbelag

Pat. No. 33759

Uni- und Mehr-Farbig

für Fabriken, Bureaux, öffentliche Lokale aller Art
 auf rauhen Beton, Steinplatten oder Holz anzubringen

garantiert rissfrei

Vinz. Kramer, Lagerstrasse, Zürich.

Rordorfsche

Lagerholzklammern

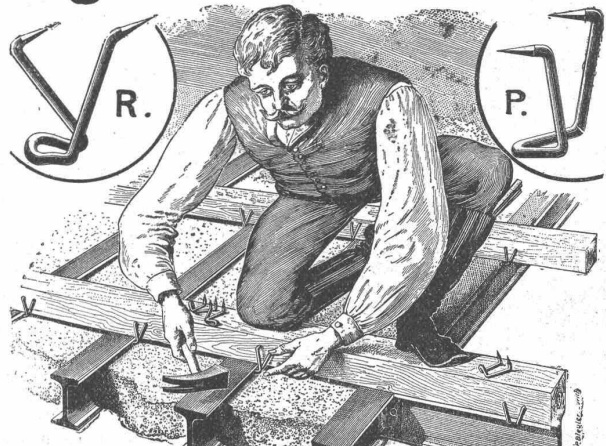

liefern in sechs Grössen von Fr. 4 an per 100 Stück die Eisenhandlungen, sowie die

Patentinhaber: **Gebrüder Rordorf, Zürich, auf der Mauer 5.**

Zentralheizungen erstellen **GEBR. LINCKE, ZÜRICH.**

KESSELSCHMIEDE RICHTERSWIL

**Dampfkessel aller Systeme.
Bleischweissarbeiten.**

Flammröhren, Feuerbüchsen, Dome, Stützen, Windkessel, Braupfannen, Seifenkessel, Zirkpfannen, Bouilleurs etc.

Reservoirs, Blechrohrleitungen.
Spezialität: Hochdruck-Rohrleitungen für Wasserkraftanlagen.

Brücken- und Eisenkonstruktionen.

Apparate für diverse Industrien.

Material aus anerkannt nur erstklassigen Hüttenwerken. Sorgfältigste Arbeit, prompte Bedienung.

Spundwände aus Holz sind unpraktisch und veraltet.

Praktischer und im Gebrauch **billiger** sind:

SPUNDWAND-BOGENBLECHE

System Lang. D. R. P. a.

Auskunft hierüber erteilt:

MASCHINENFABRIK BUGKAU, Aktien-Gesellschaft zu MAGDEBURG.

A. RIEBER, Maschinenfabrik, Reutlingen (Württemberg.)

Fernsprecher Nr. 46.

Gegründet 1879.

Telegr.-Adr.: Rieber, Reutlingen.

Autogen
geschweisste



u. Façonstücke
in allen Dimensionen.

Wasser-Reinigungs-
für Nutz-

Zentralheizungen
für **Niederdruck, Mitteldruck und Abdampf.**
Trocken- und Kühl-Zylinder.
Feder-Bogen

D. R. G. M. Nr. 284 150.

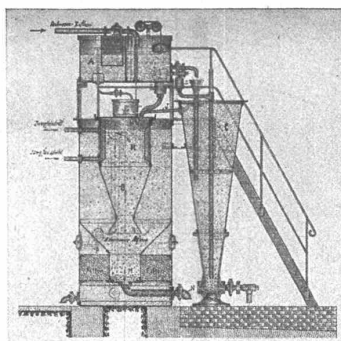

und Filter-Anlagen
u. **Abwasser.**

Schlauchwasch - Apparate

D. R. G. M. Nr. 291 197.

Hochdruck-Rohrleitungen
mit
Flanschenverbindungen
„System Rieber“.

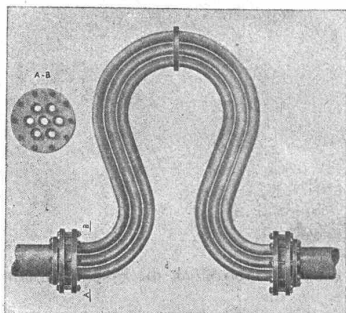

Färbe-Apparate D. R. P.

**Bleich-,
Koch-
Kessel.**

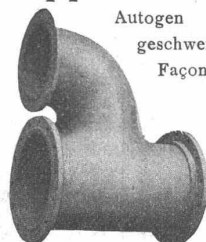

Autogen
geschweisstes
Façonstück.

**Doppel-
Kessel.
Autoclaven.**

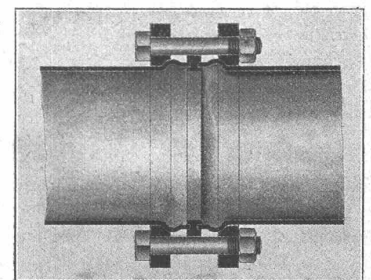



DURABO-Oel- und -Glanz-FARBEN

sind wissenschaftlich begründet u. praktisch bewährt als beste, wetterfeste u. rostschtzende Farben für alle Zwecke.
Vertreter: M. Zwangheim, Zürich. **EDMUND SIMON, DRESDEN-A. 7.**



Geräte & Werkzeuge
für Hoch- und Tiefbau.
Förder-Vorrichtung
mit selbsttätiger Aus-
und Zurückschwenkung der Fördermasse.
Grosse Leistung.
Ersparnis an Arbeitern.

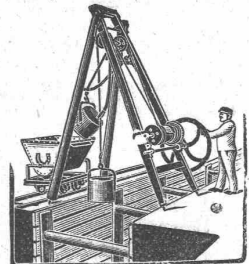

Bopp & Reuther, Mannheim

Mittels elektrischem

LICHT

Paus-Apparat können Sie bei jeder Witterung ohne Abhängigkeit vom Tageslicht eine schöne tadellose

PAUSE

anfertigen. Dazu gehört allerdings ein extraschnellkopierendes Lichtpause-

PAPIER

welches am besten und vorteilhaftesten direkt aus dem Spezialhaus techn. Papiere **G. Suter-Glogg, Basel** erhältlich ist.
Preislisten u. Muster gratis.

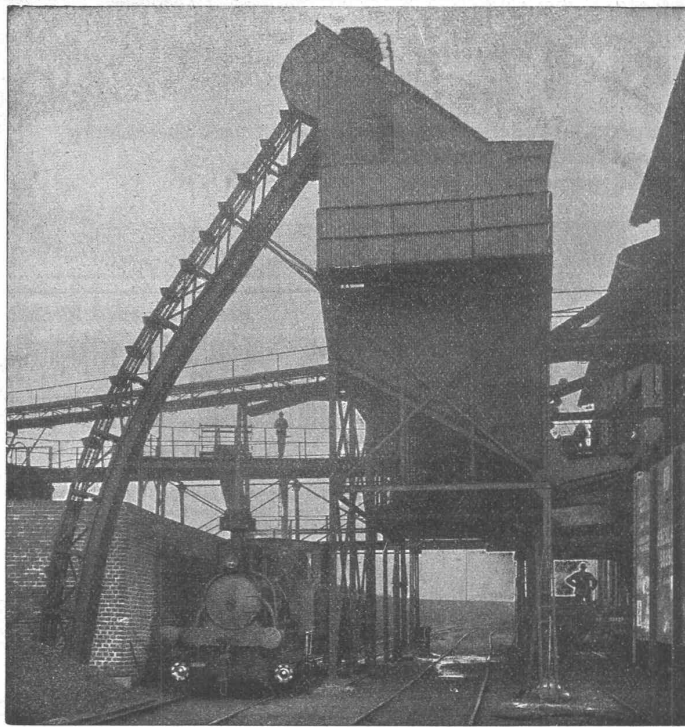

A. Stotz

Eisengiesserei und
Apparatebauanstalt
Stuttgart VIII

Transport-Anlagen
für Massengüter jeder Art.
Elevatoren
Transporteure
Transportschnecken
Hängebahnen etc.
Kesselbeschickungsanlagen
Kohlentransportanlagen
Zerlegbare Treibketten
Stahlbolzenketten
und Kettenräder

Kataloge und Prospekte zur
Verfügung.
Erstklassige Referenzen.

Pressen und Schleifmaschinen

zur Fabrikation von

Granitoid-, Terrazzo-, Zement-, Mosaik- u. Troiloir-Platten
Formen für Kunststeine
Balluster
Betonröhren rund
& Eiprofil über
80000 St. geliefert



Betonmischmaschinen
Rührwerke für
Terrazzomasse
Sandwaschmaschinen
in eigener Fabrik durchprobiert

Spezial-Maschinenfabrik und Giesserei
Georg Wittmer, Karlsruhe, Baden.

— Gegründet 1874. —

Viele der grössten Fabriken des In- und Auslandes eingerichtet.

Kataloge franko *Weltbekannt* *feinste Referenzen*

C.F. Ulrich, Niederdorfstrasse 20, Zürich

Spezialgeschäft für Baubeschläge.

Niederlage der acht amerikanischen Bommerbänder für Windfangtüren.

Moderne Tür- und Fensterbeschläge

in feinsten Ausführung und in allen Farben.

Permanente Ausstellung.

Musterbücher franko.

Auf Wunsch Auswahlendungen.

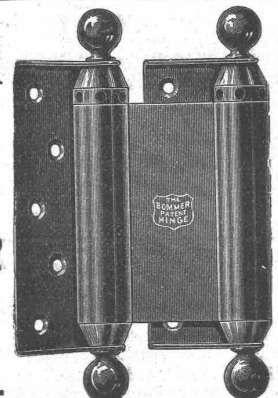
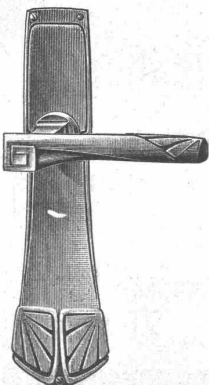

TUFFBRÜCHE SURAVA

(Bahnhofstation Kt. GRAUBÜNDEN)

Lieferung von **Steinhauerarbeit** und gesägten Platten in prima wetterbeständigem

TUFFSTEIN

mit feiner Struktur und schön gelber Farbe. — Elektr. Sägerei. — Tadellose Ausführung bei billiger Berechnung.
Spez. Gewicht 1,5. — Druckfestigkeit 100—120.
Mustersteine und Offerten gerne zu Diensten.

Vereinigte Xylolith- u. Kohlensäurewerke A.G.

WILDEGG

⊕ Patent Nr. 9080

Treppenstufen aus Xylolith

für Belag von

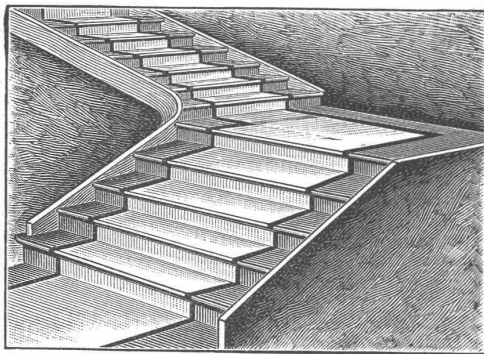

Eisernen Treppen; Hölzernen und Betontreppen;
Wendeltreppen; abgelaufene Sandsteintreppen.
Grosse Standsicherheit, feuersicher, grösste Solidität.
Unifarben oder mit gefärbtem Treppenläufer.

Einzig in der Schweiz bis jetzt ca. 200 000 m² Böden und
ca. 10 000 Treppenstufen gelegt.

Atelier für Vervielfältigung techn. Zeichnungen.

A. Ryffel

Telephon 6027 — ZÜRICH I — Schipfe 51.

Lichtpausverfahren nach den neuesten Methoden
in tadelloser Ausführung.

Heliographie, positiv, negativ und Sepiaverfahren.

Negrographie, Kopien in tiefschwarzen, scharfen Linien
und reinweissem Grund, auf Paus-, Zeichen- oder Leinwand-
Papier, in diversen Stärken.

Rascheste Ausführung bei jeder Witterung.

Sorgfältige, prompte u. billige Bedienung. — Muster u. Preise zu Diensten.

Verkauf von **Heliographie-, Paus- u. Zeichenpapier.**

Billige Bezugsquelle.

Gesucht:

Tüchtiger Ingenieur oder Tiefbautechniker

zu grösserer Tiefbau-Unternehmung, für Bureau und Bau. Eintritt mög-
lichst bald. Bei Konvenienz ständige Stellung. Anmeldungen unter Chiffre
Z. Z. 4100 befördert die Annoncen-Expedition

Rudolf Mosse, Zürich.



Hervorragende Neuheit
in galvanisch verkupferten

Terracotten und Ornamenten

von herrlichster Wirkung.

Vorzüge: Billigster Ersatz für echte Kupfertreib-
arbeiten. □ Vielseitige Verwendbar-
keit für Innen- und Aussendekoration. □ Absolute
Wetterbeständigkeit bei grösster Dauerhaftigkeit.
Leichtes Versetzen weg, kräftiger Wandstärke.
Herstellung auch der schwierigsten Formen.
Vervielfältigung nach Entwürfen, Model-
len oder Originalen in kürzester Frist.

GUSTAV KUNTZE

Tonwarenfabrik

Süssen (Würtbg.)

Deutsch-Oesterreichische

Mannesmannröhren-Werke

Düsseldorf

liefern:

Düsseldorf 1902:
Goldene Staats-Medaille.

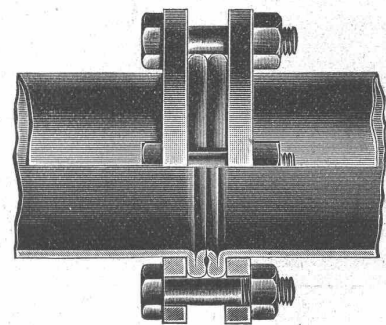

Düsseldorf 1902:
Goldene Ausstellungs-Medaille.

Rohrleitungen für Hochdruck

aus nahtlosem Mannesmann-Stahlrohr
mit patent. Doppelbördel-Flansch-Verbindung

und anderen Verbindungsarten.

Grosse Längen. — Höchste Betriebssicherheit.

Vertreter: **Alf. Diener & Cie., Zürich.**

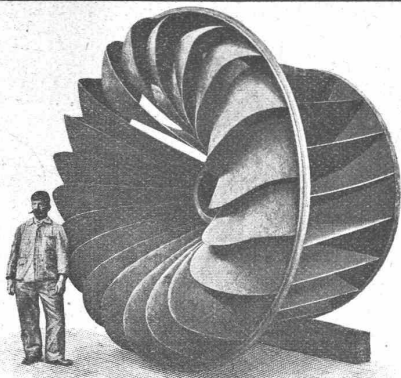

Aktiengesellschaft vormals
Joh. Jacob Rieter & Co., Winterthur

TURBINEN

neuester Konstruktion und höchstem Nutzeffekt für alle vorkommenden Verhältnisse.

Präzisions-Regulatoren mit mechanischer u. hydraul. Wirkung.
Transmissionen, Kesselschmiede-Arbeiten.



Oehler & Co.,
Aarau,
Maschinenfabrik, Eisen- u. Stahlgiessereien.

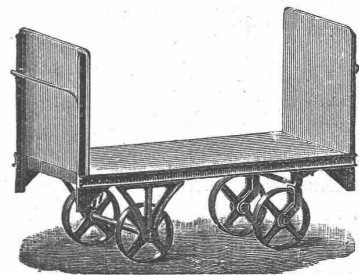

Spezialitäten: Stahlgeleise und Wagen für Bauunternehmer und industrielle Etablissements,
eiserne Schubkarren, Kistenkarren, Perronwagen und Handfuhrgeräte aller Art,

Bremsberganlagen
und **Luftseilbahnen** ver-
schiedener Systeme,

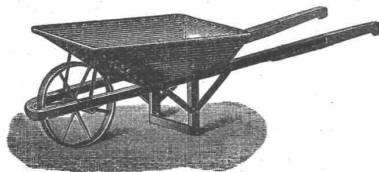

Schiebebühnen
und **Drehscheiben** für
Normal- und Schmalspurbahnen,

Baggermaschinen, Torfpresen mit zugehörigem Rollmaterial,

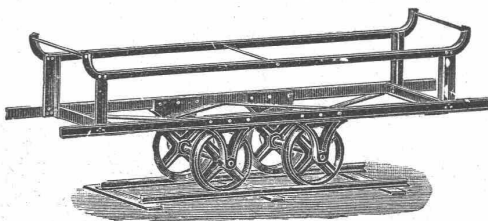

Betonmischmaschinen,
mechanische Aufzüge u. Elevatoren,

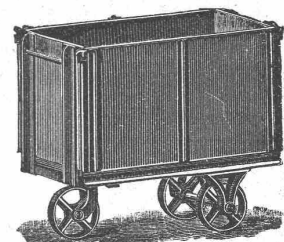

Grauguss,
Haberlandguss etc.

E. Pfenninger vormals C. F. Billwiller & Co.

Clausiusstrasse 4 **ZÜRICH** beim Polytechnikum

Akkordbedingungen für alle Zweige der
Baubranche @ Voranschlag- und Ausmass-
Formulare @ Rapport - Bücher

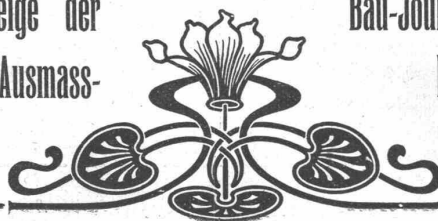

Bau-Journale @ Zahltagslisten @ Arbeiter-
büchli @ Zahltags-Couverts

Verlangen Sie Preis-Liste!



Handels-Marke

Draht, Drahtseile, Drahtwaren

Abt. Carlswerk
Mülheim a. Rhein

Felten & Guilleaume-Lahmeyerwerke Act.-Ges.

Vertreter für die Schweiz:
Kägi & Co., Winterthur.

Sämtliches Leitungsmaterial
für Schwach- u. Starkstrom

Guss-Marke



Die Aktiengesellschaft der Maschinenfabrik von Louis Giroud in Olten

Zur **Wasserversorgung** von
Fabriken, Villen, Hotels und **ganzen**
Ortschaften:

⊗ Pumpen ⊗

aller Art, wie:

Kolbenpumpen für alle Druckhöhen, langsam gehende und Schnellläufer, für Transmissions-, Dampf-, Gas-, Petrol- u. Elektromotorenbetrieb,

ferner **Presspumpen, Zentrifugalpumpen, Rotationspumpen** System Enke, **Schraubepumpen** für Handbetrieb.

— baut: —

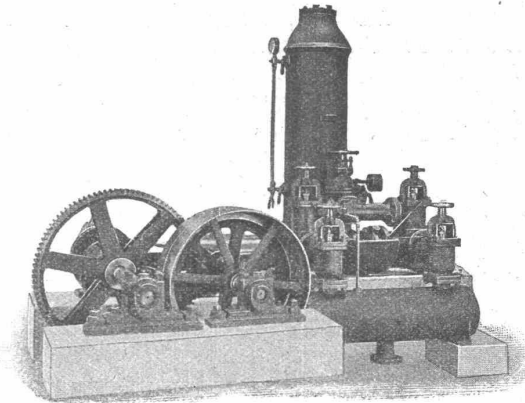

Für Gasfabriken:

Komplette **Generator- und Ofenarmaturen**, Lademuellen, Koks-karren, **Teer- und Ammoniakwasserpumpen**, **Syphonentleerungspumpen**, **Kohlen- und Koks-Brech-, Transport- und Sortir-Anlagen, Hängebahnen** z. Materialtransport, patentierte **Materialspender, Förder-Rinnen, Kratzer- und Bandtransporteure, Gasdruckregler** etc.

ferner **Transmissionen, Aufzüge**, hydraulische, sowie für **Transmissions- u. elektrischen** Betrieb.

Eisenbahn-Material:

Signale u. Wegschranken, zentrale Stellwerke für Weichen und Signale, Ausführung der Konstruktionen der Eisenbahnsignal-Bauanstalt von *Max Jüdel & Cie.* in *Braunschweig* für die Schweiz in **eigener Stellwerks-Werkstätte.**

— **Hydraulische Rehsenversenkapparate.** —

ARBENZ- LASTWAGEN und OMNIBUSSE

Der **billigste, einfachste, betriebssicherste**, im Betrieb rentabelste Motorlastwagen der Gegenwart.

Konkurrenzlose Konstruktion. Kurze Lieferfrist.

— 6 Monate Garantie. —

E. Arbenz & Co. Motorwagenfabrik Zürich.

MARMOR-ARBEITEN

⊗ jeder Art ⊗

liefert

Gebr. Pfister's Nachf. B. Pfister

Marmor-Industrie, Sägen-, Schleif-, Polier- u. Drehwerke

Rorschach

Eigene Brüche Eigene Brüche

KIRCHNER & CO. A.-G.

Leipzig-Sellerhausen.

Grösste Spezialfabrik von

Sägewerkmaschinen u. Holzbearbeitungsmaschinen

Ueber 140,000 Maschinen geliefert.

62 höchste Auszeichnungen.

Weltausstellung Paris 1900: Höchste Auszeichnung „Grand Prix“
Lüttich 1905: „Grand Prix“, Mailand 1906.

Filiale: ZÜRICH, Bahnhofstr. 89,
Ingenieur A. Günther.

— TELEPHON 3866. —

➤ **Schluss-Termin für Annahme von Inseraten** *jeweilen Mittwoch Abend.* ➤

Heliographie- und Paus-Papiere
Lichtpausen
 in Heliographie
 in **Heliographie**
 und in **Plandruck**
 (neu)
 liefern
 Schweiz. Lichtpaus-Anstalten A.-G. vorm.
Hatt & Cie, Zürich,
 Telefon. Filiale in Bern.

KOCHHERDE
 für
Hotels, Restaur. u. Priv.

 in jeder Grösse
OFENFABRIK
 Sursee

Schlackenwolle
 liefern in Ia. Qualität
Gysel & Odlinga
Asphaltfabrik Käpfnach
 vormals Brändli & Cie.,
HORGEN.

Statische Berechnungen

Gustav Griot, Ingr., Zürich V.

Grandes Carrières de St-Imier (Jura)
 Steinbrüche in St-Imier und Villeret
Oeschger, L'Hardy & Co.,
 Nachfolger von **Rothacher & Co.**
 — Hellgelber Kalkstein —
Druckfestigkeit 1892 kg per cm², politurfähig, gleich-
mässige Struktur, Werkstücke in allen Grössen bis zu 5 m³.
Grosser Steinmetzbetrieb, Steinsägerei etc.

12 mal prämiert. Ehrendiplome, goldene, silberne u. bronzene Medaillen
Berliner Türschliesser-Fabrik Schubert & Werth,
 Berlin C., Prenzlauerstr. 41 (Grösste Türschliesser-Fabrik Europas).
„REAL“ pneumatisch.

„ADLER“ hydraulisch

 Marke Reichshund

D.R. Patent

Beide automatisch mit langjährig bewährtem Sicherheitshebel, können selbst durch willkürliches Zuschlagen der Tür nicht ruiniert werden. Langjährige Garantie! Prospekte gratis und franko.

Tüchtiger Turbinen-Ingenieur
 mit entsprechender Praxis und gutem theoretischem Wissen für
erste österreichische Maschinenfabrik
 zum möglichst baldigen Eintritt **gesucht.** Anträge mit ausführlichem curriculum vitae unter «V. 1020» an **Haasenstein & Vogler, Wien I,**
 Kärntnerstrasse 18.

Uni Linoleum
Bedruckte Linoleum
Granit-Linoleum
Inlaid-Linoleum
Kork-Linoleum
 empfehlen in den fabrizierten Stärken zu billigsten Preisen per □m, fertig verlegt von geschulten Fachleuten,
 Grands magasins
Jelmoli S. A.
Zürich.
 (Persönliche oder schriftliche Offerte auf Wunsch sofort zur Verfügung).

Fensterfabrik
 und Glaserei
J. G. KIEFER
 Werkstätte und Bureau:
 Seefeldstrasse 153
Zürich V
 Ia. Referenzen.
 Alleiniger Inhaber des
 Schweiz. Patentes Nr. 27008
 für moderne
Oberlichtscheren.

Marmor-Arbeiten
 jeder Art
 liefert prompt und billig
Emil Schneebeli,
Zürich
 Marmor-Industrie
 Eigene Säge- und
 Polier-Werke

Wilh. Baumann
 Rolladenfabrik
Horgen (Schweiz).

Holzrolladen
 aller Systeme.
Rolljalousien,
 automatisch.
Roll-
Schutzwände
 verschiedener Modelle.
Verlangen Sie Prospekte!

A. Jucker, Nachf. v.
Jucker-Wegmann,
 Papierhandlung s. Hecht.
 Schifflande ss, Zürich.
Grosses Lager
 von
Pauspapieren, Pausleinen,
und Zellohnenpapier,
 Rollen und Bogen,
 in nur vorzüglichen Qualitäten.
Kollesmentpapier, Dach-
pappen, Bodenbelag- u.
Teppich-Unterlag-Papiere.

Techniker,
 zur Zeit in fester Anstellung; deutsch, französisch und italienisch sprechend, mit dem Unterhalt der Bahnanlagen, sowie Bau und Unterhalt der Hochbauten, Rechnungs-, Lohn-, Materialwesen bestens vertraut,
sucht anderweitige Stellung,
 möglichst selbständig, bei Haupt- oder Nebenbahn. — Gefl. Offerten erbeten unter Chiffre Z. L. 4236 an
Rudolf Mosse, Zürich.

Gesucht:
Fachmann der
Asphalt-Branche,
 25- bis 30-jährig, repräsentationsfähig, mit Kenntnis der Buchhaltung. Offerten unter Chiffre Z. N. 4063 an
Rudolf Mosse, Zürich.

Gesucht
 per 15. Mai oder später ein tüchtiger, energischer
Bautechniker
 auf ein Architekturbureau als **Bauführer** für einen grösseren Bau. Offerten unter Angabe der bisherigen Tätigkeit mit Gehaltsansprüchen unt. Chiffre Z. P. 4215 an die Annoncen-Expedition
Rudolf Mosse, Zürich.

Diplom. Architekt
 mit langjähr. Praxis in ersten Ateliers **sucht Stellung.**
 Offerten unter Z. N. 4213 an
Rudolf Mosse, Zürich.

CARLMÜLLER ZÜRICH
Patent-Bureau
 — PRIMA REFERENZEN —
Zu verkaufen.
 Umstünde halber ist ein in flottem Betrieb stehendes
Sägewerk
 am Zugersee m. bewährter Wasserkraftanlage sofort äusserst billig unter günstigen Bedingungen zu verkaufen. — Reflektanten wollen nähere Angaben unter Chiffre **Z. J. 3859** bei der Annoncen-Expedition,
Rudolf Mosse, Zürich,
 verlangen.

Patent-Verkauf.
 Unterstelle meinen soeben in der Schweiz patentierten
„Kaminaufsatz“,
 mit tadelloser Funktion bei jeder Windrichtung, mit vollständiger Abhaltung der Sonnenstrahlen, für Rauch, Dunst und Ventilationskamine sehr geeignet, dem Verkauf. Das neueste auf dem Kontinent, kein Drehsystem. Angebote sind zu richten und nähere Auskunft erteilt
Andreas Signer, Arch.
 in **Neunkirchen**
 Bezirk Trier, Hüttenbergstr. 19 II.

Konstr., Werkstätte,
Bau-Unternehmern
 wird das Schweiz. Patent Nr. 36880 und D. R. G. M. Nr. 283630 kauf- oder lizenzweise angeboten betr.

Massenartikel
für Strassenbahngleise
 auf Betonunterlage.
 In der Schweiz 5 km praktisch angewendet und bewährt. Weitere grosse Aufträge zugesichert.
 Offerten sub Z. H. 4033 an
Rudolf Mosse, Zürich.

Kopierbureau Steinmann & Erni,
 gegründet 1892,
 Börsenstr. 10, Zürich. — Schreib-
 masch.-Arbeiten. Vervielfält. Diktat.

M. KOCH, Eisengiesserei
ZÜRICH
 Eiserne Dachstühle
 Brücken und Stege
 Shedbauten
 Sprengwerke und
 Blechträger,
 Stalleinrichtungen,
 Gewächshäuser u. Veranden
 Schmiedeis. Säulen
 Grosses Lager in
 I Trägern
Eisenkonstruktionen
 — jeder Art —

Tüchtiger, verlässlicher
Hochbautechniker
 und praktischer Bauführer wird für
 sofort **gesucht**.
 Offerten mit Gehaltsansprüchen,
 Zeugnissen, Lebenslauf und Photo-
 graphie befördert unter Chiffre
 Z. J. 3559 die Annoncen-Expedition
Rudolf Mosse, Zürich.

Ein praktisch gebildeter
Bauführer,
 ebenso ein tüchtiger
Maurerpolier

zu möglichst baldigem Eintritt in
 ein grösseres Baugeschäft in
 Zürich **gesucht**. — Offerten mit
 Zeugnissen unter Chiffre **Z. R.**
3867 an die Annoncen-Expedition
Rudolf Mosse, Zürich.

Gesucht
 auf unser technisches Bureau ein
Techniker
 oder
jung. Ingenieur

zur Ausarbeitung von Werkplänen,
 einfacher stat. Berechnungen etc.
 Eintritt sofort oder in kürzester
 Zeit. Zeugnisse, Lebensgang und
 Gehaltsansprüche gefl. an
Wartmann, Vallette & Co.,
Brückenbau u. Eisenkonstruktionen,
Brugg.

Tüchtiger
Bauzeichner
gesucht. — Gefl. Offerten mit
 Referenzen und Ansprüchen an
Postfach 13555 Solothurn.

Ingenieur oder
Techniker

mit Erfahrungen im Bau elektrischer
Bahnen gesucht zur Bearbeitung
 von Projekten elektrisch. Vollbahnen.
 Bewerber, die schon in ähnlicher
 Stellung tätig waren, bevorzugt. Ein-
 tritt und Gehalt nach Vereinbarung.
 Anmeldung mit Angabe bisheriger
 Betätigung sub Chiffre E. 249 an die
 Annoncen-Expedition
Rudolf Mosse, Zürich.

Gesucht:
 Energischer, tüchtiger
Bauführer
 für einen grösseren Umbau. Gefl.
 Offerten an
W. Heene, Architekt, St. Gallen.

Gesucht:
 auf ein techn. Bureau in **Bern** als
Volontair ein
ingén. polyt.
 Frank. Off. unter Z. V. 4071 an
Rudolf Mosse, Zürich.

Gesucht
 per sofort: Tüchtiger
Wasserbau-
Ingenieur
 namentlich für Hochdruckanlagen.
 Offerten mit Gehaltsansprüchen
 unter Chiffre Z. C. 3903 an
Rudolf Mosse, Zürich.

Erstklassige grosse Eisenbetonfirma
 in Breslau **sucht** tüchtigen
Bauingenieur.

Genauere Offerten mit Gehaltsangabe
 unter Chiffre Z. Y. 4074 an
Rudolf Mosse, Zürich.

Gesucht
 zu einem Bahnbau in der Schweiz
 ein tüchtiger
Ingenieur
 als Bauführer.

Derselbe muss durch Tätigkeit in
 Bauunternehmungen Praxis u. Fach-
 kenntnis haben. Offerten mit Zeug-
 nisabschriften und Angabe der Geh-
 altsansprüche sind zu richten unter
 Chiffre Z. T. 4069 an die Ann.-Exp.
Rudolf Mosse, Zürich.

Gesucht:
 Sofort ein tüchtiger
Bauzeichner
 in ein Baubureau d. Nordostschweiz.
 Offerten mit Bildungsgang, Zeug-
 nissen und Gehaltsansprüchen sind
 zu richten unter Chiffre Z. 2705 an
 die Annoncen-Expedition
Rudolf Mosse, Zürich.

Bauführer
 gesucht
 für Kalkulation u. Rechnungswesen,
 teilweise auch auf Platz. Dauernde
 Stellung. Kenntnis der ital. Sprache
 erwünscht. Eintritt event. sofort.
 Eingaben unter Chiffre Za. G. 875
 an die Annoncen-Expedition
Rudolf Mosse, St. Gallen.

Junger
Diplom-Ingenieur
 des eidg. Polytechnikums, tüchtiger
 Statiker, von grösserem Zementbau-
 geschäft in Dresden für
sofort gesucht.
 Offerten mit Lebenslauf und Geh-
 altsansprüchen unter D. O. 829 an
Rudolf Mosse, Dresden.

Dessinateur-architecte
 Bon dessinateur est demandé de
 suite. — Adresser offres avec réfé-
 rences à F. Pérucci, Architecte,
 Porrentruy.

Ingenieur **sucht** kleinere
 Maschinenfabrik
 für Montage und Reise
 zu vertreten. Offerten sub Chiffre
 Z. N. 3988 an die Ann.-Expedition
Rudolf Mosse, Zürich.

Gesucht.
 zum möglichst sofortigen Eintritt
 ein tüchtiger
Ingenieur
 oder
Techniker

mit guter Kenntnis in der französ.
 Sprache für allem. Maschinenbau
 und landw. Maschinen als selbstän-
 dige Leiter einer mech. Werkstätte.
 Offerten mit Angabe der bisherigen
 Tätigkeit nebst Zeugnisausschnitten,
 Referenzen und Gehaltsansprüchen
 an **Ateliers de Construction Mé-
 nique, St. Georges, Sion, Suisse.**

Maschinentechner,
 Absolvent eines Technikums, mit
 6 Jahren Werkstatt- und Montage-
 praxis, sprachkundig, **sucht An-
 fangsstellung** auf Bureau oder
 Betrieb. Off. unter H. Y. 4501 an
Rudolf Mosse, Zürich.

Buchhalter,
 energisch und bilanzfähig, mit viel-
 jähriger Erfahrung im Baufach, im
 Abrechnungs-, Lohn- und Hypothe-
 karwesen vollständig vertraut, mit
 Vorkenntnissen im Italienischen,
 sowie in der Landwirtschaft, wünscht
 Stelle zu ändern. Reflektiert auf
 Lebensstellung als **kaufmännischer**
Leiter eines Baugeschäftes. Ost-
 schweiz bevorzugt. Offerten unt.
Chiffre P. 926 Ch. an Haasen-
stein & Vogler, Chur.

Dessinateur-architecte
 (Suisse français) très au courant
 de la construction cherche place en
 Suisse allemande ou Allemagne.
 Certificats & dessins à disposition.
 — Ecrire sous chiffres F. 6467 L.
 à Haasenstein & Vogler, Lausanne.

Eisenbeton. Stelle-
Gesuch.
 Junger Ingenieur (Maturität und
 höhere Fachschule), welcher schon
 Anfangspraxis in Bureau und Bau-
 stelle besitzt, Zeugnis und Referenz
 von ersikt. Eisenbetonfirma aufweisen
 kann, wünscht sich ehe baldigst zu
verändern. Gefl. Offerten sub
 Chiffre Za G 888 an die Ann.-Exp.
Rudolf Mosse, St. Gallen.

Elektroingenieur
 Diplom-Ingenieur, vollständig ver-
 traut mit der Berechnung elektr.
 Maschinen (insbesondere Wendepol-
 maschinen), mit reichen Erfahrungen
 im Prüf- und Versuchsraum, zurzeit
 bei einer Weltfirma in ungekündigter
 Stellung, wünscht sich
zu verändern.
 Gefl. Offerten unter N. V. 878 an
 die Annoncen-Expedition
Rudolf Mosse, Zürich.

Stelle-Gesuch.
Maschinentechner (mit 6 Sem.
 Techn. Winterthur), flotter Zeichner,
 tücht. zuverläss. Konstrukteur, 2 Jahre
 Werkstatt- u. 6 Jahre Bureau praxis im
 Maschinen- u. Eisenhochbau, **sucht**,
 gestützt auf gute Zeugnisse, seine
Stelle per 1. Juli oder 1. August
 dauernd zu **verändern.** Gefl. Off.
 unter Chiffre Z. Z. 3925 an
Rudolf Mosse, Zürich.

Bautechniker, 24 J. alt, mili-
 tär, schon grössere Bauten geleitet hat,
 im Zeichnen, Voranschlagen und Ab-
 rechnen gewandt, **sucht** auf 1. oder
 15. Mai mit bescheid. Ansprüchen
Stellung. Gefl. Offerten unter
 B. T. 7232 an
Rudolf Mosse, Zürich.

Bautechniker,
 Absolvent eines Schweiz. Technikums,
 2 1/2 J. Hochschulbildung; Deutsch,
 franz., ital. perfekt, **sucht** bei be-
 scheidenen Ansprüchen **Stellung**,
 am liebsten nach der Südschweiz.
 Offerten unter Chiffre Z. B. 4002 an
Rudolf Mosse, Zürich.

Architekt,
 künstlerisch befähigt und ener-
 gischer Bauleiter **sucht per**
sofort Stellung. — Gefl. Offerten
 erbeten unter Chiffre
 Z. H. 4008 an die Ann.-Exp.
Rudolf Mosse, Zürich.

Bautechniker,
 erfah. Bauführer, speziell auf Hotel-
 bauten tätig, deutsch u. französisch
 sprechend, **sucht Stelle** p. sofort
 oder später nach Tessin od. Italien.
 Offerten unter Z. Q. 4116 an
Rudolf Mosse, Zürich.

Baumeister u. Architekt,
 energ. Bauführer u. gewandt.
 Geschäftsmann, mit langjähr.
 eig. Praxis, **sucht**, gestützt
 auf prima Zeugnisse u. Referen-
 zen, baldmögl. selbständ.
Vertrauensstelle als Ge-
 schäftsleiter od. i. Bauführer.
 Event. spät. finanz. Beteili-
 gung. Gefl. Offerten unter
 Chiffre Z. O. 4114 an
Rudolf Mosse, Zürich.

Maschinentechner,
 Absolvent eines Schweiz. Technikums,
 mit 6 Jahren Werkstattpraxis, **sucht**,
 gestützt auf gute Zeugnisse, **An-
 fangsstellung** auf Bureau der
 Heizungsbranche. Offerten unter
 Chiffre C. G. 3006 an die Ann.-Exp.
Rudolf Mosse, Schaffhausen.

Agenturen gesucht.
 Eine sehr gut renommierte Lon-
 doner Firma mit weit verbreiteten
 Verbindungen in der Ingenieur- und
 Maschinenbranche **sucht die Ver-
 tretung** von schweizerischen
Ingenieur-Neuheiten
 für Grossbritannien und seine Kolo-
 nien. Offert. erbeten unt. T. A. II an
T. B. Brown's Advertising Offices,
 163, Queen Vict. Street, London E.C.

Technischer
Kaufmann,
 sprachkundig und in der techn.
 Korrespondenz versiert, bei Behörden
 und Unternehmern gut bekannt, mit
 praktischer Erfahrung im Bau- und
 Eisenfach, sowie Baumaterialhandel
 mit Steinfabrikation, **sucht gelegent-
 lich leitende Position.** — Offerten
 sub Z. F. 3581 an die Ann.-Exp.
Rudolf Mosse, Zürich.