

Objekttyp: **Advertising**

Zeitschrift: **Schweizerische Bauzeitung**

Band (Jahr): **45/46 (1905)**

Heft 13

PDF erstellt am: **21.09.2024**

### **Nutzungsbedingungen**

Die ETH-Bibliothek ist Anbieterin der digitalisierten Zeitschriften. Sie besitzt keine Urheberrechte an den Inhalten der Zeitschriften. Die Rechte liegen in der Regel bei den Herausgebern. Die auf der Plattform e-periodica veröffentlichten Dokumente stehen für nicht-kommerzielle Zwecke in Lehre und Forschung sowie für die private Nutzung frei zur Verfügung. Einzelne Dateien oder Ausdrucke aus diesem Angebot können zusammen mit diesen Nutzungsbedingungen und den korrekten Herkunftsbezeichnungen weitergegeben werden. Das Veröffentlichen von Bildern in Print- und Online-Publikationen ist nur mit vorheriger Genehmigung der Rechteinhaber erlaubt. Die systematische Speicherung von Teilen des elektronischen Angebots auf anderen Servern bedarf ebenfalls des schriftlichen Einverständnisses der Rechteinhaber.

### **Haftungsausschluss**

Alle Angaben erfolgen ohne Gewähr für Vollständigkeit oder Richtigkeit. Es wird keine Haftung übernommen für Schäden durch die Verwendung von Informationen aus diesem Online-Angebot oder durch das Fehlen von Informationen. Dies gilt auch für Inhalte Dritter, die über dieses Angebot zugänglich sind.

# MASCHINENFABRIK

## OERLIKON

OERLIKON  
BEI ZÜRICH



### Bahn-Motoren

für Leistungen von  
18 PS bis 100 PS  
und  
Betriebsspannungen  
von 350 bis 900 Volt

für Schmalspurbahnen

### Fahrschalter

Komplette Ausrüstung von  
Motorwagen und elektrischen Lokomotiven

Für Techn. Vorarbeiten im Bahn- und Strassenbau empfiehlt  
sich B. Emch, Ingenieurbureau, Bern, Mattenhofstr. 37.

### Gesellschaft der L. von Roll'schen Eisenwerke Eisenwerk Glus (Kt. Solothurn)

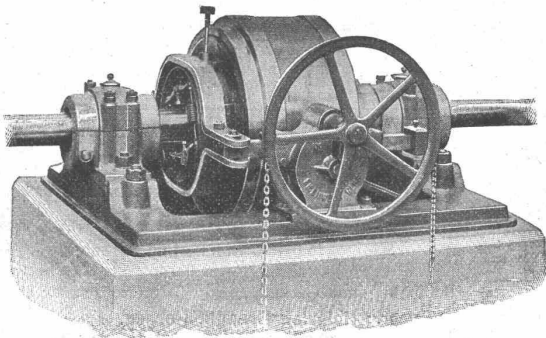

### Benn's Patent Reibungskupplungen

Zum Ein- und Ausrücken von ganzen Wellensträngen oder einzelnen Maschinen während des Betriebes. Vollständig geschlossene Ausführungsform; für höchste Tourenzahlen verwendbar; selbsttätige Schmierung der inneren Teile.

### Lager mit Ringschmierung:

Sellerslager mit herausnehmbarer unterer Laufschale, Patent, als Stehlager, Hängelager, Wand- und Säulen-Konsollager.

Feste Stehlager mit herausnehmbaren Weissmetall- oder Bronzeschalen für Massivwellen und Hohlwellen.

Komplette Transmissionsanlagen für alle Industriezweige.

### Schweiz. Xylolith-(Steinholz)-Fabrik Wildegg

Dr. P. Karrer, vorm. Rilliet & Karrer.

Patent Nr. 9080

### Treppenstufen aus Xylolith

für Belag von

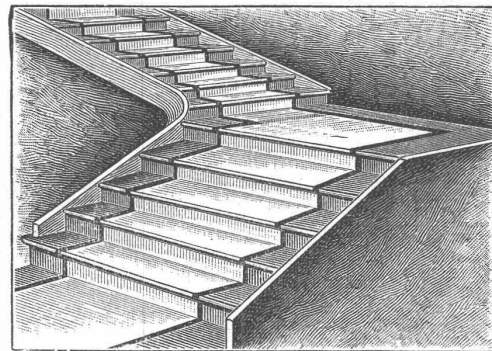

Eisernen Treppen; Hölzernen und Befontreppen; Wendeltreppen; abgelaufene Sandsteintreppen.

Grosse Standsicherheit, feuersicher, grösste Solidität.

Unifarben oder mit gefärbtem Treppenläufer.

Einzig in der Schweiz bis jetzt ca. 200 000 m<sup>2</sup> Böden und ca. 10 000 Treppenstufen gelegt.

Jahres-Prod.  
40,000 Tonnen.



Zweigfabriken:  
Forstb. Aachen,  
Neuwied, Sinzig

Erstklassige, hochfeuerfeste und säurefeste Fabrikate.

**Joseph Vögele Mannheim**

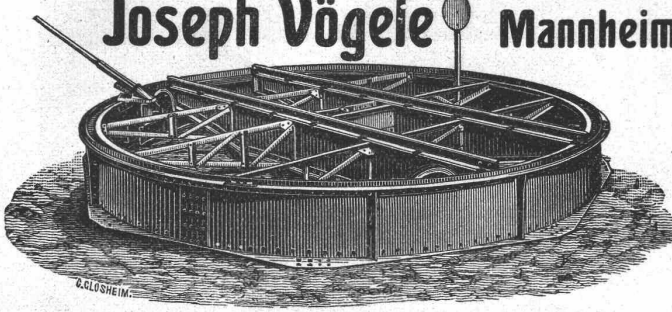

liefert seit 1842:  
 Weichen jeder Bauart und Spurweite für Haupt- und Nebenbahnen;  
 Herzstücke; Kreuzungen;  
 Drehscheiben und Schiebebühnen für Lokomotiven und Wagen, mit Hand-, Dampf- und elektr. Antrieb.  
 Drehscheiben mit Fuhrwerk befahrbar;  
 Rangierwinden, Spills, elektr. angetrieben,  
 Stellwerke, Schlagbäume.

Vertreter für die Schweiz:  
**W. Wolf, Ing., Zürich.**

**Gesucht**  
 zu baldigem Eintritt tüchtiger  
**Zeichner**

sicher im Entwerfen und Anfertigen der Werkpläne. Offerten mit Zeugnisabschriften und Angaben über Bildungsgang und Gehaltsansprüchen unter Chiffre Z. T. 3119 an die Annoncen-Expedition

**Rudolf Mosse, Zürich.**

**Polytechnisches Institut, Friedberg i. B.**  
 Akademische Lehranstalt mit Spezial-Kursen bei Frankfurt a. M.  
 für **Architekten und Bauingenieure.**

**Aufzügefabrik**  
**Alfred Schindler, Luzern**  
 Spezialfabrik für elektrische und hydraulische Aufzüge.

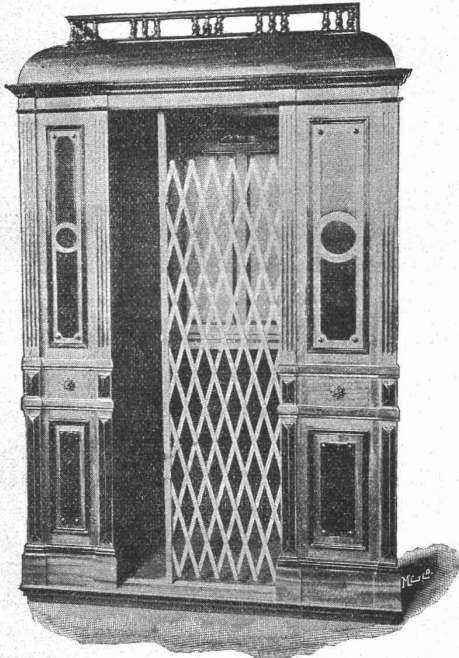

Prima Referenzen.

Ueber 500 Anlagen im Betrieb.

Druckknopf-Seilsteuerung, sicherst wirkende Fangvorrichtung, geräuschloser Gang, automatische Schachtsicherungen.

**Wasser-Reinigungs-Anlagen**

- Dampfmaschinen
- Filterpressen
- Armaturen
- Pumpen

**A. L. G. Dehne, Maschinen-Fabrik, Halle a. S.**

Alleinvertreter für die Schweiz:  
**J. Terrisse, 21 Rue Toepffer à Genève.**

Anerkannt beste Sorten

**Dynamit** verschiedene Stärken für alle Sprengzwecke.

**Zündschnüre**  
**Sprengkapseln**



liefert  
**Dynamit Nobel A.-G. Zürich**  
 Mythenstrasse 21.

Fabrik in Isleten (Uri).  
 ~ Dépôts in der ganzen Schweiz. ~

**Cement-, Kalk- & Cementsteinfabrik**  
**Käpfnach b. Horgen**

empfehlen ihre seit 25 Jahren in der verschiedensten Verwendung erprobten Produkte wie:

- Cementsteine**  
 in allen Formaten für Rohbau und gewöhnliches Mauerwerk,
- Kaminformsteine, div. Formsteine**  
 für Schächte und Stollenmauerung,
- Gartensteine und Platten, leichte Tuffsteine**  
 für Scheidewände und Riegelmauerwerk, ferner
- la. Röhrencement, Hydr. Schwer. Kalk und Cementröhren**  
 10-60 cm weit.

Normenfestigkeit, prompte Bedienung und billigste Preise zusichernd.



**Heinrich Brändli, Horgen**  
**Asphaltgeschäft**

übernimmt:  
**Asphalt-Arbeiten, Asphalt-Isolierungen,**  
 zweckentsprechend für Hoch- und Tiefbauten in nur bewährter fachgerechter Ausführung und gewissenhafter Bedienung mit Garantie. ☞ Referenzen zu Diensten.  
 Telegr.: Heinrich Brändli, Horgen.    Telephon.

Alleinvertretung für die Schweiz:  
**Churer Lack- und Farbenfabrik in Basel und in Chur**

**Hyperolin**

Beste wetterfeste Anstrich- u. Fassaden-Farbe.

Man verlange  
 Prospekte und Musterkarten in 60 verschiedenen Farbentönen.

Aktiengesellschaft vormals

# Joh. Jacob Rieter & Co., Winterthur

Paris 1900. Grand Prix; 3 goldene und 1 silberne Medaille.

Komplete Anlagen für

**Elektrische Beleuchtung u. Kraftübertragung**  
**Elektrische Bahnen.**

Elektrischer Antrieb einzelner Arbeitsmaschinen.

**Hydraulische Anlagen:**

Turbinen Francis, Jonval, Girard, Pelton,  
Präzisionsregulatoren, hydraulische und elektrische Bremsregulatoren.  
Elektrische Strassenbahnen mit Gleich- u. Mehrphasenstrom.

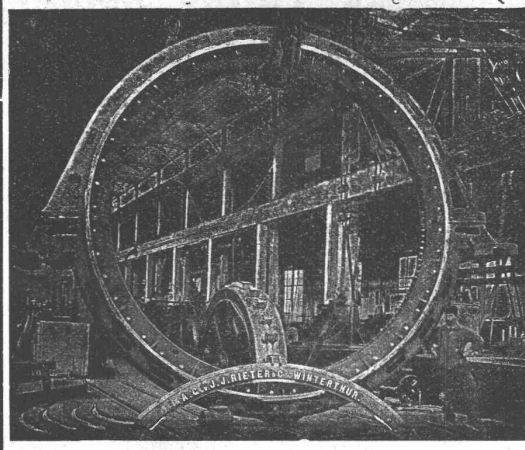

## Gutehoffnungshütte,

**Aktienverein für Bergbau und Hüttenbetrieb**  
in **Oberhausen 2** (Rheinland)

fertigt in ihren mit den neuesten und vollkommensten Einrichtungen ausgerüsteten Werkstätten als **Besonderheit**

**Achsen und Radreifen**  
**Radgerippe**  
**fertige Radsätze**

aus bestem **Siemens-Martinstahl** für **Lokomotiven, Tender,**  
und **Wagen aller Art,**  
sowohl **Speichenräder** als auch **gewalzte Scheibenräder** aus bestem **Siemens-Martin-**  
**Flusseisen** für **Wagen aller Art,**  
für **Wagen aller Art, sowohl für Voll- als auch für**  
**Neben- und Klein-Bahnen.**

General-Vertreter für die Schweiz: **Gebr. Stebler, Zürich.**

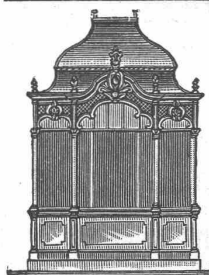

**Kullmann & Lina, Frankfurt a. M.**

Spezialfabrik für sanitäre Anlagen.

**Eiserne Bedürfnis-Häuschen.**

**Pissoir-Anlagen** für Oelung wie Bewässerung.

**Kloset-Anlagen,** Schwemmrohr-, Tonnen-,  
Wasser- und Torfmüll-Systeme.

Zentralheizungen. Wasserleitungen. Bade-Anlagen.

**J. Willi, Sohn, Maschinenfabrik, Chur.**

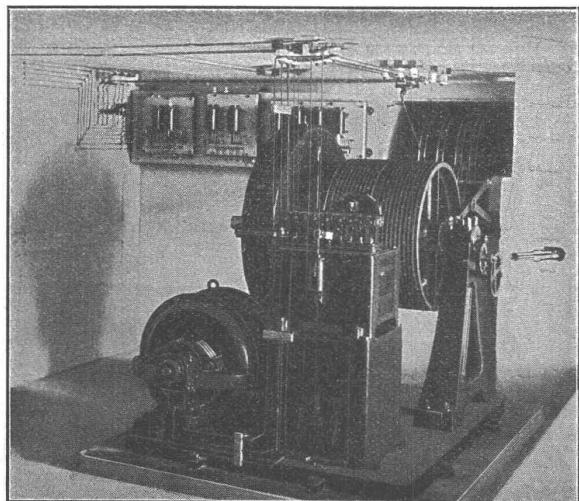

**Personen- und Warenaufzüge**

für elektrischen und hydraulischen Betrieb.

Prima Referenzen über zahlreich ausgeführte Anlagen.

## Tiefbau-Ingenieur gesucht.

Die Dorfer-Korporation Herisau ist willens, zur Verwaltung der Wasser- und Hydrantenversorgung, und zum weitem Ausbau derselben einen wissenschaftlich und praktisch tüchtigen Tiefbau-Ingenieur anzustellen. Bewerber mit praktischer Erfahrung in der speziellen Branche erhalten den Vorzug. Amtsantritt: 15. April 1905. Offerten mit Ausweis über bisherige Tätigkeit und Studiengang sind nebst Gehaltsansprüchen zu richten an den derzeitigen Verwalter, Herrn **Jos. Longoni**, zur „Weinburg“, **Herisau**, welcher Interessenten auch nähere Auskunft erteilt.

Herisau, den 29. März 1905.

Namens der Verwaltung:  
Der Aktuar: **Dr. C. Meyer.**



**Beste Werkzeuge**

für Gypser, Maurer, Zementer

**Christen & Cie., Bern.**

Illustr. Preisliste umgehend.

## Konkurrenz-Ausschreibung.

Ueber Ausführung von Erd-, Maurer-, Sandsteinhauer-, Zimmer-, Dachdecker-, Spenglerarbeiten und Eisenlieferung für Erstellung eines Anbaues in der Pflegeanstalt Rheinau.

Eingabetermin 15. April 1905.

Die Eingaben sind an die kantonale Baudirektion im Obmannamt einzusenden.

Näheres durch das **kantonale Hochbauamt, Untere Zäune**  
**Nr. 2, Zimmer Nr. 5.**

Zürich, den 30. März 1905.

Für die kantonale Baudirektion,  
Der Kantonsbaumeister:  
**Fietz.**

**Zentralheizungen** erstellen **GEBR. LINCKE, ZÜRICH.**

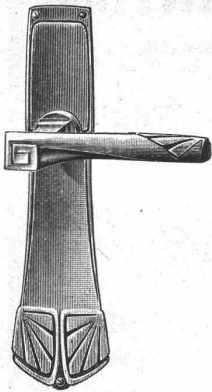

**C. F. Ulrich, Niederdorfstrasse 20, Zürich**  
 Spezialgeschäft für Baubeschläge.

Niederlage der acht amerikanischen Bommerbänder für Windfangtüren.

**Moderne Tür- und Fensterbeschläge**

in feinsten Ausführung und in allen Farben.

**Permanente Ausstellung.**

Musterbücher franko.

Auf Wunsch Auswahlsendungen.

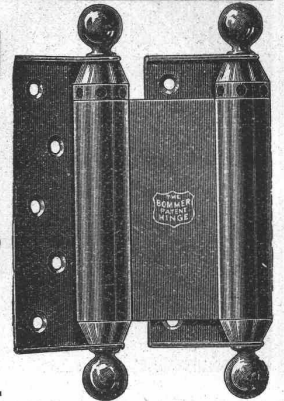

**Patent-Einketten-Greifbagger**

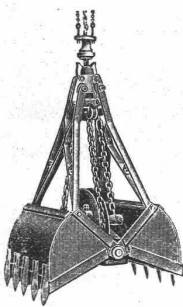

zum Anhängen an jeden vorhandenen Kran event. auch Winde, vorzüglich geeignet für kleinere Baggerarbeit. Greifer stets auf Lager, werden auch zur Miete abgegeben.

**Menck & Hambrock, Altona-Hamburg 32.**

**Marmor-Mosaikplatten**

Einfache und Mosaik-Cementplatten

empfehlen

**Vogt & Cie. (vormals Urs Vogt) Luzern**

Generalvertreter

der Marmor-Mosaikplatten-Fabrik Hochdorf.

Deutsch-Oesterreichische  
**Mannesmannröhren-Werke**

Düsseldorf

liefern:

Düsseldorf 1902:  
 Goldene Staats-Medaille.

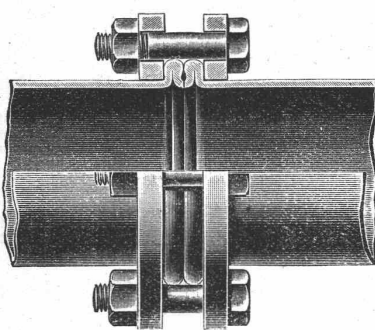

Düsseldorf 1902:  
 Goldene Ausstellungs-Medaille.

**Rohrleitungen für Hochdruck**

aus nahtlosem Mannesmann Stahlrohr mit patent. Doppelbördel-Flansch-Verbindung und anderen Verbindungsarten.

Grosse Längen. — Höchste Betriebssicherheit.

Vertreter: **Alf. Diener & Cie., Zürich.**

**Gustav Heyde, Dresden VII,**

Friedrichstrasse 18.

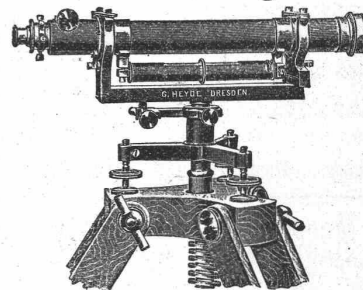

Theodolite u. Vermessungs-Instrumente aller Art.

**Bau-Theodolite** in allen Preislagen. Winkelprismen. Reisszeuge. **Sämtl. Messgeräte.**

Vertretung und Musterlager für die Schweiz:

**C. F. Billwiler & Co., Zürich.**

Vorteilhafteste und bequemste Bezugsquelle sämtlicher

**Messgerätschaften**

als: Mess- und Nivellierlaten, Fluchtstäbe, Nivellierinstrumente, Theodolite pp, Zeichentische (D.R.G.M.) Reissbretter, Lichtpausapparate (gew. u. elektrische) sämtliche Zeichen- und Bureau-Utensilien u. s. w.

**C. Weiland, Liebenwerda**  
 Spezialfabrik von Messgerätschaften, geod. Instrumenten und technischen Artikeln.  
 Technisches Versandgeschäft

Reich illustrierter Katalog kostenfrei.



**Zementröhren-Formen**

H. Kieser, Zürich.

Diplom der schweiz. Landesausstellung Zürich 1883.  
 Diplom I. Kl. der kantonalen Gewerbeausstellung Zürich 1894.  
 Silberne Medaille der schweiz. Landesausstellung Genf 1896.

**Grandes Carrières de St-Imier (Jura)**  
 Steinbrüche in St. Imier und Villeret  
**Oeschger, L'Hardy & Co.,**  
 Nachfolger von **Rothacher & Co.**  
 Helligelber Kalkstein  
**Druckfestigkeit 1892 kg per cm<sup>2</sup>, politurfähig, gleich-**  
**mässige Struktur, Werkstücke in allen Grössen bis zu 5 m<sup>3</sup>.**  
 Grosser Steinmetzbetrieb, Steinsägerei etc.

**Aktien-Gesellschaft „Union“ in Biel**  
**FABRIK IN METT.**  
 I. Schweizerische Fabrik für elektrisch geschweisste Ketten  
 + Patent Nr. 27199.  
**Ketten aller Art.**  
 für industrielle u. landwirtschaftliche Zwecke.  
 Grösste Leistungsfähigkeit. Ketten von höchster Tragkraft.

**Fabriken Landquart A.-G.**  
 Schweiz



bauen als Spezialität:  
**Säge- und Holzbearbeitungsmaschinen**  
 jeder Art, neuester Konstruktion.  
**Bandsägen, Abricht- u. Hobelmaschinen**  
 mit Ringschmierlager,  
**moderne Transmissionen.**  
 Courante Maschinen auf Lager.

Auf Wunsch Prospekte und  
 Ingenieurbesuch.

Gelochte und gepresste Bleche  
 jeder Art.  
**Metalldraht-Gewebe**  
 in Messing,  
 Kupfer, Bronze etc. in jeder Nummer  
 sowie sämtliche  
**Maschinen für Papier-, Pappen-**  
 und  
**Holzstoff-Fabrikation.**

**Maschinenbau und Metalltuchfabrik Akt.-Ges.**  
 Raguhn i. Anh.

**Emil Steiner**  
 Mech. Werkstätte und  
 Maschinenhandlung  
**Wiedikon-Zürich**  
 empfiehlt sich zur Lieferung  
 von neuen und gebrauchten  
**Werkzeugmaschinen** aller Art  
 Drehbänke, Bohrmaschinen,  
 Hobelmaschinen, Feldschmieden etc.  
**Transmissionen**  
 in allen Systemen u. Dimen-  
 sionen. Stets grosses Lager  
 in gebrauchten und neuen  
 Wellen, Riemenscheiben, Häng- u. Stehlager  
 zu billigen Preisen.

**Xylogr. Art. Anstalt**  
**J. R. MÜLLER IN ZÜRICH**  
 Fertige **HOLZSCHNITTE.**  
 Galv. Clichés, Zinkätz.  
 PRÄMIERT & DIPLOMIERT

**A. Jucker, Nachf. v.**  
**Jucker-Wegmann,**  
 Papierhandlung z. Hecht.  
 Schifflande 22, Zürich.  
 Grosses Lager  
 von  
**Pauspapieren, Pauselinen,**  
 und **Zeichnenpapier,**  
 Rollen und Bogen,  
 in nur vorzüglichen Qualitäten.  
 Holzzementpapier, Dach-  
 pappen, Bodenbelag- u.  
 Teppich-Unterlag-Papiere.

**FAVRE & C<sup>IE</sup>**  
 ZÜRICH  
**Künstliche**  
**Bausteine**  
 in jeder Farbe  
**Alleinvertretung**  
 für die Schweiz der  
**Terrazzo- und**  
**Steinsand - Werke**  
 von E. Schwenk in  
 ULM a./D.

Der Gesamtauflage der  
 heutigen Nummer liegt ein Pro-  
 spekt betreffend „Geleise und  
 Rollmaterial“ von der Firma  
**Fritz Marti A.-G. in Winterthur**  
 bei, worauf wir unsere werten  
 Leser noch besonders aufmerk-  
 sam machen.

**Herm. Fischer**  
**ZÜRICH.**  
**Clichés**

**HANF-SEILE**  
**DRAHT-SEILE**  
 für Aufzüge, Kranen,  
 Transmissionen etc.  
**Bindseile — Schlingen**  
**Gerüst-Stricke**  
 Maurerschnüre, Senkelschnüre  
**Drahtbürsten**  
**Bast-Tragbänder**  
 Wagenfett — Seilchmiere  
 empfiehlt bestens  
**D. Denzler, mech. Seilerei,**  
 Zürich.

**PATENTE**  
**Hans Stickelberger**  
 Ingenieur  
 BASEL, Leonhardstr. 34

Suche für die ganze Schweiz die  
**Vertretung**  
 von ins **Baufach** einschlagenden,  
 schon bekannten oder einzuführenden  
**Artikel bedeutender Häuser.**  
 Gefl. schriftliche Offerten unter  
 Chiffre A. 10,999 L. an  
**Haasenstein & Vogler, Lausanne.**

**FAVRE & C<sup>IE</sup>**  
**Fabrik-Zeichen**  
 gesetzlich geschützt.  
**Präzisions- und**  
**Schul-Reisszeuge.**  
**E. O. Richter & Co.,**  
 Chemnitz i. Sachsen.

Wir bitten die Leser,  
 bei Berücksichtigung der An-  
 zeigen auf die

„Schweizerische  
 Bauzeitung“  
 Bezug zu nehmen.

## Junger Zeichner,

bewandert im Zeichnen von Maschinen und womöglich einige Kenntnisse im Patentfache besitzend, könnte **sofort eintreten** im Office Général de Brevets d'Invention, **A. Mathey-Doret**, in **La Chaux-de-Fonds (Schw.)**.

## On cherche

pour la Suisse française chez un architecte et entrepreneur avec entrée de suite ou à convenir

## un dessinateur

(architecte) et conducteur de travaux, Suisse, capable et énergique. Travail indépendant. Place stable. Offres avec indication d'âge, salaire, stages et certificats sous chiffre Z. D. 2879 an **Rodolphe Mosse, Zurich.**

## Prince et Béguin,

architectes à **Neuchâtel**, occupent de suite un bon

## dessinateur

au courant de la pratique et de la direction des travaux.

**Mechanische Bau- und Möbelschreinerei** der Ostschweiz sucht per 1. Mai crt. tüchtigen

## Zeichner.

Offerten mit Zeugnissen etc. unter Z. V. 3021 an **Rudolf Mosse, Zürich.**

## Junger Bautechniker

mit umfassender Technikumbildung wird zur Ausarbeitung von Projekten, Uebernahme von Bauleitungen etc. zu sofortigem Eintritt in ein grösseres Baugeschäft mit Hobelwerk der Ostschweiz **gesucht**.

Ausführliche Offerten unter Beilage von Zeugnissen, Angabe des Alters und Gehaltsansprüchen sub Chiffre Z. C. 3053 an

**Rudolf Mosse, Zürich.**

## Bauführer oder Polier,

der längere Praxis im **Betoneisenbau** nachweisen kann, **findet** dauernde **Stellung**. Anträge mit Zeugnisabschriften, Lebenslauf und Gehaltsansprüchen unter D. 3366 an **Haasenstein & Vogler, Wien, 1.**

## Tüchtiger, selbständiger Bautechniker,

sehr flotter Zeichner, auch geübt in Perspektive, auf möglichst **sofort gesucht**. Anmeldungen mit Zeugnissen, Altersangabe und Gehaltsansprüchen sub Chiffre Gl. 28 Z. an **Haasenstein & Vogler, Glarus.**

## Junger Bauzeichner,

Absolvent einer 3jährigen, tüchtigen Lehrzeit, **sucht Stelle** auf Bureau und Platz, in nur besserem Baugeschäft, b. bescheidenen Ansprüchen. Offerten gefl. unter Zag. E. 150 an **Rudolf Mosse, Bern.**

## ZEUGNIS-ABSCHRIFTEN

(1 Zeugnis 25mal Mk. 1.50) fertigt auf der Schreibmaschine: **CRASSELT, Charlottenburg, Cauerstrasse 8.**

## Bauingenieur,

27 Jahre alt, akademisch gebildet, an selbständiges Arbeiten im Bureau und Baustelle gewöhnt, erfahren im Entwurf und Bauführung von Kanalisationen, Wasserversorgung, Vermessungswesen, Erdarbeiten, **sucht Stellung** auf Bau per 1. Mai ev. früher. Offerten unter V. 1075 F. an **Haasenstein & Vogler A.-G., Hannover.**

Praktisch erfahrener

## Bauführer

für Eisenbahn, Wasserleitungs- und Strassenbau **sucht** gestützt auf gute Zeugnisse baldmöglichst Engagement. Gefl. Offerten unt. Chiffre Kc. 1919 Z. an **Haasenstein & Vogler, Zürich.**

Diplomierter

## Kultur-Ingenieur

mit guten Zeugnissen u. Referenzen **sucht Stellung**, womöglich bei einem **Konkordatsgeometer**.

Offerten unter Chiffre E. 170 an **Rudolf Mosse, Bern.**

Jüngerer, strebsamer

## Bauzeichner

**sucht** auf 1. Mai seine Stelle zu verändern. Offerten unter Z. A. 2701 an **Rudolf Mosse, Zürich.**

## Dipl. Bauingenieur

mit abgeschlossener Hochschulbildung, und einigen Jahren Praxis im Wasserbau und Meliorationswesen, dreier Sprachen mächtig, **sucht**, gestützt auf gute Zeugnisse, möglichst bald **Stellung**. Offerten beliebe man unter Z. L. 2811 zu richten an **Rudolf Mosse, Zürich.**

## Masch.-Techniker,

flotter Zeichner und Konstrukteur, Absol. des Technikums Winterthur, mit 2jähr. Werkstatt-u. 3 1/2jähriger Bureau Praxis, **sucht** gestützt auf gute Zeugnisse baldmöglichst dauernde **Stellung** auf Bureau.

Gefl. Offerten unter Z. N. 2638 an **Rudolf Mosse, Zürich.**

## Ingenieur

mit einjähriger Bureau Praxis im Strassen-, Eisenbahn- und Wasserbau, deutsch, französ. und italienisch sprechend, **sucht** auf Mitte April oder anfangs Mai Stelle, wenn möglich auf Bau. Gefl. Offerten unter Chiffre Z. G. 2757 an

**Rudolf Mosse, Zürich.**

## Für Baugeschäfte.

Aeusserst tüchtiger und energischer Fachmann, guter Zeichner mit prima Referenzen und sehr angenehmen und seriösen Charakters, wünscht sich an gutgehendem Baugeschäfte mit 20 bis 30 Mille **zu beteiligen**. Sicherstellung des Kapitals gewünscht. Offerten unter Z. K. 2785 an **Rudolf Mosse, Zürich.**

Ein junger, diplomierter

## Techniker

**sucht eine Stelle**, am liebsten bei einem **Kulturingenieur** oder **Tiefbauingenieur**.

Offerten befördert sub Z. C. 3087 **Rudolf Mosse, Zürich.**

## Für Maschinenfabriken.

## Maschinentechniker,

33 Jahre alt, mit Erfahrungen im allgem. Maschinenbau, Elektrotechn., Mühlenbau und Ziegeleimaschinen, **sucht eine Stelle** auf einem techn. Bureau od. im Betrieb. Gefl. Offerten erbeten unter Z. Z. 3075 an **Rudolf Mosse, Zürich.**

## Elektrotechniker

Theor. geb. Masch.- u. Elektrotechniker, tüchtig u. energisch, mit vieljähriger Praxis im Installationswesen, Betrieb von Elektrizitätswerken und vorzüglichen Kenntnissen im Bahnbetrieb,

## sucht Stellung

per sofort, event. auch später.

Offerten beliebe man zu richten sub Chiffre Z. C. 2903 an

**Rudolf Mosse, Zürich.**

## Elektrotechniker

mit Bureaukenntnissen und in allen Zweigen der Elektrotechnik versiert, 5 Semester Studium, reiche Werkstattpraxis, insbesondere gute Praxis in Feinmechanik, firm im Schaltungs- und Zwanzigerjahre, gegenwärtig in ungekündigter Stellung in der Schweiz, möchte dieselbe jedoch wegen zu beschränktem Wirkungskreis gegen eine chancenreichere, gesicherte vertauschen. Schweiz bevorzugt. Beste Zeugnisse und Empfehlungen stehen zur Verfügung.

Gefl. Angebote unter Z. X. 3073 erbeten an

**Rudolf Mosse, Zürich.**

## Eine Zeichnerin,

die eine Lehrzeit bei einem Konkordatsgeometer absolviert hat und Katasterpläne auftragen, berechnen und kopieren kann, **sucht solche Arbeiten zu übernehmen** oder in einem Bureau auszuführen. Offerten an **Niehans, Konkord.-Geom., Bern.**

## Zu verkaufen

event. zu vermieten:

Samthaft oder parzellenweise ca. 10000 m<sup>2</sup> zu Gewerbe Zwecken geeignetes

## Bauland

mit Geleiseanschluss, in bester Lage am Bahnhof **Zürich - Giesshübel** (Sihl T. B.) zu billigem Preis und günstigen Bedingungen.

Offerten befördert unter Chiffre O. F. 590 **Orell-Füssli, Annoncen, Zürich.**

Diplomierter

## Tiefbautechniker

mit mehrjähriger Praxis, besten Zeugnissen und Referenzen, selbständig im Entwerfen, vertraut mit der Ausführung grösserer Nivellements, sowie den Absteckungsarbeiten, **sucht** per sofort **Stellung** im In- oder Ausland.

Offerten unter Chiffre Z. C. 3103 an **Rudolf Mosse, Zürich.**

## Liegenschafts-Verwalter.

Ein tüchtiger junger Mann, im **Baufach** bewandert, wird von grösserem industriellen Geschäft zur Ueberwachung und Verwaltung von auswärtigen Liegenschaften zu engagieren **gesucht**.

Offerten mit Zeugnisabschriften sind erbeten unter Chiffre Z. L. 3111 an die Annoncen-Expedition

**Rudolf Mosse, Zürich.**

## Zu verkaufen

eventuell **Lizenz** abzugeben:

Schweiz. Patent Nr. 24271

betreffend **Brennofen mit mindestens einer Brennkammer** zum Brennen von Backsteinen und anderen Tonwaren mittelst Kohle, um einen beschleunigteren Brennprozess und die Erzielung eines verbesserten Produktes zu ermöglichen. — Reflektanten wollen sich melden bei der Patentanwaltsfirma **Bourry-Séquin & Co.**, Schützengasse 29, **Zürich 1.**

## Neue Lokomotive

ca. 45 S. P.

600 mm Spurweite

direkt von erstklassigem deutschem Werk sof. lieferbar für

**7200 Mark.**

Reflektanten wollen sich wenden sub B. L. 6226 an **Daube & Co., Berlin W. 8.**



**Bäder Toiletten Closets**

**GEIGER & MURI LUZERN**