

Zeitschrift: Plan : Zeitschrift für Planen, Energie, Kommunalwesen und Umwelttechnik = revue suisse d'urbanisme
Herausgeber: Schweizerische Vereinigung für Landesplanung
Band: 31 (1974)
Heft: 3

Werbung

Nutzungsbedingungen

Die ETH-Bibliothek ist die Anbieterin der digitalisierten Zeitschriften auf E-Periodica. Sie besitzt keine Urheberrechte an den Zeitschriften und ist nicht verantwortlich für deren Inhalte. Die Rechte liegen in der Regel bei den Herausgebern beziehungsweise den externen Rechteinhabern. Das Veröffentlichen von Bildern in Print- und Online-Publikationen sowie auf Social Media-Kanälen oder Webseiten ist nur mit vorheriger Genehmigung der Rechteinhaber erlaubt. [Mehr erfahren](#)

Conditions d'utilisation

L'ETH Library est le fournisseur des revues numérisées. Elle ne détient aucun droit d'auteur sur les revues et n'est pas responsable de leur contenu. En règle générale, les droits sont détenus par les éditeurs ou les détenteurs de droits externes. La reproduction d'images dans des publications imprimées ou en ligne ainsi que sur des canaux de médias sociaux ou des sites web n'est autorisée qu'avec l'accord préalable des détenteurs des droits. [En savoir plus](#)

Terms of use

The ETH Library is the provider of the digitised journals. It does not own any copyrights to the journals and is not responsible for their content. The rights usually lie with the publishers or the external rights holders. Publishing images in print and online publications, as well as on social media channels or websites, is only permitted with the prior consent of the rights holders. [Find out more](#)

Download PDF: 02.10.2025

ETH-Bibliothek Zürich, E-Periodica, <https://www.e-periodica.ch>

Für Tankreinigungen und -revisionen empfehlen sich

Ateliers des Charmilles SA

Abt. Tankrevisionen
Thunstrasse 87
3006 Bern
Telefon 031 44 83 83
Telex 32 646
Tankrevisionen und
Oelfeuerungsservice

Bühlmann Ferdinand

Lerchenfeld
3249 Wileroltingen
Telefon 031 95 61 81
Tankrevisionen und -beschichtungen

City Carburol Zürich AG

Bäckerstrasse 60
8026 Zürich
Telefon 01 39 20 50
Telex 54 467
Tankreinigungen, Anpassungen usw.
Verkauf von Heizöl,
Diesel und Benzin

Edelmann AG

Wieshofstrasse 24
8408 Winterthur
Telefon 052 25 19 33
Tankrevisionen und
Kathodenschutzanlagen



Gebr. Fischer AG

Stampfgasse 44
8750 Glarus
Telefon 058 61 26 66
Tankreinigungen und -revisionen
Tochtergesellschaft
der Gebr. Fischer & Co.
Heizungen, Lüftungen, Oelfeuerungen,
Männedorf, Neuenhof, Wettingen

Geldner Service AG

Jakob-Burckhardt-Strasse 86
4002 Basel
Telefon 061 34 06 00
Telex 62 193
Tankrevisionen, Tanksanierung
Oelbrennenservice

Max Diener AG

Hardturmstrasse 287
8031 Zürich
Telefon 01 42 20 26
Telex 57 981 dien
Tankrevisionen, Tankschutz, Tanksanierungen, Erstellung schlüsselfertiger Tankanlagen,

Iten Beat

6314 Unterägeri
Telefon 042 72 11 58
Tankrevisionen, Beschichtungen,
FAG-Oelfeuerungen

Kübler Heizöl AG

Etzbergstrasse 23
8405 Winterthur
Telefon 052 29 22 22
Tankreinigungen und -revisionen,
Anpassungen von Altanlagen,
Tankbeschichtungen,
Kathodenschutzanlagen

Leuta AG

4658 Däniken
Telefon 062 65 15 85
Tankrevisionen
Sanitäre Installationen
Bodenleitungen



Kuhn H. R.

Friedhofstrasse 2
5610 Wohlen
Telefon 057 6 25 66
Telex 54 171
Tankrevisionen
Abänderungen
Tanksanierungen

H. Muster & Cie.

Mittelstrasse 2
4912 Aarwangen
Telefon 063 2 23 64
Revisionen an Heizöl-, Diesel-,
Benzin- sowie Grosstankanlagen
inkl. Sanierungsarbeiten

VTR- Vertrauensfirmen

Rotrag AG

Löwengartenstrasse 12
9400 Rorschach
Telefon 071 41 91 22
Tankrevisionen, Tankreinigungen,
Neu-Tankanlagen
Electronic-Abfüllsicherungen

Schneider + Kreienbühl AG

Freiburgstrasse 394
3018 Bern
Telefon 031 55 20 55
Sternenhofstrasse 6
4153 Reinach
Telefon 061 76 14 14
Tankrevisionen und -sanierungen
Sandstrahlen, Kunststoffbeschichtung
Kathodenschutzanlagen
25 Jahre Erfahrung

Stauber AG

Im langen Lohn 61
4054 Basel
Telefon
Büro: 061 38 61 69
Werk: 061 38 59 18
Tankrevisionen, Sanierungen,
Tank- und Tankraumbeschichtungen,
Industrielle Beschichtungen

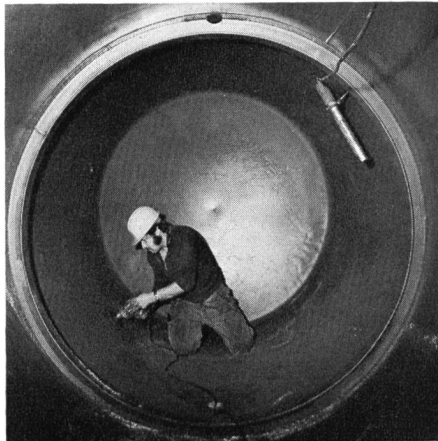

Tank König AG

Kohlenweg 24
3097 Bern-Liebefeld
Telefon 031 53 76 16
Tank- und Boilerrevisionen
Tankschutz, Tankbeschichtungen
Heizungen, Oelfeuerungen

Tank-Meier

Affolternstrasse 154
8050 Zürich
Telefon 01 71 17 50
Tankrevisionen

Tanner E.

Buchentalstrasse 22a
9000 St. Gallen
Telefon 071 24 31 56
Tankrevisionen, Beschichtungen
Tankraumauskleidungen,
Neutankanlagen

Tarei AG

Bachstrasse 8
8800 Thalwil
Telefon 01 720 00 04
Gefahrlose Benzintankrevisionen
mit Tarei-Brennern, auch für Gross-
tankanlagen

Weder, Mechanik- & Tankservice AG

Schlatt
9463 Oberriet SG
Telefon 071 78 18 88
Verkauf, Montage und Service von
NEO-VAC-Leckschutzgeräten und
Innenhüllenauskleidungen;
Tanksanierungen; Tankrevisionen;
Sandstrahlen und Beschichten, sowie
sämtliche Anpassungsarbeiten

Paul Halter AG

Titlisstrasse 5
9500 Wil SG
Telefon 073 22 11 33
Tankreinigungen und Tankrevisionen

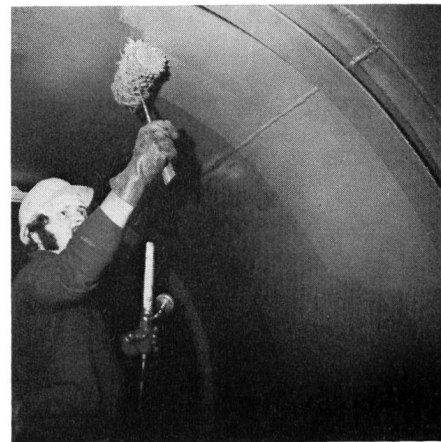

Müller Erich

Alemannenweg 11
8330 Pfäffikon
Telefon 01 97 54 40
Tankrevisionen

Wenn Sie als Fachmann auf dem Tankrevisionssektor an dieser Gemeinschaftswerbung führender VTR-Firmen ebenfalls interessiert sind, so gibt Ihnen die Anzeigenverwaltung VS-Annoncen, Vogt-Schild AG, Kanzleistrasse 80, 8026 Zürich Telefon 01 39 68 69, gerne Auskunft. Rufen Sie unverbindlich an.

SCHNECKENPUMPEN

für Kläranlagen

unser eigenes
Produkt.
Ein Schweizerprodukt

**GIROUD
-OLMA**

GIROUD-OLMA AG. 4600 OLTEN

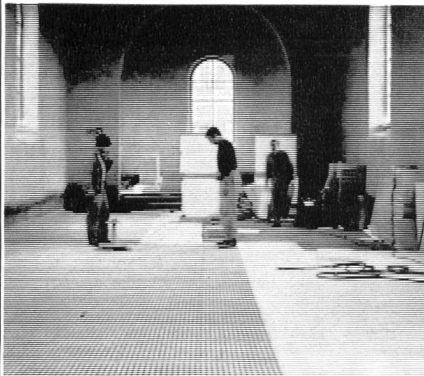

REIMERS ELECTRIC FLOOR-Fussboden-Speicherheizung, ESWA-Flächenheizung, Wärmekabel, Metall- und Kachelspeicher, Blockspeicher, Klimageräte und -truhen, Direktheizgeräte, Steuergeräte, usw. Profitieren Sie von unserer langjährigen Erfahrung. Verlangen Sie unverbindliche Offerte

electric
AG Brugg

Klima- und Elektroheizungen
5200 Brugg Telefon 056 41 47 22

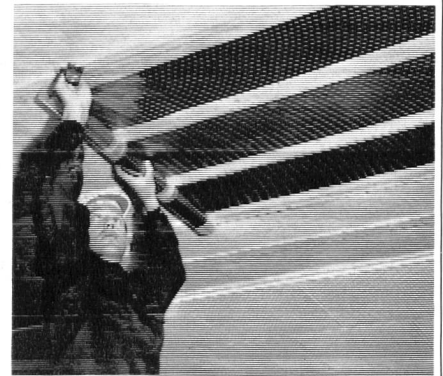

Tanks - Behälter - Zementsilos

(Oeltanks in runder und kubischer Ausführung, werkstattgeschweisst oder platzgeschweisst)

Bauwerkzeuge - Werkzeuge - Bauteile

BÜHLER BAUWERK FLAWIL

9203 Niederwil Telefon (071) 83 10 31

Hectronic

ABFÜLLSICHERUNGSSYSTEM

NEU

Flüssigkeits-Sonde FD 7-DS
mit Füllrohrverschluss für
Schnellmontage

Hectronic AG 5000 Aarau
Tellstrasse 85
Tel. 064 24 42 24

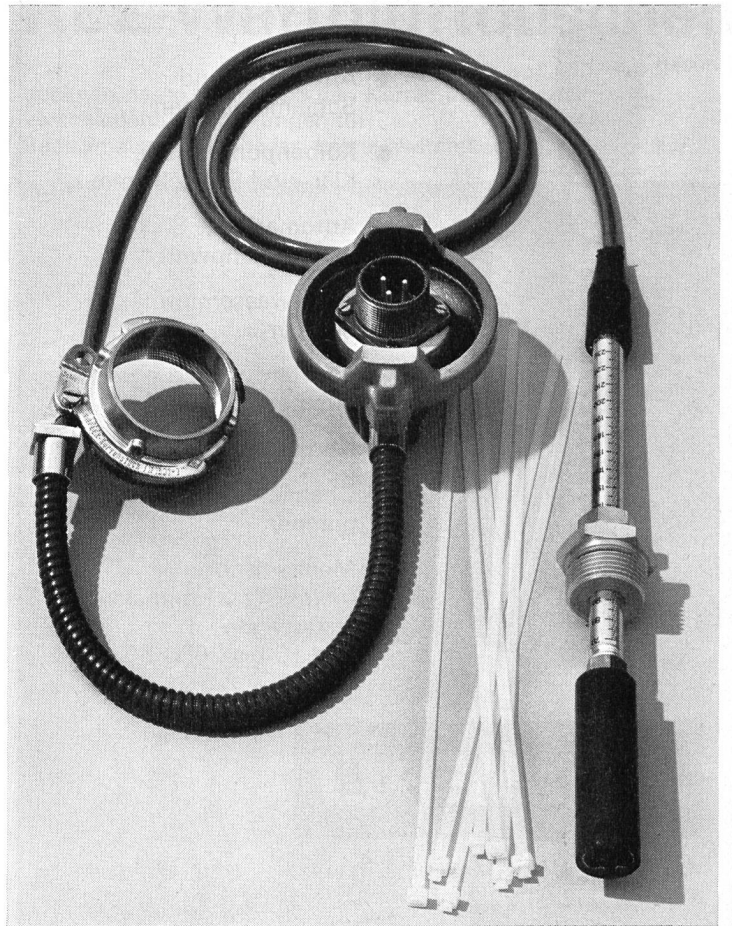

Kunststoff-Einschichter

moderner Oberflächenschutz für die rationelle Fertigung – lufttrocknend

FLAMUCO-KUNSTSTOFF-EINSCHICHTER – eine Kombination hochpolymerer Kunststoffe – haben eine besonders hervorragende Eigenschaft. In den meisten Fällen reicht nämlich bereits eine Schicht, d. h. ein Arbeitsgang aus, um den Untergrund genügend zu schützen. Bereits bei einer Trockenfilmstärke von 30 My werden beachtliche technologische Werte erzielt. Vergleichbare mechanische und chemische Resistenz sowie Korrosionsbeständigkeit stellt sich bei konventionellen Lacken normalerweise erst bei wesentlich dickeren Schichten – durch mehrmaligen Auftrag – ein. Die folgende Kurzbeschreibung von FLAMUCO-KUNSTSTOFF-EINSCHICHTER wird auch Sie interessieren und überzeugen:

Verwendungszweck

widerstandsfähige, chemikalien- und wetterfeste Beschichtung von Stahl und NE-Metallen – auch Zink – und Zinn-Untergründen (Weissblech) sowie glattgewalzten Aluminiumblechen – insbesondere bei glatten Flächen mit einem Rauheitsgrad unter 5 My, die keine glättende oder füllende Vorbehandlung benötigen.

Einsatzgebiete

Fahrzeug- und Elektrozubehöerteile, Schilder, Spinde, Regale, Gitterboxpaletten, Stahlrohrmöbel, Gas- und Elektrozähler sowie sonstige Geräte und Apparaturen aller Art; farblos, weiss und bunt sowie in verschiedenen Glanzstufen lieferbar; für alle herkömmlichen Applikationsverfahren geeignet; kurze Trockenzeiten - beschleunigte Ofentrocknung möglich; Flammpunkt über 21 °C.

Flamuco-Merz AG/SA
4133 Pratteln

Farben- und Lackfabrik

Telefon 061 81 72 23

Couleurs et vernis / Colori e vernici

Coupon Bitte ausschneiden und einsenden
Wir wünschen ausführliche Unterlagen und Informationen

Firma _____

Anschrift _____

zuständige Abteilung _____

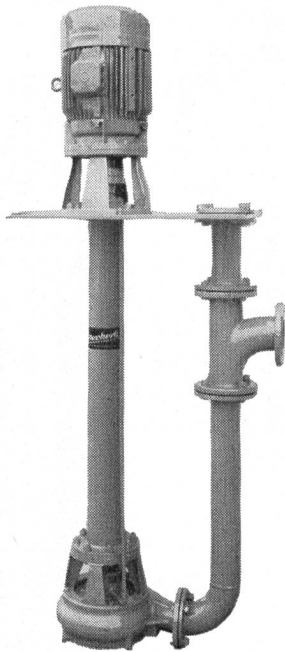

- Abwasser- und Schlammumpfen
- Kolbenpumpen für Klär- und Faulschlamm
- Automatische Sickerwasserpumpwerke
- Unterwassermotorpumpen
- Kellerentwässerungspumpen
- Normwasserpumpen
- Chemie- und Prozesspumpen
- Mechanisch-biologische Kompaktkläranlagen von 10 bis 2000 EGW

AECHERLI

Aecherli AG Maschinenfabrik 6260 Reiden
Telefon 062 81 22 22

Das Labor für den Umweltschutz

PJCO

Spezialfirma für
Laboreinrichtungen

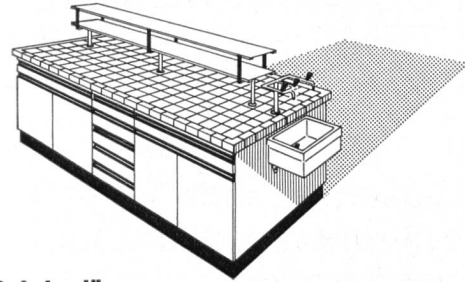

„Original“

+SWISS-LABOR+[®]

Neuzeitliche Labormöbel nach Baukastenprinzip
Bewährtes «Compact-System»
Zahlreiche ARA-Laborprojekte ausgeführt!
Laborkapellen, Abluftanlagen, Laborapparate,
Geräte, Glaswaren, Instrumente,
Sterilboxen und staubfreie Plätze

Planta-Jenny & Co

CH - 8267 Berlingen
Tel. 054 8 26 26, Telex Ch - 76 461

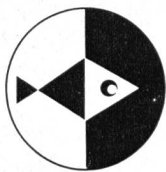

pro aqua - pro vita

6. Internationale Fachmesse
für Umweltschutz
Wasser - Abwasser
Abfall - Luft - Lärm
BASEL

VS-Annoncen, Vogt-Schild AG
8026 Zürich Kanzleistrasse 80
Telefon 01 396869, Telex 55426

plan

«plan», die kompetente Zeitschrift für Umweltschutz und Raumplanung, erscheint zur «pro aqua – pro vita» mit folgender Sondernummer:

Ausgabe Nr. 5/Mai 1974

Diese Sonderausgabe erscheint in einer Mehraufgabe und gelangt anlässlich der «pro aqua – pro vita» zur Verteilung und Präsentation an unserem Zeitschriftenstand.

Teilen Sie uns bitte mit, in welchen der folgenden Fachteile Sie vertreten sein möchten:

Wasser/Abwasser
Abfälle
Luft
Lärm

Setzen Sie sich für Ihre «pro aqua – pro vita»-Werbung mit uns in Verbindung!

INDUSTRIEVENTILE

stop silent®

MARGUERITE STEINHILBER

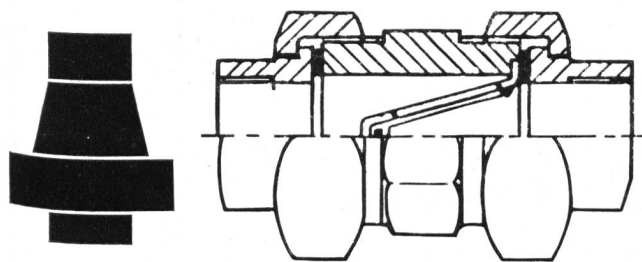

Schraubventile mit Nennweiten von ½" bis 2½"
 Flanschventile mit Nennweiten von 25 bis 250 mm ∅

4056 Basel
 Mittlere Strasse 48, Tel. 061 25 22 35

Flottweg-Schnelldekanter entwässern...

Aerob stabilisierter Klärschlamm
 Aluminiumhydroxid
 Apfeltrester
 Arzneipflanzenfasern
 Belebtschlamm
 Bentonit
 Betriebsabwasser
 Biertreber
 Blut
 Farbstoffe und Pigmente
 Faulschlamm
 Fleischbrühe
 Flusswasserschlamm
 Gelatine
 Gemüseabwasser
 Gerbereischlamm
 Grießen
 Holzschliff
 Hydroxidschlamm
 Kaffeesatz
 Kasein
 Klärschlamm
 Kochsalz
 Kupfersalz
 Kunststoff
 Latexabwasser
 Lezithin

Maisklebersuspension
 Maische
 Milchzucker
 Melasse
 Molke Milcheiweiß
 Nassentstaubungsschlamm
 Neutralisationsschlamm
 Nitrozellulose
 Papierabwasser
 Polystrol
 PVC
 Rohschlamm
 Schweinefett
 Schweinegülle
 Tiermehl
 Titandioxid
 Weinbodensatz
 Zinksulfat

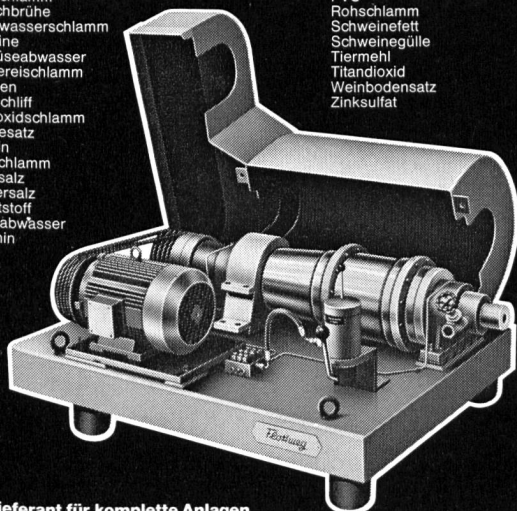

Ihr Lieferant für komplette Anlagen
 zur Produkteindickung, Trennung und Klassifizierung

ALFA
 Ingenieurbüro AG
 4310 Rheinfelden
 Tel. 061 - 87 65 25

ALFA

REZ-Warmluftduschen

(int. ges. gesch.)

trocknen nasse Haare und den Körper in kürzester Zeit
 Verschiedene Ausführungen für:
 Badezimmer, Hallenbäder, Lehrschwimmbecken, Sauna, usw.



REZ AG, 8049 Zürich

Hardeggstrasse 17

Telefon 01 567787

Wir sind eine Gruppe von Planungsfachleuten verschiedener Fachrichtungen, die versucht, Beiträge zur Erforschung, Erhaltung und Gestaltung einer wohnlichen Umwelt zu leisten.

Zur Ergänzung unserer Gruppe suchen wir als Projektleiter:

Ökonomen

mit Ausbildung und/oder Erfahrung in den neueren Methoden der Regionalökonomie und Interesse an Fragen der öffentlichen Finanzplanung und der Entwicklungsplanung in Berggebieten.

Soziologen oder Sozialpsychologen

mit Interesse an Ausbildungs- und Wohnungsfragen und Bereitschaft zur Mitarbeit an Orts- und Regionalplanungen.

Architekten/Planer

mit Ausbildung und/oder Erfahrung im Bereich der Orts-, Regional- und Landesplanung.

Wir arbeiten ausschliesslich für die öffentliche Hand und suchen nach politisch durchsetzbaren Lösungen.



METRON Planungsgrundlagen
Fröhlichstrasse 33
5200 Brugg Telefon 056 41 41 04



Gewässerschutz

Die Entwicklungsgruppe unserer Abteilung Wasser- und Abwassertechnik erforscht und entwickelt neue Wasser- und Abwasserreinigungsverfahren.

Möchten Sie als

dipl. Chemiker

oder

Verfahreningenieur ETH

innerhalb eines kleinen Teams folgende Aufgaben übernehmen?

- Fachliche Führung bei der Neu- und Weiterentwicklung von chemischen, physikalischen und biologischen Reinigungsverfahren für Wasseraufbereitung sowie Industrieabwasser- und weitergehende Abwasserreinigung.
- Leitung von projektbezogenen Untersuchungen.
- Beratung von Kunden und Interessenten im In- und Ausland bei chemischen Problemen auf dem Wasser- und Abwassergebiet.

Wir setzen voraus, dass Sie bereits Erfahrung auf dem Wasser- oder Abwasserreinigungssektor haben und über gute Englisch- und Französischkenntnisse verfügen.

Gerne erwarten wir Ihre telefonische oder schriftliche Kontaktaufnahme mit unserem Personalbüro für technische Angestellte, Telefon 052 81 11 22, intern 36 25.

Gebrüder Sulzer, Aktiengesellschaft, 8401 Winterthur

8841

5.54.26 + 5.54.26 + 5.54.26

die telex-nr. der vs-annoncen
zuerich. benutzen sie diese
moeglichkeit für rasches dis-
ponieren und vor allem fuer
'schnellschuesse'

mfg

vs-annoncen

vogt-schild ag

8026 zuerich

caddie®

die rollenden Helfer



ein Geschenk für alle!

KARL TANNER AG BASEL

Dufourstrasse 32, Postfach 131, 4010 Basel, Tel. 061 / 23 03 66

WOK AG ZÜRICH

Lägernstrasse 27, 8037 Zürich, Tel. 01 / 60 27 44

caddie®

ABWASSER-REINIGUNG

Wir spezialisieren uns auf:

Einführung der Phosphatfällung in neuen und bestehenden Gemeindekläranlagen.

Flockung, Fällung, Entgiftung, Neutralisierung von Industrieabwässern.

Aufbereitung von Brauch- und Trinkwasser.

Wir liefern:

Fällmittel auf Eisen- und Aluminiumbasis (Fällmittel 3 Uetikon, Aluminiumsulfat W Uetikon), Eisen-III-Chlorid, Natrium-Bisulfit, Natronlauge, Schwefelsäure, Flockungshilfsmittel Uetikon.

Wir stellen nicht nur Abwasserchemikalien her. Wir verfügen auch über ein bestausgerüstetes Laboratorium für die Abwasser-Chemie und -Technik sowie über einen Stab von Spezialisten, die Ihnen unverbindlich Vorschläge für die Lösung Ihrer Abwasserprobleme unterbreiten.



UETIKON

WIFO

Chemische Fabrik Uetikon 8707 Uetikon am See