

Objektyp: **Advertising**

Zeitschrift: **Pionier : Zeitschrift für die Übermittlungstruppen**

Band (Jahr): **30 (1957)**

Heft 3: **30 Jahre EVU : 30 Jahre "Pionier"**

PDF erstellt am: **20.09.2024**

Nutzungsbedingungen

Die ETH-Bibliothek ist Anbieterin der digitalisierten Zeitschriften. Sie besitzt keine Urheberrechte an den Inhalten der Zeitschriften. Die Rechte liegen in der Regel bei den Herausgebern. Die auf der Plattform e-periodica veröffentlichten Dokumente stehen für nicht-kommerzielle Zwecke in Lehre und Forschung sowie für die private Nutzung frei zur Verfügung. Einzelne Dateien oder Ausdrucke aus diesem Angebot können zusammen mit diesen Nutzungsbedingungen und den korrekten Herkunftsbezeichnungen weitergegeben werden. Das Veröffentlichen von Bildern in Print- und Online-Publikationen ist nur mit vorheriger Genehmigung der Rechteinhaber erlaubt. Die systematische Speicherung von Teilen des elektronischen Angebots auf anderen Servern bedarf ebenfalls des schriftlichen Einverständnisses der Rechteinhaber.

Haftungsausschluss

Alle Angaben erfolgen ohne Gewähr für Vollständigkeit oder Richtigkeit. Es wird keine Haftung übernommen für Schäden durch die Verwendung von Informationen aus diesem Online-Angebot oder durch das Fehlen von Informationen. Dies gilt auch für Inhalte Dritter, die über dieses Angebot zugänglich sind.



THOMMEN

Taschen-Höhenmesser

Erhältlich in Optiker-Fachgeschäften

Revue Thommens Uhrenfabriken AG.
Waldenburg (BL)

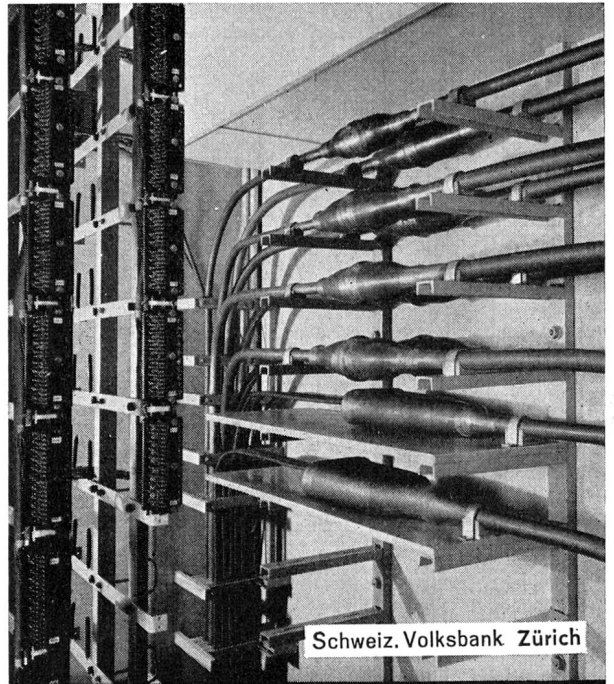

Schweiz. Volksbank Zürich

TELEPHON-ANLAGEN

Baumann, Koelliker

ZÜRICH SIHLSTR. 37

**Präzisions-Schleifmaschinen
STUDER**

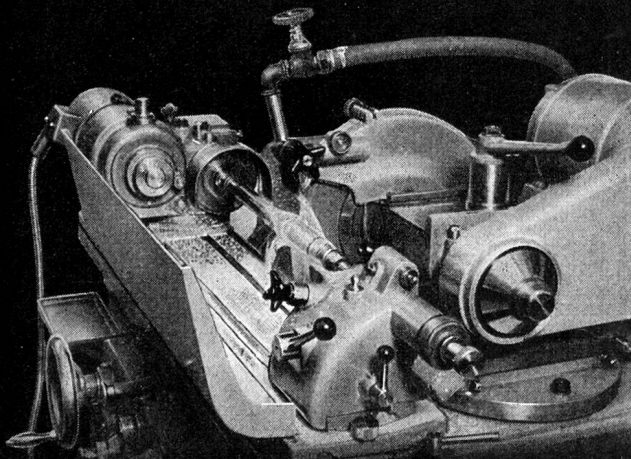

**AKTIENGESELLSCHAFT
FRITZ STUDER
GLOCKENTHAL-THUN**

Universal-Rundscheifmaschinen
Rachenlehren-Schleif- und Läppmaschinen
Profil-Schleifmaschinen
Flächen-Schleifmaschinen

Zum
Greifen
nah...
durch
einen
«Kern»



der brillante
Schweizer Feldstecher

Erhältlich im optischen Fachgeschäft

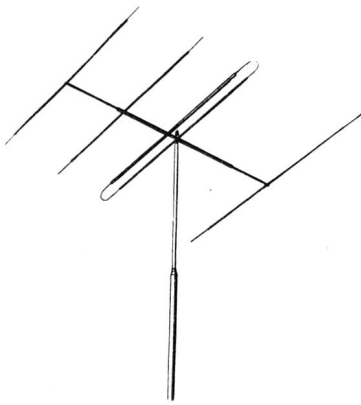

Für Radio und Fernsehen

Für alle Übermittlungsanlagen im UKW-Gebiet

eignen sich am besten

WIPIC-Antennen

Auskunft über Radio- und Fernsehantennen erhalten Sie im Fachgeschäft

Für Sendeantennen wenden Sie sich an den Fabrikanten

W. Wicker-Bürki Zürich 11/57
Telephon (051) 46 98 94

ÄLTESTE ANTENNENFABRIK DER SCHWEIZ

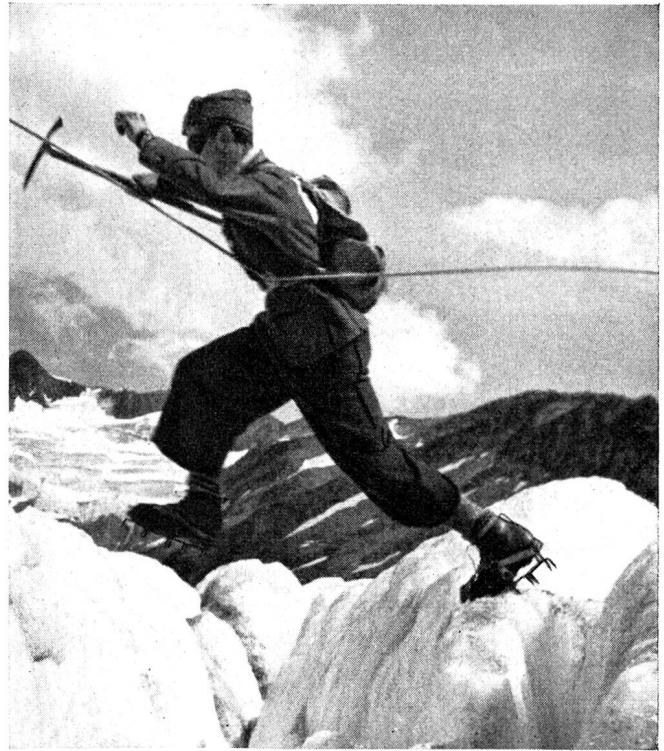

NYLSUISSE

sichert

Auf NYLON ist allzeit Verlass:
NYLON ist unverwüstlich und tabu für Insekten!

Ob Wäsche oder Blachen ... ob Schnüre oder Seile ... ob Windjacken, Fallschirme: NYLON ist und bleibt führend.

Schweizer Nylon natürlich, also NYLSUISSE aus Emmenbrücke!



Wer Nylon sagt meint **NYLSUISSE**

FABRIK  MARKE

DECOLLETAGE A.G.
GRENCHEN SCHWEIZ

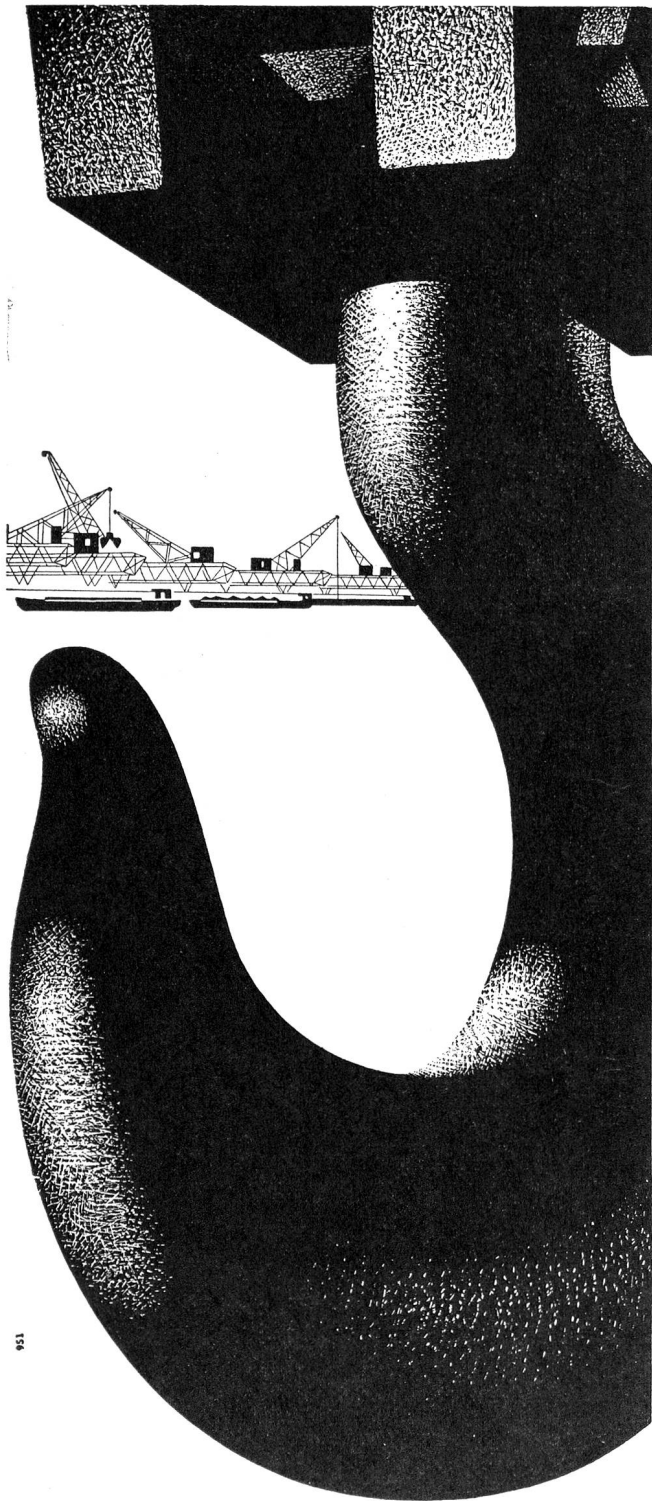

Krane und Verladeanlagen
für jeden Verwendungszweck

VON ROLL

Gesellschaft der Ludw. von Roll'schen Eisenwerke AG., Werk Bern

**Schweiz. Sprengstoff-Fabrik AG.
Dottikon**

Wir fabrizieren:

Militärsprengstoffe
Sicherheitssprengstoffe «Aldorfit» und «Argonit»
Zwischenprodukte für die chemische Industrie
Benzol, Toluol, Xylol
Technische Benzine

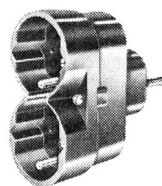

Nr. 4721
Abzweigstecker
2p + E 6/10 A,
Universalmodell

Nr. 4721X
Schutzkontaktstift
zum Einsetzen
in obige Stecker

Jetzt mit SEV-
Zeichen lieferbar.

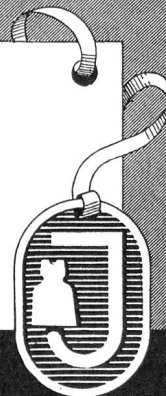

JENNY & CO
GLATTBRUGG / ZCH · TEL. (051) 93 62 22

*Alles
fürs Telefon
in erstklassiger
Qualität*

Telefonmaterial
ist ein von uns besonders
gepflegtes Spezialgebiet

ENGROSHAUS ELEKTROTECHNISCHER BEDARFSARTIKEL
OTTO FISCHER AG. ZÜRICH 5
SIHLQUAI 125 TELEFON (051) 42 33 11

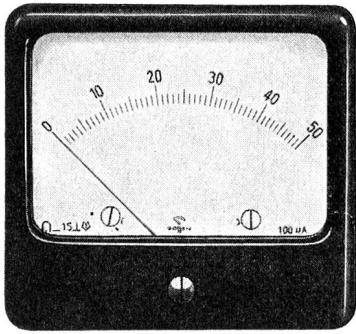

Ab Lager oder kurzfristig lieferbar

Elektrische Meßinstrumente

in modernen Ausführungen für Schalttafel- und Apparatebau

Wir liefern alle Messgerätetypen sowie Strom- und Spannungswandler für Netz-, Mittel- und Hochfrequenzanlagen

ULRICH MATTER AG, WOHLER AG

ELEKTRISCHE MESSINSTRUMENTE

Telefon (057) 6 14 54

Herkenrath-Metallspritzverfahren

Das Prinzip

Von einem Metalldraht wird fortwährend ein Tropfen abgeschmolzen, zerstäubt und aufgeschleudert

Die Ausführung

erfolgt mit dem HERKENRATH-Metallspritzapparat



Physikalische Werkstätten

Guyerstrasse 1 Telefon (051) 46 79 78

Aus meinem Fabrikationsprogramm:

Solenoid-Magnet- und Motorventile; 1-4 Wegventile

Solenoidventile für schlagfreies Schliessen (speziell für Wasser)

Flussmelder

Drosselklappen

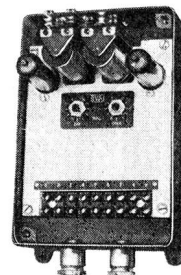
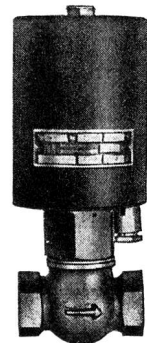

Elektronische Geräte

Flammenwächter für Oelfeuerungen

Türöffner

Tageslicht-Schalter (sog. Dämmschalter)

Kontakt-Schutzrelais usw.

W. IMOBERSTEG DIPL. ING.

Fabrik elektrischer Apparate

Nussbaumen b. Baden Telefon 056/2 77 79

Osk. Bohnenblust, Luzern

Libellenstrasse 48 · Telefon 2 49 83

Elektrische Unternehmungen

Bau von Kontaktleitungen, Stark- und Schwachstromleitungen, Kabelleitungen, Transformatorstationen und elektrischen Anlagen jeder Art

Hirschmann

ANTENNEN

für RADIO-UKW-TELEVISION-AUTORADIO
sind zukunftssicher

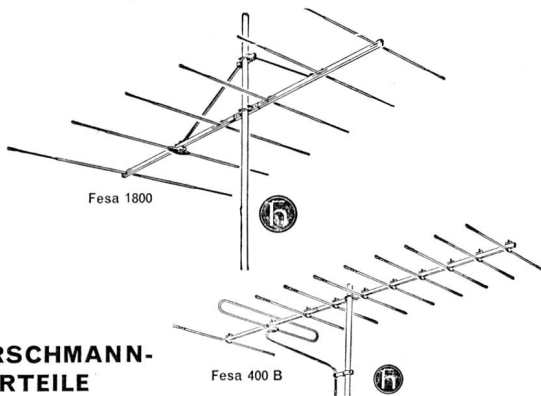

HIRSCHMANN- VORTEILE

- Schnellmontage, da keine losen Bauteile
- Wetterfeste Ausführung
- Regensicherer Kabelanschluss
- Fusspunktwiderstand 120-240 Ohm

Verlangen Sie Prospekte bei der Generalvertretung für die Schweiz:



JOHN LAY, LUZERN

Radio + Television en gros und Fabrikation
Himmelrichstrasse 6, Tel. (041) 344 55/56/57

Verkaufsbüro Zürich:

Seestrasse 45, Telefon (051) 27 30 10/11

Angemessener
Ertrag
und unbedingte
Sicherheit



ZÜRCHER KANTONALBANK

Staatsgarantie

Hauptsitz Bahnhofstrasse 9 Zürich 1

Filialen und Agenturen im ganzen Kanton

Wir suchen

Schwachstrom- Apparatemonteure

als selbständige
Versuchsverdrahter

sowie

Radioelektriker

für Ausmessung
und Endkontrolle von
Hochfrequenz-Geräten
im Prüffeld

Eintritt sofort oder nach Übereinkunft. Tüchtige
Bewerber sind gebeten, ausführliche Offerte zu
richten an

AUTOPHON

SOLOTHURN



INCA-SPRITZGUSS
große Präzision

Spritzguss

ist nur vorteilhaft,
wenn seine Qualität
hochstehend ist.

Schenken Sie des-
halb Ihr Vertrauen
unserem Spezialwerk
mit über 30-jähriger
Erfahrung in dieser
Technik.

INJECTA AG

Teufenthal / Aarau · Tel. (064) 38277

Spritzgußwerke und Apparatefabrik

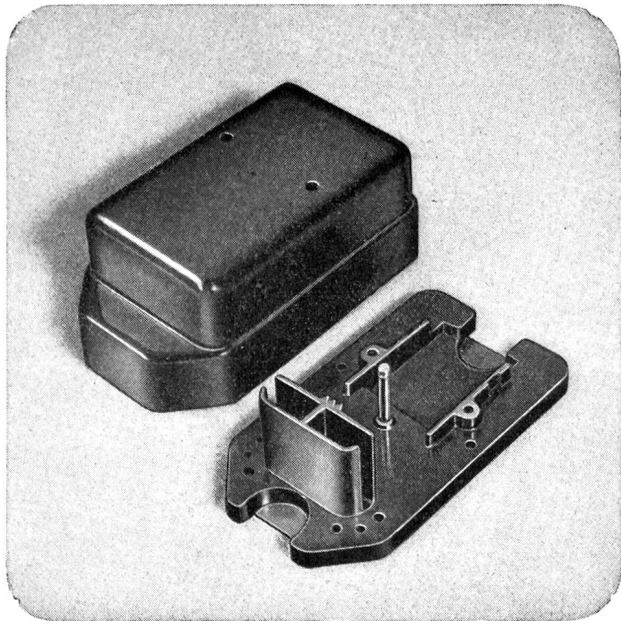

Kunstharz-Pressformstücke

H. WEIDMANN AG. RAPPERSWIL (SG)

BREITENBACH

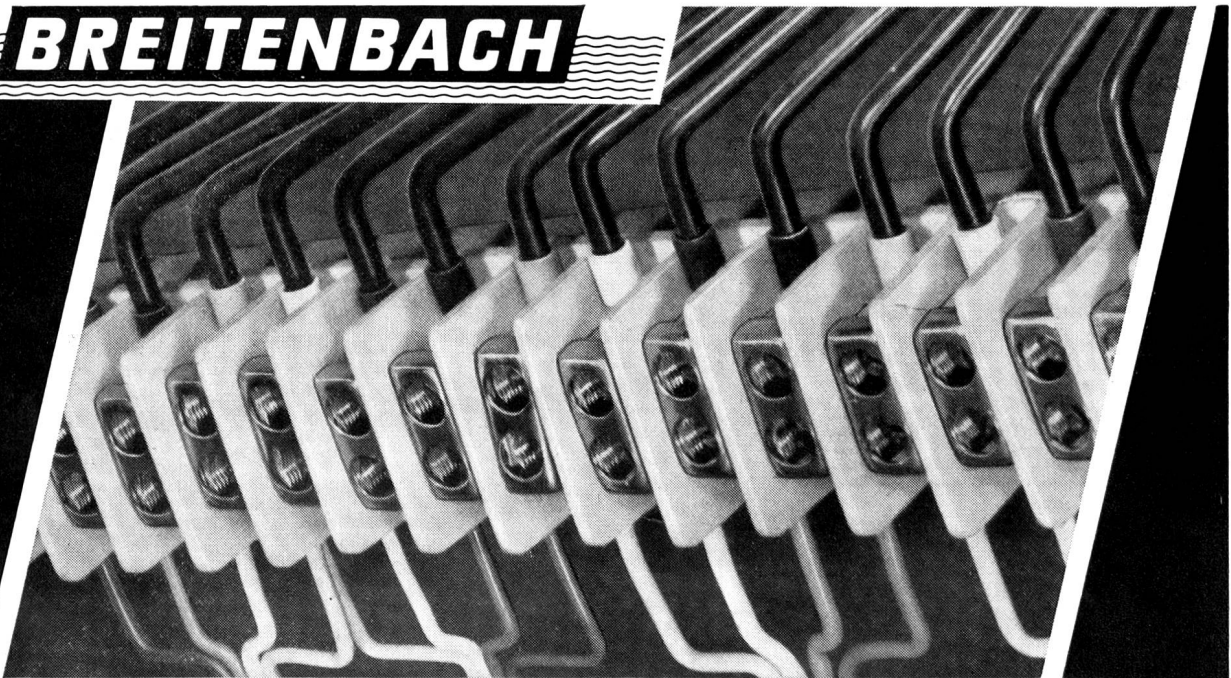

Saflex

-Schalt- und Schalttafeldraht

Korrosionsfeste Kabel Tdc (Prüfspannung 2000 V) Tdcv (Prüfspannung 4000 V)

Wir stellen gerne
Prospekte zu



Steatit

- Abzweigklemmen und -Isolierkörper jeder Art

Seit mehr als
50 Jahren
die Marke für
bewährte Qualität

SCHWEIZERISCHE ISOLA-WERKE

BREITENBACH bei Basel

Mikrowellen-Richtstrahlanlagen

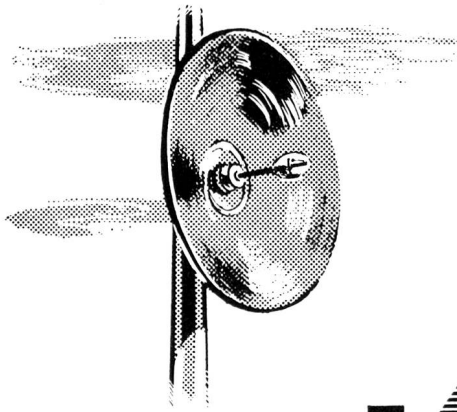

Eine erprobte und robuste Mikrowellenröhre mit garantierter hoher Lebensdauer gewährleistet grosse Betriebssicherheit des Senders.

Präzisions-Wellenmesser mit direkter Frequenzablesung ermöglichen exakte Abstimmung der Sende- und Empfangsgeräte ohne Eichkurven.

Die Antennenfilter haben genauen Gleichlauf und werden durch einen Drehknopf mit frequenzgeeichter Skala eingestellt

Die einzelnen Chassis sind ohne elektrische Nachregulierung leicht austauschbar • Bewährte Spezialstecker sichern einwandfreie Kontaktgabe

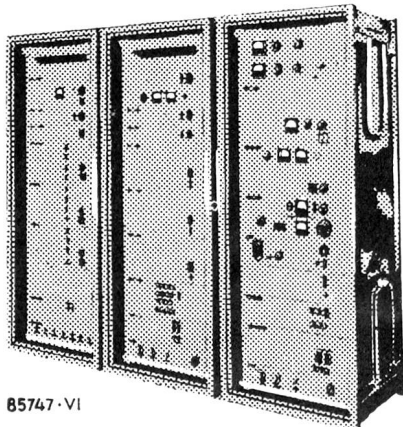

85747-VI

