

Zeitschrift: Physiotherapeut : Zeitschrift des Schweizerischen
Physiotherapeutenverbandes = Physiothérapeute : bulletin de la
Fédération Suisse des Physiothérapeutes = Fisioterapista : bollettino
della Federazione Svizzera dei Fisioterapisti

Herausgeber: Schweizerischer Physiotherapeuten-Verband

Band: - (1980)

Heft: 5

Rubrik: Verbandsmitteilungen

Nutzungsbedingungen

Die ETH-Bibliothek ist die Anbieterin der digitalisierten Zeitschriften auf E-Periodica. Sie besitzt keine Urheberrechte an den Zeitschriften und ist nicht verantwortlich für deren Inhalte. Die Rechte liegen in der Regel bei den Herausgebern beziehungsweise den externen Rechteinhabern. Das Veröffentlichen von Bildern in Print- und Online-Publikationen sowie auf Social Media-Kanälen oder Webseiten ist nur mit vorheriger Genehmigung der Rechteinhaber erlaubt. [Mehr erfahren](#)

Conditions d'utilisation

L'ETH Library est le fournisseur des revues numérisées. Elle ne détient aucun droit d'auteur sur les revues et n'est pas responsable de leur contenu. En règle générale, les droits sont détenus par les éditeurs ou les détenteurs de droits externes. La reproduction d'images dans des publications imprimées ou en ligne ainsi que sur des canaux de médias sociaux ou des sites web n'est autorisée qu'avec l'accord préalable des détenteurs des droits. [En savoir plus](#)

Terms of use

The ETH Library is the provider of the digitised journals. It does not own any copyrights to the journals and is not responsible for their content. The rights usually lie with the publishers or the external rights holders. Publishing images in print and online publications, as well as on social media channels or websites, is only permitted with the prior consent of the rights holders. [Find out more](#)

Download PDF: 30.04.2026

ETH-Bibliothek Zürich, E-Periodica, <https://www.e-periodica.ch>



WORLD CONFEDERATION FOR PHYSICAL THERAPY

Ehre für WCPT

Am 3. Juni hatte der Präsident des WCPT, Herr E. Michels die Ehre, auf Einladung des englischen Verbandes, zur Feier des Bestandes der 60 jährigen königlichen Schutzherrschaft, der Queen vorgestellt zu werden.

Spanien

Der Spanische Verband hat einen neuen Generalsekretär. Er heisst Herr Alberto Nunez Perez. Die neue Adresse des Verbandes: Asociacion Espanola Fisioterapeutas, Gran Via de les Corts Catalones 548, Barcelona 11.

Zimbabwe

Mit der Unabhängigkeit des Landes hat der Name des ehemals Rodesischen Verbandes ebenfalls geändert: Zimbabwe Physiotherapy Assoc., P.O. Box A 147 Avondale, Salisbury.

Filme

«Rehabfilm», die audiovisuelle Bibliothek, die sich auf Filme und Videobänder des ganzen Gebietes der Rehabilitation spezialisiert, hat einen neuen, wesentlich erweiterten Katalog publiziert. Er enthält Beiträge aus zwölf Ländern zu Themen wie: Physiotherapie, Orthopädie, Prothetik, Frühkindliche Diagnostik, sowie Anstellungsbedingungen oder Freizeitgestaltung. Der Katalog kann unter folgender Adresse bestellt werden: Catalogue, C1 Rehabfilm, 20 West 40th St. New York. N.Y. 10018.

Sitzung des Exekutiv Komitees

Das nächste Treffen findet vom 5.-11. Ja-

nuar 1981 in Bangkok, Thailand statt. Nachfolgend einige wichtigen Punkte aus der Traktandenliste:

1. Besprechung und Verabschiedung früherer Themen aus vorangegangenen Sitzungen, z.B. Audiovisuelle Präsentation über Ziel und Zweck des WCPT, Ethisch Grundsätze etc.
2. Finanzielle Aspekte z.B. Jahresbeitrag, Budget, etc.
3. Änderungen der Statuten
4. Untergruppen (Vorschlag SPV)
5. Mitgliedschaft — Ein- und Austritte.
6. Generalversammlung und Kongress 1982 in Schweden.
7. Zusammenarbeit mit andern internationalen Gesellschaften. — Ihr Delegierter, der Unterzeichnete, wird an der Sitzung teilnehmen und Sie nachher über das Wesentliche informieren.

Kongress Schweden

Einsendeschluss der Vorträge (Auszug 200 Wörter) an die zuständige Region, zur Weiterleitung nach Schweden ist Mitte Okt. 1980, da ab 1. Nov. 1980 vom Schwedischen Verband keine Beiträge mehr angenommen werden.

Hans Zimmermann
Postfach
4153 Reinach



WORLD CONFEDERATION FOR PHYSICAL THERAPY

Honneurs pour la WCPT

Le 3 juin, Monsieur E. Michels a eu l'honneur d'être présenté à la Reine, sur invitations de la fédération anglaise.

Espagne

La fédération espagnole a un nouveau secrétaire général. Il s'agit de Monsieur Alberto Nunez Perez. Nouvelle adresse de la fédération: Asociacion Espanola Fisioterapeutas, Gran Via de les Corts Catalones 548 Barcelona 11.

Zimbabwe

A l'occasion de l'accès à l'Indépendance, l'ancienne fédération rodhésienne a changé de nom: Zimbabwe Physiotherapy Assoc., P.O. Box A 147 Avondale, Salisbury.

Films

«Rehabfilm», la bibliothèque audiovisuelle spécialisée en films et bandes vidéo concernant tous les domaines de la réhabilitation, a publié un nouveau catalogue. Il contient des contributions de 12 pays avec des sujets concernant: la physiothérapie, l'orthopédie, la prothétique, la diagnostic des affections de la prime enfance ainsi que les conditions d'engagement ou l'organisation des loisirs. La catalogue peut être commandé à l'adresse suivante:

Catalogue, C1 Rehabfilm, 20 West 40th St. New York N.Y. 10018

Séance du Comité Exécutif

La prochaine Assemblée aura lieu du 5 au

11 janvier 1981 à Bangkok en Thaïlande. Ci-après quelques points importants qui y seront traités:

1. Discussion de problèmes rencontrés lors des séances précédentes, par ex.: présentation audio-visuelle des buts et de l'utilité de la WCPT, principes éthiques etc....
2. Problèmes financiers, par ex.: cotisations annuelles, budget etc....
3. Changements des statuts
4. Sous-groupes (proposition de la FSP)
5. Membres: admissions, démissions
6. Assemblée Générale et Congrès 1982 en Suède
7. Collaboration avec d'autres sociétés internationales.

Votre délégué, le soussigné, participera à cette séance et vous informera de l'essentiel.

Congrès en Suède

La date limite pour l'envoi des exposés (extrait de 200 mots) à l'organisme compétent est mi-octobre 1980. A partir du 1er novembre 1980 la fédération suédoise n'acceptera plus d'exposés.

Traduction: Raymond Mottier

Hans Zimmermann
Case postale
4153 Reinach



FÉDÉRATION SUISSE DES PHYSIOTHÉRAPEUTES
SCHWEIZERISCHER PHYSIOTHERAPEUTENVERBAND
FEDERAZIONE SVIZZERA DEI FISIOTERAPISTI

Nationaler Kongress

Basel, 14./15. November 1980

Kongressthema: Die Schulter

Erkrankungen und Verletzungen und die Behandlung in der Physiotherapie

Übersicht über die Referate

- Anatomie und funktionelle Bewegungslehre
- Zentrales Referat über die Periarthropathia humero scapularis
- Neurologische Aspekte
- Gesichtspunkte der manuellen Therapie
- Elektrotherapie
- Mobilisierende Massage
- Cervicalsyndrom und Schulter
- Sportverletzungen, Sportschäden
- Die geburts-traumatische Plexusparese
- Traumatologie und konservative Therapie
- Operative Therapie
- Krankengymnastik in der Chirurgie
- Psychosomatik
- Schulter-syndrom bei Hemiplegiker/Krankengymnastik
- Die überlastete Schulter beim Physiotherapeuten

Referenten

Wir freuen uns, Ihnen die folgenden Referenten vorstellen zu können:

Ärzte

Dr. Huber, Internist, Basel
PD Dr. Jani, Orthopäde, Basel
Prof. Kubik, Anatom, Zürich
Prof. Morscher, Orthopäde, Basel
Dr. Gächter, Orthopäde, Basel
Dr. Segesser, Orthopäde
Prof. Wagenhäuser, Rheumatologe, Zürich
Prof. Wüthrich, Neurologe, Basel
Dr. Weitraub, Internist, Zürich

Physiotherapeuten

Heidi Benz, Basel
Ortrud Bronner, Basel
Pat Davies, Bad-Ragaz
Jean Felix, Genève
Bettina Fischer-Vedova
Verena Jung, Basel
Dr.med.h.c. Susanne Klein-Vogelbach, Basel
Ursula Künzle, Basel
Thomas Tritschler, Schaffhausen

Grosser GALA-Abend

mit Nachtessen im Stadttheater Basel. Einzigartiges und einmaliges Programm. Das Ensemble des Stadttheaters spielt nur für die Kongressteilnehmer. Überraschungen zum Dessert:

PS Corporation in Concert und weitere Höhepunkte

Kosten

Die Kongresskarte **A / Fr. 180.** – Inbegriffen sind: Teilnahme am Kongress, Mittagessen Freitag, GALA-Abend Freitag, inklusive Nachtessen.

Die Kongresskarte **B / Fr. 160.** – Inbegriffen sind: Teilnahme am Kongress, Mittagessen Freitag.

Die Kongresskarte **C / Fr. 20.** – Nur für Schüler. Inbegriffen sind: Teilnahme am Kongress.

Weitere Information

- Der Kongress wird zweisprachig, Deutsch und Französisch, mit Simultanübersetzung abgehalten
- Für Begleitpersonen wird während der Dauer des Kongresses ein zusätzliches Programm geboten

Kontaktadresse und Information

Schweizer Mustermesse Basel, Kongresszentrum, 4021 Basel, Tel. 061 / 26 20 20
Stichwort: Physiotherapeuten-Kongress

Congrès national

Bâle, 14/15 novembre 1980

Thème: L'épaule

Affections et lésions, leur traitement en physiothérapie

Aperçu des exposés

- Anatomie et kinésiologie fonctionnelle
- Exposé principal consacré à la periarthropathia humero scapularis
- Aspects neurologiques
- La thérapie manuelle et ses différents aspects
- L'électrothérapie
- Massages mobilisants
- Syndrome cervical et l'épaule
- Accidents et lésions sportives
- Le plexus parétiq ue et le traumatisme chez le nouveau né
- Traumatologie et thérapie de conservation
- Thérapie chirurgicale
- Kinésithérapie en chirurgie
- La psychosomatique
- Syndrome de l'épaule chez l'hémiplégique
- Le surmenage de l'épaule chez le physiothérapeute

Orateurs

Nous avons le plaisir de vous présenter les orateurs suivants:

Médecins

Dr Huber, spécialiste en médecine interne, Bâle
PD Dr Jani, orthopédiste, Bâle
Prof. Kubik, anatomiste, Zurich
Prof. Morscher, orthopédiste, Bâle
Dr Gächter, orthopédiste, Bâle
Dr Segesser, orthopédiste
Prof. Wagenhäuser, rhumatologue, Zurich
Prof. Wüthrich, neurologue, Bâle
Dr. Weintraub, interniste, Zurich

Physiothérapeutes

Heidi Benz, Bâle
Ortrud Bronner, Bâle
Pat Davies, Bad-Ragaz
Jean Félix, Genève
Bettina Fischer-Vedova
Verena Jung, Bâle
Susanne Klein-Vogelbach, Dr méd.h.c., Bâle
Ursula Künzle, Bâle
Thomas Tritschler, Schaffhouse

Grande soirée de GALA

avec dîner au théâtre municipal de Bâle. Programme extraordinaire et unique en son genre. L'ensemble du théâtre municipal ne joue que pour les congressistes. De nombreuses surprises au dessert:

«PS Corporation in concert» et bien d'autres points culminants

Frais de participation

Carte de congressiste **A / Fr. 180.** – comprenant la participation au congrès, le déjeuner du vendredi midi, la soirée de gala du vendredi avec dîner.

Carte de congressiste **B / Fr. 160.** – comprenant la participation au congrès et le déjeuner du vendredi midi.

Carte de congressiste **C / Fr. 20.** – seulement pour étudiants: comprenant la participation au congrès.

Autres informations

- Le congrès sera bilingue, français - allemand avec traduction simultanée.
- Pendant la durée du congrès, un programme spécial a été établi pour les accompagnant(es)

Adresse et informations

Foire suisse d'échantillons Bâle, centre de congrès, 4021 Bâle, Tél. 061 / 26 20 20
Il est recommandé de mentionner dans la correspondance: «Congrès des physiothérapeutes»

Congresso nazionale

Basilea, 14/15 novembre 1980

Tema del congresso: La spalla

Malattie e lesioni e il loro trattamento in fisioterapia

Sunto delle conferenze

- Anatomia e cinestesia funzionale
- Conferenza principale dedicata alla periarthropathia humero scapularis
- Aspetti neurologici
- I vari aspetti della terapia manuale
- L'elettroterapia
- Sindrome cervicale e spalla
- Infortuni e lesioni sportive
- La paresi del plesso quale trauma ostetrico
- Traumatologia e terapia di conservazione
- Terapia chirurgica
- Ginnastica terapeutica in chirurgia
- La psicomatica
- Sindrome della spalla presso l'emiplegico
- Il sovraccarico della spalla presso il fisioterapista

Oratori

Abbiamo il piacere di presentarvi i seguenti oratori:

Medici

Dott. Huber, internista, Basilea
LD Dott. Jani, ortopedico, Basilea
Prof. Kubik, anatomico, Zurigo
Prof. Morscher, ortopedico, Basilea
Dott. Gächter, ortopedico, Basilea
Dott. Segesser, ortopedico
Prof. Wagenhäuser, reumatologo, Zurigo
Prof. Wüthrich, neurologo, Basilea
Dr. Weintraub, internista, Zurigo

Fisioterapisti

Heidi Benz, Basilea
Ortrud Bronner, Basilea
Pat Davies, Bad-Ragaz
Jean Felix, Ginevra
Bettina Fischer-Vedova
Verena Jung, Basilea
Dott.med.h.c.Susanne Klein-Vogelbach, Basilea
Thomas Tritschler, Sciaffusa

Grande serata di gala

con pranzo presso il teatro cittadino di Basilea. Programma straordinario e unico nel suo genere. L'insieme del teatro cittadino recita esclusivamente per i congressisti.

Varie sorprese al momento del dolce:

PS «Corporation in concert» e parecchi altri momenti culminanti.

Costo

Tessera di congressista **A / fr. 180.** —
Comprendente: partecipazione al congresso, colazione il venerdì, serata di gala il venerdì incluso il pranzo.

Tessera di congressista **B / fr. 160.** —
comprendente: partecipazione al congresso e colazione il venerdì.

Tessera di congressista **C / fr. 20.** —
soltanto per studenti comprendente: partecipazione al congresso.

Informazioni ulteriori

- Il congresso si terrà in due lingue, ovvero tedesco e francese, con traduzione simultanea
- Durante lo svolgimento del Congresso gli accompagnatori potranno fruire di uno speciale programma

Indirizzo e informazioni

Fiera Campionaria Svizzera Basilea, Centro dei congressi, 4021 Basilea, tel. 061 / 26 20 20
«Congresso dei fisioterapisti»

Modell 825: Medizinalbad-Kombination

Einmalige Doppelfunktion

Für die neue Kombination 825 wurden langjährige, weltweite Erfahrungen ausgewertet, Bewährtes übernommen und neue Entwicklungstendenzen berücksichtigt. Modernste Technik, funktionsbezogenes, ansprechendes Design, die bis ins kleinste Detail durchdachte Konstruktion sowie die einmalige standardmässige Ausrüstung – alles in traditions-gemäss beispielhafter Qualität – lassen diese Kombination auch höchsten Anforderungen gerecht werden. Verlangen Sie ausführliche Unterlagen.

Benz Hydrotherapie-Apparate sind anders als die andern. Überzeugende Gründe sprechen dafür.

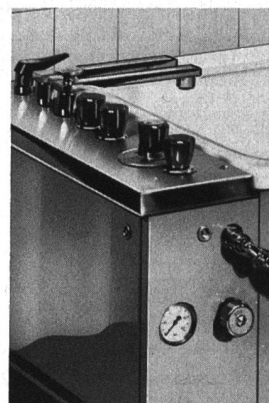

Medizinalbad-Kombination: ● Gehäuse 2 mm Anticorodal für hohe Stabilität ● Wanne Stahlblech, säurebeständig, weiss emailliert oder Chromnickelstahl 18-8-2 ● Gehäusefarbe nach Ihrer Wahl ● eingebaute Kohlendioxid-Imprägnierarmatur ● auf Wunsch, eingebaute Sole-Dosiervorrichtung mit elektronischer Wähltafel ● kompakte Abmessungen: 200 x 80 cm

Vertretung deutsche Schweiz:
FANGO CO GmbH
Postfach 127
CH-8640 Rapperswil
Telefon 055/27 88 77

BENZ

Apparate für Hydro-Therapie
und Hydroelektro-Therapie

BENZ + CIE AG
Universitätstrasse 69
CH-8033 Zürich
Telefon 01/363 23 30

Vertretung franz./ital. Schweiz:
PHYSIO-SERVICE SA
Route de Crissier 32
CH-1023 Crissier
Telefon 021/35 24 61

Gesprächsführung als Teil der physiotherapeutischen Behandlung, Kurs 2

Seminarinhalt

Grundlagen der Gesprächsführung mit Patienten

Psychologische Grundlagen des Gesprächs
Möglichkeiten und Grenzen psychologischer Gesprächsführung
Techniken der Gesprächsführung — sinnvoll eingesetzt
Wie kann ich verstehen, was der Patient wirklich meint?

Umgang mit häufigen/schwierigen Situationen im Gespräch

Wie verläuft ein «normales» Gespräch?
Wie öffne ich das Gespräch?
Wie komme ich zu einem guten Abschluss?
Der Patient zeigt (Angst, depressive Verstimmung, Aggression) — was kann ich tun?
Möglichkeiten der Ermutigung im Gespräch
Wie kann ich das Verhalten des Patienten verändern?
Das Patientengespräch als Instruktion
Wie bleibe ich auch in schwierigen Situationen mit dem Patienten im Gespräch?

Patient und Therapeut als Gesprächspartner

Erlebe ich mich gleich, wie mich der Patient sieht?
Beziehungsstrukturen im Verhältnis Patient-Physiotherapeut
Gesprächstendenzen bei Physiotherapeut und Patient
Stereotype Verhaltensspiele
(Anwendungsmöglichkeiten der Transaktionsanalyse für das Patientengespräch)

Psychohygiene des Physiotherapeuten

Wie kann ich die Belastung meines Berufes aushalten?
Möglichkeiten der Verarbeitung erfolgloser Gespräche
Wie gehe ich mit all den Anforderungen um, welche die Patienten an mich stellen?

Methodik

Das Seminar ist als Übungskurs konzipiert. Der methodische Schwerpunkt liegt entsprechend in der Durchführung und Diskussion von realitätsnahen Gesprächssituationen. Als Hilfsmittel werden Video-Recorder und Tonband eingesetzt. Es besteht auch die Möglichkeit, Bild oder Tonaufzeichnungen von Gesprächen aus der eigenen Arbeitspraxis im Seminar zu besprechen.

Die erforderliche Basisinformation wird teils durch Kurzreferate, teils im Lehrgespräch bzw. in den schriftlichen Unterlagen vermittelt.

Unterlagen

Jeder Teilnehmer erhält während des Seminars ausführliche schriftliche Unterlagen, in welchen das im Kurs behandelte Grundwissen systematisch dargestellt ist.

Organisatorisches

Das Seminar umfasst 8 Kurstage, aufgegliedert in einen Einleitungstag (Samstag), zwei Blockkurse zu je 3 Tagen (Montag bis Mittwoch bzw. Mittwoch bis Freitag) und einen Schlußtag (Samstag). Besonders in den in einem Bildungshaus stattfindenden Blockkursen soll durch vermehrte Möglichkeit informellen Zusammenseins der gegenseitige Erfahrungsaustausch unter den Teilnehmern gefördert werden.

Kursdaten:

24. Januar 1981, 16. bis 18. Februar 1981, 1. bis 3. April 1981, 1. Mai 1981.

Kursort:

24. Januar 1981 und 2. Mai 1981
Kursräume der Stiftung Institut für Angewandte Psychologie
Merkurstrasse 34, 8032 Zürich

Blockkurs:

16. bis 18. Februar 1981
Bad Schönbrunn,
6311 Edlibach

Teilnehmer:

begrenzt auf maximal 18 Personen

Kursgebühr:

Verbandsmitglieder SPV Fr. 680.—
Nicht-Verbandsmitglieder Fr. 780.—

Übungsmaterial und Unterlagen inbegriffen, zahlbar nach Erhalt der Anmeldungsbestätigung.

Unterkunft und Verpflegung zu Lasten des Teilnehmers.

Abschluss:

Der Teilnehmer erhält nach aktiver Absolvierung des Seminars ein Attest. Diese Kursbestätigung ist gemeinsam unterzeichnet vom Schweizerischen Physiotherapeuten-Verband und von der Stiftung Institut für Angewandte Psychologie (Kursleitung).

Kursleitung:

C.D. Eck, stv. Dir., Institut für Angewandte Psychologie, Zürich

Anmeldung:

Ihre Anmeldung richten Sie bis spätestens 1. Dezember 1980 an

Sekretariat SPV
5454 Bellikon AG

Mit der Anmeldung muss eine Anzahlung von Fr. 100.— auf PC 50-9029 überwiesen werden.

Anmeldung

Ich melde mich an zum:

Seminar «Gesprächsführung als Teil der physiotherapeutischen Behandlung»

Beginn: 24. Januar 1981

Name:

Vorname:

Geschäftsadresse:

Telefon:

Privatadresse:

Telefon:

Den Restbetrag überweise ich nach Erhalt Ihrer Anmeldungsbestätigung, bis spätestens 10. Januar 1981:

Ich bin Mitglied des SPV ja
..... nein

Datum: Unterschrift:

MINI-WORK-SHOP

Für Physiotherapeut(in)en, Intensiv- schwestern und -Pfleger

Wir führen am 29. November 1980 einen Mini-Work-Shop «Physiotherapie auf Intensivstationen» im Kantonsspital, Pflegeschulen, Südallee 22, Aarau, durch.
Im Programm sehen Sie, dass wir das ganze IBS-Team ansprechen möchten. Wir erwarten ein gemischtes Publikum, das diesen Samstag aktiv und kritisch mitgestalten hilft.
Diese Fortbildungsveranstaltung ist unentgeltlich. Wir wären jedoch froh, wenn Sie sich mit untenstehendem Abschnitt schriftlich **bis zum 9. November 1980** an folgende Adresse anmelden:

Dr. med. K. Reist
Kantonsspital Aarau
5000 Aarau
Mit freundlichen Grüßen

Dr. K. Reist und D. von Ow

PROGRAMM

- 9.20 Begrüssung
Probleme einer chirurgischen Intensivstation
Dr. K. Reist
- 9.40 Das IBS-Team
Sr. Dora Kägi
- 10.00 PAUSE/AUSSTELLUNG
- 10.20 Physiologische Grundlagen der Atemtherapie auf der Intensivstation
PD Dr. R. Keller
- 10.45 TONBILDSCHAU: Die respiratorische Physiotherapie in der Akutklinik
D. von Ow und Dr. K. Reist
- 11.05 Praktisches Ueben zur respiratorischen Physiotherapie
- 12.00 MITTAGSPAUSE
- 13.00 Die Verbrennungskrankheit
Dr. G. Zellweger
- 13.20 Ein physiotherapeutisches Konzept für den IBS-Patienten
D. von Ow
- 13.40 PAUSE/AUSSTELLUNG
- 14.00 Die Physiotherapie bei Patienten mit ZNS-Störungen
V. Rüegg und H. Steudel
- 14.30 PRAKTISCHE TIPS zur Frührehabilitation
BEANTWORTUNG von Fragen durch die Referenten
DISKUSSION



Name Beruf

Strasse

PLZ/Ort

MEINE SCHMERZEN LASSEN NACH
DER SPAZIERGANG WAR SCHÖN

ICH BIN MÖDE
MIR IST KALT

COMMUNICATOR

die Verständigungshilfe für Sprech- und Schreibbehinderte.

Der Canon Communicator ist eine elektronische Mini-Schreibmaschine, mit der Buchstaben und Worte, ja ganze Botschaften, einfach auf Band gedruckt werden können. Behinderte und Patienten in Pflegeheimen

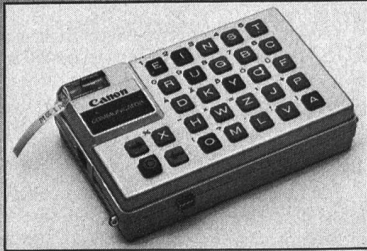

und Spitälern können dieses kleine und nur 280 g schwere Gerät bequem am Handgelenk, am Bein, am Gürtel oder auch an der Armlehne eines Rollstuhls befestigen. Neutrale Beratung durch die Hilfsmittelzentrale, Spitalstr. 40, 4056 Basel, Telefon: 061/57.02.02.

Canon

Generalvertretung für die Schweiz:
Canon Optics AG, Max Högger-Str. 2, 8048 Zürich,
Telefon 01/64 20 60



Ich bitte um kostenloses Informationsmaterial.
Name: _____
Straße: _____
Ort: _____

DP3

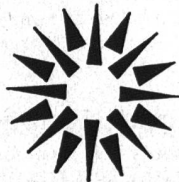

SCHWEIZERISCHE
UNFALLVERSICHERUNGSANSTALT
Nachbehandlungszentrum Bellikon

5454 Bellikon (bei Zürich) ☎ 056/ 96 01 41

Wir suchen auf Neujahr oder nach Uebereinkunft für unsere Physiotherapie-Abteilung, welche etwa 30 Mitarbeiter umfasst eine(n)

Cheftherapeut-Stellvertreter(in)

Wir bieten Ihnen eine vielseitige, verantwortungsvolle Aufgabe bei der Sie Ihre fachlichen und organisatorischen Fähigkeiten voll einsetzen können.

Innerhalb unseres Zentrum bestehen zahlreiche Möglichkeiten zur Weiterbildung, die in Zusammenarbeit mit den Aerzten, der Ergotherapie, der Orthopädie, der Berufserprobung und dem Psychologen durchgeführt werden.

Unser Chefphysiotherapeut, Herr P. Saurer, gibt Ihnen gerne weitere Auskunft.

Richten Sie bitte Ihre Bewerbung mit den üblichen Unterlagen an das **Personalbüro des SUVA Nachbehandlungszentrums, 5454 Bellikon.**

Neu

Prelloran[®]

Gel Crème

bei Prellungen... Quetschungen... Zerrungen... Verstauchungen

Geigy

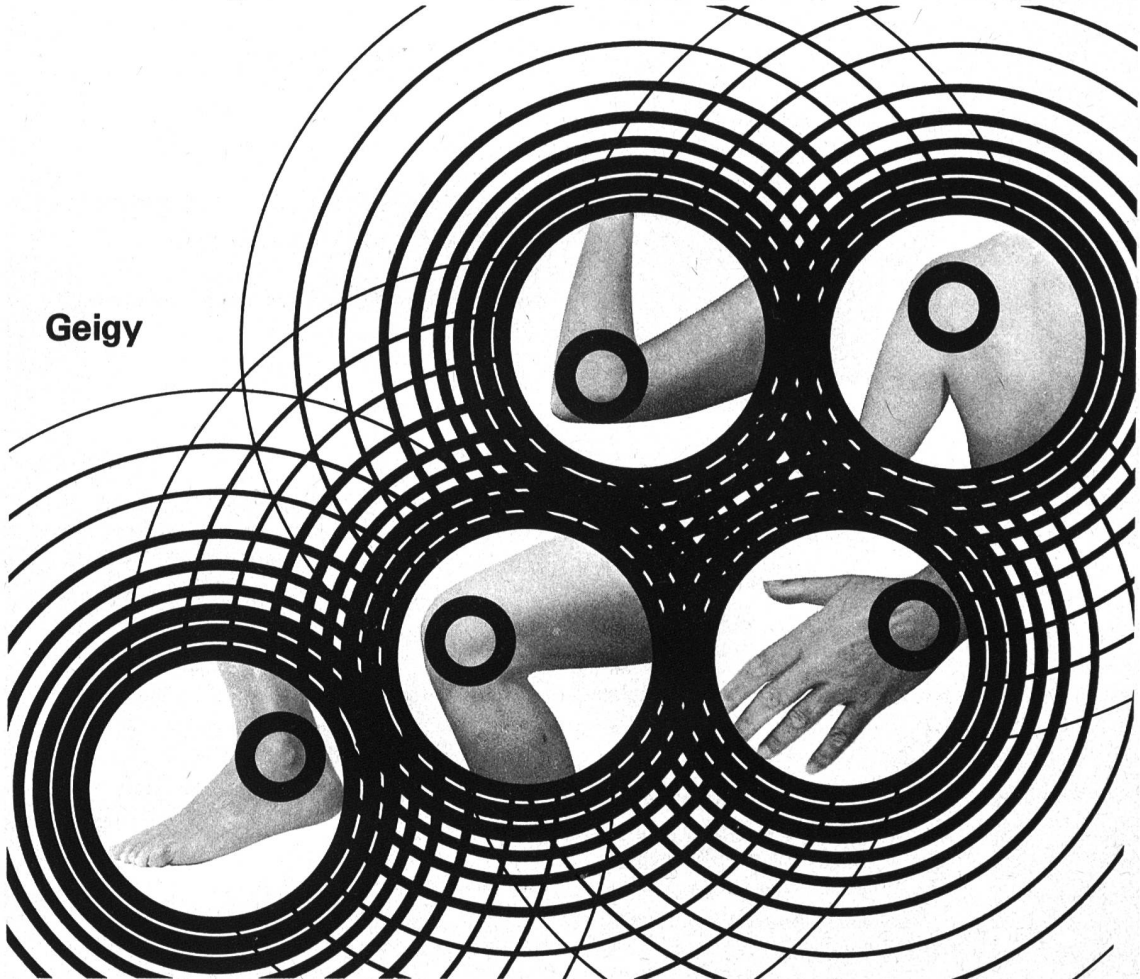

Prelloran
bekämpft die Entzündung
lindert den Schmerz
beseitigt den Bluterguss
macht wieder mobil

Prelloran Gel
für schmerzempfindliche
und grössere Flächen
angenehm kühlend

Prelloran Crème
wenn Massage-Effekt
von Nutzen ist
speziell hautfreundlich

Zusammensetzung: Gel, Crème: Heparinoid Geigy 1%,
Aethylenglykolmonosalicylat 4%. Indikationen:
Stumpfe Sport- und Unfallverletzungen; Entzündung
und Schmerzen der Muskeln und Sehnen;
akute oberflächliche Phlebitis und Thrombophlebitis.
Anwendung: Zur Behandlung schmerzempfindlicher
und grosser Flächen: Gel, täglich mehrmals auf

die intakte Haut auftragen und ohne Druck verteilen.
Wenn zusätzlicher Massage-Effekt von Nutzen ist:
Crème, 2-3mal täglich auftragen und leicht ein-
massieren. Zu beachten: Nicht auf offene Wunden
oder Schleimhäute applizieren. Handelsformen: Gel,
Crème: Tüben zu 30 g und 100 g. Weitere Informationen
siehe Standardprospekt.

PRL 12a/79 CHd

Verkaufen oder Verpachten

Aus gesundheitlichen Gründen verkaufe oder verpachte ich zu sehr guten Bedingungen meine

Praxis für physikalische Therapie

Drei Behandlungsräume und Nebenräume, weitere Räume könnten dazu gemietet werden.

Die gutgehende Praxis liegt in einer steuergünstigen Gemeinde bei Zürich mit ca. 12 000 Einwohnern, Einzige Praxis am Ort, zentrale Lage, Nähe Bahnhof, grosses Einzugsgebiet.

Einführung mit Patientenübernahme kostenlos möglich. Sichere Existenz für tüchtigen Physiotherapeuten.

Interessenten wenden sich bitte an:

Chiffre 971 an Plüss Druck AG
Postfach 1301, 8036 Zürich



In unserem grosszügig ausgebauten Kurhotel findet

Physiotherapeut oder Physiotherapeutin

eine selbständige, sehr gut bezahlte Stelle

Ein abwechslungsreicher und anspruchsvoller Posten als

Masseur oder Masseurin
ist ebenfalls neu zu besetzen

Unser Hotel liegt im schönen Oberbaselbiet, für unsere Mitarbeiter stehen komfortable Wohnungen oder Separat-Zimmer zur Verfügung

Vreni und Klaus Kälin-Leuthardt
Telefon 061 69 23 23

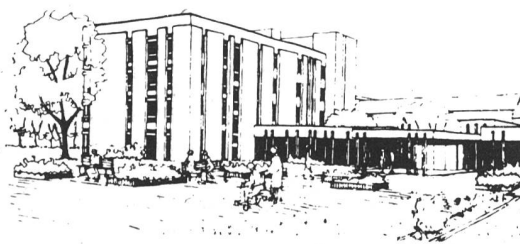

Solbadklinik Rheinfelden

Unsere bisherige

Leiterin der Kinder-Krankengymnastik-Abteilung

mit CP-Beratungs- und Behandlungsstelle

wird im nächsten Jahr pensioniert und wir suchen deshalb mit Stellenantritt nach Übereinkunft eine Nachfolgerin.

Nebst ausgezeichneten allgemeinen Fachkenntnissen erwarten wir Bobath-Ausbildung, einige Jahre erfolgreiche Praxis, gutes Organisations-talent sowie die Fähigkeit, ein Team von ca. 6 Mitarbeiterinnen zu leiten und weiterzubilden.

Sie finden bei uns eine interessante, selbständige und verantwortungsvolle Tätigkeit bei entsprechend guten Anstellungsbedingungen.

Ihre Bewerbung mit Lebenslauf, lückenlosen Zeugniskopien sowie Foto richten Sie bitte an die Verwaltungsdirektion der

Solbadklinik, 4310 Rheinfelden

Zur selbständigen Leitung der neuerrichteten grossen Physiotherapieabteilung (stationäre und ambulante Patienten) suchen wir auf Sommer 81 einen(e)

Chef-Physiotherapeuten(in)

Wir bieten:

- Neueste, grosszügige Einrichtungen mit Hallenbad (Hydrotherapie, Fango, Elektrotherapie, Gymnastik usw.)
- Ausbaufähiges Tätigkeitsgebiet
- Sehr guten Verdienst mit Umsatzbeteiligung gute Sozialleistungen
- Sehr schöne Wohnlage über dem Bodensee in Nähe St. Gallen. Moderne Wohnung durch das Kurhaus oder Mithilfe bei Haussuche
- Enge, kollegiale Zusammenarbeit mit leitendem Arzt erwünscht

Wir erwarten:

- Erfahrung in den oben erwähnten Gebieten plus p.o. Rehabilitation
- Freude an Organisation und Aufbau (Mitsprache bei Anschaffung der Apparate und Einrichtungen erwünscht)
- Längerfristige Mitarbeit

Schriftliche Bewerbung mit den üblichen Unterlagen erbeten an **Direktion Hotel-Kurhaus Bad, 9428 Walzenhausen (Schweiz).**

sicher, zweckmässig, wirtschaftlich

Kantonsspital Freiburg



Vorhanggarnitur für Bad und Dusche

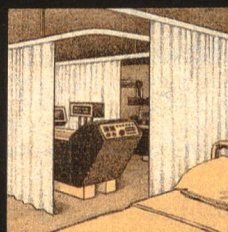

Vorhangabtrennungen in Physiotherapieabteilungen

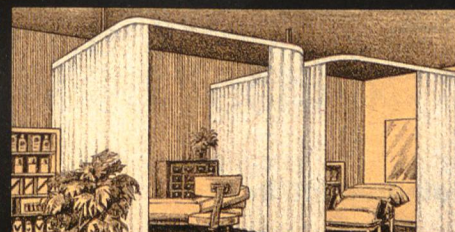

Raumunterteilung: Untersuchung/Massage

Für die Unterteilung von Räumen in Spitälern, Kliniken, Bädern, Kuranstalten und Heimen ist das Cubicle-System SILENT GLISS 6100 ein zweckmässiges und wirtschaftliches Innenausbauerelement.

Es ermöglicht ohne bauliche Veränderungen in Neubauten oder bestehenden Gebäuden jede gewünschte flexible Raumabtrennung – gerade oder abgelenkt – ohne Raumverlust.

Raumabtrennungen mit dem SILENT GLISS-Cubicle-System sind formschön, korrosionsbeständig und leicht zu reinigen. Sie lassen seitlich und nach unten volle Bewegungsfreiheit. Ihre hohe Belastbarkeit – freitragend bis 3 m – erfüllt die Sicherheitsbedürfnisse der Patienten und des Pflegepersonals.

Interessante Kombinationen sind möglich, zum Beispiel für die Aufhängung von Infusionsflaschen, Leseleuchten, elektrischen Leitungen, Bildern und Kleidern.

Wir beraten Sie gerne.



VonDach+Co

3250 Lyss
Telefon 032/84 27 42

Gutschein für nähere Unterlagen:

- Cubicle-System
 - Bezugsquellen
 - für unverbindliche und kostenlose Beratung und Vorführung
- Terminvorschlag:

Name:

Adresse:

PLZ/Ort:

Telefon:

Senden an: Von Dach+Co., 3250 Lyss

52a
Pht

**L'HOPITAL DE LA TOUR ET PAVILLON
GOURGAS A MEYRIN-GENÈVE
(filiale de la Société HUMANA Inc.,
Louisville, Kentucky, USA)**

cherche, pour entrée immédiate ou à convenir:

une physiothérapeute

qualifiée et expérimentée, en possession du diplôme suisse.

Les offres manuscrites accompagnées du curriculum vitae, des copies du diplôme et de certificats, ainsi que d'une photo, sont à adresser au

Département du Personnel de l'Hôpital de la Tour, 3 avenue J.-D. Maillard, 1217 Meyrin (Genève)

Bezirksspital und regionales Krankenhaus Langnau / Schweiz

Zur Ergänzung unseres Teams (3 Therapeuten/innen) suchen wir per sofort oder nach Vereinbarung:

dipl. Physiotherapeut/in

Wir bieten abwechslungsreiche Arbeit mit stationären und ambulanten Patienten aus folgenden Gebieten:

- innere Medizin
- allgemeine Chirurgie
- Orthopädie
- Pädiatrie (ebenfalls CP-Kinder)
- Gynäkologie / Geburtshilfe
- Geriatrie

Ausserdem:

- gleitende Arbeitszeit
- gute Anstellungsbedingungen
- individuelle Wohnmöglichkeiten
- Stadt Bern und Sportgebiete (Sommer- und Wintersport) in unmittelbarer Nähe (ca. 30 Minuten)

Anfragen und Bewerbungen sind zu richten an:
**Verwaltung des Regionalen Krankenhauses
CH - 3550 Langnau i. E.**



**KINDERSPITAL ZÜRICH
Rehabilitationsstation,
Affoltern a/Albis**

Zur Behandlung unserer körperbehinderten Kinder im Vorschul- und Schulalter suchen wir

Physiotherapeutin

(mit Bobath-Ausbildung bevorzugt)

Interessante, vielseitige Tätigkeit
Gute Anstellungsbedingungen

Wohnsitz in Zürich möglich, da eigener Busbetrieb.

Schriftliche Bewerbungen sind zu richten an:

Kinderspital Zürich, Rehabilitationsstation
Verwaltung, 8910 Affoltern a/Albis
Tel. Auskunft erteilt: 01 / 761 51 11

BEZIRKSSPITAL DORNACH, DORNACH

(an der Peripherie der Stadt Basel mit guten Tram- und Bahnverbindungen in die City)

sucht auf 1. November oder nach Uebereinkunft eine

Physiotherapeutin

für unsere gut eingerichtete Therapieabteilung. Eine abwechslungsreiche Tätigkeit mit unseren Abteilungen Chirurgie, Medizin und einem gut frequentierten Ambulatorium bietet Garantie zur beruflichen Entfaltung.

Gehalt und Sozialleistungen nach kantonalem Dekret. 5-Tage-Woche.

Anmeldungen sind zu richten an die Verwaltung des Bezirksspitals Dornach, 4143 Dornach, Tel. 061 72 32 32, intern 115 oder für fachliche Fragen die Leiterin der Physiotherapie, intern 414.

Komplette Praxiseinrichtungen



Medizinische Bäder direkt vom Hersteller

- Beratung • Planung
- Lieferung • Montage
- über 45 Jahre Erfahrung

Ausgereifte Technik, modernes Design und hochwertige Qualität zeichnen unsere Geräte aus!
 Montage und Kundendienst durch unsere Fachmonteure!
 Unterwassermassage- und Kombinationsanlagen, elektro-galvanische Strombäder, Vierzellenbäder, medizinische Spezialwannen, Kneipp-Einrichtungen, CO²-Dampf-Gasbäder, Fangorührwerke, Fangowärmeschränke, Patientenhebevorrichtungen, Gymnastikeinrichtungen, Bestrahlungsgeräte, Elektro-Therapie, Trennwandsysteme, Schmetterlingswannen und Bewegungsbäder.
 Unverbindliche Beratung durch unseren Außendienst:

Vertretung für die gesamte Schweiz:

Fango Co GmbH
Fischmarktplatz 9
8640 Rapperswil
Tel. 055 27 88 77

Physio-Service SA
32, route de Crissier
1023 Crissier
Tel. 021 35 24 61



Schreiner Apparatbau GmbH
Mülhauser Straße 13 · 7800 Freiburg
Telefon 07 61 / 8 31 07

Microtherm, das Radargerät mit der neuen Technik

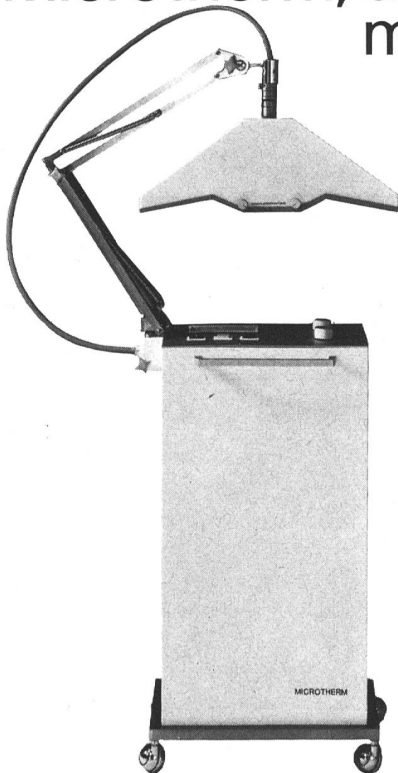

Umschaltbarer Variostrahler für Rundfeld, Halbfeld und Großfeld.

Kompakte, handliche Dimensionen bei einer Leistung von 250 Watt.

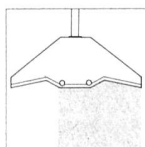
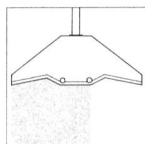
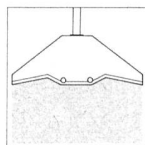
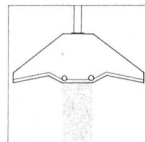

Coupon

Gegen Einsendung dieses Coupons erhalten Sie von unserer zuständigen Schweizer Generalvertretung Unterlagen über den Microtherm.

Zimmer Elektromedizin
 Generalvertretung
 Manfred Hof
 Postfach
 CH-4148 Pfeffingen/BL

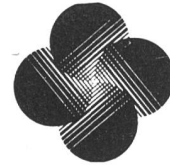

An unsere

Behandlungsstelle für cerebrale Bewegungsstörungen in Winterthur (Schweiz)

Ärztliche Leitung: Herr Dr.med. André Frank, Pädiatrie FMH / Rehabilitation, Winterthur,

suchen wir sehr dringend eine zweite

DIPL. PHYSIOTHERAPEUTIN

mit abgeschlossener BOBATH-Ausbildung oder mit Bereitschaft zur kurzfristigen Absolvierung dieses Lehrganges.

Schwerpunkt:

Behandlung von Kindern mit cerebralen Bewegungsstörungen und Kindern mit psychomotorischem Entwicklungsrückstand; vorwiegend **Säuglinge** (Frühbehandlung) und **Kinder im Vorschul- bis Mittelstufen-Alter**.

Wir haben eine sehr interessante Tätigkeit in einem Team von Physio- und Ergotherapeutinnen anzubieten und offerieren gute Anstellungsbedingungen (13. Monatsgehalt, 7 Wochen Ferien). — Es wäre auch eine **Teilzeit-Tätigkeit** möglich.

Eintritt: raschmöglichst.

Offerten bitte an: **BRÜHLGUT-STIFTUNG für Behinderte**
Geschäftsstelle Winterthur, CH-8402 Winterthur, Postfach 26,
Telefon: 052 / 22 18 49 — Herr Jean Landert

KLINIK HIRSLANDEN ZÜRICH

Für verantwortungsvolle und vielseitige Tätigkeit mit stationären und ambulanten Patienten suchen wir

dipl. PHYSIOTHERAPEUTIN

Wir bieten:

- selbständigen und interessanten Aufgabenkreis
- geregelte Arbeitszeit
- angenehmes Arbeitsklima
- innerbetriebliche regelmässige Fortbildung
- fortschrittliche Anstellungsbedingungen
- gute Sozialleistungen

Allenfalls ist auch Teilzeitbeschäftigung möglich.

Ein eigener Kinderhort steht zur Verfügung.

Auf Wunsch laden wir Sie gerne zu einer unverbindlichen Besichtigung ein.

Bewerbungen sind erbeten an:

KLINIK HIRSLANDEN, Direktion
Witellikerstrasse 40, Postfach, 8029 Zürich
Tel. 01 / 53 32 00

Das neue IMPULSAPHON - T M 99 ist eingetroffen

«Die tragbare Variante des bekannten Modells M 77»



In modernster, vollintegrierter Schaltungstechnik

Mit digitaler Anzeige der Behandlungszeit

Kofferdeckel mit Zubehörfach zum Unterbringen des Behandlungskopfes, Kabel, Koppelsubstanz usw.

Auch das Modell M 99 hat die Ihnen bekannten und bei der Behandlung Ihrer Patienten entscheidenden IMPULSAPHON-VORTEILE:

- automatische Kopplungskontrolle
- Dauerschall- und Impulsbetrieb
- Anzeige sämtlicher Betriebszustände am Behandlungskopf
- konstante Leistungsabgabe durch automatische Spannungs- und Frequenzstabilisierung
- Gewicht inkl. Behandlungskopf: 4,5 kg
- der Behandlungskopf allein wiegt nur 150 gr.

JFAS 80
Halle 1, Stand 152

Planen Sie eine eigene Therapie?
— verlangen Sie unser Einrichtungs-Angebot:

GUTSCHEIN

ich wünsche

Offerte

unverbindliche Demonstration
Probeflieferung nach vorheriger tel. Vereinbarung



- Interferenzstrom-Therapiegeräte
- Niederfrequenzstrom-Therapiegeräte
- Ultraschall-Therapiegeräte
- Mikrowellen-Therapiegeräte
- Massage-Geräte
- Fango-Aufbereitungsanlagen
- Wärme- und Kältekompressen
- Massage-Liegen
- Gymnastik-Geräte
-

NAME: _____
ADRESSE: _____
PLZ/ORT: _____
TEL.: _____

Kompl. Therapie-Einrichtung

fricar

Einsenden an:

FRICAR AG, 8031 Zürich
Förllibuckstrasse 30/ Telefon 01/ 42 86 12

Gesucht **Physiotherapeut(in)**

als Mitarbeiter in Privatinstitut.
Bewerber sind unter Beilage der üblichen Unterlagen (Diplom, Curriculum vitae, Zeugnisse und Photo) an das **Institut für Physiotherapie Martin-François Benz**
20, rue de Lausanne, 1950 Sion erbeten.
Tel. 027/22 25 45

Gesucht in Privatinstitut – Sion/VS

Physiotherapeut(-in)

Beginn nach Übereinkunft. Bewerbung bitte an

**Martin-François Benz, Lausannerstr. 20,
1950 Sion, Tel. 027/22 25 45**

Zu verkaufen

Gut erhaltene **Eismaschine**
(Kibernetik AG Buchs)
Fr. 2'000.–
Tel. 031/55 60 65
(abwesend vom 21.9. - 13.10.80)
Praxis Dr. Minder

Langjährig dipl.

Physiotherapeutin sucht

auf Frühjahr 1981 neuen **Wirkungskreis** in der Stadt Zürich. ½ Tags oder Teilzeit

Frau E. Schraner, Stockerstr.41, 8802 Kilchberg

RORSCHACH/BODENSEE

Zur Ergänzung unseres Teams suchen wir einen selbständig arbeitender

Physiotherapeut/in

Unser Aufgabenkreis umfasst: Orthopädie, Neurologie, allg. Chirurgie, Pädiatrie, CP-Säuglinge, **Hippotherapie**

Wir bieten Ihnen ein angenehmes Arbeitsklima, zweitemässige Entlohnung.

Gelegenheit zur Führung unserer Zweigstelle mit zusätzlicher finanzieller Entschädigung.

Wir offerieren ferner Fortbildungskurse, wahlweise Bobath, Dr. S. Klein, Maitland oder Hippotherapie.

Bewerbungen bitte an

**Christine Bernardi-Schlatter
Praxis für Krankengymnastik
Thurgauerstrasse 33
9400 Rorschach
Tel. 071/41 32 03**



Wir suchen per sofort oder nach Vereinbarung eine/n

Leitende/n Physiotherapeutin/ Physiotherapeuten

Die Hauptaufgaben umfassen:

- Leitung einer Gruppe von Physiotherapeuten
- Behandlung stationärer Patienten in der Neurologischen Klinik
- Schülerbetreuung
- Behandlung ambulanter Patienten

Eine solide Ausbildung, Freude am Beruf und einige Jahre praktische Tätigkeit setzen wir für die Besetzung dieser Stelle voraus.

Wir bieten alle Vorteile eines modernen Universitätsspitals:

- Besoldung nach kantonalem Dekret
- sicherer Arbeitsplatz und gut ausgebaute Sozialleistungen
- Möglichkeit zur Weiterbildung
- auf Wunsch Vermittlung einer geeigneten Unterkunft

Gerne erwarten wir Ihre schriftliche Bewerbung mit Diplom- und Zeugniskopien unter Kennziffer 68/80.

DIREKTION DES INSELSPITALS
Personalabteilung, 3010 Bern



Die bewährte Formel
für Therapie und
Prophylaxe:

Schweizer YUMA-Moor

Indikationen: Deg. Gelenkerkrankung, Spondylarthrose, Coxarthrose, Gonarthrose, prim. und sek. chron. Polyarthritis, Lumbago, Myogelose, Neuralgie, Neuritiden, Luxationen, Distorsionen, Bursitis, Sportunfälle etc.

Therapieformen:

**YUMA-MOORBAD
MOORSCHWEFELBAD
MOORFICHTENBAD**

schlammfrei, 2 dl pro
Vollbad, kein Nachbaden,
kein Verschmutzen

Verlangen Sie Literatur und Muster bei:

fango co

Postfach 127, 3640 Rapperswil
Tel. 055 / 27 88 77

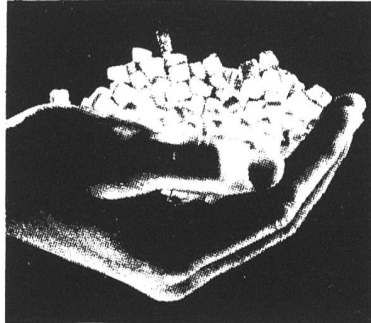

micro-cub Medizinaleis

- o entspannt die Muskulatur und wirkt schmerzdämpfend.
- o bleibt auch mit Wasser vermischt streufähig
- o das weiche Eis schont empfindliche Haut

**Die wache Mitarbeit des Patienten unterstützt
Ihre Bewegungstherapie und bringt Erfolg.**

Bitte verlangen Sie eine Gratis-Eisprobe!
Tel. (085) 6 21 31

IFAS, Halle 6, Stand 607

KIBERNETIK AG
Eismaschinen-Fabrik

CH - 9470 BUCHS



dagegen hilft

LAKO-VITAL

das Spezialkopfkissen von Lattoflex

Herstellung + Vertrieb:
P. Straubhaar, Burgstrasse 35,
3600 Thun 5
Tel. 033/22 21 44

083

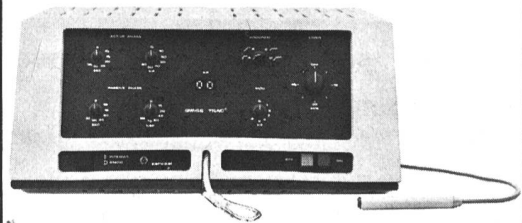

SWISS TRAC® E 1000

- Auf dem neuesten Stand der Technik
- Übersichtliche schnelle Bedienung
- Statische und intermittierende Extension
- Montage an jedem Extensionstisch
- Kompetente Beratung, fachmännischer Service.
- Niveau technique le plus récent
- Commande facile et rapide
- Extension statique et intermittente
- Possibilité de montage à chaque table d'extension
- Conseils et services après-vente compétent.

Für Extension:

SCHWEIZER + LANDTWING AG

CH 6340 Baar/Zug Tel. 042 / 31 14 77

25-jähriger

dipl. Physiotherapeut

B.Sc. (P.T.) Universität Ex. 79,
1-j. Berufserfahrung, sucht baldmöglichst Stelle
in allg. Krankenhaus, Klinik, Sanatorium in der
Schweiz.

S.B.Bakane, c/o Dr. Manapure
3/II Starkey town, Sadar,
Nagpur 440001 INDIA

Gesucht per sofort oder nach Vereinbarung
in modernst eingerichtete Physiotherapie selbst-
ständige(n) und fachlich interessierte(r)

Dipl. Physiotherapeut(in)

mit 2- oder mehrjähriger Berufserfahrung. Anstel-
lungsbedingungen nach persönlicher Absprache.

Dr. R. Schweizer, 4132 MuttENZ,
Tel. 061/61 28 28 und 061/61 44 61

Klinik für Anfallkranke Tschugg (Berner Seeland)

Für die Behandlung unserer stationären Patienten
suchen wir eine gut ausgewiesene

dipl. Physiotherapeutin

Wir bieten:

- Zusammenarbeit mit den Ärzten unserer Klinik
- neue Räumlichkeiten
- Besoldung nach kantonalem Reglement
- 13. Monatslohn
- auf Wunsch interne Wohnmöglichkeit und Ver-
pfl egung in Personalrestaurant

Eintritt nach Vereinbarung. – Offerten und An-
fragen an die **Direktion der Klinik Bethesda,**
3249 Tschugg, Tel. 032 / 88 16 21

Infolge Abreise zu übernehmen
auf 1. Juni 1981, 20km von Zürich

Physiotherapeutisches Institut inkl. Sauna

Hervorragendes Geschäft, Umsatzbelege vorhanden,
bestens gepflegt, mit speziellem Cachét.

Zuschriften und weitere Auskünfte unter **Chiffre 965**
an Plüss Druck AG, Postfach 1301, 8036 Zürich



*Möchten Sie im Appenzellerland ar-
beiten und trotzdem die Annehmlich-
keiten des nahen Zentrums St.Gallen
geniessen?*

*Wir suchen für unsere sehr gut einge-
richtete Physiotherapie in modernem
160-Betten-Spital*

dipl. Physiotherapeut/-in

*in Team zur besseren Bewältigung
der vermehrten klinischen und ambu-
lanten Patientenzahl.*

Wir bieten:

- Personalhaus mit Swimmingpool
und Sauna
- Unterstützung bei der Wohnungs-
suche, auch in Bauernhaus
- Sportzentrum

*Wir freuen uns auf Ihren Anruf. Aus-
kunft durch Herrn Dr.med. H. Herzer,
Chefarzt, oder K.M. Wahl, Verwalter.*



Wir suchen
auf Anfang Januar 81
in Jahresstelle

**Physiotherapeuten
Med. Badmeister**

für unsere hauseigene
Therapieabteilung.
Es erwartet Sie
ein selbständiger
Arbeitsplatz mit guten
Bedingungen.

Senden Sie Ihre Bewerbung
an die Direktion
oder rufen Sie uns an
Tel. 056 / 22 72 27

Ein Tip für Physiotherapeuten

Den idealen Arbeitsplatz findet man durch Vergleich. Vergleichen aber heisst, einmal hier arbeiten, einmal dort. Dafür gibt es eine Organisation: Adia Medical. Adia Medical setzt temporäre Fachkräfte des medizinischen und paramedizinischen Bereichs für kürzere oder längere Zeit ein, in Spitälern, Heimen, bei Ärzten. Fachkräfte haben so während Monaten gearbeitet, bis sie den idealen Platz gefunden haben.

Temporäre Arbeit eignet sich für Leute, die sofort arbeiten wollen, die z.B. soeben aus dem Ausland zurück sind, zwischen zwei Stellen stehen, aus privaten Gründen den Wohnort wechseln.

Vielleicht sind Sie im Augenblick in der Situation, dass Sie gerne temporär arbeiten möchten. Setzen Sie sich sofort mit der Ihnen am nächsten liegenden Adia Filiale in Verbindung. Wir orientieren Sie über unsere Bedingungen, unsere modernen Sozialleistungen und Ferienvergütungen.

Haben Sie Freunde und Bekannte, die sich dafür interessieren? Bitte, melden Sie uns ihre Adressen mit dem Coupon. Herzlichen Dank.

Adia Medical,
ein Spezialdienst der Adia Interim

Aarau, Tel. 064/24 36 26. Baden, Tel. 056/22 39 05. Basel, Tel. 061/22 21 06. Bern, Tel. 031/22 80 44. Biel, Tel. 032/22 44 66. La Chaux-de-Fonds, Tel. 039/22 53 51 oder 038/24 74 14. Genève, Tel. 022/21 71 77. Lausanne, Tel. 021/20 43 01. Lugano, Tel. 091/23 90 84. Luzern, Tel. 041/22 78 55. Neuchâtel, Tel. 038/24 74 14. Olten, Tel. 062/22 26 44. St. Gallen, Tel. 071/22 29 56. Schaffhausen, Tel. 053/5 33 36. Winterthur, Tel. 052/23 94 48. Zürich, Tel. 01/320 820

Coupon. Einsenden an Adia Interim AG, Wengistrasse 7, 8026 Zürich

*Ich bin interessiert
*Bitte setzen Sie sich später mit mir in Verbindung.
Gewünschter Termin:

*Ich kann im Augenblick nicht mitmachen.
*Nichtpassendes bitte streichen

Folgende Freunde und Bekannte würden sich für temporäre Einsätze bei Adia Medical interessieren:

_____ Ph _____

Name: _____
Adresse: _____



**Das Sonderschulheim Ilgenhalde
in Fehraltorf** (ca. 20 Autominuten ab Zürich)

sucht zur Ergänzung seines Bobath-Therapeuten-Teams
(2 Ergo- und 1 Physiotherapeutin) eine(n)
zusätzliche(n)

Bobath-Physiotherapeutin(-en)

Eintritt: per sofort oder nach Vereinbarung

Wir bieten:

- Selbständiges, verantwortungsvolles Arbeiten
- Gute Besoldung, neuzeitliche Sozialleistungen
- 8 Wochen bezahlte Ferien
- Arbeitszeit gem. Vereinbarung, Teilzeit möglich

Bewerbungen werden erbeten an **Kinderheim Ilgenhalde, 8320 Fehraltorf, Tel. 01 / 954 15 46**

Aus familiären Gründen günstig zu **verkaufen**
(ev. zu vermieten) sehr gut eingeführte, optimal
gelegene

Physikalische Therapie

in schön gelegener Kleinstadt der Zentralschweiz
mit grossem Kundenpotential. Empfang, Fango-
küche, 3 Behandlungszimmer (UWS/Stangerbad,
Gymnastiksaal, 3 Betten + Extension), neu-
wertige Apparaturen.

Interessenten sind gebeten, sich unter
**Chiffre 969, Plüss Druck AG, Postfach
1301, 8036 Zürich**, zu melden.

Landquart-Graubünden

Nach Landquart suchen wir in unser junges Team
eine

Physiotherapeutin

Wir sind eine moderne Physiotherapie mit vielsei-
tigem Patientengut und Weiterbildungsmöglich-
keiten.

Landquart liegt am Fusse der Bündner Herrschaft
und ist ein zentraler Ausgangspunkt für vielseiti-
gen Winter- und Sommersport.

Sind Sie einsatzfreudig und haben Sie eine indivi-
duelle patientenbezogene Arbeitsweise, bitten
wir Sie mit uns Kontakt aufzunehmen.

**Physikalische Therapie Edelbauer
Haus Piz Alun
7302 Landquart
Tel. 081/51 41 51**

Regionalspital Burgdorf

Für unsere moderne, am 1. Juni 1980
eröffnete, Physiotherapieabteilung suchen wir per
sofort oder nach Vereinbarung

Physiotherapeutin

Bei uns erwartet Sie eine interessante und ver-
antwortungsvolle Tätigkeit. Sie können aktiv am
Aufbau unserer neuen Physiotherapieabteilung
mitwirken.

Ausserdem bieten wir:

- Besoldung nach kantonalem Reglement
- 13. Monatslohn
- auf Wunsch interne Wohnmöglichkeit und Ver-
pfllegung im Personalrestaurant

Gerne erwarten wir Ihre schriftliche Bewerbung
mit Diplom- und Zeugniskopien, welche an die

**Verwaltung Regionalspital
3400 Burgdorf, Tel. (034) 21 21 21**

zu richten sind.

Gesucht per sofort oder nach
Vereinbarung in Privatpraxis in
Thun

Physiotherapeutin

Alternierende 5-Tage-Woche
6 Wochen Ferien,
geregelter Arbeitszeit.

Bewerbungen unter Chiffre
**963 an Plüss Druck AG,
Postfach 1301, 8036 Zürich**

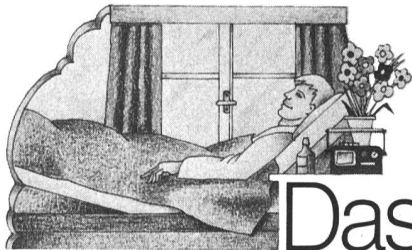

Das richtige Bett: Ein Genuss für den Gesunden.

Ein Muss für den Kranken.

Das Bett ist mit Sicherheit das am meisten beanspruchte Möbelstück. Seine Qualität ist für die nächtliche Erholung und für die Erhaltung der Gesundheit von erstrangiger Bedeutung. Die Anschaffung eines Bettes sollte deshalb sorgfältig überlegt sein. Denn im Gegensatz zu vielen Dingen des täglichen Lebens, die raschem Verschleiss oder modischem Wandel unterworfen sind, bleibt man mit dem Bett jahrelang, vielfach sogar lebenslanglich verbunden.

Wer gesund ist, wird ein bequemes, komfortables Bett mit Wonne geniessen. Wenn sich aber Rückenbeschwerden oder Krankheit einstellen – die ja leider nie auszuschliessen sind –, ist ein optimaler Liegekomfort geradezu unerlässlich!

Wir geben unser Bestes, damit die gesunden Menschen

gesund schlafen. Wir denken aber auch an die Menschen mit Beschwerden und Krankheiten. Deshalb entwickelten wir in enger Zusammenarbeit mit Präventivmedizinern, Orthopäden, Chiropraktikern und Rheumatologen das Lattoflex-Bettssystem so, dass es auch in Krankheitsfällen die dringend notwendige, richtige Ruhelage ermöglicht.

Rückenbeschwerden

Das Lattoflex-Bettssystem ermöglicht – wie kein anderes Bett – eine optimale Abstützung der Wirbelsäule und Bandscheiben und wird deshalb von Menschen mit Rückenbeschwerden bevorzugt. Bei speziellen Liegeproblemen (z.B. Rückendeformationen oder nach Operationen) kann das Lattoflex-Bett aufgrund der individuellen Erfordernisse zonenweise verändert werden, mit dem Ziel, die schmerzfreie Lagerung zu ermöglichen.

Herz-Kreislauf-Beschwerden

Patienten mit Herz-Kreislauf-Beschwerden schätzen die Lattoflex-Fusshochlagerung, die nicht ins Unvernünftige variiert, sondern sich auf zwei ärztlich empfohlene Positionen be-

schränkt. Wichtig für die Kreislaufentlastung ist, dass die Fersen nicht über Herzhöhe gelagert werden.

Allergie/Asthma

Wir haben einen Teil des Lattoflex-Bettenprogramms spezifisch auf die Bedürfnisse der Allergiker und Asthmatiker ausgerichtet und offerieren Matratzen, Matratzenhüllen und Kopfkissen, die von der Materialwahl und Konstruktion her absolut staubfrei sind und den Mikroorganismen keinen Nährboden bieten. Für Asthmatiker, denen das abendliche Wechseln vom Stehen zum Liegen Atembeschwerden verursacht, entwickelte Lattoflex das Liege- und Sitzbett «Gelema». Der Asthmatiker kann sitzend einschlafen und wird – durch die beim Einschlafen eintretende Gewichtsv

erlagerung – automatisch in die richtige Liegeposition gesenkt.

Rheuma

Wer unter Rheuma leidet, ist auf ein trockenwarmes Schlafklima angewiesen (das übrigens allen Schläfern zu empfehlen ist). Lattoflex verzichtet deshalb bei der Matratzenherstellung auf kiloschwere Wollwatte-Polsterungen und zieht stattdessen eine geflochtene Wollauflage vor. Diese kann die Feuchtigkeit, die der Schläfer durch die Poren abgibt, gut aufnehmen und ebenso gut und rasch durch die Belüftungskavernen weiterleiten. So ist ein trockenes Schlafklima gewährleistet.

Als Bettenhersteller tragen wir die Verantwortung, dass die Menschen richtig liegen und erholsam schlafen. Wir nehmen unsere Aufgabe ernst.

lattoflex[®]
international

**darauf liegen Sie
garantiert richtig**

Ph 10. 80

Richtig liegen heisst: besser schlafen!

Lattoflex, CH-4415 Lausen

033

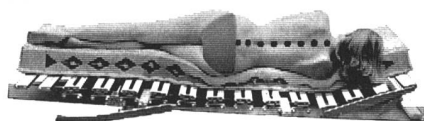

Das perfekte Zusammenspiel der Lattoflex Unter- und Obermatratze sowie zahlreiche exklusive Details bringen die behagliche Bettatmosphäre, die Sie für Ihren gesunden, erholsamen Schlaf brauchen:

- Fusshochlagerung mit ärztlich empfohlenen Positionen
- Schulterabsenkung für ein druckfreies Sichenbetten in der Seitenlage

- Zonenregulierung für nachträgliches Anpassen bei Gewichtsveränderungen und spezifischen Rückenbeschwerden
- leichtgewichtige Obermatratze mit Belüftungskavernen
- feingeflochtene Wollauflage zur optimalen Feuchtigkeit Aufnahme und -abgabe
- abnehmbare und waschbare Matratzenhüllen

Wenn Sie detaillierte Unterlagen wünschen, senden Sie uns bitte diesen Teil der Anzeige mit Ihrer Adresse.

Heilpädagogische Sonderschule Zofingen

Teilpensum Physiotherapie

8 bis 10 Wochenstunden

Stellenantritt: 20. April 1981

Unsere mehrfachbehinderten Schüler brauchen jede Woche eine verständnisvolle und fachkundige Therapeutin, die ihnen hilft, ihren Körper richtig zu bewegen.

Es steht ein schöner Therapieraum im Schulhaus zur Verfügung.

Die Stelle eignet sich auch für eine verheiratete Therapeutin; die Arbeitszeit kann relativ frei eingeteilt werden.

Schulleiter:

Martin Oechslin, Haselweg 7, Zofingen
Tel. 062 52 13 05



Wir suchen für das Chirurgische Spitaldepartement und für Eintritt nach Vereinbarung

Chef-Physiotherapeuten/in

Die Physiotherapie der chirurgischen Kliniken, die stationäre und ambulante Patienten behandelt, wird fachlich-organisatorisch selbständig geführt. Sie umfasst 7 ausgebildete Physiotherapeutinnen und eine Hilfskraft; dazu sind die Schülerinnen der mit unserem Spital verbundenen Physiotherapieschule zu betreuen.

Die Aufgabe verlangt eine beruflich erfahrene und aufgeschlossene Physiotherapeutin mit Sinn für eine zeitgemässe Personalführung; eine ergänzende Berufs- und Kaderausbildung wird von uns unterstützt.

Wir offerieren Ihnen eine sehr selbständige, beruflich ansprechende und entwicklungsfähige Stelle mit guter Besoldung.

Wenden Sie sich für nähere Auskünfte an die stellvertretende Cheftherapeutin, **Frau Sylvia Mayer, oder an den Personalchef**; wir senden Ihnen auch gerne Informationsunterlagen über das Spital und zum Anstellungsverhältnis.

Personalabteilung des Kantonsspitals,
9007 St. Gallen, Tel. 071 / 26 11 11

**INSEL
SPITAL**



Per sofort suchen wir für unsere Rehabilitationsabteilung im C.L. Lory-Haus eine

Leitende Physiotherapeutin

Ihr Aufgabengebiet umfasst:

- Behandlung von Patienten mit Hemiplegien posttraumatischen und vaskulären Ursprungs sowie andern neurologischen Krankheiten
- fachliche, organisatorische und administrative Leitung einer zielstrebigen Arbeitsgruppe

Folgende Voraussetzungen sollten Ihrerseits erfüllt sein:

- Erfahrung in der Behandlung neurologischer Krankheiten
- Beherrschen der BOBATH-Methode für erwachsene Hemiplegiker
- Interesse an einer Medizin, die die psychischen Faktoren in der Betreuung der Patienten einbezieht

Wir bieten Ihnen unter anderem:

- Weiterbildung in Gesprächsführung mit dem Patienten durch unseren Chefarzt, Herrn PD Dr. Adler
- enge Zusammenarbeit mit den Ärzten und dem Pflegepersonal
- Besoldung nach kantonalem Dekret mit 13. Monatslohn
- soziale Sicherheit
- Verpflegungsmöglichkeit in unseren modernen Personalrestaurants

Gerne erwarten wir Ihre Offerte mit Diplom-/Zeugniskopien, Lebenslauf und Foto unter Kennziffer 165/80

DIREKTION DES INSELSPITALS
Personalabteilung, 3010 Bern

Der TRU-TRAC LV mit den exklusiven Neuerungen

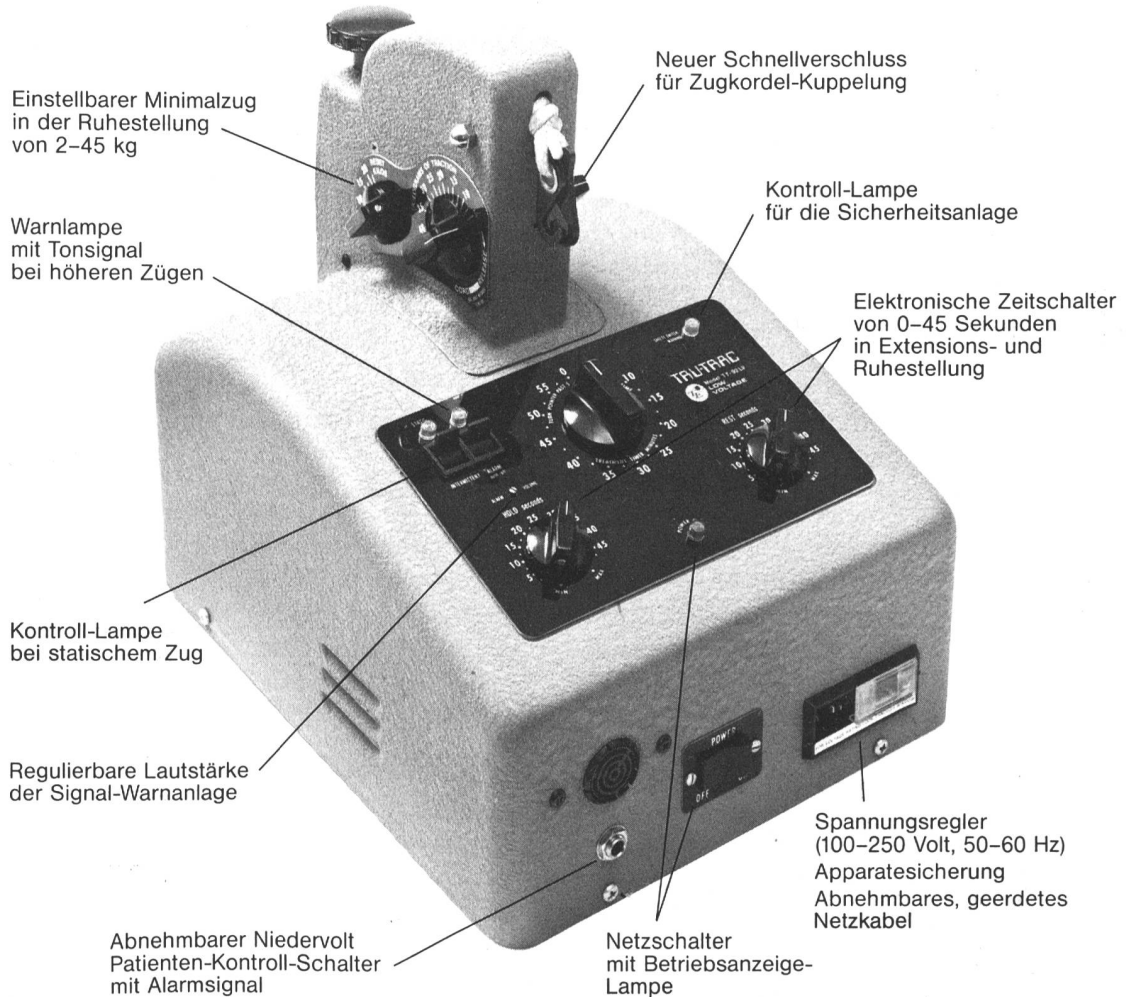

Das Spezial-Zubehör erst macht Ihren TRU-TRAC zur vielseitigen Behandlungseinheit:

VE Elektrisch höhenverstellbare Extensionstische, geeignet für Untersuchungen, Lagerungen und allgemeine Behandlungen.

ST Stationärer Behandlungstisch für Extensionen.

Fordern Sie ausführliche Unterlagen an über unser gesamtes Extensionsprogramm.

FC Flexions-Stuhl für Cervicalbehandlungen.

TS Extensions-Stativ.

HE Vorrichtung für Hüftextensionen.

**Sie sind Spezialist Ihres Faches –
Wir liefern dazu die besten Unterlagen.**

Blatten-Hu
physio
center
Ecke Staubtrasse 1/
Seestrasse
8038 Zürich
Telefon (01) 451436



SCHWEIZERISCHE
UNFALLVERSICHERUNGSANSTALT

Nachbehandlungszentrum Bellikon

5454 Bellikon (bei Zürich) ☎ 056/96 01 41

Für unsere Bäderheilstätte «zum Schiff» in Baden suchen wir qualifizierte(r)

med. Masseur(in)

mit mehrjähriger Berufserfahrung, Ausbildung in der Elektrotherapie und gute Umgangsformen.

Es erwartet Sie ein interessantes Arbeitsgebiet in kleinem Team und eine weitgehend selbständige Tätigkeit.

Gerne erwarten wir Ihre Offerte, welche Sie bitte an das **Personalbüro des SUVA Nachbehandlungszentrum 5454 Bellikon richten wollen.**



RHEUMAKLINIK ZURZACH

Zur Ergänzung unseres gut harmonisierenden jungen Teams suchen wir per sofort oder nach Vereinbarung

PHYSIOTHERAPEUTINNEN/EN

Bei uns werden Rheuma- sowie Rehabilitationspatienten aus dem Bereich der Orthopädie und Neurologie behandelt.

Sie erhalten bei uns ein sehr gutes Salär, auf Wunsch moderne möblierte Zimmer, Personalrestaurant, Weiterbildungsmöglichkeiten, 4 Wochen Ferien.

Anfragen und Bewerbungen mit den üblichen Unterlagen bitte an:

Direktion RHEUMAKLINIK ZURZACH, 8437 Zurzach, Tel. 056 / 49 01 01

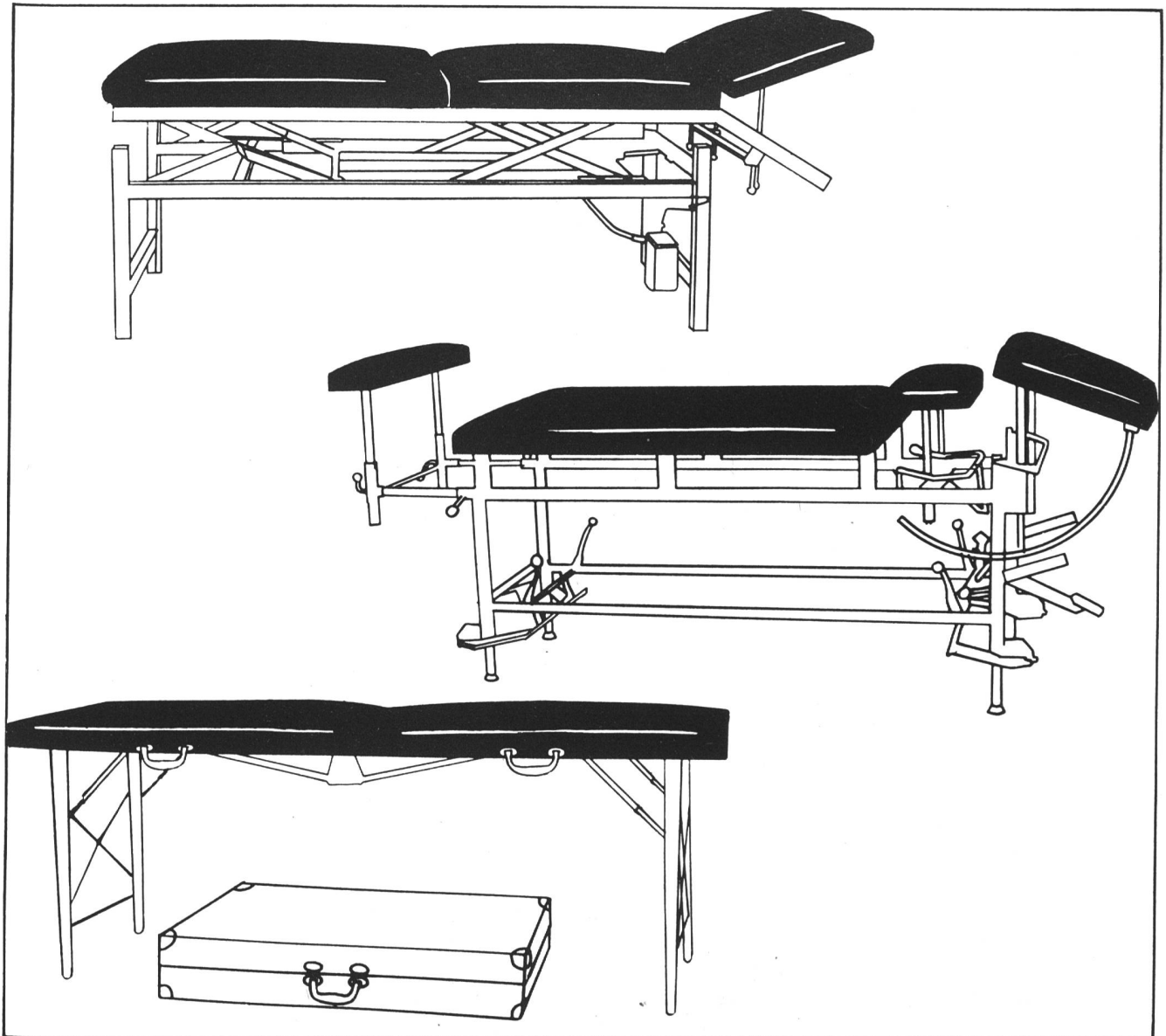

MASSAGEBÄNKE

Wir führen das grösste Sortiment.

Mit Leichtigkeit können die **hydraulisch verstellbaren** Massagebänke durch Fusspedal bedient werden. Eine gute Polsterung dient dem Komfort der Patienten. Masse: 210×70 cm, verstellbar zwischen 62 und 88 cm Höhe.

Verfügbare Modelle: gewöhnliches hydraulisches Massagebett, Ausführung mit zusätzlichen Rädern, elektrisch verstellbares Bett mit Rädern.

Die Massagebänke **Trier** bieten die verschiedensten Variationsmöglichkeiten wie: Höherstellung (Halbautomatik), Herausheben einzelner Teile, Verstellbarkeit der Länge zwischen 160 und 195 cm.

Neben **Standard-Massagebänken** führen wir auch **zusammenlegbare Massagebänke**, die sich besonders für die Verwendung im Patientenzimmer, für Sport usw. eignen. Sie sind leicht zu transportieren. 180×60×74 cm Höhe.

Wir senden Ihnen gerne unsere ausführliche Offerte!

QUARZ AG

QUARZ AG
8034 Zürich Othmarstrasse 8 Telefon 01-251 99 25

Wir suchen eine

Unternehmerische Persönlichkeit

für die selbständige Führung unseres



Schwimm- und Saunazentrums

im Herzen des Zürcher-Oberlandes. Die Anlage besteht aus einer 300 m² Halle mit 60 m² Warmwasserbassin (bis 33° C) 20 m² Kaltwasserbassin, Sauna, Solarium, Kleinküche usw. sowie guter Zufahrt und genügend Parkplätze.

Fachleute aus dem Bereich der Physiotherapie, Massage oder Sportlehrer usw., die nach einer Chance zum selbständigen Aufbau einer eigenen Existenz suchen, wollen sich bitte mit uns in Verbindung setzen. Tel. 01 930 16 83, intern 36, Herr Urs Egli.

Jules Egli AG, Pfäffikerstr. 78, Wetzikon



Die «Pfli» ist ein mittelgrosses, sehr vielseitiges Akutspital mit 200 Betten. Für unsere Kinderphysiotherapie (mit Hauptgewicht auf Frühbehandlungen) suchen wir eine

dipl. Physiotherapeutin Teilzeit 80% mit Bobath-Ausbildung

evtl. auch Vertretung für einige Monate möglich.

Enge Zusammenarbeit in einem diagnostisch-therapeutischen Team, bestehend aus Ärzten, Psychologin und Ergotherapeutin. Sie arbeiten in einem kleinen, sehr kollektiven Team mit geregelter Arbeitszeit. Möchten Sie mehr über diese Stelle wissen, dann rufen Sie die leitende Physiotherapeutin Fr. Steinlin an.

Interne Wohn- und Verpflegungsmöglichkeiten sind bei uns selbstverständlich. Die Besoldung richtet sich nach den Bestimmungen des Kantons Zürich.

Unser Physiotherapie-Team freut sich auf die neue Mitarbeiterin. Vereinbaren Sie mit unserem Personaldienst, Fr. Häni, Tel. 01-258 61 11 intern 6603 einen unverbindlichen Besprechungstermin, oder senden Sie Ihre schriftliche Bewerbung an:

**Schweizerische Pflegerinnenschule,
Personaldienst, Fr. Häni, Postfach, 8030 Zürich**

Winterthur

Zur Erweiterung unseres Teams, suchen wir auf 1.11 od. 1.12.80 einen/e

dipl. Physiotherapeuten/in

Wir bieten:

- angenehmes Arbeitsklima
- selbständiges Arbeiten
- hoher Lohn
- 13. Monatsgehalt
- 4 Wochen Ferien

Wir erwarten gerne Ihre Antwort

**Physik. Therapie «zur Schützi», Winterthur
052/ 23 94 68**

Krankenhaus Bethesda Küssnacht

Zur Ergänzung unseres Teams suchen wir initiative

Physiotherapeutinnen

(Teilzeitarbeit möglich)

Wir betreuen und rehabilitieren Langzeitpatienten im Krankenhaus und behandeln ambulante Patienten aus der Umgebung.

Gerne informieren wir Sie näher. Richten Sie Ihre Anfrage bitte an die Leitung des **Krankenhauses Bethesda, Rietstrasse 25, 8700 Küssnacht, Tel. 01 910 53 53**

Regionalspital Langenthal

sucht

2 Physiotherapeutinnen/ Physiotherapeuten

Eintritt sofort oder nach Vereinbarung.

Wir bieten:

- vielseitige interessante Behandlungsmöglichkeiten (Medizin, Geriatrie, Orthopädie, Chirurgie)
- gute Zusammenarbeit
- Anstellungsbedingungen nach kantonalem Dekret

Wir erwarten:

- gute Fachkenntnisse
- Initiative, Freude und Bereitschaft zur Zusammenarbeit

Bewerbungen sind zu richten an **Herrn Dr. med. W. Voellmy, Chefarzt der med. Abteilung, Regionalspital, 4900 Langenthal (063/28 11 11)**



Stiftung Battenberg Schweizerische Eingliederungsstätte für Behinderte

(Lehrwerkstätten - Fachschule - Wohnheim mit 70 Plätzen)

In unsere modern eingerichtete Physiotherapie (mit Therapiebad) suchen wir per 15. Oktober 1980 oder nach Vereinbarung eine(n) ausgewiesene(n)

Physiotherapeutin(en)

als Leiter(in) oder Pächter(in)

wenn möglich mit Bobath-Ausbildung, aber nicht Bedingung. Französischkenntnisse von Vorteil.

Wir bieten zeitgemässe Anstellungsbedingungen sowie weitgehend selbständige Tätigkeit.

Bewerbungen mit den üblichen Unterlagen sind zu richten an:

Direktion der Stiftung Battenberg, Postfach 106, 2500 Biel 8, Tel. 032-42 44 72



Kantonsspital Basel Universitätskliniken

Für unser Institut für Physiotherapie suchen wir per sofort oder nach Übereinkunft eine ausgebildete

Masseuse/med. Bademeisterin

Der Arbeitsbereich umfasst die üblichen physikalischen Therapien wie Massage, Bäder, Wickel, Elektrotherapie etc.

Wenn Sie sich für diese abwechslungsreiche Stelle interessieren, so erwarten wir gerne Ihren Anruf (061 25 25 25 intern 2135) oder Ihre schriftliche Bewerbung an das

**Kantonsspital Basel
Personalsekretariat Spezialdienste,
Hebelstrasse 30, 4031 Basel**

Regionalspital Laufenburg

Wenn Sie auf das Frühjahr 1981 eine Stelle suchen, oder einen Wechsel in Erwägung ziehen, erkundigen Sie sich auch in unserem Spital. Unser Krankenhaus mit 150 Betten und einer neuen, modern eingerichteten Physiotherapie bietet einer

dipl. Physiotherapeutin

einen interessanten Wirkungsbereich in einem kleinen gut harmonisierenden Arbeitsteam. Herr Dr. med. K.J. Villiger, Chefarzt der Chirurgie, sowie das Therapeutenteam stehen Ihnen für jede Auskunft gerne zur Verfügung. Wir freuen uns auf Ihre Anfrage.

Regionalspital Laufenburg

Spital Neumünster, 8125 Zollikerberg Tel. 01 63 77 00

Unser Spital liegt am Stadtrand von Zürich und hat gute Verbindungen zum Stadtzentrum.

Zur Ergänzung unseres jungen Physiotherapie-Teams suchen wir per 1. November oder nach Vereinbarung eine tüchtige

Krankengymnastin/ Physiotherapeutin

Wir offerieren vielseitiges Arbeitsgebiet (Medizin, Chirurgie, Rheumatologie, Neurologie, Behandlung von hospitalisierten und ambulanten Patienten), Anstellungsbedingungen nach kanonalem Reglement, interne Wohnmöglichkeit, Personal-kantine, Kindertagesheim.

Bitte senden Sie Ihre Bewerbung mit den üblichen Unterlagen an unser Personalbüro oder rufen Sie uns an.

Unsere Cheftherapeutin, Frl. M. Scheier, ist gerne bereit, Ihnen nähere Auskunft zu erteilen.

**INSEL
SPITAL**



Wir suchen auf 1. Januar 1981 oder nach Vereinbarung

leitende/n Physiotherapeut/in

mit einigen Jahren praktischer Erfahrung für

- Behandlung stationärer und ambulanter Patienten der Medizinischen und Urologischen Klinik
- Schülerbetreuung.

Physiotherapeut/in mit besonderer Funktion

mit einigen Jahren praktischer Erfahrung für

- Behandlung stationärer und ambulanter Patienten der Medizinischen und Neurologischen Klinik
- Stellvertretung der Leiterin
- Schülerbetreuung in der Ambulanz, vorwiegend rheumatologischer Patienten.

Physiotherapeut/in mit besonderer Funktion

- Behandlung stationärer und ambulanter Patienten der Neurochirurgischen Klinik
- Betreuung von 2 Schülern im Diplommjahr.

Wir bieten alle Vorteile eines gut organisierten Universitätsspitals, im besonderen wird regelmässige Weiterbildung geboten.

Interessenten/innen richten bitten ihre Offerte mit Diplom- und Zeugniskopien, Lebenslauf und Foto unter Kennziffer 137/80 an die

Direktion des Inselspitals
Personalabteilung, 3010 Bern

Wir suchen in unser nettes Team eine

Physiotherapeutin

nach Wunsch auch Teilzeit.

Es handelt sich um eine vielseitige, selbständige und interessante Tätigkeit mit neuzeitlichen Anstellungsbedingungen.

Gerne erwarten wir Ihre Bewerbung oder Ihren Anruf.

**Privatlinik Engeried,
Postfach 34, 3012 Bern 26
Tel. 031 23 37 21**

Wir suchen für unsere modern eingerichtete Therapie am Murtensee

dipl. Physiotherapeutin

(mit Schweizer Diplom)

Wir bieten:

- gute Entlohnung
- 4 ½ -Tage-Woche (40 Std.)
- 5 Wochen Ferien
- auf Wunsch Teilzeitbeschäftigung

Bitte richten Sie Ihre Bewerbung an:

**Physiotherapie G. Michlig-Roth
Bahnhofstrasse 10, 3280 Murten
(Tel. 037 71 41 61)**

Zur Ergänzung unseres Teams suchen wir eine(n) selbständig arbeitende(n)

Physiotherapeutin/Therapeut

Wir behandeln stationäre und ambulante Patienten aus folgenden medizinischen Bereichen:

- Innere Medizin
- Allgem. Chirurgie
- Orthopädie
- Rheumatologie und Gynäkologie

Wir bieten Ihnen:

- geregelte Arbeitszeit (5-Tage-Woche, ohne Sa/So)
- Angenehmes Arbeitsklima in kleinem Team
- sehr gutes Salair

Gerne erwarten wir Ihre Bewerbung oder einen Telefonanruf

**Weinbergklinik AG, Weinbergstr. 1,
8280 Kreuzlingen, Tel. 072/72 22 66**



KRANKEN-
UND PFLEGEHEIM
GARTENSTRASSE
8805 RICHTERSWIL

Wir stellen fest, dass unsere Aktivierungsbemühungen noch erfolgreicher sein könnten, wenn wir bei unseren Patienten die Rehabilitationsbemühungen verstärken.

Wir suchen deshalb eine

Physiotherapeutin

die uns in diesen Zielsetzungen ergänzen möchte.

Wir denken an eine selbständige, kooperative Person mit guten fachlichen und menschlichen Voraussetzungen. Einsatz: Stundenweise an 3-4 Tagen pro Woche.

Unser Betrieb ist gut überblickbar mit einem freundlichen Arbeitsklima und der Bereitschaft zur guten Zusammenarbeit.

Für weitere Informationen stehen wir gerne zu Ihrer Verfügung.

**Verwaltung
Kranken- und Pflegeheim
Gartenstr. 15
8805 Richterswil
Tel. 01 784 61 66**

Kantonsspital Basel
Universitätskliniken



Für das Gemeindespital Riehen suchen wir per sofort oder nach Übereinkunft eine

dipl. Physiotherapeutin

Es handelt sich um eine vielseitige, abwechslungsreiche Stelle in einem kleinem Team.

Falls Sie sich für diese Stelle interessieren, so erwarten wir gerne Ihren Anruf (061 25 25 25, intern 2135) oder Ihre schriftliche Bewerbung an das

Kantonsspital Basel
Personalsekretariat Spezialdienste
Hebelstrasse 30, 4031 Basel

Personalamt Basel-Stadt

Gesucht nach **Locarno** auf den 1.1.1981

Dipl. Physiotherapeut/in

mit Schweizerdiplom und min. 2 Jahren Praxis

als Leiter/in eines modern eingerichteten Instituts. (es besteht ev. die Möglichkeit das Institut zu übernehmen)

Wir bieten: geregelte Arbeitszeit, 5-Tage-Woche, gute Sozialleistungen, Lohn nach Vereinbarung.

Wir sind ein kleines Team und legen Wert auf kameradschaftliche Zusammenarbeit.

Offerten an:

**Istituto fisimomedico SA., Via Rovedo 16,
6600 Locarno, Tel. 093/31 41 66**

Wir suchen eine

Physiotherapeutin

mit Bobath-Ausbildung. Unsere Behandlungsstelle für CP befindet sich im Toggenburg. Das Team besteht aus zwei Ergotherapeutinnen und einer Physiotherapeutin. Wir bieten gute Anstellungsbedingungen, ein sehr angenehmes Arbeitsklima und weitgehend selbständige Arbeit und Zeiteinteilung.

Beratungs- und Behandlungsstelle für cerebrale Bewegungsstörungen Unterdorfstr. 7, 9630 Wattwil. Anmeldungen erbeten an den leitenden Arzt: **Dr. med. W. Kürsteiner, Tel. 074/7 22 77**

Das **Lähmungsinstitut der Schweizerischen Krankenkassen in Leukerbad VS** (1411 m ü.M.) sucht

eine Krankengymnastin

(ab Oktober 1980)

Unsere Klinik befasst sich mit der Behandlung und Rehabilitation von neurologischen, organischen Kranken. Keine Dauerpatienten.

Leukerbad ist eine Fremdenstation mit mehreren gedeckten und offenen Thermalbädern. Beste Möglichkeiten zum Skifahren und anderen alpinen Sportarten.

Gute Bezahlung und Arbeitsbedingungen.

Wohnungsbeschaffung durch die Klinik.

Bewerbungen sind erbeten an:

**Frl. Didi Lewton-Brain, Chef-Therapeutin,
Lähmungsinstitut, 3954 Leukerbad VS**

Einwohnergemeinde Olten

Wegen Erreichens der Altersgrenze des bisherigen Stelleninhabers, suchen wir für die Übernahme eines Sauna-Betriebes mit Physiotherapie auf eigene Rechnung, auf Beginn des Jahres 1981 einen

dipl. Physiotherapeuten/in

Wir verlangen:

Gute Fachkenntnisse und die Fähigkeit einen Saunabetrieb mit Physiotherapie selbständig zu organisieren und zu leiten.

Bewerbungen mit den üblichen Unterlagen sind zu richten an die **Baudirektion der Stadt Olten, Dornacherstrasse 1, 4603 Olten.**

Gesucht in Spezialarztpraxis f. Rheumatologie in Basel

Physiotherapeutin

angenehmes Arbeitsklima, geregelte Arbeitszeit (5-Tage-Woche, gestaffelte Arbeitszeit), gutes Salair mit ausgebauten Sozialleistungen, sechs Wochen Ferien, evt. Halbtagsstelle.

Möglichkeiten der Fort- und Weiterbildung, Einarbeitung in die Elektromyographie.

**Dr. med. Daniel Feldges-Rheiner
Spezialarzt FMH Innere Medizin
spez. Rheumaerkrankungen
Aeschenvorstadt 57
4051 Basel
Tel. 061/23 83 84**

Kreisspital Wetzikon-ZH

(20 Minuten von Zürich entfernt)

Für unser neuerrichtetes Krankenhaus suchen wir per 1. Nov. 80 oder nach Vereinbarung in modern eingerichteter Physikalischer Therapie

eine(n) dipl. Physiotherapeuten(in) (Krankengymnast(in))

zum möglichst baldigen Eintritt.

Wir betreuen stationäre und ambulante Patienten in medizinischer, gynäkologisch/geburtshilflicher und chirurgischer Richtung.

Wir bieten: ein angenehmes Arbeitsklima und gute Anstellungsbedingungen (Personalrestaurant, moderne Unterkunft etc.)

Wetzikon liegt im ZÜRCHER OBERLAND, in einem landschaftlich schönen Gebiet mit Gelegenheit für Sommer- und Wintersport in nächster Umgebung.

Bitte richten Sie Ihre schriftliche Bewerbung unter Beilage von Zeugniskopien an die Verwaltung des Kreisspitals Wetzikon, 8620 Wetzikon ZH/Schweiz

Wir suchen in unser Privatspital nach Bern selbständige(r)

dipl. Physiotherapeut(in)

in unsere neuerstellte Physiotherapie. Kein Gehbad. Behandlung interner und ambulanter Patienten für

- Chirurgie
- Orthopädie
- Neurologie
- innere Medizin
- Rheumatologie
- Schwangerschaftsgymnastik

Unsere Anstellungsbedingungen sind zeitgemäss und die Besoldung entspricht dem kantonalen Besoldungsreglement. Es erwartet Sie ein junges kollegiales Team.

Bitte melden Sie sich bei unserer leitenden Physiotherapeutin, **Frl. E. Sonanini, SALEM-SPITAL des Diakonissenhauses Bern, Schänzlistr. 39, Postfach 224, 3000 Bern 25, Telefon 031/42 21 21.**

INSEL SPITAL



Wir suchen ab 1. September 1980 oder nach Vereinbarung für unsere Rehabilitation in der Medizinischen Abteilung C.L. Lory-Haus eine

Physiotherapeutin

mit Interesse an einer Medizin, welche die psychischen Faktoren in die Patientenbetreuung einbezieht.

Aufgabengebiet:

Behandlung von Patienten mit Hemiplegien posttraumatischen und vaskulären Ursprungs sowie anderen neurologischen Krankheiten.

Die neue Mitarbeiterin hat Möglichkeiten zur Weiterbildung in Gesprächsführung mit dem Patienten durch unseren Chefarzt, PD Dr. med. R. Adler und unsere Psychologen.

Bei Eignung und Freude besteht die Möglichkeit der stellvertretenden Leitung.

Kenntnisse der Bobath-Methode für erwachsene Hemiplegiker sind erwünscht aber nicht Bedingung.

Wir bieten alle Vorteile eines modernen Universitätsspitals:

- zeitgemässe Besoldung
- Sicherheit und gut ausgebaute Sozialleistungen
- Möglichkeit zur Verpflegung in unseren gut geführten Personalrestaurants
- auf Wunsch Vermittlung einer geeigneten Unterkunft

Bitte senden Sie uns Ihre Offerte mit Diplom- und Zeugniskopien unter Kennziffer 153/80

Wir freuen uns auf Ihre Bewerbung.

Direktion des Inselspitals
Personalabteilung, 3010 Bern

KINDERSPITAL LUZERN

Am Behandlungszentrum für Kinder mit zerebralen Bewegungsstörungen haben wir die Stelle einer

Physiotherapeutin

zu besetzen.

Wenn Sie über Bobath-Ausbildung verfügen und Interesse an der Frühbehandlung haben, finden Sie bei uns ein interessantes und dankbares Tätigkeitsgebiet. Wir bieten Ihnen geregelte Arbeitszeit bei zeitgemässer Besoldung (13. Monatslohn).

Gerne erwarten wir Ihre Bewerbung mit den üblichen Unterlagen an die Personalabteilung des Kantonsspitals, CH-6004 Luzern.

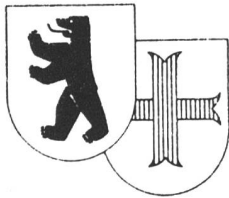

Bürgerspital St. Gallen

Bald ist es soweit,

nämlich anfangs November, dass die neue GERIATRISCHE KLINIK mit vorläufig 130 Betten (wovon 60 Pflegebetten) in Betrieb genommen werden kann. Es handelt sich dabei um das modernste Krankenhaus zur Behandlung von Alterskrankheiten in der Region Ostschweiz. Im Zentrum unserer Bemühungen steht eine grosszügig konzipierte Physiotherapie mit allen Möglichkeiten zur Erfüllung von Rehabilitationsmassnahmen.

Zur Leitung des physiotherapeutischen Teams suchen wir einen erfahrenen

Chefphysiotherapeuten

(event. eine Chefphysiotherapeutin)

mit schweizerischer Fachausbildung.

Unsere internen und ambulanten Patienten kommen mit neurologischen Problemen und vorwiegend mit Krankheiten des Bewegungsapparates zu uns.

Wir erwarten

- Fähigkeit zur Personalführung
- Freude an der Rehabilitation älterer Menschen

Wir bieten

- modernste Einrichtungen und Geräte zur optimalen Aufgabenerfüllung
- angenehmes Arbeitsklima
- Anstellungsbedingungen nach kantonalen Normen
- Pensionskasse

Zur Besichtigung der im Endausbau stehenden Klinik laden wir Sie gerne ein.

Bewerbungen sind erbeten an die **Verwaltung des Bürgerspitals 9000 St. Gallen, Rorschacherstr. 92**

Wollerau über dem Zürichsee

Zu vermieten ab Febr. 1981 oder nach Übereinkunft an ferienhafter Aussichtslage Räumlichkeiten einer bisherigen Arzt- resp. Zahnarztpraxis für

Physikalische Therapie

Gutes Einzugsgebiet mit vielen Möglichkeiten. Verbunden mit der Praxis ist **grosszügige 5-Zi-Wohnung** mit Cheminée und Sonnenterrasse. Garage und Parkplätze.

Interessenten wenden sich an DOMUS IMMOBILIEN WOLLERAU, Tel. 01/784 29 42

Privatinstitut im Zentrum von Basel

Wir suchen zur Ergänzung unseres kleine Teams eine

dipl. Physiotherapeutin

Gerne würden wir Ihnen unsere modernen Räume zeigen und mit Ihnen über unsere Arbeitsweise sprechen. Zur Vereinbarung eines Termins wenden Sie sich direkt an

Annatina Voellmin, Rümelinbachweg 3, 4054 Basel, Tel. 061/22 33 35

Felix Platter-Spital



In unserer Rheumatologischen Universitätsklinik (Prof. W. Müller) wird die Stelle einer

dipl. Krankengymnastin

frei. Unser neuzeitlich modern eingerichtetes Spital bietet Ihnen interessante Arbeit und gute Anstellungsbedingungen. Eintritt: anfangs Dezember 1980 oder nach Übereinkunft.

Weitere Auskunft erteilt Ihnen gerne Frau M. Balen, Cheftherapeutin, Tel. 061 44 00 31.

Bewerbungen sind erbeten an das

Felix Platter-Spital, Personalsekretariat, Postfach, 4012 Basel

Thurg. Kantonsspital Münsterlingen (am Bodensee)

Für unsere modern eingerichtete Physikalische Therapie suchen wir für sofort oder nach Vereinbarung

Dipl. Physiotherapeut(in)

Selbständige und verantwortungsvolle Tätigkeit im Rahmen der Behandlung hospitalisierter und ambulanter Patienten.

Unsere Arbeits- und Anstellungsbedingungen sind gut.

Unser Cheftherapeut, Herr M. Borsotti, erteilt Ihnen gerne alle gewünschten Auskünfte.

Kantonsspital Münsterlingen

(Tel. 072/74 11 11)



Regionalspital Biel

Für Anfangs 1981 oder später suchen wir eine(n) zuverlässige(n)

Physiotherapeuten(in)

Vielseitige Tätigkeit auf den verschiedenen Abteilungen unseres Spitals, das 400 Betten zählt.

Bitte richten Sie Ihre Anfragen an:

Dr. med. R. Danzeisen, Regionalspital Biel Vogelsang 84, 2502 Biel (Tel. 032 22 55 22)



BALGRIST

Orthopädische Universitätsklinik Zürich

Zur Mitarbeit in unserem Team suchen wir per Frühjahr 1981 eine

PHYSIOTHERAPEUTIN

Wir behandeln Patienten mit Krankheitsbildern aus den folgenden Bereichen:

- Orthopädie (Kinder und Erwachsene)
- Rheumatologie
- Neurologie

Wir bieten Ihnen:

- geregelte Arbeitszeit
- angenehmes Arbeitsklima
- innerbetriebliche Fortbildung (wöchentlich)
- gute Anstellungsbedingungen (Besoldung nach kantonalem Reglement, Personalrestaurant und moderne Unterkünfte)

Bitte schreiben Sie an die Verwaltungsdirektion der
Klinik Balgrist, 8008 Zürich,
Forchstrasse 340, Tel. 01/53 22 00

Unser Physio-Team braucht Verstärkung! – Wir können Ihnen die Stelle einer

PHYSIOTHERAPEUTIN

oder eines PHYSIOTHERAPEUTEN

anbieten. Bei Interesse und Eignung für leitende Funktion!

- Sofern Sie Freude haben – mit psychisch Kranken einzeln oder in Gruppen zu arbeiten
- nebst der klassischen Physiotherapie (auch ambulante Patienten) die Bewegungstherapie mitzugestalten. (Bewegungstherapeutin vorhanden)
 - Aufgaben der fachlichen Weiterbildung (Praktikanten) zu übernehmen

dann freuen wir uns auf Ihre Anfrage und Bewerbung.

Die Anstellungsbedingungen sind interessant. Stellenantritt nach Vereinbarung.

Erste Auskunft über die vielseitige und interessante Stelle gibt Ihnen gerne Herr Dr. A. Hug.
Ihre schriftliche Bewerbung wollen Sie richten an

KLINIK HARD

Kant. psych. Klinik u. sozialpsych. Dienst

Personalabtl. (B. Kurth)

8424 Embrach Tel. 01/865 11 11



**Hôpital Regional
2900 Porrentruy**

cherche:

1 physiothérapeute

étant à même de fonctionner comme chef de service.

Nous demandons:

- physiothérapeute diplômé avec expérience capable de diriger une équipe de 10 personnes et d'organiser le service.

Nous offrons:

- *place stable*
- *salaire en rapport avec les responsabilités*
- *vacances 4 semaines*
- *semaine 5 jours*
- *assurances sociales*
- *chambre à disposition*
- *self-service/Restaurant*

Entrée en fonction:

1er octobre ou avant si possible

Faire offres avec copies de diplôme et certificats à:

**Direction Hôpital Régional
2900 Porrentruy**

La Clinique Psychiatrique de Bel-Air, à Genève engagerait un(e) Physiothérapeute Diplômé(ee)

pour compléter son équipe de physiothérapie et rééducation fonctionnelle.

Nous offrons:

- un emploi stable
- salaire selon les normes de l'Etat
- avantages sociaux
- semaine de 42 heures

Prière d'adresser les offres manuscrites, avec curriculum-vitae, copies de diplômes et certificats, au **Chef du personnel de la Clinique de BEL-AIR — 1225 CHENE-BOURG.**

Institut de physiothérapie cherche

une physiothérapeute

en tant que collaborateur.

Faire offre détaillée avec diplôme, curriculum vitae et photographie à

**l'Institut de physiothérapie Martin-François Benz,
20, rue de Lausanne, 1950 Sion.
Téléphone: 027/22 25 45**

L'hôpital de la ville de La Chaux-de-Fonds
cherche des

Physiothérapeutes

Les offres de service doivent être adressées au chef du personnel de l'hôpital, Chasseral 20. Pour tous renseignements veuillez vous adresser au no de téléphone 039 21 11 91, interne 406.

Institut de physiothérapie à Sion
cherche un ou une

Physiothérapeute

Date d'entrée: dès que possible. Faire offres détaillées à

**Martin-François Benz, 20, rue de Lausanne,
1950 Sion, tél. 027/22 25 45**

L'Hôpital cantonal de Fribourg

cherche pour son service de physiothérapie, pour entrée en fonction de suite ou à convenir:

PHYSIOTHÉRAPEUTES DIPLOMÉS/ÉES

et **MASSEUR/SE**

Installations ultra-modern dans hôpital général de 480 lits construit en 1972.

Equipe de 22 physiothérapeutes diplômés; département d'ergothérapie inclus dans le service.

Conditions de travail bien réglées dans le cadre d'un hôpital moderne bien structuré.

Les intéressés/ées de nationalité suisse ou en possession d'un permis B, prendront contact avec le **Dr Ivan Radi**, médecin-chef de Service, et adresseront leurs offres écrites avec curriculum vitae et photocopies des diplômes et certificats au **Service du Personnel, Hôpital, cantonal, 1700 Fribourg**

Verantwortlicher Redaktor:
Rédacteur responsable:
Redattore responsabile:
Othmar LENZI, Zwirnerstrasse 204, 8041 Zürich

Rédaction pour la partie française:
Redazione per la Svizzera Romanda:
Pierre FAVAL, 41, ch. des Palettes, 1212 Grand-Lancy

Rédaction en langue italienne:
Redazione in lingua italiana:
Carlo SCHOCH, Viale Stazione 23, 6500 Bellinzona

Redaktions-Mitarbeiter:
Collaborateur de la rédaction:
Collaboratore della redazione:
Urs MACK, Urs Graf-Strasse 8, 4052 Basel

Medizinische Fachkommission:
Commission médicale:
Commissione per la parte medica:
E. MORSCHER, Prof.Dr.med., Basel
D. GROSS, Prof.Dr.med., Zürich
F. HEINZER, Dr.med., Lausanne

Physiotherapeutische Fachkommission:
Commission technique:
Commissione per la parte fisioterapica:
Verena JUNG, Basel
Pierre FAVAL, Genève
Michel HELFER, Lausanne

Administration - Abonnement:
Administration et abonnements:
Amministrazione e abbonamenti:
Sekretariat/Secrétariat/Segretariato
5454 Bellikon, Tel. 056 / 96 33 22

Aus administrativen — und drucktechnischen Gründen
können Einzel-Exemplare nur als Serie zu 10 Stück
à Fr. 3.— bezogen werden, durch das Sekretariat,
5454 Bellikon

Pour des raisons administratives et techniques les tirés-à-
part sont fournis, par série de 10 exemplaires à frs. 3.—.
Leur commande est à adresser au secrétariat,
5454 Bellikon

Per motivi tecnici ed amministrativi esemplari singoli pos-
sono essere emessi solo in serie di 10 al prezzo di fr. 3.—
e sono da richiedere al segretariato, 5454 Bellikon

Druck, Verlag, Versand, Anzeigenverwaltung:
Impression, édition, expédition:
Pubblicazione, edizione, spedizione ed inserzioni:
Plüss Druck AG, Postfach 1301, 8036 Zürich,
Tel. 01 / 241 64 34

Anzeigenschlusstermin: am 10. des Vormonats
Délai d'envoi pour les annonces et la publicité: le 10 du
mois précédant la parution
Termine per l'accettazione degli annunci: il 10 del mese
precedente la pubblicazione del bollettino

Insertionspreise:
Prix des insertions publicitaires:
Prezzo delle inserzioni:
1/1 Fr. 600.— / 1/2 Fr. 350.— / 1/4 Fr. 198.—
1/8 Fr. 115.— / 1/16 Fr. 71.—
Bei Wiederholung Rabatt
Rabais pour insertions répétées
Ribassi per le ripetizioni

Abonnementspreise:
Inland Fr. 54.— jährlich/Ausland Fr. 60.— jährlich
Prix de l'abonnement:
Suisse Fr. 54.— par année/étranger Fr. 60.— par année
Prezzi d'abbonamento:
Svizzera Fr. 54.— annui/Estero Fr. 60.— annui

Redaktionsschluss: am 18. des Vormonats
Délai d'envoi pour les articles: 18 du mois précédant la
parution
Termine per la redazione: il 18 del mese precedente la
pubblicazione del bollettino

Der Verband behält sich vor, nur solche Anzeigen zu ver-
öffentlichen, die inhaltlich der Zielsetzung des Verbandes
entsprechen.

La F.S.P se réserve le droit de refuser tout article ou pu-
blicité ne correspondant pas à l'éthique de la profession.
La federazione autorizza sola la pubblicazione di inser-
zioni riguardanti la fisioterapia.

Nachdruck nur mit Bewilligung der Redaktion

NIEDERFREQUENZ- THERAPIE DYNAPULS 421

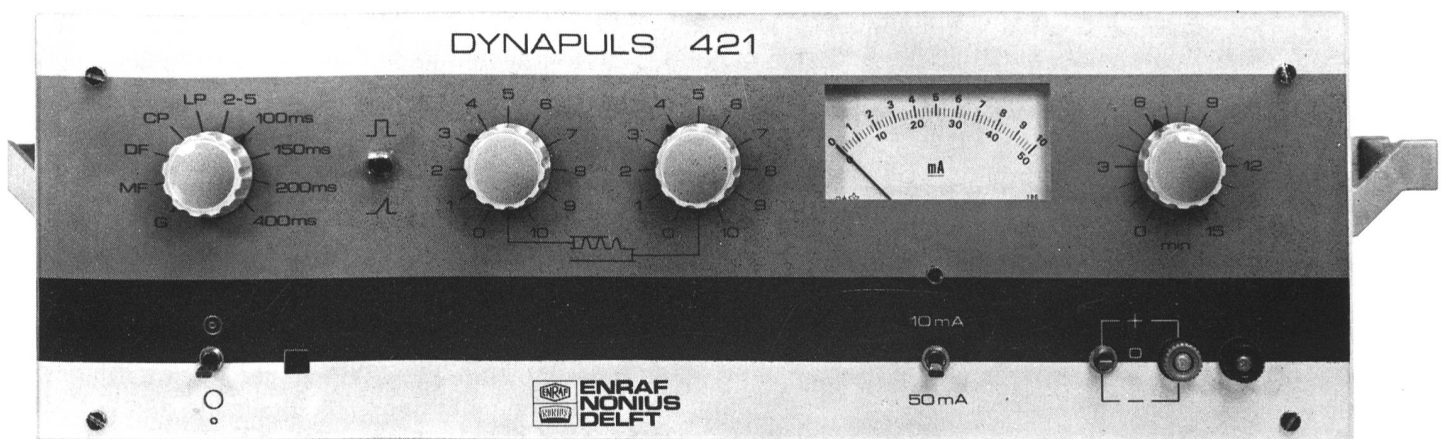

– Der Preis-Hit aus unserem Programm:

- galvanisch
- vier diadynamische Ströme nach Bernard
- Ultrareizstrom nach Träbert
- Rechteck- und Dreieck-Impulsströme
- galvanischer Basisstrom

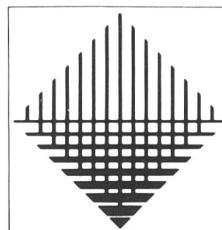

Fango Co GmbH
Fischmarktplatz 9
8640 Rapperswil
Tel. 055 27 88 77

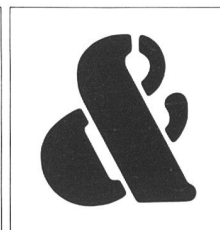

Physio-Service SA
Route de Crissier 32
1023 Crissier
Tél. 021 35 24 61

NOUS PLANIFIONS ET INSTALLONS DES PHYSIOTHERAPIES



**Un team de spécialistes
à votre disposition.**



Fango Co GmbH
Fischmarktplatz 9
8640 Rapperswil
Tel. 055 27 88 77



Physio-Service SA
Route de Crissier 32
1023 Crissier
Tél. 021 35 24 61