

Zeitschrift: Bündner Schulblatt = Bollettino scolastico grigione = Fegl scolastic grischun
Herausgeber: Lehrpersonen Graubünden
Band: 34 (1974-1975)
Heft: 4

Rubrik: Werklehrerverein Graubünden

Nutzungsbedingungen

Die ETH-Bibliothek ist die Anbieterin der digitalisierten Zeitschriften auf E-Periodica. Sie besitzt keine Urheberrechte an den Zeitschriften und ist nicht verantwortlich für deren Inhalte. Die Rechte liegen in der Regel bei den Herausgebern beziehungsweise den externen Rechteinhabern. Das Veröffentlichen von Bildern in Print- und Online-Publikationen sowie auf Social Media-Kanälen oder Webseiten ist nur mit vorheriger Genehmigung der Rechteinhaber erlaubt. [Mehr erfahren](#)

Conditions d'utilisation

L'ETH Library est le fournisseur des revues numérisées. Elle ne détient aucun droit d'auteur sur les revues et n'est pas responsable de leur contenu. En règle générale, les droits sont détenus par les éditeurs ou les détenteurs de droits externes. La reproduction d'images dans des publications imprimées ou en ligne ainsi que sur des canaux de médias sociaux ou des sites web n'est autorisée qu'avec l'accord préalable des détenteurs des droits. [En savoir plus](#)

Terms of use

The ETH Library is the provider of the digitised journals. It does not own any copyrights to the journals and is not responsible for their content. The rights usually lie with the publishers or the external rights holders. Publishing images in print and online publications, as well as on social media channels or websites, is only permitted with the prior consent of the rights holders. [Find out more](#)

Download PDF: 15.04.2026

ETH-Bibliothek Zürich, E-Periodica, <https://www.e-periodica.ch>



Werklehrerverein Graubünden

Kistchen mit Geheimfach

Marco Valsecchi

A. Materialbedarf

Arve (Kistchen):

2 Seitenteile 250 x 90 x 15
2 Seitenteile 120 x 90 x 15
1 Boden 250 x 120 x 15
1 Deckel 250 x 120 x 15
1 Deckelgriff Reststück
1 Leiste für Einsatzabstand
650 x 20 x 4
1 Deckelanschlag
219,5 x 89,5 x 4-5

Eiche oder Tanne (Einsatz):

Abteilung 1x 219 x 51 x 9
Abteilung 1x 89 x 51 x 9
Abteilung 1x 219 x 89 x 9

B. Materialbestellung

Arve (Kistchen):

Brett 1300 x 125 x 15
Brett 220 x 90 x 4-5

Arve oder Tanne (Einsatz):

Leiste 650 x 20 x 4
Brett 550 x 100 x 9

Holz möglichst an einem Stück bestellen, damit der Schüler lernt, aus einem Stück so viel als möglich herauszuholen.

C. Allgemeines

Diese Arbeit ist für eine 3. Werkklasse oder für gute 2. Werkschüler gedacht. Da aber auch für diese die Holzverbindung mit Zinken recht anspruchsvoll ist und zudem in der Industrie das Verzahnen vor allem wegen der Kunstharzplatten mehr und mehr verschwindet, kann das Nuten gezeigt werden. Vom Verschrauben von solchen Ziergegenständen möchte ich grundsätzlich abraten (siehe 2 einfache Holzverbindungen, Plan), es sei denn, die Schrauben würden versenkt und gedübelt.

Forderungen an den Schüler: Präzises Arbeiten nach dem im TZ erstellten, kopierten Plan. Sauberes

KISTE MIT GEHEIMFACH

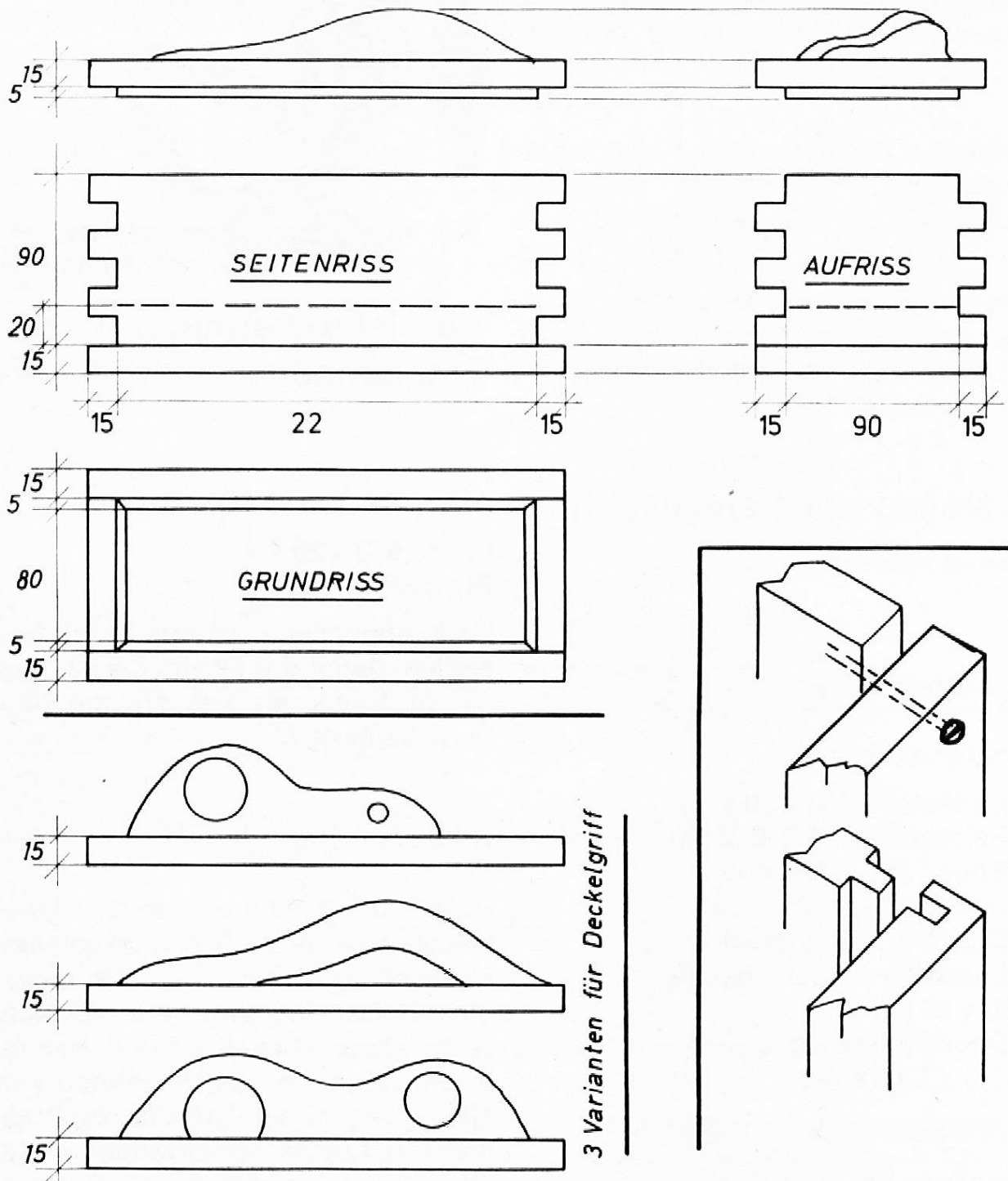

Verleimen aller Verbindungen. Genaues Einpassen des Einsatzes. Exaktes Ausarbeiten der einzelnen Teile.

Repetition: In den Winkel setzen, sägen, feilen, hobeln (Dicke ist keine zu hobeln), schleifen, leimen, Oberfläche behandeln.

D. Arbeitsgang

1. **Seitenteile** ablängen und abrichten. Alle Seitenteile für entsprechende Holzverbindung vorbereiten (Vorgang s. Kursbuch SVHS). Nach Nummern einpassen.
2. **Boden und Deckel** auf ca. 1 mm genau abrichten.

DOPPELBODENEINSATZ

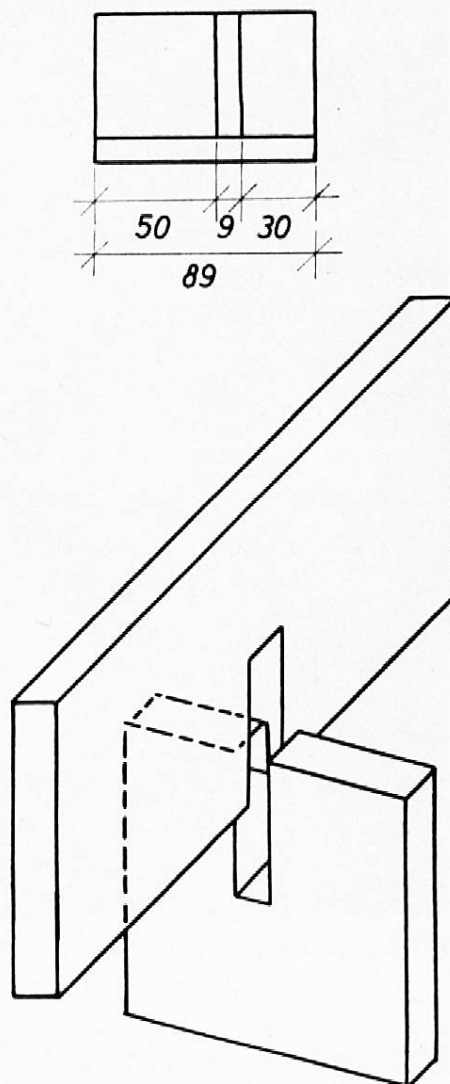
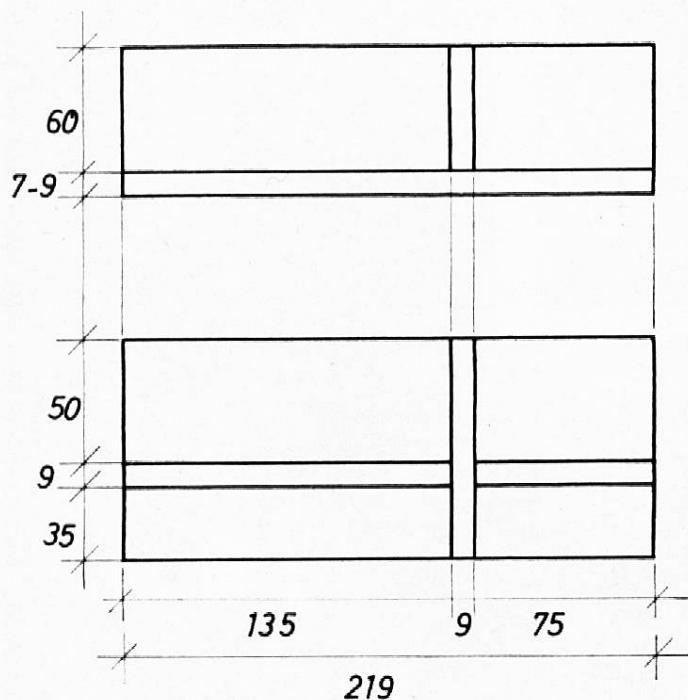

3. Alle erstellten Teile fein ausarbeiten, schleifen.

4. Seitenteile ineinander leimen und rechter Winkel und Abstände der Wände stets kontrollieren. Falls mit Weissleim gearbeitet wird, muss der Schüler aufpassen, kein nachträglich sichtbares Holz zu verschmieren.

5. Boden auf den entstandenen Rahmen kleben, jetzt noch genau abhobeln und schleifen.

6. Deckel anpassen.

7. Deckelanschlag richten und auf

Unterseite des Deckels genau in der Mitte aufleimen.

8. Deckelgriff nach eigenen Ideen (siehe Anregungen Plan) anfertigen, leimen.

9. Leiste für Einsatzabstand in der Kiste an Wand und Boden leimen.

10. Einsatz nach Plan abrichten, ineinanderfügen und Doppelboden aufleimen. So knapp als möglich in Kistchen einpassen.

E. Oberflächenbehandlung

Oberflächenschutz durch Behandeln mit Klarlack. Erst nach der

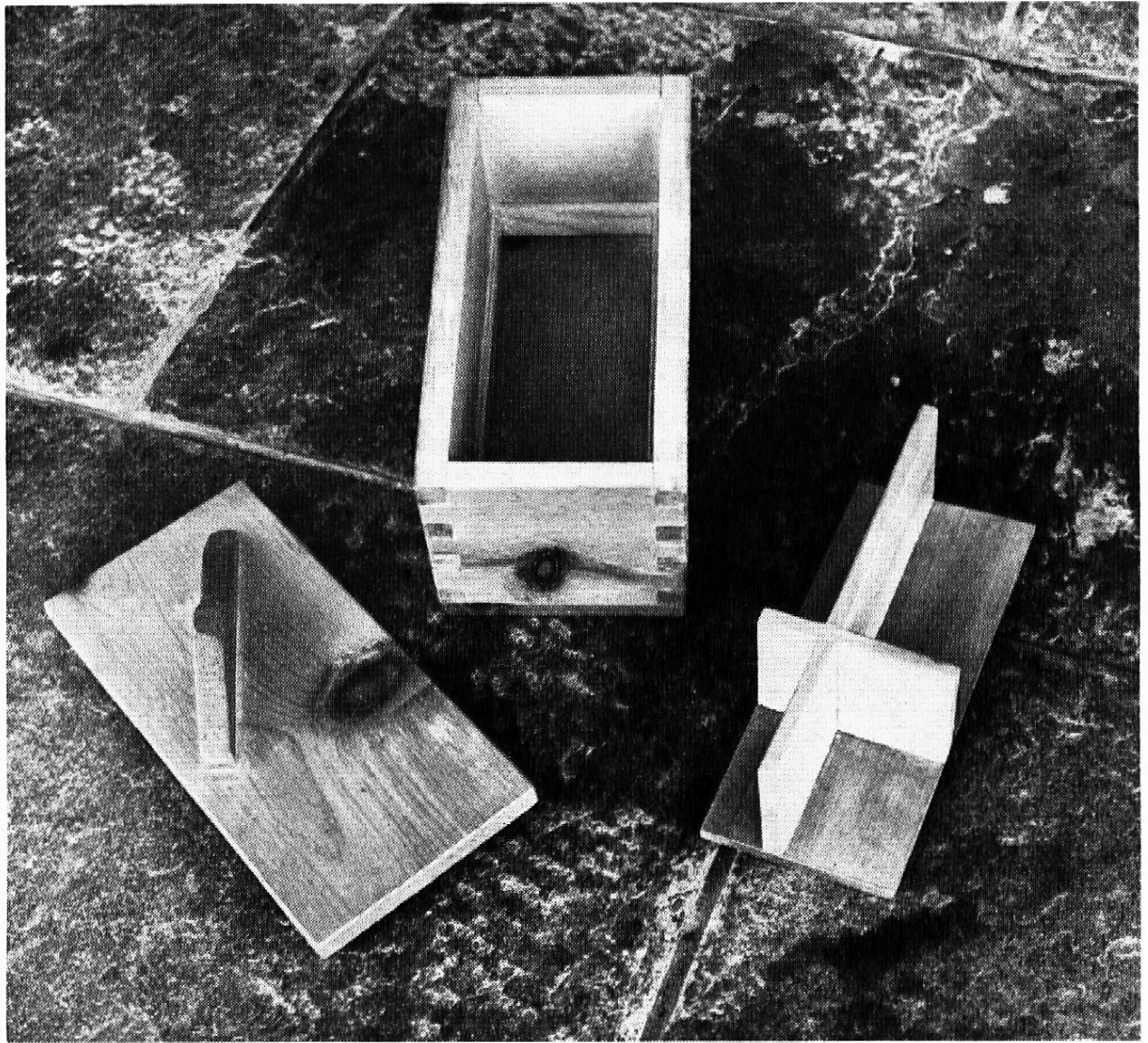

(Foto: Gensetter, Davos)

kompletten Verleimung Oberfläche behandeln. Falls Einsatz aus Tanne statt aus Eiche (billiger) hergestellt wird, muss der ganze Einsatz und der Kistcheninnenteil dunkel gebeizt werden, sonst darf der Innenteil und der Einsatz auch roh gelassen werden.

F. Variationen

Praktisches: Statt Griff, Scharniere und schmiedeisernes Schloss montieren. Je nach Verwendung andere Einteilung des Einsatzes möglich. Andere Masse in der Höhe (Original, Photo hat 1 Zahn mehr, also

1,5 cm höher als im Plan vorgesehen). Einteilung des Geheimfaches für Münzen.

Verzierungen: Schmiedeisernes Monogramm in Metall herstellen und neben den Deckelgriff sinnvoll montieren.

Seiten mit Kerbschnitzereien, Bauernmalerei oder Intarsien verzieren.

Das Kästchen soll aber nicht viel vergrößert werden, sonst verliert es an Eleganz und praktischem Sinn.

Und nun wünsche ich viel Spass.