

Zeitschrift: Bündner Schulblatt = Bollettino scolastico grigione = Fegl scolastic grischun
Herausgeber: Lehrpersonen Graubünden
Band: 27 (1967-1968)
Heft: 2

Werbung

Nutzungsbedingungen

Die ETH-Bibliothek ist die Anbieterin der digitalisierten Zeitschriften auf E-Periodica. Sie besitzt keine Urheberrechte an den Zeitschriften und ist nicht verantwortlich für deren Inhalte. Die Rechte liegen in der Regel bei den Herausgebern beziehungsweise den externen Rechteinhabern. Das Veröffentlichen von Bildern in Print- und Online-Publikationen sowie auf Social Media-Kanälen oder Webseiten ist nur mit vorheriger Genehmigung der Rechteinhaber erlaubt. [Mehr erfahren](#)

Conditions d'utilisation

L'ETH Library est le fournisseur des revues numérisées. Elle ne détient aucun droit d'auteur sur les revues et n'est pas responsable de leur contenu. En règle générale, les droits sont détenus par les éditeurs ou les détenteurs de droits externes. La reproduction d'images dans des publications imprimées ou en ligne ainsi que sur des canaux de médias sociaux ou des sites web n'est autorisée qu'avec l'accord préalable des détenteurs des droits. [En savoir plus](#)

Terms of use

The ETH Library is the provider of the digitised journals. It does not own any copyrights to the journals and is not responsible for their content. The rights usually lie with the publishers or the external rights holders. Publishing images in print and online publications, as well as on social media channels or websites, is only permitted with the prior consent of the rights holders. [Find out more](#)

Download PDF: 14.04.2026

ETH-Bibliothek Zürich, E-Periodica, <https://www.e-periodica.ch>

Die Übungen der Schulendprüfung 1968

I. Obligatorische Übungen:

1. Schnellauf 80 m
2. Weitsprung aus Absprungraum
3. Weitwurf mit 80-g-Ball
4. Klettern: Stange oder Tau
5. Reck: 3 Übungsteile am sprunghohen, kopfhohen oder brusthohen Reck (Felgaufzug, Knieaufzug, Unterschwing, Hangkehre, Felge rückwärts («Buchwälla»), Grätschunter-schwung). Das Ziel der Vorbereitung sollte aber eine kombinierte Übung sein!
6. Geländelauf 1000 m (auch diese Disziplin muß gut vorbereitet sein).

Diese 6 Übungen zählen für die Qualifikation: «Prüfung erfüllt»
oder: «nicht erfüllt».

Wer also in den Übungen 1 bis 4 36 Punkte erreicht, hat die Bedingungen erfüllt.

Für die Erlangung der Anerkennungskarte müssen noch zwei zusätzliche Übungen geturnt werden. Der Turnberater wird diese für seinen Turnberaterkreis festlegen.

II. Zusätzliche Übungen sind:

- a) Wandern
- b) Hochsprung (110 cm)
- c) Stützsprünge (2 verschiedene)
- d) Skifahren (einfache Tagestour)
- e) Schwimmen (50 m Streckenschwimmen, 1 Sprung vom 1-m-Brett).

Die Anerkennungskarte wird abgegeben, wenn alle acht Übungen erfüllt und in den Disziplinen 1 bis 4 45 Punkte erreicht worden sind.

Ich möchte nun alle Lehrer bitten, sich dafür einzusetzen, daß die Buben 1968 gut vorbereite zur Prüfung antreten können!

Chur, den 11. Dezember 1967

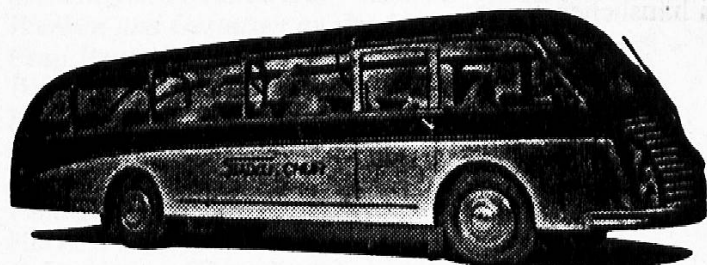

Wenn Ausflüge und
Schulreisen, dann die Fahrt
zu vorteilhafteren
Bedingungen nur mit

Schüler 40% Rabatt
auf Normaltarifen

W. Roth, Autoreisebüro Städeli, Chur
Telefon 081 22 38 2

Geha UMDRUCKER

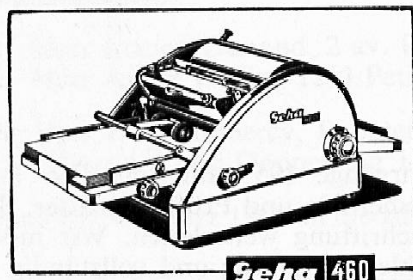

Der ideale Umdrucker für den Unterricht
für mehrfarbige Zeichnungen und Texte

Modelle schon zum Preise von Fr. 330.-

Prospekte und Unterlagen bei Conzetti AG
Bahnhofstraße 7, Chur
Telefon 081 22 15 61

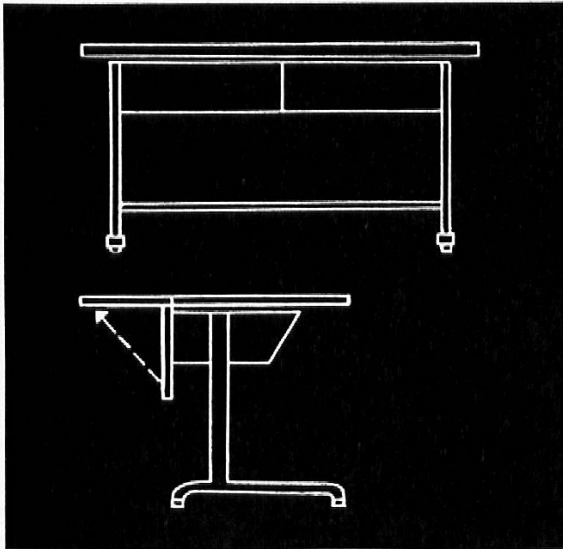
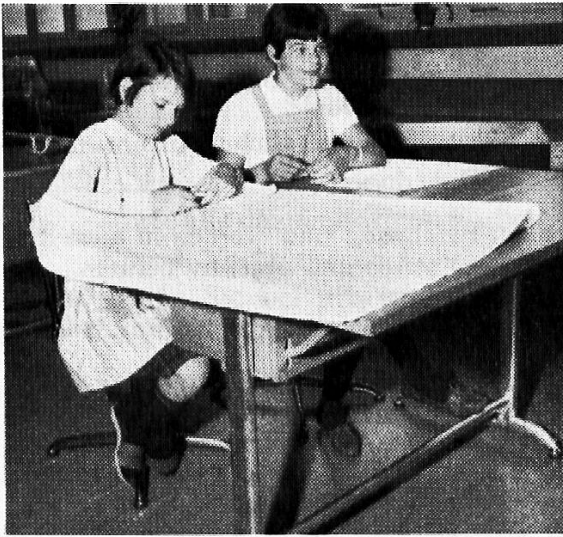

Ein Tisch, den man pflegen darf
 Wo Handarbeiten ausgeführt werden, geht es selten ohne Schrammen ab. Mitunter in den Fingern, weit häufiger noch in der Tischplatte. Der LIENERT-Handarbeitstisch ist auf solche Beanspruchung hin hergestellt. Zähes Buchenholz, mit Kunstharz getränkt und unter hohem Druck gepresst, ist den mannigfachsten Angriffen gewachsen. Und sieht ausserdem stets sauber und neu aus. Die fröhliche Note liefert ein bunter Inlaid- oder Hatema-Belag.



B. Lienert
Eisenwarenfabrik
8840 Einsiedeln
Zur Klostermühle
Tel. 055/61723

Episcope
 Diaprojektoren

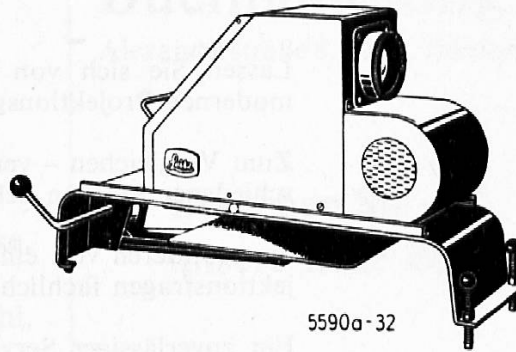

Perlwände
 Schmalfilmapparaturen
 in großer Auswahl bei:



FOTO — KINO

CHUR GRABENSTRASSE 40

VERSICHERUNGEN

- Unfall
- Haftpflicht
- Auto-Kasko
- Kautions
- Kranken
- Leben
- Renten



Generalagentur Bruno Hörting

7001 Chur, Bahnhofstraße 14
 Telefon 081 22 82 82

Projektoren für moderne Schulen

Lassen Sie sich von der Spezialfirma über das große Angebot an modernen Projektionsgeräten für Film und Dia orientieren.

Zum Vergleichen – verlangen Sie die unverbindliche Vorführung verschiedener Marken nebeneinander.

Sie profitieren von einer großen Erfahrung und werden in allen Projektionsfragen fachlich unabhängig, seriös und objektiv beraten.

Ein zuverlässiger Service steht Ihnen nach der Anschaffung jederzeit zur Verfügung.

Die Spezialfirma für Projektionsgeräte

R. Cova

Schulhausstraße
8955 Oetwil an der Limmat
Telefon 051 88 90 94

Coupon:

Senden Sie mir Prospekte über:

- Tonfilmprojektoren
 Dia-Projektoren

Name: _____

Adresse: _____

Stiftung Schloß Biberstein

Sonderschulheim für minderbegabte, schulbildungsfähige Kinder (4 km vom Stadtzentrum Aarau, Postautoverbindung).

Infolge endgültigem Rücktritt von zwei Pensionierten und der Errichtung einer 6. Schulabteilung, kleine Klassen, werden auf Frühjahr 1968 drei Lehrstellen frei. (Extern oder intern.)

Lehrerinnen oder Lehrer

evtl. auch **PENSIONIERTE** für längere Stellvertretung, auch mit außerkant. Lehrpatent. Lehrkräfte ohne besondere Ausbildung finden Gelegenheit, von hier aus einen Kurs für Heilpädagogen zu besuchen (Diplom).

Besoldung nach revidiertem staatl. Besoldungsdekret (Pos. Hilfsschule) plus Teuerungszulage und Extraheimzulage. Normale Wochenstundenzahl. Die Betreuung der Kinder während der Freizeit erfolgt durch Heimerzieherinnen. 13 Wochen Ferien, Aarg. Lehrerpensionskasse.

Anmeldungen an : O. Zeller, Vorst., 5023 Biberstein (Tel. 064 22 10 63)

**Rohkeramik
Holzwaren zum
Bemalen und Schnitzen
Bauernmalerei
Modellierton, Batik
Linoldruck, Stoffdruck
Siebdruck, Mosaik
Glasmalereien**

und noch vieles anderes
sowie alle dazugehörigen **Farben, Lacke,
Pinsel, Vorlagen und Lehrbücher**
finden Sie bei uns in großer Auswahl.
Für Schulen Spezialpreise.

Lassen Sie sich von uns beraten.



Chur Tel. 081 22 27 61 Reichsgasse 61

Buchhandlung Strub

Alexanderstraße 8, Chur, Telefon 081 22 66 27

Besuchen Sie
unsere neue Buchhandlung

Fordern Sie Prospekte an

Wir besorgen jedes Buch
für Sie

Führend in Sportartikeln

Komplette Ausrüstungen für:

Fußball, Turnen, Korbball, Faustball, Handball, Volleyball, Boxen,
Eissport, Fechten, Leichtathletik, Rollhockey, Schwimmen, Skilauf,
Tennis, Tischtennis

Verlangen Sie unverbindlich Offerte und Prospekte

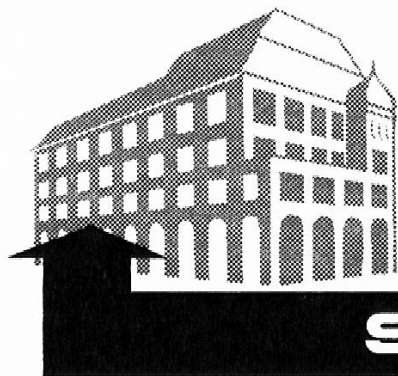

Roffler
SPORT-MODE

vorm. Hochholdinger
in den Arkaden Kantonalbankgebäude
7001 Chur Telephon 081 22 59 18

AZ 7001 Chur



Pieth / Bündner Geschichte

Fr. 24.—

Buch- und Kunsthandlung
F. Schuler · Chur

Postplatz
Telefon 081 22 11 60
Postcheck 70 - 69

Jugendschrift-Fachbücher / Bücher / Zeitschriften / Bilder

GESTOR Schulmöbel



neuzeitig

solid

zweckmäßig

GESTLE AG. CHUR

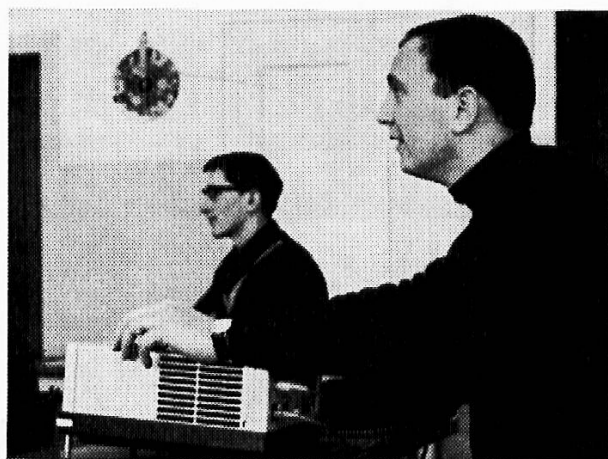

Der heutige Lehrer baut das Schullichtbild direkt in den Unterricht ein. Foto Vonow ist Berater und Lieferant der Bündner Schulen seit bald 20 Jahren.

Tel. 081 22 40 22
7002 Chur
Bahnhofstraße 21

