

**Zeitschrift:** Bündner Schulblatt = Bollettino scolastico grigione = Fegl scolastic  
grischun

**Herausgeber:** Lehrpersonen Graubünden

**Band:** 22 (1962-1963)

**Heft:** 2

## **Werbung**

### **Nutzungsbedingungen**

Die ETH-Bibliothek ist die Anbieterin der digitalisierten Zeitschriften auf E-Periodica. Sie besitzt keine Urheberrechte an den Zeitschriften und ist nicht verantwortlich für deren Inhalte. Die Rechte liegen in der Regel bei den Herausgebern beziehungsweise den externen Rechteinhabern. Das Veröffentlichen von Bildern in Print- und Online-Publikationen sowie auf Social Media-Kanälen oder Webseiten ist nur mit vorheriger Genehmigung der Rechteinhaber erlaubt. [Mehr erfahren](#)

### **Conditions d'utilisation**

L'ETH Library est le fournisseur des revues numérisées. Elle ne détient aucun droit d'auteur sur les revues et n'est pas responsable de leur contenu. En règle générale, les droits sont détenus par les éditeurs ou les détenteurs de droits externes. La reproduction d'images dans des publications imprimées ou en ligne ainsi que sur des canaux de médias sociaux ou des sites web n'est autorisée qu'avec l'accord préalable des détenteurs des droits. [En savoir plus](#)

### **Terms of use**

The ETH Library is the provider of the digitised journals. It does not own any copyrights to the journals and is not responsible for their content. The rights usually lie with the publishers or the external rights holders. Publishing images in print and online publications, as well as on social media channels or websites, is only permitted with the prior consent of the rights holders. [Find out more](#)

**Download PDF:** 15.04.2026

**ETH-Bibliothek Zürich, E-Periodica, <https://www.e-periodica.ch>**



**Alder & Eisenhut** AG  
KÜSNACHT-ZÜRICH EBNAT-KAPPEL  
Telephon 051 90 09 05

Turn-, Sport-  
und Spielgeräte-Fabrik

Alle Arten von Projektoren  
für die Schule  
vom Spezialisten



FOTO **VONOW**

Tel. 2 35 77 Chur beim Rathaus

### Sprachheilschule in Stäfa am Zürichsee

Auf Frühling 1963, evtl. früher, **suchen wir** zwei

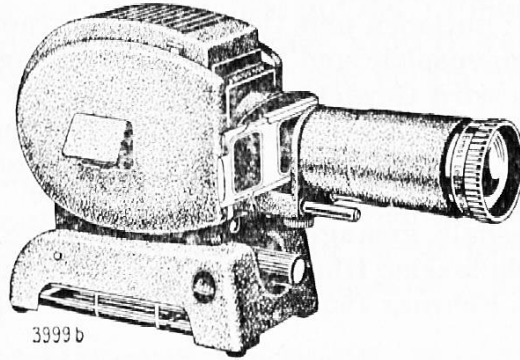
## Primarlehrer (innen)

Unser modern eingerichtetes, gut geführtes Privatheim beherbergt 30 sprachgebrechliche, aber normalbegabte Kinder der Elementarstufe, die in zwei Abteilungen unterrichtet werden. Zwei Logopädinnen besorgen die Sprachbehandlung, und zwei Gruppenleiterinnen betreuen die Kinder in der Freizeit.

Für die Lehrer besteht die Möglichkeit, Erfahrungen im Sprachheilverricht zu sammeln oder sich zum Sprachheillehrer (in) auszubilden.

Wir bieten ein modern eingerichtetes, gemütliches Zimmer in unserm Haus und anregende, fröhliche Hausgemeinschaft. Es wird den Lehrern freigestellt, ihr Zimmer außerhalb des Hauses zu mieten. Abend- und Sonntagsdienst sind von den Lehrern nicht zu leisten. Auskunft über Anstellungsverhältnisse, Besoldung, Versicherung erteilt gerne die Präsidentin, Frau Dr. H. Gysi-Oettli, Stäfa, auf Rain, Tel. Nr. 74 92 79 (051).

Handschriftliche Offerten mit Lebenslauf, Foto und Zeugnissen erbitten wir an die Präsidentin.

Sprachheilschule in Stäfa

**Episcope  
Diaprojektoren**

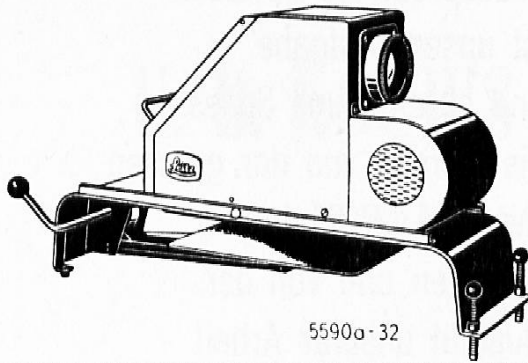

5590a-32

**Perlwände  
Schmalfilmapparaturen**

in großer Auswahl bei:



**FOTO — KINO**

CHUR GRABENSTRASSE 40

### **Schwimmbadgenossenschaft Thusis**

Für die Betreuung unseres neuen Schwimmbades von ca. 1. Mai bis Mitte September 1963 **suchen wir einen**

## **BADMEISTER**

(evtl. Badmeister-Ehepaar)

In den Aufgabenkreis fallen der Unterhalt der Wasseraufbereitungs-Anlage, der Gebäulichkeiten und Rasenflächen sowie die Führung der Kasse.

Interessenten, die die Voraussetzungen für diesen Posten erfüllen können, wollen sich bis zum 15. Februar 1963 schriftlich melden.

Für die Schwimmbadgenossenschaft Thusis  
Der Präsident: M. R ü e d i

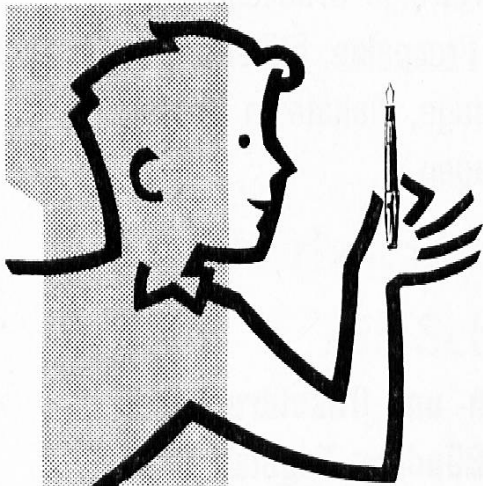

**SOENNECKEN**

**SOENNECKEN** Schulfüllfedern  
beliebte Schreibgeräte  
für jede Schulstufe

**SOENNECKEN**

mit der echten Goldfeder  
5 Jahre Garantie 13.50 15.50 20.—

Sie erleichtern sich die Vorbereitung auf den Unterricht mit dem

## **Unterrichtsheft 1993/64**

Für Lehrkräfte aller Stufen geeignet. Preis Fr. 4.—

**Unterrichtsheft-Verlag  
Anton Schmid Schachen  
LU**

# + Buch Offset

Druckprobleme zu lösen  
ist unsere Aufgabe  
und bereitet uns Spass.  
Sie werden von der grossen  
Auswahl an modernen  
Schriften und von der  
Qualität unserer Arbeit  
freudig überrascht sein.  
Zwei bewährte Druckverfahren  
stehen Ihnen zur Verfügung:

**Buchdruck** für ein- und mehr-  
farbige Qualitätsdrucksachen  
aller Art: Prospekte, Formulare  
für Buchhaltung, Spedition,  
Betrieb usw., Bücher und  
Broschüren.

**Offsetdruck** für ein- oder  
mehrfarbige Drucksachen,  
wie Prospekte, Etiketten,  
Kataloge, Plakate in Gross-  
auflagen.



**Buch- und Offsetdruckerei  
AG Bündner Tagblatt Chur**

Telefon 081 217 56

# U. B. KOCH'S ERBEN CHUR

VORMALS KOCH & UTINGER

Kornplatz



SCHREIBBÜCHERFABRIK

BUCHDRUCKEREI

Bestbekanntes Spezialgeschäft  
für Schulmaterialien

Eigene Schulheftfabrikation

Telephon 2 12 27

Postcheck X 190



## Pieth / Bündner Geschichte

Fr. 19.—

Buch- und Kunsthandlung

### F. SCHULER CHUR

Postplatz  
Tel. 2 11 60 Postcheck X 69 Jugendschrift-Fachbücher / Bücher / Zeitschriften / Bilder



neuzeitig  
solid  
zweckmäßig

## J. Gestle AG., Chur

Tel. 081 2 05 55

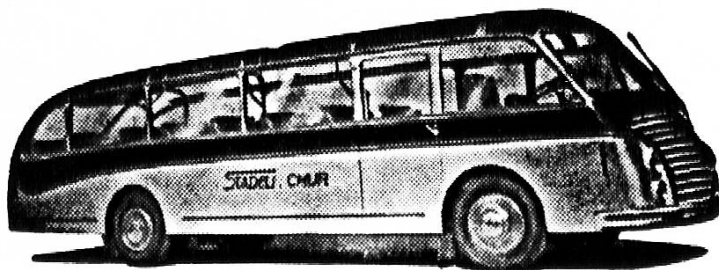

Wenn Ausflüge und  
Schulreisen, dann die Fahrt  
zu vorteilhaften  
Bedingungen nur mit

Schüler 40 % Rabatt  
auf Normaltarifen

## W. Roth, Autoreisebüro Städeli, Chur

Telephon 2 38 88