

Zeitschrift: Illustrierte schweizerische Handwerker-Zeitung : unabhängiges Geschäftsblatt der gesamten Meisterschaft aller Handwerke und Gewerbe

Herausgeber: Meisterschaft aller Handwerke und Gewerbe

Band: 5 (1889)

Heft: 21

Anhang: Beilage zu Nr. 21 der "Illustr. Schweiz. Handwerker-Zeitung"

Nutzungsbedingungen

Die ETH-Bibliothek ist die Anbieterin der digitalisierten Zeitschriften auf E-Periodica. Sie besitzt keine Urheberrechte an den Zeitschriften und ist nicht verantwortlich für deren Inhalte. Die Rechte liegen in der Regel bei den Herausgebern beziehungsweise den externen Rechteinhabern. Das Veröffentlichen von Bildern in Print- und Online-Publikationen sowie auf Social Media-Kanälen oder Webseiten ist nur mit vorheriger Genehmigung der Rechteinhaber erlaubt. [Mehr erfahren](#)

Conditions d'utilisation

L'ETH Library est le fournisseur des revues numérisées. Elle ne détient aucun droit d'auteur sur les revues et n'est pas responsable de leur contenu. En règle générale, les droits sont détenus par les éditeurs ou les détenteurs de droits externes. La reproduction d'images dans des publications imprimées ou en ligne ainsi que sur des canaux de médias sociaux ou des sites web n'est autorisée qu'avec l'accord préalable des détenteurs des droits. [En savoir plus](#)

Terms of use

The ETH Library is the provider of the digitised journals. It does not own any copyrights to the journals and is not responsible for their content. The rights usually lie with the publishers or the external rights holders. Publishing images in print and online publications, as well as on social media channels or websites, is only permitted with the prior consent of the rights holders. [Find out more](#)

Download PDF: 02.04.2026

ETH-Bibliothek Zürich, E-Periodica, <https://www.e-periodica.ch>

Beilage zu Nr. 21 der „Illustr. Schweiz. Handwerker-Zeitung“

Armaturen für Dampfkessel, Maschinen und gewerbliche Anlagen, Patent-Wassermesser und Wasserleitungsgegenstände.

Aus der Fabrik von Dreyer, Rosenkranz u. Droop in Hannover.

(Schluß).

Die Mannigfaltigkeit der Schmiervorrichtungen ist ebenfalls sehr groß und in der Sammlung ist Alles von der billigsten bis zur theuersten, von der kleinsten bis zur größten Vorrichtung vertreten. Als besonders empfehlenswerth erscheint die in Fig. 8 abgebildete Schmierpumpe, welche von der

Wasser fortdrücken kann, um dann wieder Schluß herzustellen, bis das Spiel sich wiederholt.

Der zweite ist der in Fig. 10 abgebildete Patent-Dampfwasser-Ableiter mit Klappenventil und Hebelschwimmer. Diese Töpfe stehen in Einfachheit und Wirkung unübertroffen da, haben sehr große Ausflußöffnungen und schließen stets gut, zumal die Dichtung S der Ventilklappe K, Fig. 10 a, — eine Zinnposition — stets sehr leicht zu erneuern ist und stets unter Wasser liegt. Diese Töpfe arbeiten bei jedem Dampfdruck von 0 bis 8 Atm. gleich gut. Die Schwimmer sind keine weichgelötheten Kupferschwimmer, sondern aus ge-

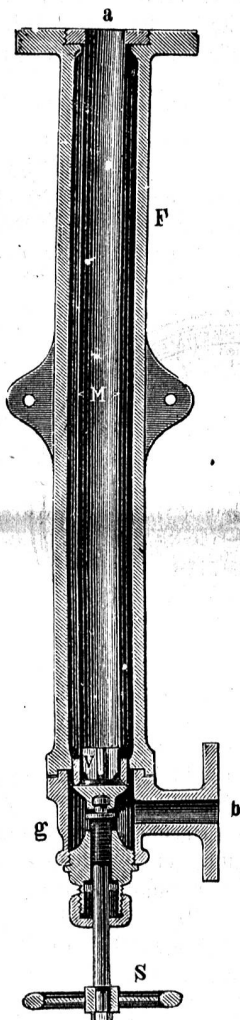

Fig. 9.

Dampfmaschine durch den schwingenden Hebel H bewegt wird und in sichtbaren Tropfen das Del zur Schmierstelle hindrückt.

Von Dampfwasser-Ableitern sind zwei besonders zu erwähnen. Erstens die in Fig. 9 abgebildete, durch seine Einfachheit sich auszeichnende, auf Ausdehnung eines Messingrohres in der Wärme beruhende Ableiter.

Wenn man sich also ein in einem Gußeisen-Rohr F steckendes, an einem Ende dicht damit verbundenes Messingrohr denkt, auf dessen anderes Ende ein Ventilkegel V dichtet, so wird Schluß erfolgen, wenn Dampf in dem Rohre steht, weil sich dann dasselbe längt — und bei Ansammlung von Wasser darin wird Abkühlung und damit Kürzung und so Deffnung des Ventils entstehen, so daß der Dampfdruck das

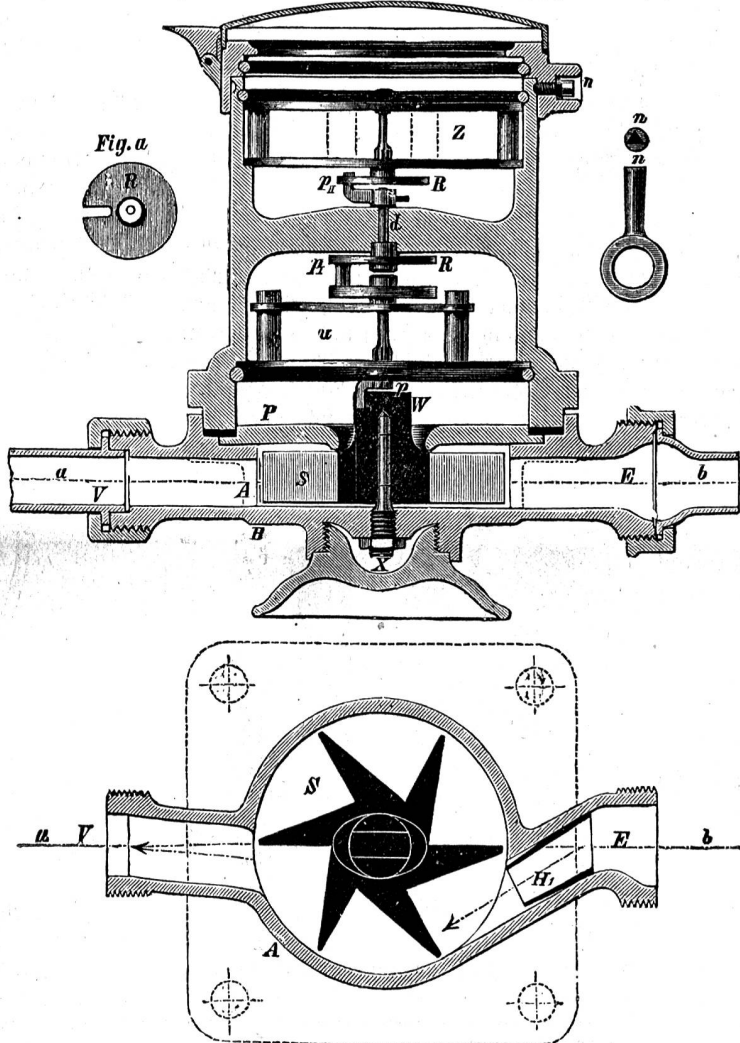

Fig. 12 und 13.

triebenem Holzkohlenblech bestehende hartgelöthete Eisenblechschwimmer, welche mit 12 Atm. Druck probirt werden und sich erfahrungsgemäß Jahrzehnte halten. Eine Anlüfte-Vorrichtung H ermöglicht jederzeit ein willkürliches Deffnen der Ventilklappe.

Es würde zu weit führen, hier alle Gegenstände, welche die Firma fertigt und in sehr vollendeter Ausführung und preiswürdig auf den Markt bringt, einzeln aufzuzählen; in dessen müssen wir noch zwei Apparaten besondere Aufmerksamkeit schenken, weil genannte Firma diese besonders ausgebildet und zu einer Spezialität ihrer Fabrikation gemacht hat.

Der eine Apparat ist der Indikator. Die Firma besitzt ein Patent nach Rosenkranz, Fig. 11, auf eine sehr verbesserte Schreibstiftführung, mit sehr geringer Masse und aus-

gezeichneter Geradeführung unter Benutzung des Grans'schen unverkürzten Lenters $a = \frac{1}{2}$ des Schreibhebels, bei welchem Verhältniß der Ausschlag von a keine Ellipse mehr bildet, sondern ganz in einen Kreisbogen übergeht. Die Anordnung der Schreibstiftführung auf dem Deckel des Indikatorampfzylinders ist für das Federwechseln sehr bequem. Außerdem ist der Indikator mit einer Anhaltvorrichtung der Papier-

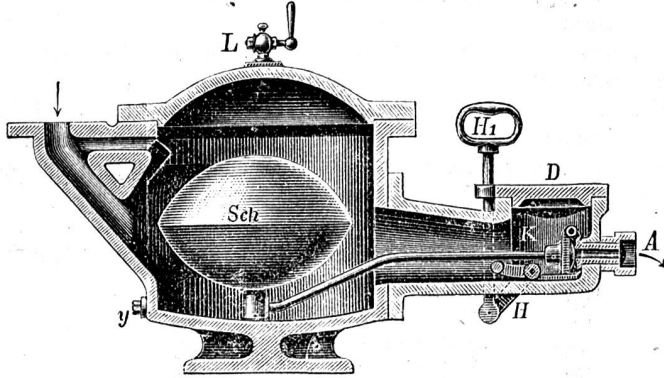

Fig. 10.

trommel versehen, welche das Auslösen der Schnur im Betriebe unnötig macht. Diese Anhaltvorrichtung unterscheidet sich von ähnlichen Einrichtungen dadurch, daß die Schnur von der Maschine zum Indikator stets straff und thätig bleibt. Es trennt sich nämlich im Augenblick des Anhaltens die Papiertrommel von dem Schnurkranz. Diese Indikatoren der Firma Dreher, Rosenkranz u. Droop erfreuen sich eines weit verbreiteten guten Rufes, und wie uns die dem Preisverzeichnis beigefügten Zeugnisse befehlen, sprechen sich Gelehrte

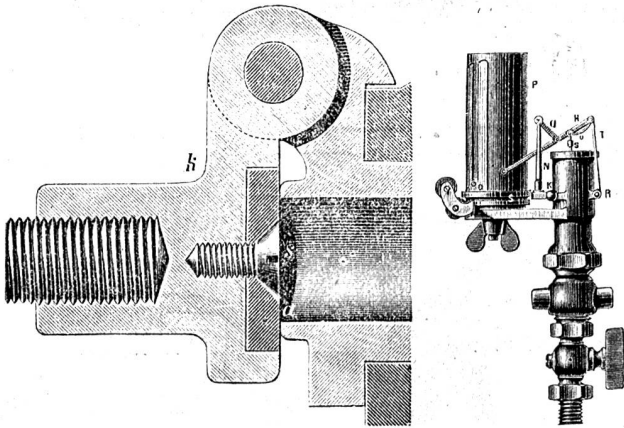

Fig. 10a.

Fig. 11.

und Techniker, Ingenieure zc. gleich anerkennend darüber aus. Der zweite Apparat, welcher eine ganz besondere Be-

achtung verdient, ist der Patent-Wassermesser mit Hartgummi-Meßrad für städtische Wasserleitungen, welcher nicht allein in Deutschland, sondern auch im Ausland willige Abnehmer findet.

Die Einfachheit, Dauerhaftigkeit, Meßgenauigkeit und hohe Empfindlichkeit dieses Wassermessers dürfte von andern Wassermessern schwerlich übertroffen werden.

Zur Erläuterung der besonders guten Eigenschaften desselben und zur Erklärung seiner Einrichtung heben wir hervor, daß der Stoff des Meßrades, Fig. 12 und 13, Hartgummi ist. Dieses Material hat annähernd das spezifische Gewicht des Wassers, so daß das Meßrad bei dem durch den Messer strömenden Wasser sehr schnell die Geschwindigkeit desselben annimmt — gewissermaßen einen Theil davon bildend — und kann daher diese Geschwindigkeits-Messung, die auf dem Zifferblatt natürlich die ihr pro Zeiteinheit zukommende Wassermenge darstellt, als eine sehr genaue bezeichnet werden.

Hartgummi ist außerdem sehr widerstandsfähig gegen reizende Abnutzung und gegen jede Zerkleinerung durch Wasser.

Die Zusammensetzung, Reinigung und Befichtigung des Messers im Innern kann stets in einigen Minuten und sogar in der Leitung vollzogen werden. Zähler und Uebersehungswerk sind nur durch Sprengringe gehalten und leicht auszuwechseln.

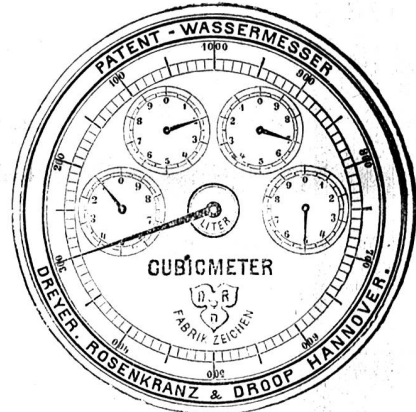

Fig. 14.

Das Zifferblatt, Fig. 14, ist für jeden allgemeinverständlich zum Ablesen eingerichtet und ein langer sich schnell bewegender, noch einzelne Liter zeigender Beobachtungszeiger gestattet sofort die Beurtheilung, ob der Messer geht, und mit kleinen Meßgefäßen schon kann man sich von der Richtigkeit der Angaben überzeugen. Die Firma Dreher, Rosenkranz u. Droop hat in etwa 8 Jahren 37,000 Stück dieser Wassermesser an verschiedene Städte abgesetzt.

Wo bezieht man am besten *)

*) NB. Diese **Bezugsquellen-Liste** erscheint monatlich 1 mal in den drei Blättern „Illustrirte schweizer. Handwerker-Zeitung“, „Schweizer Industrie- und Handels-Zeitung“ und „Holz“ (Centralblatt für Holzindustrie etc. — Preis per Adressenzeile für das ganze Jahr in allen drei Blättern zusammen: für Abonnenten auch nur eines der drei Blätter = Fr. 3. —, für Nichtabonnenten Fr. 5. —. Neue Aufträge nimmt stets entgegen die

Buchdruckerei Senn-Barbieux in St. Gallen.

<p>Adhaesionsfett: Bei Gebr. Bek, Riemenfettfab. Schaffhausen. bei E. Bastady, Basel. „ J. Lamercier & Co., Genf. „ Rud. Ringier, Lenzburg. „ Robert Suter, Thayngen. Adressen für Bezugs- u. Absatzquellen: „ Adressbureau Zürich.</p>	<p>Aetherische Holzbeizen, besser als alle andern Beizen. bei H. Kopp, Grenchen (Sol.). Amerikan. Broncetinktur: „ Alfred Baerwolff, Zürich. Amlung: „ Oscar Neher & Co., Mels. Arab. Gummi, Imitation: „ Oscar Neher & Co., Mels.</p>	<p>Apparate für Fabrikation moussirender Getraenke: Bei Ed. Stocker, Weinfelden. Apprêtir - Maschinen für Schappe u. Bwolle: „ Aemmer & Co., Basel. Aquarien, Terrarien, mit allem Zubehör: „ E. Mantel, Sohn, Rennweg Zürich.</p>	<p>Asbestfabrikate: Bei J. Lamercier & Co., Genf. Ausschwing-Maschinen f. Waschereien: „ Aemmer & Co., Basel. Asphalt-Dachpappe: „ Heinrich Brändli, Horgen. Asphalt-Isolirplatten: „ Heinrich Brändli, Horgen.</p>
---	--	---	---

Asphalt-Leinwand:
Bei Heinrich Brändli, Horgen.

Badwannen, Badöfen:
" Otto Becker, Froschauasse 18, Zürich.

Bandsaegen für Hand- und Fussbetrieb:
Bei Ed. Stocker, Weinfelden.

Bandsaegenblaetter:
" G. Joho, Bern.

Baumwollseile:
" Oechslin z. Mandelbaum, Schaffhausen.

Baumwoll-Treibriemen:
" J. Lambercier & Co., Genf.
" Robert Suter, Thayngen.

Bau- u. Möbel-Beschlaege:
" Bender, Eisenw'hdlg., Zürich.
" A. Genner & Co., Richtersweil.

Bessere Spirituslacke:
" Alfred Baerwolff, Zürich.

Bildhauer-Arbeiten:
" A. Laurenti, Bern.

Bildhauerarbeiten jed. Art:
bei Alois Holenstein, Altarbauer, Wyl.

Blattgold, Silber, Aluminium, Composition, Schlagmetall, Bronze:
" G. Beuttner, Bischofszell.

Blechwaarenartikel:
Bei Metallwaarenfabrik Künten (Aargau).

Bleiweis, Zinkweis, Patentweis:
" V. A. Mayer, Burgdorf.

Boden- u. Möbel-Wichse, weiss, gelb, braun u. roth:
" Schmid & Reinle, Luzern.

Borduren, Friese, Rosetten
etc. fertig gemalt z. Aufkl.
" C. Kronauer, Winterthur.

Bogenrohre f. Oefen (compl. nach Zeichnung):
" H. Vogt-Gut, Arbon.

Brückenwaagen:
" J. Ammann & Wild, Waagenfab., Ermatingen u. St. Gallen.

Brunolein:
Bei Lack- u. Farbenfab. Chur.

Buchdruck-Arbeiten:
bei Senn-Barbieux, St. Gallen

Buchstaben f. Firmaschriften
auf Stoff gemalt zum Aufkleben,
Bei C. Kronauer, Winterthur.

Bürstenwaaren und Thürvorlagen:
" A. Genner & Co., Richtersweil.

Carbolineum:
" J. H. Lutz, St. Gallen.

Carbolineum Avenarius:
" E. Bastady, Basel.

Carbolineum u. Creosotöle
" Kirchhofer-Styner, Luzern.
" J. Lambercier & Co., Genf.

Carbolineum-Pinsel à 1. 50
" J. Ramsauer-Häteli, Thalweil (Zürich)

Caroussel-Pferde und
Pferdeköpfe für Sattler:
" Klaus, Wiegenpferd-Fab. Wyl. (St. Gallen).

Centralheizungen u. Oefen
Bei R. Breitingen, Zürich.

Circular-, Mühl- u. Bandsaegen:
" A. Genner & Co., Richtersweil.
" G. Reishauer, Eisenwaarenhandlung, Zürich.

Dach-Schiefer:
" Steph. Landsrath, Basel.
" Müggler, Schieferdecker, Rheineck.

Dachpappen u. Isolirpappen:
Bei J. H. Lutz, St. Gallen.

Dampf-Automat, praktischste Dampfmaschine für Kleinbetrieb, weil sie keines Heizers bedarf:
" F. Bormann-Zix, Zürich.

Dampfdichtungen:
bei J. Lambercier & Co., Genf.

Dampfmaschinen f. d. Klein-gewerbe:
Bei Ed. Stocker, Weinfelden.

Fritz Marti, Winterthur.

Dextrin:
" Oscar Neher & Co., Mels.

Drahtgeflecht- u. -Gelaender
" Kern-Schalch, Basel.

Drahtseile:
" C. Eberhard-Oechslin Schaffhausen.
" Oechslin z. Mandelbaum, Schaffhausen.

Fritz Marti, Winterthur.

Drahtgeflechte u. -Gewebe
" C. Kuser z. Vulkan, Zürich
" C. Vogel, St. Gallen.

Drehbaenke:
" Aemmer & Co., Basel.

Bei H. Uehlinger, mechan. Werkst., Schaffhausen.

Dreher- u. Bildh.-Arbeiten
jeder Art:
" W. Bikle, Winterthur.

Drucksachen:
" A. Niederhäuser, Grenchen.

Eichenschnittwaaren:
" E. Fries, Unterstrass-Zürich.

Eisen-Constructionen:
" Kern-Schalch, Basel.

Elekt. Laeutwerke u. Tableau
Bei Ed. Stocker, Weinfelden.

Fabrikation v. Oefenröhr:
gepresste Winkel und Bogen
" H. Vogt-Gut, Arbon.

Fabrikat. schmiedeis. Faessler
für Transport v. Petroleum, Spirit etc.
bei H. Vogt-Gut, Arbon.

Faerberei-Maschinen:
Bei Aemmer & Co., Basel.

Falz- u. Drahtheftmaschinen
für Buchbinder:
Bei Martini & Co., Frauenfeld

Farben in Oel abger. n. J. Muster
" Schmid & Reinle, Luzern.

Farben, Lacke, Pinsel:
" Kirchhofer-Styner, Luzern.
" Lack- u. Farbenfab. Chur.

Farben für pressante Anstriche:
" Lack- u. Farbenfab. Chur.

Farbenmühlen u. Kollergänge
" Ernst Walker, Zürich, Industriequartier.

Feilen:
Bei G. Joho, Bern.
" G. Reishauer, Eisenwaarenhandlung, Zürich.

Feldschmieden u. Gebläse:
bei N. Bauhöfer, Zug.
" Fritz Marti, Winterthur.
" H. Uehlinger, Schaffhausen.

Feldschmieden mit Patent-Ventilator:
bei Ernst Walker, Zürich, Industriequartier.

Fensterkitt in all. Farben:
" Schmid & Reinle, Luzern.

Firmenschilder f. Maschin.
" Jäckle-Schneider, Frohschaug. 18, Zürich.

Flader- u. Marmorpapiere
" Lack- u. Farbenfab. Chur.

Fluate f. Sandstein-, Cement- u. Thonw.-Erhaltg.
" E. Davinet, Arch., Bern.

Flügel-Pumpen, verbesserte, mit Klappen und Kugel-Ventilen:
" Otto Tritscheller, Maschinenfabrik Arbon.

Fourniere in all. Holzarten
" W. Bikle, Winterthur.

Fournituren u. Werkzeuge
für Sattler und Tapezierer:
" Lemm-Marty, St. Gallen.

Fox-Cement z. Ausgiessen:
" Fritz Marti, Winterthur.

Fraismaschinen:
" Aemmer & Co., Basel.

Gartenmöbel, eiserne:
" A. Sohmer, Schlosserei, Romanshorn.

Gartenschlaeuche:
" Gebr. Ehrsam, Wädensweil.

Gasbrenner von Eisen u. Speckstein:
" Heiner Gysler-Brunner, Wildbachstrasse 158, Winterthur.

Gas- u. Petrol.-Motoren:
" Martini & Co., Frauenfeld.
" Wolf & Weiss, Zürich.

Gebrannte Amlung:
" Oscar Neher & Co., Mels.

Gelaender, Sieb- u. Drahtwaaren:
" C. Vogel, St. Gallen.

Gewindschneidzeuge
für Gas- und Maschinenbau:
" G. Reishauer, Eisenwaarenhandlung, Zürich.

Glaetteöfen u. Glaetteisen
" Bender, Eisenw'hdlg., Zürich.

A. Genner & Co., Richtersweil

Glasapparate:
" Physikalische und chemische Ernst Stadelmann, Glasbläserei, Zürich.

Glaserdiamanten:
" Gottlieb Bucher, Luzern
Nur per Dutzend an Händler.

Glasjalousien f. Fenster-Ventilation:
" J. P. Brunner, Oberuzwil.

Glas- u. Schmirgelpapier:
" Schmirgeldampfwerk Frauenfeld.

Grabmonumente
aus polirtem schwed. Granit:
" T. Matthiessen, Regensburg.

Gotthardgranit f. Treppen etc.
bei T. Matthiessen, Regensburg.

Gussstücke, rohe u. bearbeitete,
" Heiniger & Wegmann, (vorm. Schnell & Schneckenburger) in Oberburg bei Burgdorf.

Hanfriemen und -Gurten:
" Robert Suter, Thayngen. C. u. A. Würigler, Feuerthalen.

Hanfschlaeuche:
" Gebr. Ehrsam, Wädensweil.
" Robert Suter Thayngen. C. u. A. Würigler, Feuerthalen.

Hanf- und Kautschuk-schlaeuche
für Hydranten, Spritzen u. Pumpen etc.
" G. Rüegg, Schlauchfabrik, Wädensweil.

Hanfseile f. Transmissionen:
Bei Oechslin z. Mandelbaum, Schaffhausen.

Haustelegraphen und Telephon-Einrichtungen:
" Leopold, Opt., St. Gallen.

Heizungen u. Ventilatoren
" J. P. Brunner, Oberuzwil.
" Fritz Marti, Winterthur.

Hobelbaenke:
" Geb. Sulzberger, Horn a/B.

Höbel u. Faconhöbel:
" Geb. Sulzberger, Horn a/B.

Höbel u. Holzwerkzeuge
(Strassburger):
" Bender, Eisenw'hdlg., Zürich

Hobelmaschinen:
" Aemmer & Co., Basel.

Holzbeizen:
" Lack- u. Farbenfab. Chur.

Holzcarton, grauer Carton:
bei A. Feldheim, Papierfabriksniederlage Zürich-Aussersihl.

Holzbearbeitungs-Maschinen
Bei Aemmer & Co., Basel.

Ernst Kirchner & Co., Leipzig-Sellerhausen.

Fritz Marti, Winterthur.
" Ed. Stocker, Weinfelden.
" Wolf & Weiss, Zürich.

Holzcement:
" Heiner Brändli, Horgen.

Holzcementdaecher:
Bei M. Stüssy, Baumeister, Glarus.

Holzfuorniersitze,
acht amerikanische:
bei D. Senn-Mooser, Liestal.

Holzrollladen:
" Kessler & Söhne, Chur.

Holzwerkzeuge, sämmtl.:
" G. Reishauer, Eisenwaarenhandlung, Zürich.

Geb. Sulzberger, Horn a/B.

Hydrantenschlaeuche:
" Gebr. Ehrsam, Wädensweil.

Hydraul. Widder, Wechsel-Widder, Wassertransm.
" J. Schlumpf, Steinhausen (Kt. Zug).

Impraeg. Isolirteppich f. Bau.:
Bei L. Pfenninger-Widmer, Wipkingen (Zürich).

Industr. techn. Artikel:
" E. Bastady, Basel.

- Kaeserei-Feuerungen:**
(Vogt'sches System).
bei H. Vogt-Gut, Arbon.
Kaesepressen, Käseaufzüge,
Transporteurs etc.
" H. Vogt-Gut, Arbon.
Kalksteine, oolith., weisse und
gelbe nordfranz. für Façaden und
Bildhauerarbeiten, sowie harte von
Lägern:
" T. Matthiessen, Regensburg.
Kameelhaar-Treibriemen:
" Robert Suter, Thayngen.
Kautschoukstempel:
" A. Niederhäuser, Grenchen.
Kautschuk- u. Metallstempel:
bei J. Irion, St. Gallen.
Kehlleisten u. Kehlarbeit.
in allen Holzarten:
" W. Bikle, Winterthur.
Ketten u. Hebezeuge all. Art,
Gelenkketten als Ersatz für
Treibriemen. **Velocipedeskett.**
Billigste Bezugsquelle, prompteste
Bedienung.
Bei Ketten- u. Hebezeugfabr.
Nebikon (Luzern).
Kirchenheizungen:
" Heiniger & Wegmann,
(vorm. Schnell & Schneckenburger)
in Oberburg bei Burgdorf.
Kleider-Figuren (Büsten)
" Rüdlinger, St. Fiden.
Korbwaren:
" Arnold, St. Gallen.
" Rüdlinger, St. Fiden.
Korkisolirmasse
zur Isolirung v. Dampfanlagen
" C. Alpsteg & Co., Dürrenäsch.
Korksteine u. Korkplatten
für leichte trockene Bauten:
" C. Alpsteg & Co., Dürrenäsch.
Korkzapfen jed. Gr. u. Ql.:
" C. Alpsteg & Co. Dürrenäsch.
Kreissäge u. Spalt-Ma-
schinen für Brennholz:
" Aemmer & Co., Basel.
Kranken- und Sanitaets-
geraethe:
" Gebr. Rimensberger,
St. Gallen.
Lacke, Farben, trocken
u. in Oel abgerieben:
" V. A. Mayer, Burgdorf.
Lager-Metall „Babbit“:
" Fritz Marti, Winterthur.
Lederkitt, billigst:
" Joh. Huber, Lederkittfab.
in Jona (Aargau).
Leim, vegetabilisch:
" Oscar Neher & Co., Mels.
Leinöl, Leinölrinniss,
gut trockennd;
" Schmid & Reinle, Luzern.
Marmor-Platten u. -Aufsätze
für Möbel:
bei Emil Schneebeli, Marmor-
Industrie, Zürich.
Maschinenöle:
" E. Bastady, Basel.
" J. Lambercier & Co., Genf.
" Wittwe S. Strütt, Basel.
Messing-Fenstersprossen:
" Bürgin-Waldvogel, Mech.
Schaffhausen.
Messingröhren f. Drechs-
ler und Optiker:
" Bender, Eisenw'hdlg., Zürich.
- Metallbuchstaben** f. Firma:
bei Ls. Troxler, Luzern.
Metallbedach- u. Wand-
verkleidungen:
" Ad. Schulthess, Zürich.
Metallfarben gegen Rost:
" E. Bastady, Basel.
Metallputzpomade u. Vaseline-
haarpomade:
" A. Feldheim, Papierfabriks-
niederlage in Zürich-Aussersihl.
Möbel v. Weiden u. Rohr:
Bei Rüdlinger, St. Fiden.
Möbelfüllungen
in Nussbaum, Eichen etc.:
" Ad. Brodtbeck, Sägerei Liestal.
Modellemail:
" Lack- u. Farbenfab. Chur.
Mühlsägen u. Circular-:
" J. Lambercier & Co., Genf.
Muschelkalkstein für Sockel:
bei J. Ackermann-Wirz
in Othmarsingen.
Ofenröhren, Ofenrohrknie:
" H. Vogt-Gut, Arbon.
Oefen nach irländischem System:
bei Heiniger & Wegmann,
(vorm. Schnell & Schneckenburger)
in Oberburg bei Burgdorf.
Olivenöle:
" Kirchhofer-Styner, Luzern.
Packpapiere in Rollen u. Formaten:
bei A. Feldheim, Papierfabriks-
niederlage Zürich-Aussersihl.
Papiere aller Art:
" Bareiss & Wieland, Zürich
" A. Niederhäuser, Grenchen.
Parafin:
" E. Bastady, Basel.
Parqueterie:
" Hennemann, Bassecourt.
" Kessler & Söhne, Chur.
" Thurnheer-Rohn, Baden.
Patentanwalt:
" E. Blum & Co., Zürich.
" Bourry-Séquin, Zürich.
" J. Kühn, Basel.
" A. Ritter, Ingr., Basel.
" Ed. v. Waldkirch, Bern.
Pergamentpapiere:
" Bareiss & Wieland, Zürich
Verkaufsbureau der Cellulose- und
Papierfabrik Balsthal (Solothurn).
Petroleum-Motoren:
" C. Weber-Landolt, Menziken
Petroleum-, Gas-, Wasser-
u. Dampfmotoren:
" Fritz Marti, Winterthur.
Photogr. Apparate m. Zubeh.
" Leopold, Opt., St. Gallen.
Piosavabesen à 1.20--1.50
" J. Ramsauer-Häfeli,
Thalweil (Zürich).
Plafond- u. Wand-Decora-
tionen z. Aufkleben.
" C. Kronauer, Winterthur.
Postpapier u. Briefcouverts
mit Firma, billigst:
" A. Feldheim, Papierfabriks-
niederlage in Zürich-Aussersihl.
Reisszeuge, Prima Aarau, und
Schulreisszeuge:
" Kern & Co., Aarau.
Rohrschellen,
verzinkte und rohe:
" C. Kuser z. Vulkan, Zürich.
- Röhrenverbindungsstücke**
f. Gas-, Wasser- u. Dampf.
Bei Fritz Marti, Winterthur.
" U. Rietmann & Co., Netstal
Sandsteine, roh o. behauen
" Ostermundiger Stein-
bruch-Gesellschaft.
Säge-Maschinen:
" Ernst Kirchner & Co.,
Leipzig-Sellerhausen.
Schieferbedachungen:
" Steph. Landsrath, Basel.
Schilfbretter & Schallbrecher
bei E. Giraudi-Brunner, Bern.
" E. Giraudi & Cie., Zürich.
Schleif-, Lack- u. Polir-
Artikel:
" H. Kopp, Grenchen (Sol.).
Schmirgel in allen Num.:
" Schmirgeldampfwerk
Frauenfeld.
Schmirgelsteine pur u. Holzkern:
bei Schmirgeldampfwerk
Frauenfeld.
Schmirgelmaschinen und
-Scheiben:
" N. Bauhofer, Zug.
Schmirgelpraeparate,
englische und deutsche:
" H. Kopp, Grenchen (Sol.).
" Fritz Marti, Winterthur.
Schmirgelscheiben und
-Praeparate:
" A. Genner & Co.,
Richtersweil.
Schmirgel u. Schmirgelleinen
bei G. Joho, Bern.
Schmirgelscheiben für
nass. u. trocken. Gebrauch:
" Schmirgeldampfwerk
Frauenfeld.
Schmirgeltuch, englisch.:
" Alphons Hörning, Bern.
Schmirgeltuch, weiss und
grau, Körper:
" Schmirgeldampfwerk
Frauenfeld.
Schrauben aller Art:
" G. Joho, Bern.
Schraubzwingen u. Schraub-
knechte:
bei Geb. Sulzberger, Horn a/B.
Schultafeln u. Griffel:
" Mech. Schiefertafelfabrik
Thun.
" B. Streiff-Steiger, Glarus.
Sortirmasch. für Holzstoff
und Cellulose:
" Aemmer & Co., Basel.
Segeltuch-Treibriemen:
" Fritz Marti, Winterthur.
Spirituslacke, Holzbeizen,
Polituren etc.;
" W. Bikle, Winterthur.
Spritzenschlauche:
" Gebr. Ehrsam, Wädenswil.
Stahlspringfedernfabrikation
für Polstermöbel:
bei Lemm-Marty, St. Gallen.
Stein- u. Bildh.- Werkzeug:
" I. G. Grossmann, Seefeld-Zürich.
Stickseife:
" C. Leuzinger, Mollis.
- Stoffbuchstaben** z. Aufkl.
bei C. Kronauer, Winterthur.
Stuhl-Flechtrohr:
" Rüdlinger, St. Fiden.
Thürvorlagen
von Cocus und Rohr, Gangläufer:
" J. Ramsauer-Häfeli,
Thalweil (Zürich).
Tinten:
" Tintenfabrik Frauenfeld.
Tintengefässe für Schulbänke,
unzerbrechliche, Rahmen, Schie-
ber und Boden aus Metall:
Bei F. J. Wiedemann, Zinn-
giesser, Schaffhausen.
Transmissionslager,
selbstschmierende:
" J. Lambercier & Co., Genf.
Treibriemen v. Baumwolle, Hanf
und Haar:
" C. u. A. Würgler, Feuerthalen.
Turbinenmotoren f. Hand-
werker u. Hausindustrie:
" Dr. O. Possert, Civilingr., Rapperswyl
Universal-Feil-Shaping-Ma-
schinen für Hand- u. Kraftbetrieb
bei Ernst Walker, Zürich,
Industriequartier.
Ventilationsöfen
nach eigenem patentirten System:
" Heiniger & Wegmann,
(vorm. Schnell & Schneckenburger)
in Oberburg bei Burgdorf.
Ventilatorfeldschmieden,
Schmiedfeuer:
" Fritz Marti, Winterthur.
" Reich-Tischhauser,
Winkeln b. St. Gallen.
Vereins- u. Clubabzeichen:
" Jäckle-Schneider,
Frohschaug, 18, Zürich.
Vernickelung, Versilberung,
Vergoldung:
" Leopold, Opt., St. Gallen.
Waagen (-Fabrikation):
" J. Ammann & Wild,
Waagenfab., Ermatingen u. St. Gallen.
bei Alb. Wackerlin, Schaffhausen.
Wagendecken:
" J. Lambercier & Co., Genf.
Wagenfett:
" J. Lambercier & Co., Genf.
Warmwasser- Heizungen
in Käseräume:
" H. Vogt-Gut, Arbon.
Waschapparate
und Trockenanlagen:
" J. P. Brunner, Oberuzwil.
Waschbretter:
" H. Vollenweider, Affoltern.
Wasserstandröhren:
auf Mass geschnitten
" Ernst Stadelmann,
Glasbläserei, Zürich.
Weicheisen u. Stahlguss:
" U. Rietmann & Co., Netstal
Weine f. d. Hausgebrauch
" Gebr. Rimensberger,
St. Gallen.
Werkzeuge
für Holz- und Eisenbearbeitung:
" G. Reishauer,
Eisenwaarenhandlung, Zürich.
Zündhölzer: (Goldene Med.)
" Alfr. Jslar, Fraumünster-
strasse 8, Zürich.