

Zeitschrift: L'Hôtâ
Herausgeber: Association de sauvegarde du patrimoine rural jurassien
Band: 4 (1981)

Artikel: Écossous di véye temps (Patois du Clos-de-Doubs)
Autor: Jeannerat, Bruno
DOI: <https://doi.org/10.5169/seals-1064273>

Nutzungsbedingungen

Die ETH-Bibliothek ist die Anbieterin der digitalisierten Zeitschriften auf E-Periodica. Sie besitzt keine Urheberrechte an den Zeitschriften und ist nicht verantwortlich für deren Inhalte. Die Rechte liegen in der Regel bei den Herausgebern beziehungsweise den externen Rechteinhabern. Das Veröffentlichen von Bildern in Print- und Online-Publikationen sowie auf Social Media-Kanälen oder Webseiten ist nur mit vorheriger Genehmigung der Rechteinhaber erlaubt. [Mehr erfahren](#)

Conditions d'utilisation

L'ETH Library est le fournisseur des revues numérisées. Elle ne détient aucun droit d'auteur sur les revues et n'est pas responsable de leur contenu. En règle générale, les droits sont détenus par les éditeurs ou les détenteurs de droits externes. La reproduction d'images dans des publications imprimées ou en ligne ainsi que sur des canaux de médias sociaux ou des sites web n'est autorisée qu'avec l'accord préalable des détenteurs des droits. [En savoir plus](#)

Terms of use

The ETH Library is the provider of the digitised journals. It does not own any copyrights to the journals and is not responsible for their content. The rights usually lie with the publishers or the external rights holders. Publishing images in print and online publications, as well as on social media channels or websites, is only permitted with the prior consent of the rights holders. [Find out more](#)

Download PDF: 12.04.2026

ETH-Bibliothek Zürich, E-Periodica, <https://www.e-periodica.ch>

Écossous di véye temps (Patois du Clos-de-Doubs)

En 1908, mon père, lo Djosèt tchie l'Peultie, l'herbâ, aiprès l'écôle, èl allaît lai vâprèe «Es Près» de Montenô po édie è écoure d'aivô lo manédge. Lo Djosèt Vernie-Marti, qu'aivaît mariè lai Marthe d'i n'sait p' laivoé se c' n'ât p' di Vâ Terbi, è bèyaît 1 fr. 60 po ènne demé djouènèe d'aivô «lés quaitre» o lai nonne èt pe lai moirande.

Lai fanne Vernie botaît lés dgierbes de biè o d'aivoinne dains lai «mécanique» pai p'tétes boussées bîn épair-peyies; èlle léchaît tchissie lés quoûes dains lo tamboé.

Lo Tiènne, qu'était vâlat dje d'avaint sés 20 ans, cheuyaît lés dous tchvâs que virînt tot sofe chu l'pont de graindge âtoué di graind roi. Ç'ât dinche qu'an aipp'laît lai grainde rûe è engrenaidge que viraît feûs d'lai graindge.

Lés djements étînt aitt'lées pai l'marcon en ènne grôsse piertche qu'an aipeule lo brais; èl aivaît pus de dous mètres de londgeou. Lés bêtes étînt dyidès d'aivô lai piertchatte qu'allaît d'ènne sen di brais pai d'chus lo moitan djeuqu'â moère di tchvâ de l'âtre sen po l'teni prou prés di graind roi.

Mains po en r'veni â Tiènne que n'était p' è sôte, èl aivaît botè in mainté poch' qu'è y aivaît dés brussâles c'te s'nainne-li. In pô bragou, è monté chu lai grainde rûe, se sieté taint mâ que bîn, mais dâli son mainté s'pregné dains l'engrenaidge di p'tét roi, c'te p'tète rûe deintée que faisait virie lés bairres de trancheméchion.

Tot comptant lai r'véture di Tiènne était envôju atoué de lai bairre; tiaind qu'è tchoyé entraipè, mon père feut l'premiè è compâre lo dondgie. È ritè po râtaie lés tchvâs dvaint qu' lo brais ne pèsseuche chu lai tête di poirajou, que po chur srait aivu mâ aiyu, crais bîn tchuè.

Po écoure è fayaît in érâ d'écossous, aijebîn po lai premiere «mécanique» de 1820 è Coérdgemont qu'an viraît è brais, que po çtè de 1940 bîn moyoûe. È fayaît dje trâs o quaitre foûes coéyats po virie lai coérbatte, èt pe in ôvrie po botaie lés dgierbes chu lai tâle; in âtre po tchissie lés

quoues dedains, èt pe encoé trâs o quaitre écossous po ch'coure l'étrain. Lai premiere «mécanique» n'était dière pus qu'in tamboué r'tieuvé de fé; èlle était montée chu in foûe trâté c'ment ç'tu d'ènne raïsse po sciaie lés chtères, èt pe in lavon déchendaît dedôs en bié.

Lés deints étînt boulonnées chu quaitre laingnes, mains è n'y en aivaît qu'heûte que se cheuyînt. Lo tamboé n'en avaît que quaitre pai raindgie nian p' heûte. Dechus è y aivaît in sôtche de tchevéche è tchairniere que s'aïppelaît lai «graindge», è se soyevaît tiaind qu'è y péssaît trop d'étrain d'in còp. Lo p'tét paiyisain écoujaît â çchain encoé bîn aiprès 1900. Aivaint l'herbâ, tiaind qu'an v'laît allaie â m'lîn d'aivô trâs o quaitre saits de biè, an airait daivu piedre quasi tot ènne djoènèe po montaie lo manédge. Voili poquoi an viraît encoé en lai coérbatte aiprès lai dyierre de tchaitoûeje en bîn des yûes.

Mitnaint i veus éprouvaie d'vos échpliquaie lo traivaiye di manédge en ècmençaint dá lo graind roi qu'était fait tot en bôs tchie les pouères paiyisains; è meûjuraît 1 m. 20 â moitan. L'engrenaidge était dedôs l'alentoué, nian p' atoué, po poéyais faire è virie lo p'tét roi aissôtchi d'in «pignon» o ènne pivate. Ç'te p'tète rûe aivaît 25 cm. en traivé, èt pe èlle entrînaît l'engrenaidge de lai premiere bairre de trancheméchion. Tot çoli était montè chu dous piaitons croujis grôs c'ment dés traivoiches; èls étînt r'teni d'aivô dés petés pàs o pitçhèts enflès en tère.

Lo brais tiri pai in tchvâ était tchissi chu lai rive de lai grainde rûe dains in leudgement, èt pe â moitan, laivoé èl était boulonné.

Lés bairres de trâs mètres de londgeou tchètchènne èt pe 4 cm. d'épâssou, étînt raipondjues pai lo touérlat o lo véye cardan; ç'était dous fouértchattes croujies r'tenies pai ènne doubye breutche en croux. Lo touérlat viraît chu in p'tét boc en bôs. Lai quaitrième o cintçième bairre airri-vaît en lai «mécanique» dains lai graindge; èlle faisait virie lo graind roi, ça lai pu grôsse rûe, qu'aivaît 70 cm. en

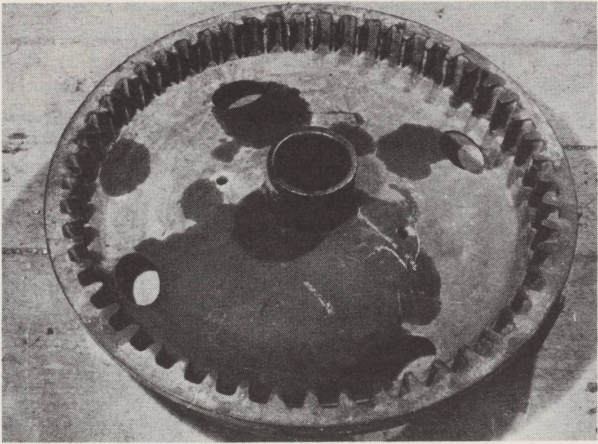
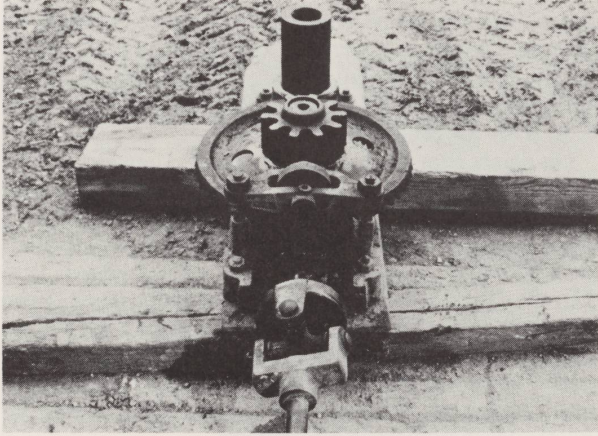

Manège démonté: «petit roi» et pignon, cardan et barre de traction. Le tout est posé sur un solide madrier soulevé par une traverse fixe à l'avant et une provisoire à l'arrière.

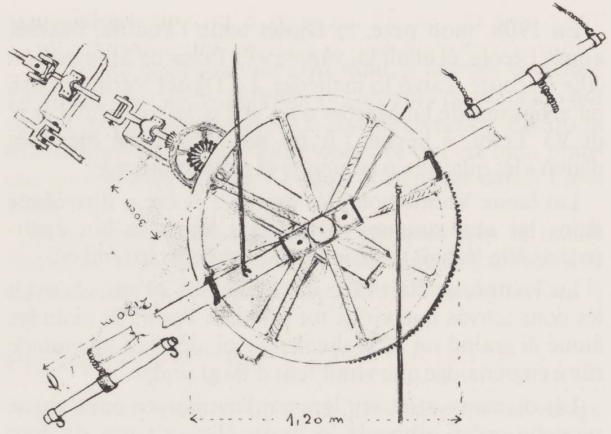

PLAN D

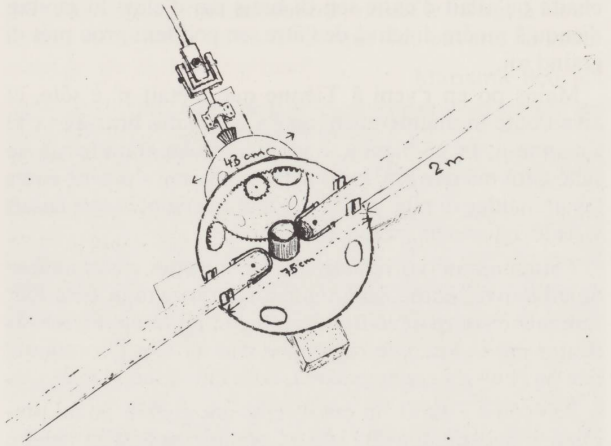

PLAN E

Le «grand roi» ou roue motrice (dentée à l'intérieur).

traivé o se an veut 35 cm. â ré. È pivataît dôs lai « machine », èt pe engrenait lo p'tét roi quasi enson; ç'tu-ci meûjuraît 20 cm. â moitan. Chu son échi virait, ènne grôsse rûe brâment viraiyie, èlle entrînnaît lai pivata di tamboé; d'aivô 40 cm. en mé, èlle était aiche grôsse qu'lo tamboé que virait è pus de 1900 toués en lai m'nute.

Po écoure è brais d'aivô lai coérbatte qu'aivaît bin 30 cm. de londgeou, an étchaîndgeait lo graind roi d'aivô lés dous rûes d'enson. Ènne coérbatte était vissie chu l'alentoué de lai grôsse rûe, qu'était dâdon enson po faire pu aïjierement; l'âtre coérbatte était montée de lai sen de lai tâle, aiprés l'échi virvoyaint di moitan, ç'tu di tamboé.

În còp lai Marthe s'était trovée tot prés de lai rûe deintète di bés; son djipon feut aicreûtchi, èt pe encheûte envirtolè atoué de lai pivata di moitan qu'aivaît è poéne 10 cm. Mon père rité po boussaie tot ènne dgierbe de biè dains lo tamboé, èt pe d'înche l'engouérdgie. Lai « mécanique » se râté, dâli lés ôvries raiflènnent â vâlat de r'teni lés dgements.

Poétchaint bin s'vent an tchaintait â traivaiye, nian p' aidé aiprés îin ptét varre de gotte; pai còp l'un o l'âtre coéyennaît îin pô. Ç'ât dinche qu'ènnè vaprés lo grôs Prospér virait en lai coérbatte tot de pai lu d'ènnè sen d'lai « mécanique »; lo Xaivie èt pe lo Florent d' l'âtre sen. Lai Mairie n'était p' ènne baidgèlle, mains îin pô ènne youcatte; an en était quasi en lai driere dgierbe d'ènnè grôsse viri o toénèe; lai baïchatte grimpé chu lai tâle po grimaicie ènne dainse, ènne polcâ; sés londges tiulattes è deintèlles de ce temps-li dépéssint lo djipon; lo Prosper raivoétaît, raivoétaît, èt pe rébit qu'è daivaît virie. Lo Xavie, lo Florent n'aivînt ran vu, ès virînt du, dâli lai coérbatte airrivé pai dedôs quasi ès dgenonyes, èt pe soyeuve l'aimoé-reû, ç'ât dampie qu'è meusé de virie, mains è feut r'voichè lai tête lai premiere dains l'moncé de biè écou. Ç'ât ç' qu'an aippeûle pâre lés p'nâs! Pus taît çoli béyé îin mai-riaidge èt pe îin tot bon ménaidge.

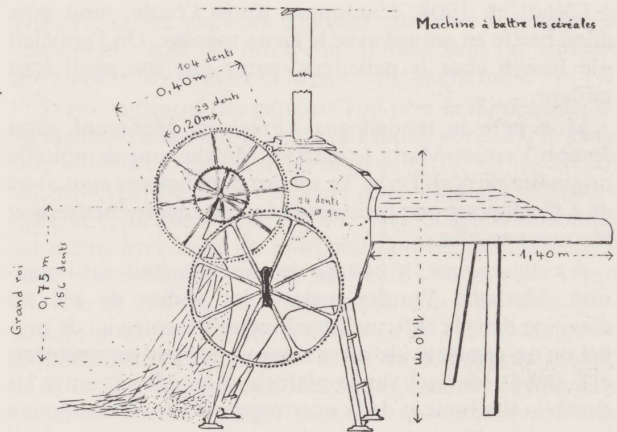

È y é aivu pu d'ènnè mainiere de faire è virie lai « mécanique »; dains lai Fraitche-Comté, an botaît îin bûe dains îin bolat, chu îin piaintchie que tçhissaît chu des rôlats. Lai-voé qu'è coulaît prou d'âve, an aivaît ènne rûe de m'lin chu le reu.

Bruno Jeannerat