

Zeitschrift: Vermessung, Photogrammetrie, Kulturtechnik : VPK = Mensuration, photogrammétrie, génie rural

Herausgeber: Schweizerischer Verein für Vermessung und Kulturtechnik (SVVK) = Société suisse des mensurations et améliorations foncières (SSMAF)

Band: 75 (1977)

Heft: 9

Werbung

Nutzungsbedingungen

Die ETH-Bibliothek ist die Anbieterin der digitalisierten Zeitschriften auf E-Periodica. Sie besitzt keine Urheberrechte an den Zeitschriften und ist nicht verantwortlich für deren Inhalte. Die Rechte liegen in der Regel bei den Herausgebern beziehungsweise den externen Rechteinhabern. Das Veröffentlichen von Bildern in Print- und Online-Publikationen sowie auf Social Media-Kanälen oder Webseiten ist nur mit vorheriger Genehmigung der Rechteinhaber erlaubt. [Mehr erfahren](#)

Conditions d'utilisation

L'ETH Library est le fournisseur des revues numérisées. Elle ne détient aucun droit d'auteur sur les revues et n'est pas responsable de leur contenu. En règle générale, les droits sont détenus par les éditeurs ou les détenteurs de droits externes. La reproduction d'images dans des publications imprimées ou en ligne ainsi que sur des canaux de médias sociaux ou des sites web n'est autorisée qu'avec l'accord préalable des détenteurs des droits. [En savoir plus](#)

Terms of use

The ETH Library is the provider of the digitised journals. It does not own any copyrights to the journals and is not responsible for their content. The rights usually lie with the publishers or the external rights holders. Publishing images in print and online publications, as well as on social media channels or websites, is only permitted with the prior consent of the rights holders. [Find out more](#)

Download PDF: 16.10.2025

ETH-Bibliothek Zürich, E-Periodica, <https://www.e-periodica.ch>

Mehr Reichweite. Mehr Funktionen. Mehr Möglichkeiten.

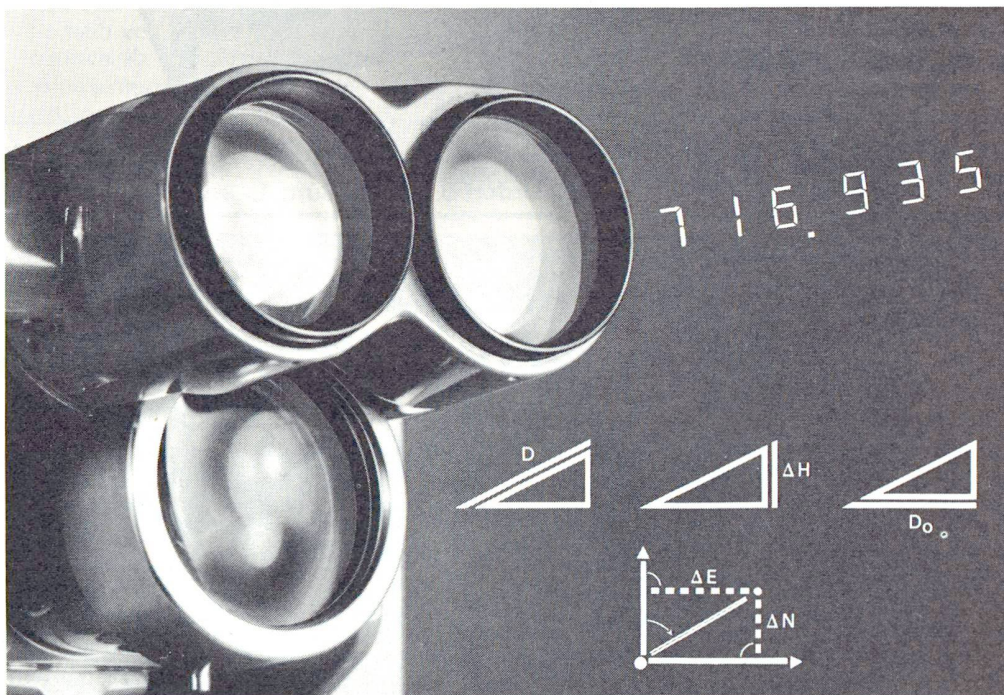

Der Distomat DI3S.

Mit dem Einprismen-Reflektor mißt man bis 1000 m, mit 3 Prismen 1600 m und mit 9 Prismen 2000 m, und dies **vollautomatisch**. Die Standardabweichung σ jeder Messung wird angezeigt – das gibt dem Beobachter Sicherheit. Neben der Schrägdistanz liefert der DI3S Horizontalabstand, Höhendifferenz und sogar **Koordinatenunterschiede** auf Tastendruck. Beim Schalten auf **Wiederholungsmessung** erscheint automatisch alle 3 s die Schrägdistanz, besonders vorteilhaft für Absteckungsarbeiten.

Ablesung und Winkeingabe sind denkbar einfach: **10er-Tastatur** und Anzeige sind auf dem Meßteil bedienungsfreundlich angeordnet. Dank **Baukastenprinzip** paßt der DI3S wie seine Vorgänger auf die Wild-Theodolite T1, T16 und T2. Bei den neuen T1/T16-Modellen ist das Fernrohr mit aufgesetztem Zielkopf **durchschlagbar**. Verlangen Sie den ausführlichen Prospekt (G1 329) – oder, noch besser, lassen Sie sich dieses neue System doch einmal zeigen.

Wild Heerbrugg AG
CH-9435 Heerbrugg/Schweiz

**WILD
HEERBRUGG**

ALPIA Kataster-Hängeplanschränke gelten als das rationellste und raumsparendste System für die Ablage von Zeichnungs-Originalen, Kopien und Polyester-Zeichenfolien wie Cronaflex, Stabilene usw. Direktes Lochen der Zeichenfolien mit Stanzgerät. Einfaches Einordnen, Registrieren und Herausnehmen wie bei einer Kartei. Fassungsvermögen etwa 1000 Zeichnungen bei einer Standfläche des Schrankes von nur 95×46 cm.

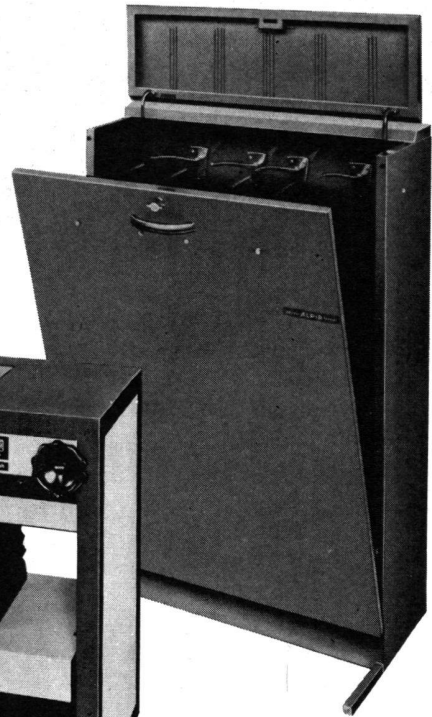

PLAN-VARIOGRAPH

Dieser optische Umzeichner für Vergrößerungen und Verkleinerungen bis 6× im eigenen Büro spart Zeit und Kosten. Vorlagen lassen sich unter Ausgleichung des Papierverzuges in jedes gewünschte Verhältnis bringen. Die gesuchte Partie kann direkt nachgezeichnet werden. Unentbehrlich im Leitungskataster und für alle zeichnungsintensiven Planarbeiten im Vermessungswesen.

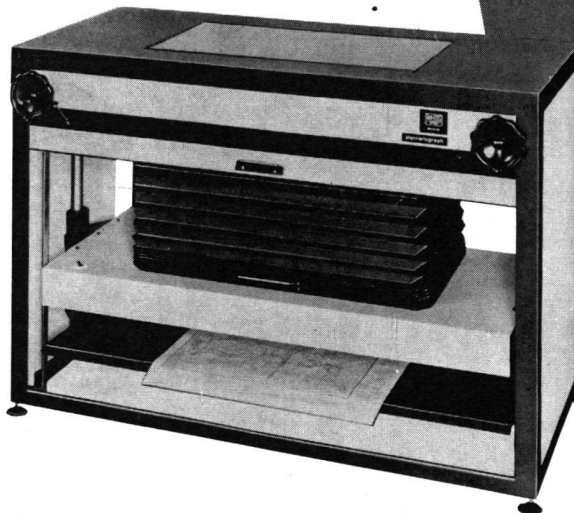

Ausführliche Prospekte und Auskünfte erhalten Sie bei

GRAB+WILDI AG

8023 Zürich 1, Seilergraben 61, Ausstellung Tel. 01/ 32 57 88-89
8902 Urdorf b. Zürich, Büro, Lager, Versand Tel. 01/734 36 67-68

Typ 1 A = 180 mm
B = 270 mm
C = 230 mm

Typ 2 A = 180 mm
B = 300 mm
C = 130 mm

**Polygonschächte
verschiedener Grössen
kurzfristig lieferbar**

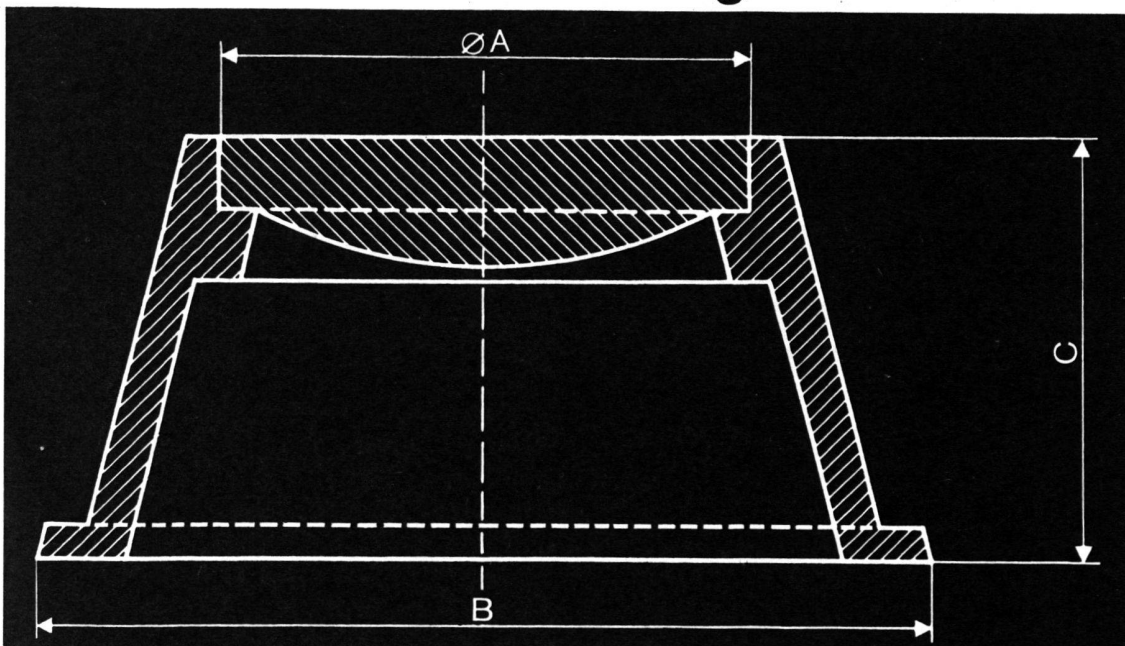

Escher Wyss, Aktiengesellschaft
Postfach, Abteilung Gussverkauf
8023 Zürich, Telefon (01) 44 44 51

ESCHER WYSS Zürich

Mit dem SM 4: eine einzige Zielung für Distanz- und Winkelmessung

Das SM 4 ist ein elektronischer Tachymetertheodolit, der Horizontalwinkel, Zenitwinkel und Schrägentfernungen mit einer Reichweite bis zu 2000 m mit sprichwörtlicher Zeiss-Präzision misst. Im SM 4 sind Entfernungsmessteil, Skalentheodolit und Stromversorgung in einer Einheit zusammengefasst. Sende- und Empfangsoptik sowie Theodolitfernrohr haben eine gemeinsame optische Achse. Zielen, einschalten, auslösen, ablesen – so einfach geht das. Der Messvorgang läuft innerhalb von 5 Sekunden automatisch ab. Für Strecken- und Winkelmessung ist nur eine einzige Zielung erforderlich. Dadurch ermöglicht das SM 4 äusserst rationelles Arbeiten.

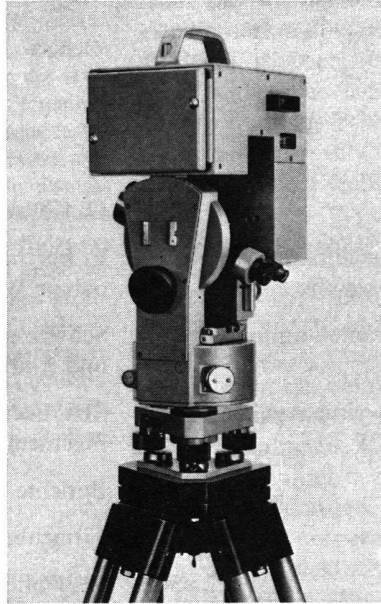

Zeiss heisst Zuverlässigkeit, Qualität und Sicherheit zu günstigem Preis. Eine Garantie durch und durch. Machen Sie den Test.

ZEISS

West Germany

CARL ZEISS ZÜRICH AG
8021 Zürich, Postfach 911
Telefon 01 66 23 00

Verlangen Sie noch heute detaillierte Unterlagen oder eine Demonstration bei:



GEOMETRA AG

Vermessungsgeräte
Jubiläumsweg 15
5036 Oberentfelden
Telefon 064 43 42 22

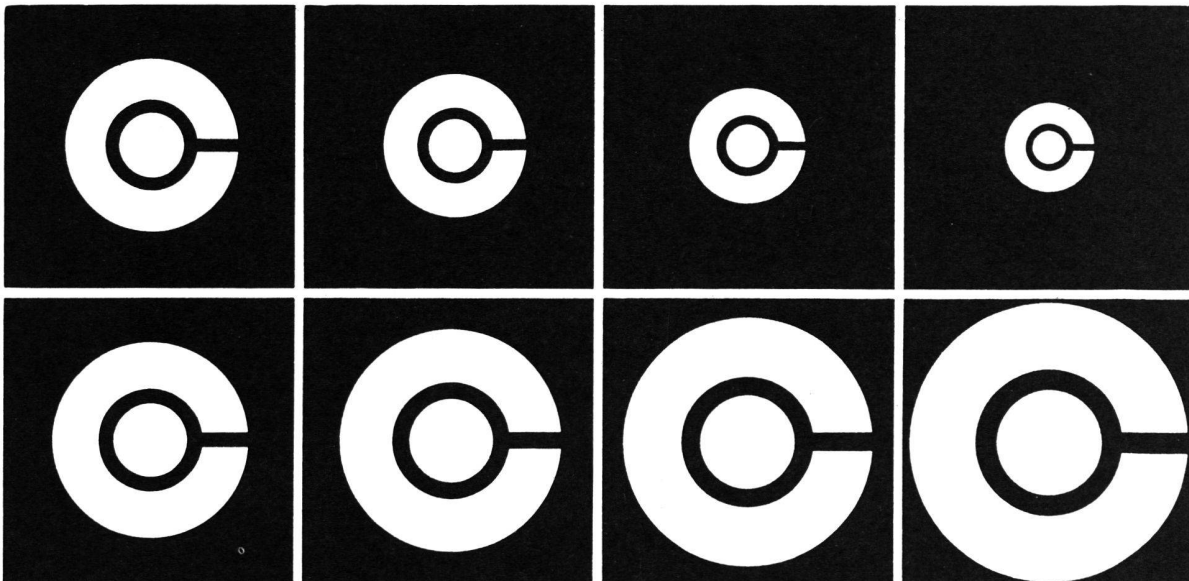

Die führende Spezialfirma für Planreproduktionen seit 1928.

Grossformat-Vergrößerungen, Verkleinerungen, Planzusammensetzungen. Druck ein- und mehrfarbig von Plänen in Kleinauflage bis Format 93×132 cm.

Spezialität: Leitungskataster-Plangrundlage auf jedes Material. Entzerren und Umkopieren alter Pläne auf masshaltige Mattfilme.

E. COLLIOD+CO

Repro-Anstalt
Techn. Papiere + Zeichenfilme

3000 BERN

Weissensteinstrasse 87
Telefon 031/45 32 60