

Zeitschrift: Vermessung, Photogrammetrie, Kulturtechnik : VPK = Mensuration, photogrammétrie, génie rural

Herausgeber: Schweizerischer Verein für Vermessung und Kulturtechnik (SVVK) = Société suisse des mensurations et améliorations foncières (SSMAF)

Band: 75 (1977)

Heft: 7

Werbung

Nutzungsbedingungen

Die ETH-Bibliothek ist die Anbieterin der digitalisierten Zeitschriften auf E-Periodica. Sie besitzt keine Urheberrechte an den Zeitschriften und ist nicht verantwortlich für deren Inhalte. Die Rechte liegen in der Regel bei den Herausgebern beziehungsweise den externen Rechteinhabern. Das Veröffentlichen von Bildern in Print- und Online-Publikationen sowie auf Social Media-Kanälen oder Webseiten ist nur mit vorheriger Genehmigung der Rechteinhaber erlaubt. [Mehr erfahren](#)

Conditions d'utilisation

L'ETH Library est le fournisseur des revues numérisées. Elle ne détient aucun droit d'auteur sur les revues et n'est pas responsable de leur contenu. En règle générale, les droits sont détenus par les éditeurs ou les détenteurs de droits externes. La reproduction d'images dans des publications imprimées ou en ligne ainsi que sur des canaux de médias sociaux ou des sites web n'est autorisée qu'avec l'accord préalable des détenteurs des droits. [En savoir plus](#)

Terms of use

The ETH Library is the provider of the digitised journals. It does not own any copyrights to the journals and is not responsible for their content. The rights usually lie with the publishers or the external rights holders. Publishing images in print and online publications, as well as on social media channels or websites, is only permitted with the prior consent of the rights holders. [Find out more](#)

Download PDF: 03.05.2026

ETH-Bibliothek Zürich, E-Periodica, <https://www.e-periodica.ch>

Vielseitige Aufgaben - austauschbare Kammern: **Wild P 31**

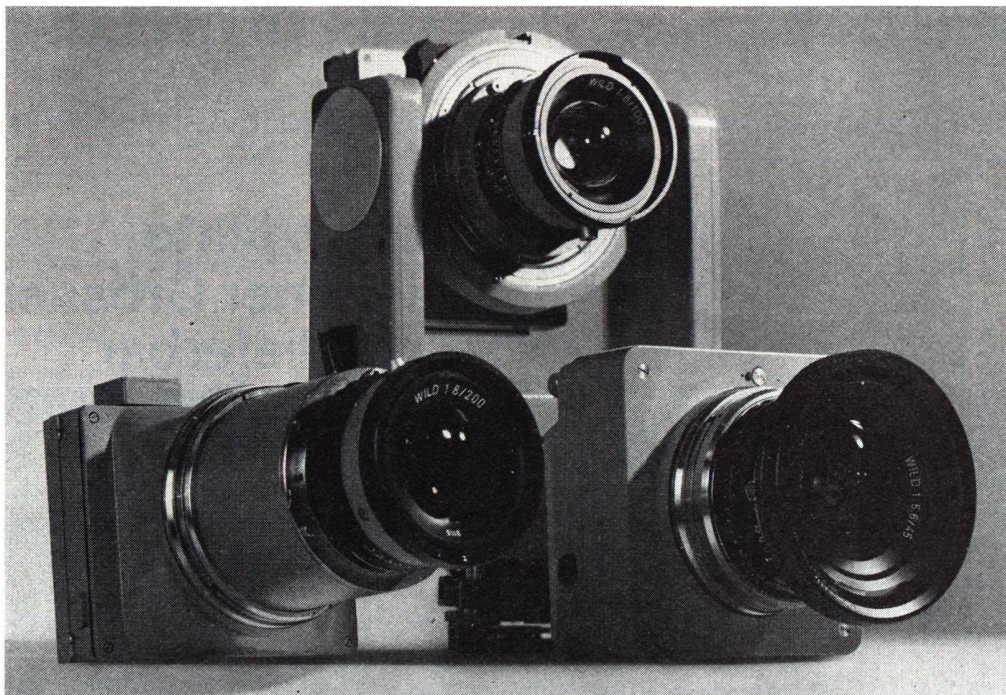

Terrestrisches Aufnahmesystem.

Damit Sie unterschiedliche Objekte unter verschiedenen Aufnahmesituationen im größtmöglichen Maßstab formatfüllend fotografieren können, haben wir die Terrestrische Universalkammer Wild P 31 zu einem Aufnahmesystem ausgebaut. Ausser der bewährten **Weitwinkelkammer** ($f=10$ cm) stehen nun eine **Überweitwinkelkammer** ($f=4,5$ cm) und eine **Normalwinkelkammer** ($f=20$ cm) zur Verfügung. Gemeinsam ist ihnen die hervorragende optische Qualität mit hoher Auflösung und vernachlässig-

bar geringer Verzeichnung sowie der stabile **Kammerträger**, mit dem sich die austauschbaren Kammern 360° drehen und bis zur Vertikalen neigen lassen. Dabei sind Aufnahmen auf Platten oder Planfilm $4'' \times 5''$ wahlweise im **Hoch- oder Querformat** möglich. So können Sie alle Aufgaben mit einem Höchstmaß an Meßgenauigkeit und Wirtschaftlichkeit lösen. Die **Farbbroschüre P 1 232** mit mehr Informationen liegt für Sie bereit - fordern Sie sie heute noch an.

Wild Heerbrugg AG
CH-9435 Heerbrugg/Schweiz

WILD
HEERBRUGG

Polygonkappen von Chrétien & Co., 4410 Liestal

Eisen- und Metallgiessereien

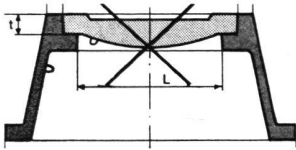

Bisher:
Deckel nur ein-
gelegt

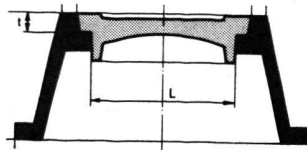

Neu: Deckel ist
geführt. Heraus-
springen unmöglich

mehr Sicherheit
zum gleichen Preis

Telefon 061 9156 56



SCHWEIZ. LICHTPAUSANSTALTEN AG

8001 Zürich
Weinbergstrasse 22
Telefon 01/34 96 28

LICHTPAUSEN
PLANDRUCK
REPRO-FOTO
OFFSETDRUCK
TECHN. PAPIERE

FÜHRENDES FACHGESCHÄFT FÜR VERMESSUNGSTECHNISCHE REPRO-ARBEITEN

Typ 1 A = 180 mm
B = 270 mm
C = 230 mm

Typ 2 A = 180 mm
B = 300 mm
C = 130 mm

Polygonschächte verschiedener Grössen kurzfristig lieferbar

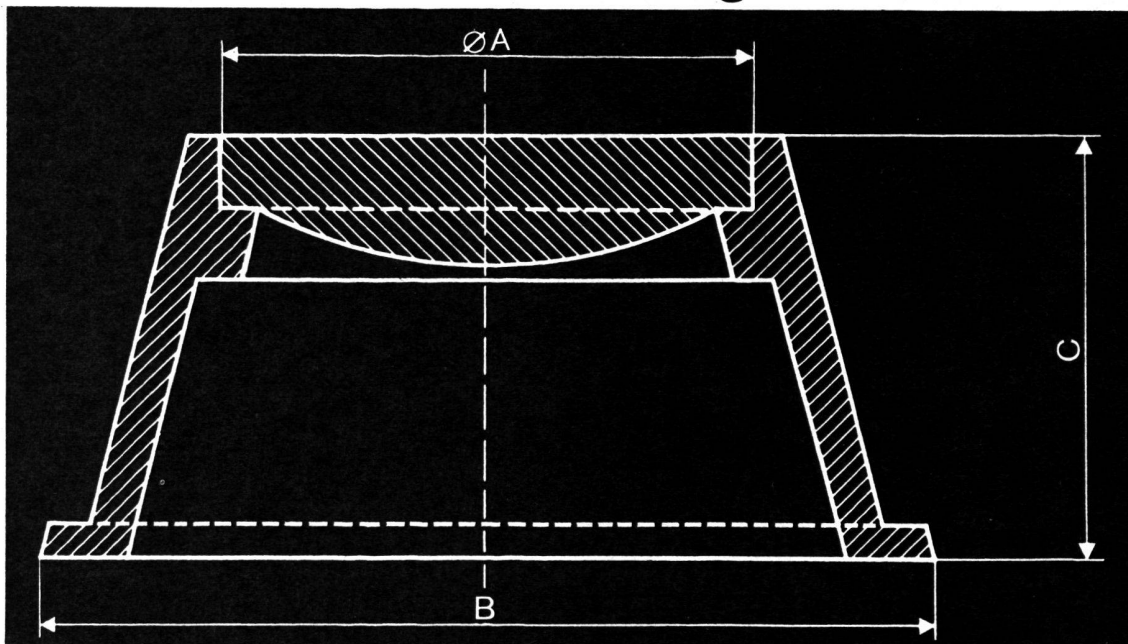

Escher Wyss, Aktiengesellschaft
Postfach, Abteilung Gussverkauf
8023 Zürich, Telefon (01) 44 44 51

ESCHER WYSS Zürich

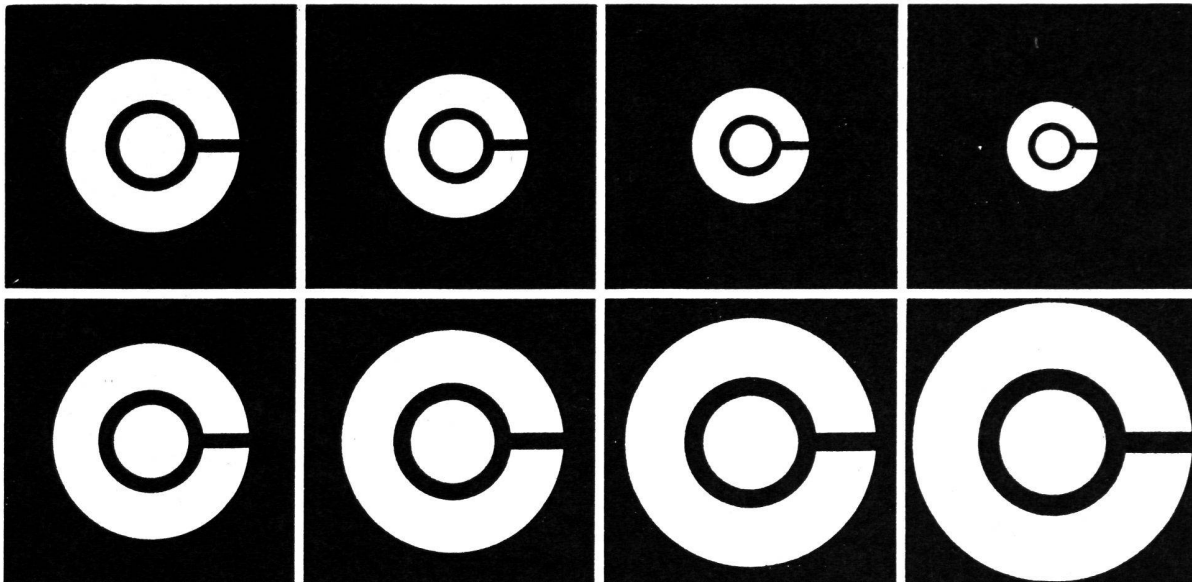

Die führende Spezialfirma für Planreproduktionen seit 1928.

Grossformat-Vergrösserungen, Verkleinerungen, Planzusammensetzungen. Druck ein- und mehrfarbig von Plänen in Kleinauflage bis Format 93×132 cm.

Spezialität: Leitungskataster-Plangrundlage auf jedes Material. Entzerren und Umkopieren alter Pläne auf masshaltige Mattfilme.

E. COLLILOUD+CO

Repro-Anstalt
Techn. Papiere + Zeichenfilme

3000 BERN

Weissensteinstrasse 87
Telefon 031/45 32 60

Wir sind ein im Ausland tätiges Vermessungsbüro und suchen zur Erweiterung unseres jungen Mitarbeiterstabes einen erfahrenen **Vermessungstechniker** für eine Grossbaustelle in

Lateinamerika

für die vermessungstechnische Leitung.

Von unserem Mitarbeiter erwarten wir:

- gute Umgangsformen;
- Durchsetzungsvermögen;
- gute Sprachkenntnisse in Spanisch; möglichst weitere Fremdsprache.

Unumgängliche Voraussetzungen sind:

- mehrjährige Praxis in Vermessung;
- Erfahrung auf Baustellen;
- Bereitschaft zu Auslandeinsätzen.

Auslanderfahrung ist nicht Bedingung, wäre aber von Vorteil. Die Vertragsdauer beträgt zwei Jahre. Bei Eignung besteht die Möglichkeit einer Daueranstellung.

Wir bieten:

- ein zeitgemässes, den Anforderungen entsprechendes Gehalt;
- Zulagen in Landeswährung;
- modern eingerichtete Sozialleistungen;
- gut ausgebaute Pensionskasse.

Bewerber wollen sich unter Einsendung ihres Lebenslaufes und unter detaillierter Angabe ihrer bisherigen Tätigkeit an folgende Adresse wenden:

Ingenieurbüro STRAUB AG, Aspermontstrasse 11, 7000 Chur
Telefon (081) 24 56 56

INGENIEURBÜRO STRAUB AG

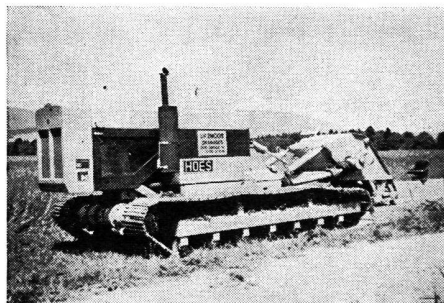

Jean-Pierre Zmoos

2093 Brot-Dessus NE

Téléphone (039) 37 16 85
et 37 17 17

Entreprise spécialisée pour les travaux de drainage au moyen de machines modernes. Exécution soignée et avantageuse. Spezialisiertes Unternehmen für Drainagearbeiten mit modernen Maschinen. Sorgfältige und vorteilhafte Ausführung.

Beim **Vermessungsamt Basel-Stadt** ist die Stelle eines

Ingenieur-Geometers

zur Leitung sämtlicher vermessungstechnischer Arbeiten in einem Teilgebiet des Kantons neu zu besetzen.

Wir sind ein mit modernen Mitteln arbeitendes Büro: DI 3, DI 10, HP 97, HP 65, Tischcomputer, EDV-Anwendung mit Grosscomputer, interaktive Zeichenanlage und verfügen über gut ausgebildetes technisches Personal.

Nähere Auskunft erteilt gerne der Kantonsgeometer: Telefon (061) 23 98 40, intern 223.

Bewerber mit Ingenieur-Geometer-Patent wollen sich bitte mit den üblichen Unterlagen an das Personalsekretariat des **Justizdepartements**, Rheinsprung 16, 4001 Basel, wenden.

