

Objekttyp: **Advertising**

Zeitschrift: **Mensuration, photogrammétrie, génie rural**

Band (Jahr): **72-F (1974)**

Heft 3

PDF erstellt am: **24.06.2024**

Nutzungsbedingungen

Die ETH-Bibliothek ist Anbieterin der digitalisierten Zeitschriften. Sie besitzt keine Urheberrechte an den Inhalten der Zeitschriften. Die Rechte liegen in der Regel bei den Herausgebern. Die auf der Plattform e-periodica veröffentlichten Dokumente stehen für nicht-kommerzielle Zwecke in Lehre und Forschung sowie für die private Nutzung frei zur Verfügung. Einzelne Dateien oder Ausdrucke aus diesem Angebot können zusammen mit diesen Nutzungsbedingungen und den korrekten Herkunftsbezeichnungen weitergegeben werden. Das Veröffentlichen von Bildern in Print- und Online-Publikationen ist nur mit vorheriger Genehmigung der Rechteinhaber erlaubt. Die systematische Speicherung von Teilen des elektronischen Angebots auf anderen Servern bedarf ebenfalls des schriftlichen Einverständnisses der Rechteinhaber.

Haftungsausschluss

Alle Angaben erfolgen ohne Gewähr für Vollständigkeit oder Richtigkeit. Es wird keine Haftung übernommen für Schäden durch die Verwendung von Informationen aus diesem Online-Angebot oder durch das Fehlen von Informationen. Dies gilt auch für Inhalte Dritter, die über dieses Angebot zugänglich sind.

SOKKISHA

Hochleistungs-Vermessungs-Instrumente

Moderne, hochpräzise, automatische Instrumente

Jap. Spitzenqualität, preisgünstig, erstklassiger Service und ab Lager lieferbar

Generalvertretung:

Weidmann + Sohn, Abt. Präzisions-Instrumente, 8702 Zollikon/ZH

Telefon 01 65 48 00, Telex 56653

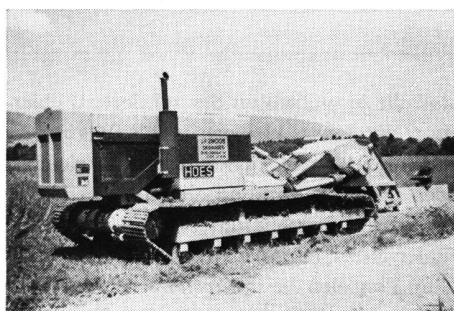
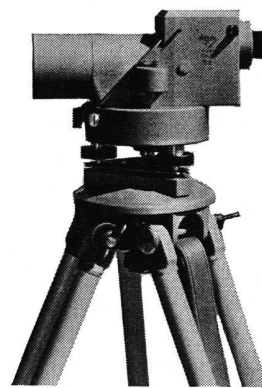

Jean-Pierre
Zmoos

2093 Brot-
Dessus NE

Téléphone
039 37 16 85
37 17 17

Entreprise spécialisée pour les travaux de drainage au moyen de machines modernes. Exécution soignée et avantagéeuse.

Spezialisiertes Unternehmen für Drainagearbeiten mit modernen Maschinen. Sorgfältige und vorteilhafte Ausführung.

INSERATE

und die dazugehörigen Clichés oder Matrizen sind bis spätestens am

10. des vorhergehenden Monats

einzusenden an die Expedition der Zeitschrift Postfach 229, 8021 Zürich

Gute Vermessungsgeräte verkaufen andere auch.

Aber wir sind die einzigen mit zweimaliger Gratis-Kontrolle und Gratis-Justierung.

	Geometra AG Milchgasse 4 5000 Aarau	
G-VOLLGARANTIE		
Service-Gutschein		
<small>Dieser Service-Gutschein gibt Ihnen Anrecht auf eine zweimalige Gratiskontrolle und Gratisjustierung innerhalb der Garanzzeit von 2 Jahren ab Verkaufsdatum. Bei Einsendung des Gerätes ist dieser Gutschein beizugeben. Wir garantieren gegen alle Fabrikationsfehler und reparieren oder ersetzen alle in dieser Zeitperiode nachweisbar durch schlechtes Material oder mangelhafte Ausführung unbrauchbar gewordenen Teile so schnell als möglich. Von der Garantie sind ausgeschlossen natürlicher Verschleiss und Beschädigungen infolge fehlerhafter oder nachlässiger Behandlung.</small>		
Instrument <u>GK 23-EL</u> Nr. <u>150421</u>		
Verkauft am <u>3.1.1973</u>		
1. Kontrolle		
2. Kontrolle	GEOMETRA AG MILCHGASSE 4  TEL. 064 / 24 52 62 064 / 22 08 76 <small>Nur mit Stempel und Unterschrift gültig</small>	

Nebst dem Service-Gutschein werden Sie beim Kauf eines Nivelliers oder Theodoliten bei uns noch weitere Vorteile entdecken.

Verlangen Sie Auskunft bei unserem Herrn H. Bosshard, Telefon 064 24 52 62 oder 22 08 76

- Vermessungsgeräte aller Marken
- Eigene Reparaturwerkstatt – deshalb kurze Lieferfristen
- Immer günstige Occasionsgeräte
- Sämtliches Zubehör wie Latten, Jalons, Messbänder etc.
- Zeichenanlagen und Zeicheninstrumente



Geometra AG
Vermessungsbedarf

Milchgasse 4
5000 Aarau

Telefon 064 24 52 62
oder 22 08 76

**Ihr Spezialist
für alle photomechanischen Arbeiten**

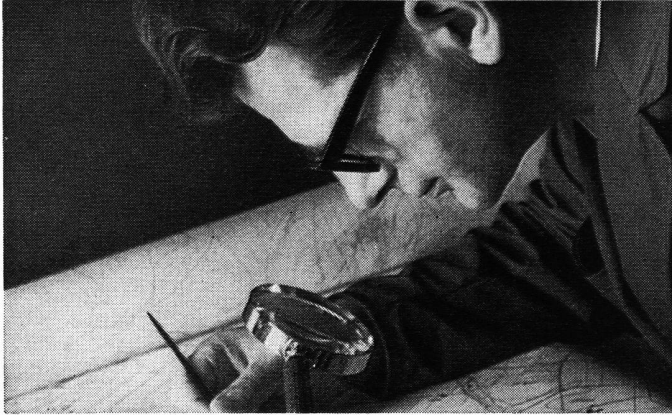

**Verkleinerungen
Vergrößerungen
Kontakkopien
Umkehrungen
Additionskopien**

auf Polyester material oder billigeren Azetatfilm; Dokumentenpapier oder maßhaltige Spezialpapiere; in jeder Größe; positiv oder negativ

Planmontagen

Negativ oder positiv
Anzahl unbeschränkt

Neu

zweifarbig Cronaflex-Fotofilme (z. B. Sit. schwarz, Topographie braun)

Blaßkopien

auf Cronaflex oder Copyline-Polyesterfilme (speziell für neue Leitungskataster, Zivilschutzpläne usw.)

**Plan- und
Offsetdrucke**

ein- oder mehrfarbig, auf Papier, Pauspapier oder Zeichenfilm, bis zur Größe von 140 × 350 cm bzw. 100 × 140 cm

Aerni-Leuch AG Bern

Reproduktionsanstalt
Fabrik technischer Papiere

Zieglerstraße 34, 3000 Bern 14
Telefon 031 / 53 93 81



Typ 1 A = 180 mm
B = 270 mm
C = 230 mm

Typ 2 A = 180 mm
B = 300 mm
C = 130 mm

**Polygonschächte
verschiedener Größen
kurzfristig lieferbar**

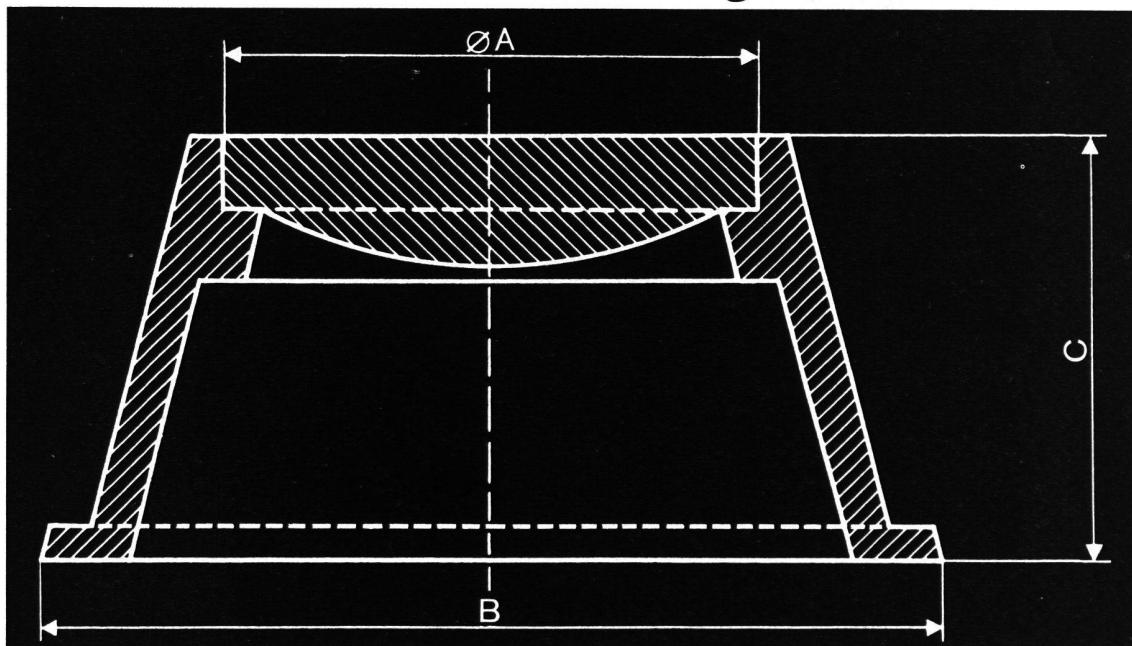

Sujet-Nr. 60.19

ESCHER WYSS Zürich

Ausser dem Styling gab es eigentlich fast nichts mehr zu verbessern

Bei der Neugestaltung des Universal-Nivelliers NA2 haben wir uns für einmal auf das Aussere konzentriert. Technisch war ja schon fast alles perfekt. Und doch haben wir uns einiges einfallen lassen: kombinierter Grob-/Fein-Trieb für die Fokussierung, Wechselokular für 37fache Vergrößerung, Umwandlungsmöglichkeit in ein Lasernivellier mit dem Laserokular GL01. Made in Switzerland, serviced the world over.

**WILD
HEERBRUGG**

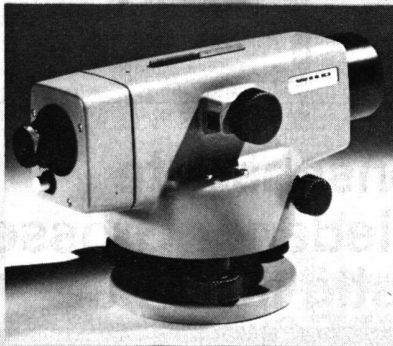

Zeitlos präzis.

