

Objektyp: **Advertising**

Zeitschrift: **Mensuration, photogrammétrie, génie rural**

Band (Jahr): **72-F (1974)**

Heft 2

PDF erstellt am: **23.06.2024**

### **Nutzungsbedingungen**

Die ETH-Bibliothek ist Anbieterin der digitalisierten Zeitschriften. Sie besitzt keine Urheberrechte an den Inhalten der Zeitschriften. Die Rechte liegen in der Regel bei den Herausgebern. Die auf der Plattform e-periodica veröffentlichten Dokumente stehen für nicht-kommerzielle Zwecke in Lehre und Forschung sowie für die private Nutzung frei zur Verfügung. Einzelne Dateien oder Ausdrucke aus diesem Angebot können zusammen mit diesen Nutzungsbedingungen und den korrekten Herkunftsbezeichnungen weitergegeben werden. Das Veröffentlichen von Bildern in Print- und Online-Publikationen ist nur mit vorheriger Genehmigung der Rechteinhaber erlaubt. Die systematische Speicherung von Teilen des elektronischen Angebots auf anderen Servern bedarf ebenfalls des schriftlichen Einverständnisses der Rechteinhaber.

### **Haftungsausschluss**

Alle Angaben erfolgen ohne Gewähr für Vollständigkeit oder Richtigkeit. Es wird keine Haftung übernommen für Schäden durch die Verwendung von Informationen aus diesem Online-Angebot oder durch das Fehlen von Informationen. Dies gilt auch für Inhalte Dritter, die über dieses Angebot zugänglich sind.

Typ 1 A = 180 mm  
 B = 270 mm  
 C = 230 mm  
 Typ 2 A = 180 mm  
 B = 300 mm  
 C = 130 mm

## Polygonschächte verschiedener Grössen kurzfristig lieferbar

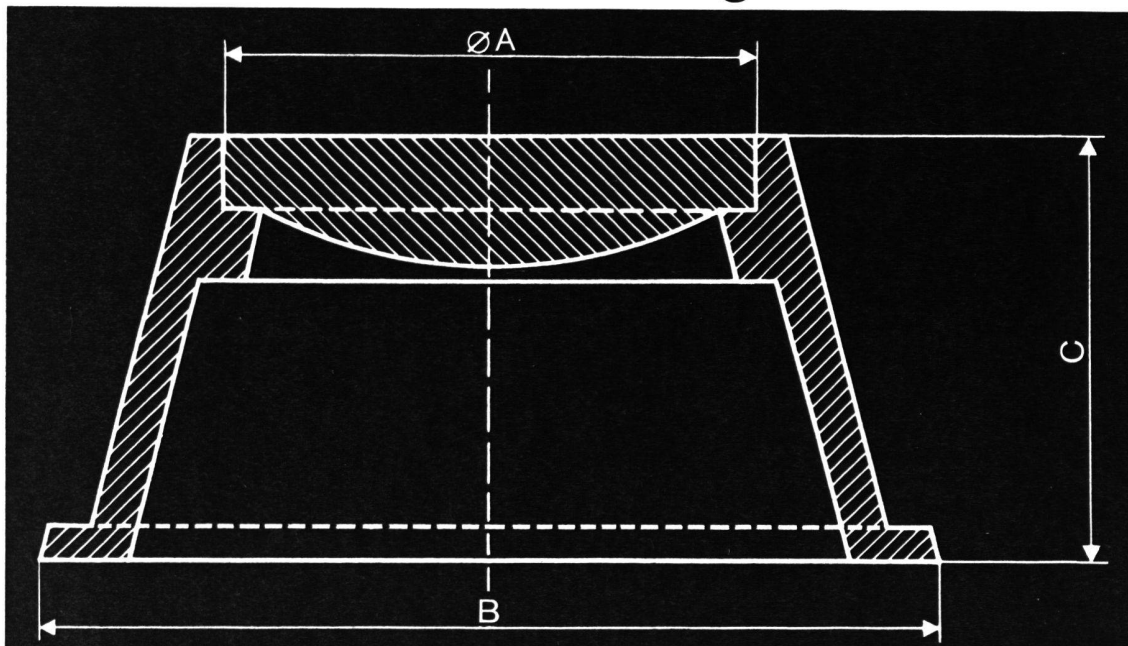

Sujet-Nr. 60.19

**ESCHER WYSS Zürich**

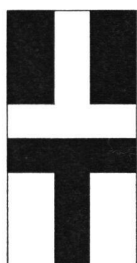

### Ed. Truninger

Inhaber H. Hauri-Truninger  
 Telefon 01 / 23 16 40  
 Uraniastraße 9  
 8001 Zürich

Reproduktion  
 von Grundbuchplänen  
 Lichtpausen  
 Plandruck  
 Xeroxkopien  
 von Plänen 1:1 und red.  
 Offsetdruck

# SOKKISHA

*Hochleistungs-Vermessungs-Instrumente*

Moderne, hochpräzise, automatische Instrumente

Jap. Spitzenqualität, preisgünstig, erstklassiger Service  
 und ab Lager lieferbar

Generalvertretung:  
 Weidmann + Sohn, Abt. Präzisions-Instrumente, 8702 Zollikon/ZH  
 Telefon 01 65 48 00, Telex 56653

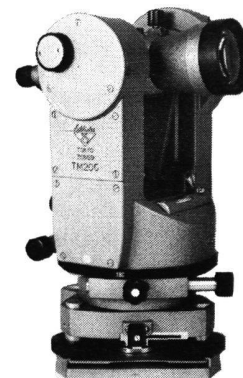

## Ihr Spezialist für alle photomechanischen Arbeiten

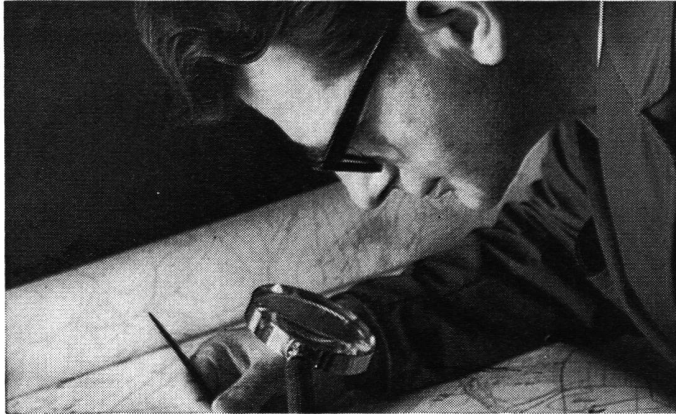

### **Aerni-Leuch AG** Bern

Reproduktionsanstalt  
Fabrik technischer Papiere

Zieglerstraße 34, 3000 Bern 14  
Telefon 031 / 53 93 81

#### **Verkleinerungen Vergrößerungen Kontakkopien Umkehrungen Additionskopien**

auf Polyestermaterial oder billigeren Azetatfilm; Dokumentenpapier oder maßhaltige Spezialpapiere; in jeder Größe; positiv oder negativ

#### **Planmontagen**

Negativ oder positiv  
Anzahl unbeschränkt

#### **Neu**

zweifarbige Cronaflex-Fotofilme (z. B. Sit. schwarz, Topographie braun)

#### **Blaßkopien**

auf Cronaflex oder Copyline-Polyesterfilme (speziell für neue Leitungskataster, Zivilschutzpläne usw.)

#### **Plan- und Offsetdrucke**

ein- oder mehrfarbig, auf Papier, Pauspapier oder Zeichenfilm, bis zur Größe von 140 × 350 cm bzw. 100 × 140 cm



## **Was nützt Ihnen das beste Vermessungsgerät, wenn der Service nur mangelhaft oder gar nicht klappt?**

Ein einwandfreier und rascher Reparaturservice ist darum die wichtigste Nebensache beim Kauf eines Vermessungsinstrumentes. Unsere Werkstatt kann jederzeit auf 24 Stunden Betrieb umstellen, damit Sie Ihr beschädigtes Instrument umgehend wieder benützen können. Machen Sie einen Versuch – es lohnt sich!

- Vermessungsgeräte aller Marken
- Eigene Reparaturwerkstatt – deshalb kurze Lieferfristen
- Immer günstige Occasionsgeräte
- Sämtliches Zubehör wie Latten, Jalons, Messbänder etc.
- Zeichenanlagen und Zeicheninstrumente

**Geometra AG**  
Vermessungsbedarf



Milchgasse 4  
5000 Aarau

Telefon 064 24 52 62  
oder 22 08 76

# JANOdur

# Kanalisationsrohre



**unterwegs für eine weitere, perfekte  
Installation, weil**

- einfach und rasch verlegbar
- leicht im Gewicht
- absolut dicht
- korrosionsbeständig
- hohe Durchflussleistung
- geringe Verstopfungsgefahr
- grosse Baulängen
- viele Nennweiten (100 - 400 mm)

Verlangen Sie unsere Sonderprospekte über  
JANOdur-Kanalisationsrohre. Ein Gespräch  
mit unseren Fachleuten wird sich lohnen!

JANSEN AG, 9463 Oberriet SG  
Stahlröhren- und Sauerstoffwerke,  
Kunststoffwerk  
Telefon 071 78 12 44, Telex 77 159

# JANSEN

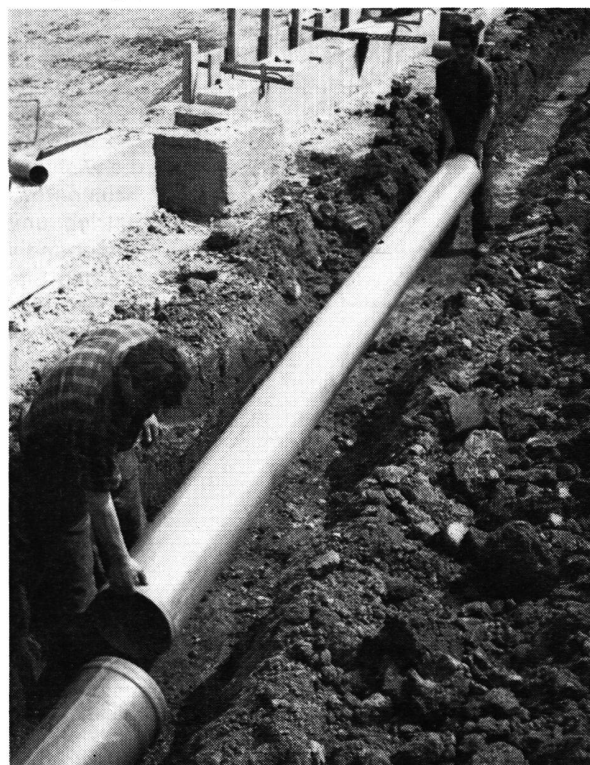

0770 T