

Zeitschrift: Schweizerische Zeitschrift für Vermessung, Kulturtechnik und Photogrammetrie = Revue technique suisse des mensurations, du génie rural et de la photogrammétrie

Herausgeber: Schweizerischer Verein für Vermessungswesen und Kulturtechnik = Société suisse de la mensuration et du génie rural

Band: 59 (1961)

Heft: 2

Werbung

Nutzungsbedingungen

Die ETH-Bibliothek ist die Anbieterin der digitalisierten Zeitschriften auf E-Periodica. Sie besitzt keine Urheberrechte an den Zeitschriften und ist nicht verantwortlich für deren Inhalte. Die Rechte liegen in der Regel bei den Herausgebern beziehungsweise den externen Rechteinhabern. Das Veröffentlichen von Bildern in Print- und Online-Publikationen sowie auf Social Media-Kanälen oder Webseiten ist nur mit vorheriger Genehmigung der Rechteinhaber erlaubt. [Mehr erfahren](#)

Conditions d'utilisation

L'ETH Library est le fournisseur des revues numérisées. Elle ne détient aucun droit d'auteur sur les revues et n'est pas responsable de leur contenu. En règle générale, les droits sont détenus par les éditeurs ou les détenteurs de droits externes. La reproduction d'images dans des publications imprimées ou en ligne ainsi que sur des canaux de médias sociaux ou des sites web n'est autorisée qu'avec l'accord préalable des détenteurs des droits. [En savoir plus](#)

Terms of use

The ETH Library is the provider of the digitised journals. It does not own any copyrights to the journals and is not responsible for their content. The rights usually lie with the publishers or the external rights holders. Publishing images in print and online publications, as well as on social media channels or websites, is only permitted with the prior consent of the rights holders. [Find out more](#)

Download PDF: 03.04.2026

ETH-Bibliothek Zürich, E-Periodica, <https://www.e-periodica.ch>

Schweizerische Zeitschrift für Vermessung, Kulturtechnik und Photogrammetrie

Revue technique Suisse des Mensurations, du Génie rural et de Photogrammétrie

INHALT: Cours de perfectionnement S.S.M.A.F., S.S.I.G.R. et S.S.P. — Fortbildungskurs SVVK, SKI und SGP — Untersuchung über die Konvergenz eines Näherungsverfahrens zum Ausgleichen von eingeschnittenen Punkten. Von R. Köchle (Schluß) — Le calcul de la courbure des méridiens dans les réseaux géodésiques à coordonnées conformes. Par A. Ansermet — Die Bedeutung unserer Bergstraßen. Von H. Braschler — Allgemeine Mitteilungen des SKIV — Johann Ruh, Grundbuchgeometer, Brugg † — Henri Savary, Montlingen SG † — Buchbesprechungen — Adressen der Autoren.

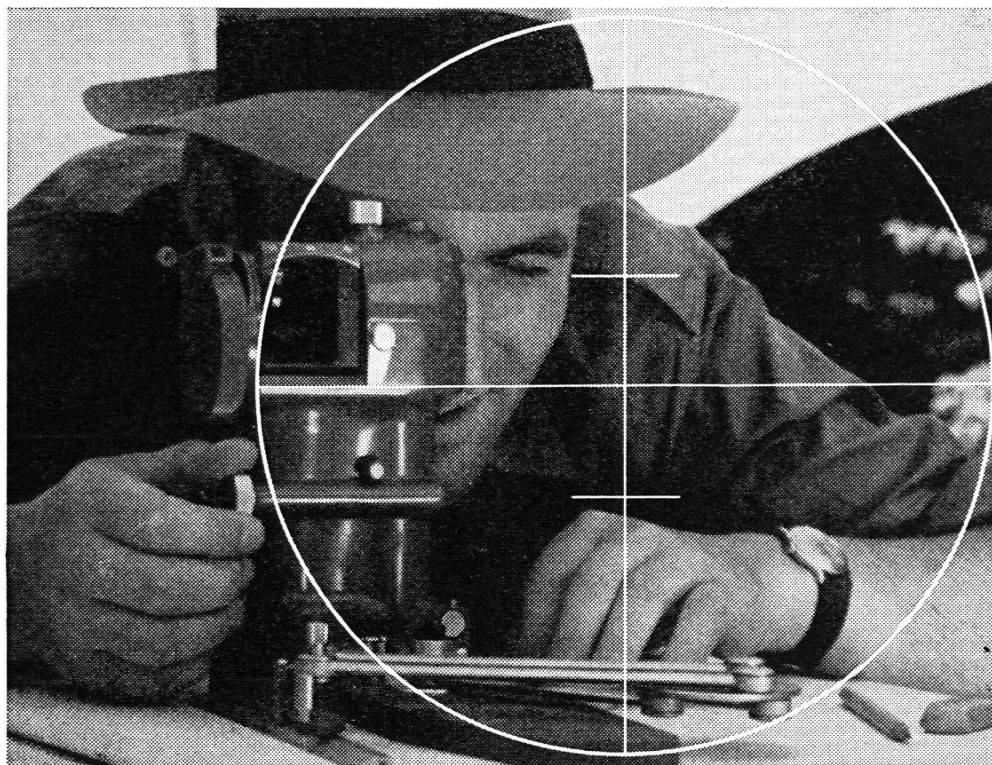

RK — Modernste Messtischausrüstung für topographische Arbeiten / stabile Tischaufstellung durch eingebauten Messtischkopf mit Kugelgelenk / neuartige Kippregel mit bequemem, festem Okulareinblick / aufrechtes Fernrohrbild / selbstreduzierende Distanzmesseinrichtung / direkte Ablesung der Höhendifferenz / Feinstellvorrichtung auch für die Richtungsmessung / Punktauftrag mit Linealpiquoir ohne Stechzirkel und Transversalmassstab. Verlangen Sie den ausführlichen Prospekt.

Kern & Co. AG, Aarau / Schweiz



Kern-Vermessungsinstrumente: Weltruf durch technische Vollkommenheit und Präzision

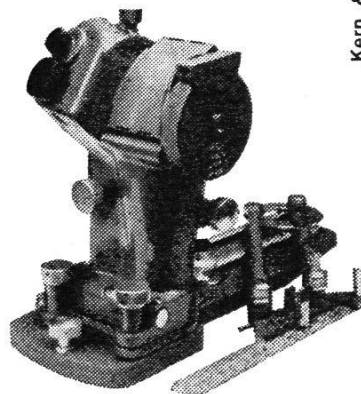

ZEISS

NIVELLIER

mit automatischer Horizontierung

Optischer, selbsttätig horizontierender Kompensator = Arbeitstempo um bis zu 100% erhöht!

Scharfeinstellung mit Schnell- und Feingang = sicher, schneller, bequemer.

Hohe Meßgenauigkeit = bis zu $\pm 1,5$ mm/km mit 1-cm-Latten.

Weltgehend unempfindlich gegen äußere Einflüsse = Feldschirm unnötig.

Aufrechtes Bild.

Weitere Steigerung der Meßgenauigkeit durch aufsteckbares Planplattenmikrometer.

Prospekt 7002/V und Sonderdruck S 713 senden wir Ihnen gerne zu.

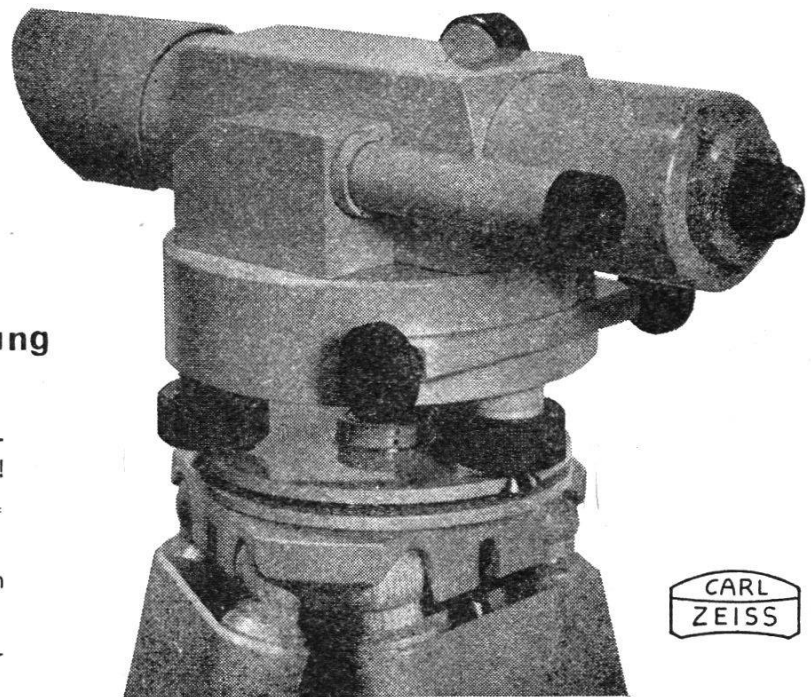

Generalvertretung für die Schweiz:

GANZ *Optar* AG

ZÜRICH

Bahnhofstr. 40 Tel. (051) 25 16 75

MARKSTEINE HANS HUNZIKER



Natursteine & Isolierstoffe
ZOLLIKON-ZÜRICH
Telephon (051) 24 81 60

Neuwertige Doppelrechenmaschinen

Brunsviga, Thales GEO sowie einfache Rechenmaschinen für etwa die Hälfte des Neuwertes lieferbar. Gewährleistung 1 Jahr.

Referenzen aus Schweizer Fachkreisen!

F. H. Flasdieck, Wuppertal-Barmen
Hebbelstraße 3, Deutschland

Stellenausschreibung

Beim Vermessungsamt des Kantons Schaffhausen sind die Stellen eines

Vermessungstechnikers

und eines

Vermessungszeichners

zu besetzen.

Auskunft erteilt das kantonale Vermessungsamt, Herrenacker 3, Schaffhausen.

Anmeldungen sind bis Ende dieses Monats an die unterzeichnete Direktion einzureichen.

Schaffhausen, den 3. Januar 1961.

Gemeindedirektion
des Kantons Schaffhausen

Stellenausschreibung

Beim Bau- und Vermessungsamt der Gemeinde Kilchberg bei Zürich ist die Stelle eines

Vermessungstechnikers

(eventuell eines Vermessungszeichners)

neu zu besetzen.

Tüchtigen, exakten Bewerbern, wenn möglich mit Fachausweisen, wird interessante, vielseitige Dauerstelle mit Pensionsberechtigung und teilweiser Fünftageweche geboten. Besoldung je nach Ausbildung und Erfahrung: Fr. 9200.- bis 16 600.-, zuzüglich allfällige Familien- und Kinderzulagen.

Offerten mit Angaben über Ausbildung, bisherige Tätigkeit und Gehaltserwartung sind unter Beilage der Zeugnisabschriften zu richten an den

Gemeinderat Kilchberg bei Zürich

Der neue elektrische Radierapparat GRATTVIT

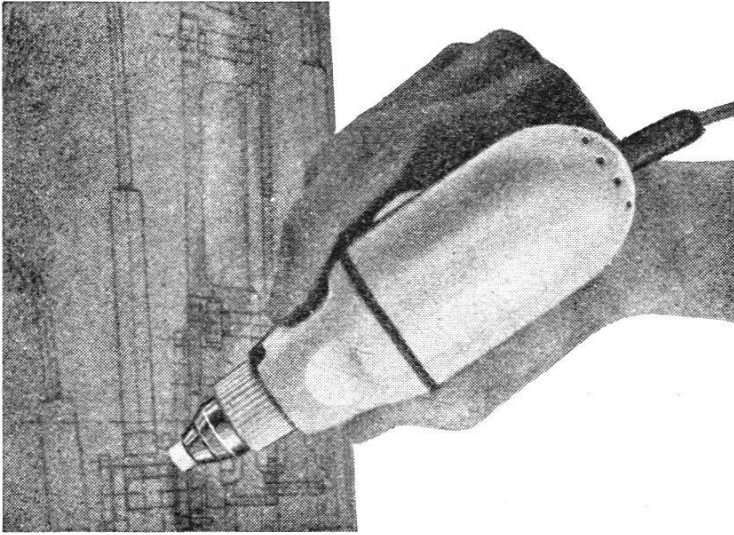

noch handlicher und leichter, mit unzerbrechlichem Gehäuse

Das wertvolle Werkzeug für den Ingenieur, Architekten, Geometer, Zeichner, Buchdrucker usw. Spart Zeit und Material, schont die Pläne und glättet die Radierstelle. Macht sich innert kurzer Zeit bezahlt.

1 Jahr Garantie. Preis Fr. 135.—

Gummiminen in 4 Qualitäten. Muster mit jedem Apparat.

Verlangen Sie einen Probeapparat

Hersteller:

ALBERT STEFFEN, Werkstätte für Feinmechanik, Adliswil (Schweiz), Telefon (051) 91 65 39

BAUAMT I

Beim Vermessungsamt der **Stadt Zürich** ist die Stelle eines

Vermessungszeichners oder Vermessungstechnikers

neu zu besetzen.

Anforderungen: Lehrabschluss, einige Praxis, gewandter und zuverlässiger Planzeichner und Rechner. Es besteht die Möglichkeit, sich mit dem modernen System Instruktion I von Grund auf vertraut zu machen.

Einreihung im Rahmen der Besoldungsverordnung entsprechend Fähigkeit, Praxis und Alter.

Handschriftliche Anmeldung mit Nennung des Lohnanspruches und mit Beilage von Ausweisen sind bis 25. Februar 1961 dem Vorstand des Bauamtes I, Postfach Zürich 23, einzureichen.

Zürich, den 15. Februar 1961.

Der Vorstand des Bauamtes I

Gesucht

auf den 1. Mai 1961 oder nach Übereinkunft von einem Ingenieurbüro SIA

1 Kulturingenieur

1 oder 2 Vermessungstechniker

für die Mithilfe bei kulturtechnischen Projekten, speziell Güterzusammenlegungen und Entwässerungen.

Offeriert werden eine gutbezahlte Dauerstelle und angenehme Arbeitsbedingungen, Fünftagewoche und Fürsorgestiftung.

Offerten mit Angaben der Gehaltsforderung und Ausweisen über die praktische Tätigkeit unter Chiffre **V 6108** an die Expedition des Blattes.

Gesucht

auf Ingenieurbüro in Bern:

dipl. Kulturingenieur

mit Grundbuchgeometerpatent oder

Kandidat

für Vermessung, Güterzusammenlegung, Meliorationen.

Vermessungstechniker mit Fachausweis

für Vermessung.

Vermessungszeichner

für zeichnerische Arbeiten (ohne Fachausweis).

Freiheitliche Regelung der Arbeitszeit, sehr leistungsfähige Fürsorgestiftung, Eintritt nach Vereinbarung.

Handschriftliche Bewerbungen mit Lebenslauf und Zeugnissen unter Angabe der Lohnansprüche an W. und H.W. Naef, Vermessungs- und Ingenieurbüro, Brunnadernstr. 10, Bern.

Gesucht

per sofort oder nach Übereinkunft

1 Tiefbautechniker

für Aufnahmen und Planbearbeitung von Projekten des allgemeinen Tiefbaus. Bauleitung.

1 Vermessungszeichner

für Nachführungsarbeiten.

Offerten mit Gehaltsansprüchen an F. Hirt, Ingenieur- und Vermessungsbüro, Uetikon am Zürichsee.

Stellenausschreibung

Beim Vermessungsamt des **Kantons Bern** ist die Stelle des

Chefs der Sektion Neuvermessung

wieder zu besetzen.

Amtsantritt: 1. Juni 1961 oder nach Übereinkunft.

Anforderungen: abgeschlossene Hochschulbildung, Besitz des eidgenössischen Patentes für Grundbuchgeometer, Erfahrung in Neuvermessung, Nachführung und Photogrammetrie, Muttersprache Deutsch, gute Kenntnisse der französischen Sprache.

Besoldung: je nach Alter und Eignung in Klasse 5 (Fr. 14370.- bis Fr. 19702.-), eventuell Klasse 4 (Fr. 15382.- bis Fr. 20914.-).

Dazu kommen eine Orts- und Familienzulage für Verheiratete von zusammen Fr. 960.- (Ledige Fr. 400.-), und eine Zulage von Fr. 240.- pro Kind.

Schriftliche Anmeldungen mit Angabe der bisherigen Tätigkeit sind bis 15. März 1961 an das kantonale Vermessungsamt, Rathausplatz 1, Bern, zu richten.

Der Kantonsgeometer: **Buess**

Stadt St. Gallen • Stellenausschreibung

Infolge Wegwahl des bisherigen Inhabers ist die Stelle des

Stadtgeometers

neu zu besetzen.

Erfordernisse: Grundbuchgeometerpatent und praktische Tätigkeit in Neuvermessung und Nachführung; Befähigung zur selbständigen Leitung des Vermessungsamtes. Normale Gesundheitsverhältnisse.

Besoldung: nach Vereinbarung.

Anmeldung: mit Lebenslauf, Photo, Ausweisen über Studiengang und bisherige Tätigkeit, Gehaltsansprüchen sind bis zum 25. Februar 1961 dem Vorstand der Bauverwaltung, Amtshaus, St. Gallen, einzureichen.

St. Gallen, den 3. Februar 1961

Die Bauverwaltung

INSERATE

in der Schweizerischen Zeitschrift für Vermessung, Kulturtechnik und Photogrammetrie

werden beachtet

Beim **Meliorations- und Vermessungsamt des Kantons Tessin** in Bellinzona sind folgende Stellen zu besetzen:

1 dipl. Kulturingenieur, evtl. dipl. Bauingenieur

für die Abteilung Meliorationen und Wasserversorgungen.

1 dipl. Vermessungsingenieur, evtl. 1 dipl. Grundbuchgeometer

für die Vermessungsabteilung.

Interessante Tätigkeit für junge Ingenieure und Geometer, die Praxis in kantonaler Verwaltung erwerben möchten. Bei entsprechender Eignung definitive Anstellung.

Jahresbesoldung: Fr. 16478.– bis Fr. 19200.– (eventuell Fr. 22000.–), zuzüglich jährliche Zulagen von Fr. 300.– für Verheiratete und Fr. 360.– pro Kind.

Dienstantritt: so bald wie möglich.

Bewerber wollen sich mit dem kantonalen Meliorations- und Vermessungsamt (Ufficio cantonale delle bonifiche e del catasto) in Bellinzona in Verbindung setzen.

Le Service cantonal des améliorations foncières du Tessin, à Bellinzona, cherche:

1 ingénieur rural dipl.,

éventuellement

1 ingénieur civil dipl.

pour la section des améliorations et d'adduction d'eau

et

1 ingénieur topographe dipl.,

éventuellement

1 géomètre dipl.

pour la section du cadastre.

Ces places offrent une intéressante possibilité pour jeunes ingénieurs et géomètres qui veulent faire un stage de quelques années dans l'administration cantonale, avec possibilité d'y entrer définitivement.

Traitement de fr. 16478.– à fr. 19260.–, éventuellement à fr. 22871.–, plus indemnité de famille (fr. 300.– par année pour mariés et fr. 360.– par enfant ou personne à charge).

Entrée en fonction: aussitôt que possible.

Les intéressés voudront bien se mettre en contact avec l'Ufficio cantonale delle bonifiche e del catasto, **Bellinzona**.



Wir suchen für unsere Sektion Tiefbau in Zürich einen
dipl. Vermessungs- oder Kulturingenieur
oder

Grundbuchgeometer

mit Geometerpatent.

Für diese Stelle wünschen wir uns einen jüngeren
aufgeschlossenen und initiativen Mitarbeiter.

Das Arbeitsgebiet umfaßt Katasternachführungen und
die vermessungstechnische Bearbeitung von Bahnhof-
projekten, Doppelspuren und Tunnelbauten.

Wir bieten neuzeitliche Arbeitsbedingungen in ange-
nehmem Arbeitsklima.

Handschriftliche Anmeldung mit Lebenslauf, Zeugnis-
abschriften und einer Photo sind bis 24. Februar 1961
zu richten an

SBB, Bauabteilung Kreis III
Postfach, Zürich 1



Grenzbolzen

jeder Art, sofort lieferbar

H. F. Larghi, Zürich 2

Telephon 23 38 35

Topograph

übernimmt **Nachfüh-**
rung von Übersichts-
plan.

Offerten unter Chiffre
V 6105 an die Expedi-
tion des Blattes.

Junger Kulturingenieur

Geometer- kandidat

sucht Stelle. Vorwie-
gende Beschäftigung in
der Grundbuchvermes-
sung ist Bedingung.

Offerten erbeten unter
Chiffre **V 6107** an die
Expedition des Blattes.

Grundbuch- geometer

empfehlte sich für
Flächenberechnungen

Offerten unter Chiffre
V 6106 an die Expedi-
tion des Blattes.

Inserate in dieser Zeitschrift haben Erfolg!

PAGRA

**der Begriff für maßhaltige
Zeichen- und Photopapiere
mit Aluminiumeinlage**

Katasterplan, Meßtischblatt, Übersichtsplan,
photogrammetrische Auswertungen, Gemeinde-
und Notariatskopien des Grundbuchplanes;
Photomosaik, phototechnische Reproduktion

Rudolf Elsaesser

Fabrikation kartographischer Papiere
Kirchberg BE
Telephon (034) 3 25 98

Inserate

wolle man stets recht-
zeitig, spätestens bis
6. des Monats, einse-
nden an die Expedition
der Zeitschrift,
Technikumstraße 83,
Winterthur