

Zeitschrift: Études de Lettres : revue de la Faculté des lettres de l'Université de Lausanne
Herausgeber: Université de Lausanne, Faculté des lettres
Band: - (1982)
Heft: 1

Artikel: Le matériel archéologique recueilli dans la villa de Cuarnens
Autor: Bratschi, Stéphane / Corfu, Pascale / Krauer, Anne-Pascale
DOI: <https://doi.org/10.5169/seals-870871>

Nutzungsbedingungen

Die ETH-Bibliothek ist die Anbieterin der digitalisierten Zeitschriften auf E-Periodica. Sie besitzt keine Urheberrechte an den Zeitschriften und ist nicht verantwortlich für deren Inhalte. Die Rechte liegen in der Regel bei den Herausgebern beziehungsweise den externen Rechteinhabern. Das Veröffentlichen von Bildern in Print- und Online-Publikationen sowie auf Social Media-Kanälen oder Webseiten ist nur mit vorheriger Genehmigung der Rechteinhaber erlaubt. [Mehr erfahren](#)

Conditions d'utilisation

L'ETH Library est le fournisseur des revues numérisées. Elle ne détient aucun droit d'auteur sur les revues et n'est pas responsable de leur contenu. En règle générale, les droits sont détenus par les éditeurs ou les détenteurs de droits externes. La reproduction d'images dans des publications imprimées ou en ligne ainsi que sur des canaux de médias sociaux ou des sites web n'est autorisée qu'avec l'accord préalable des détenteurs des droits. [En savoir plus](#)

Terms of use

The ETH Library is the provider of the digitised journals. It does not own any copyrights to the journals and is not responsible for their content. The rights usually lie with the publishers or the external rights holders. Publishing images in print and online publications, as well as on social media channels or websites, is only permitted with the prior consent of the rights holders. [Find out more](#)

Download PDF: 24.11.2025

ETH-Bibliothek Zürich, E-Periodica, <https://www.e-periodica.ch>

LE MATÉRIEL ARCHÉOLOGIQUE RECUEILLI DANS LA VILLA DE CUARNENS

Résumé

L'étude du matériel, en particulier de la céramique, présentée sous forme de tableaux analytiques, permet de fixer la durée de l'occupation du site entre 45/50 et 260 après J.-C. La faune, essentiellement domestique, comprend tous les animaux du cheptel romain.

A. Céramique

La répartition du matériel, salle par salle, a été établie sur la base des quatre grandes catégories suivantes:

- 1) terre sigillée;
- 2) imitations précoces et dérivées tardives de terre sigillée;
- 3) céramique commune claire;
- 4) céramique commune grise.

L'importance respective de chacun de ces groupes a été évaluée de deux façons:

- a) par rapport à l'ensemble du matériel recueilli dans chaque salle (fig. 3);
- b) par rapport à la quantité de tessons de chaque catégorie livrée par la totalité des salles (fig. 4).

Les résultats obtenus n'autorisent malheureusement aucune conclusion relative à la fonction respective des différentes salles. Le matériel recueilli est trop peu abondant pour être représentatif, et les différents locaux, en raison du caractère d'urgence des fouilles, ont été explorés de manière très inégale: certains l'ont été de façon plus ou moins exhaustive, d'autres n'ont fait l'objet que d'un seul sondage, alors que dans les derniers, seul le matériel de surface a été récolté. Le caractère aléatoire des statistiques apparaît clairement dans les chiffres obtenus pour la salle 7, la mieux fouillée de toutes.

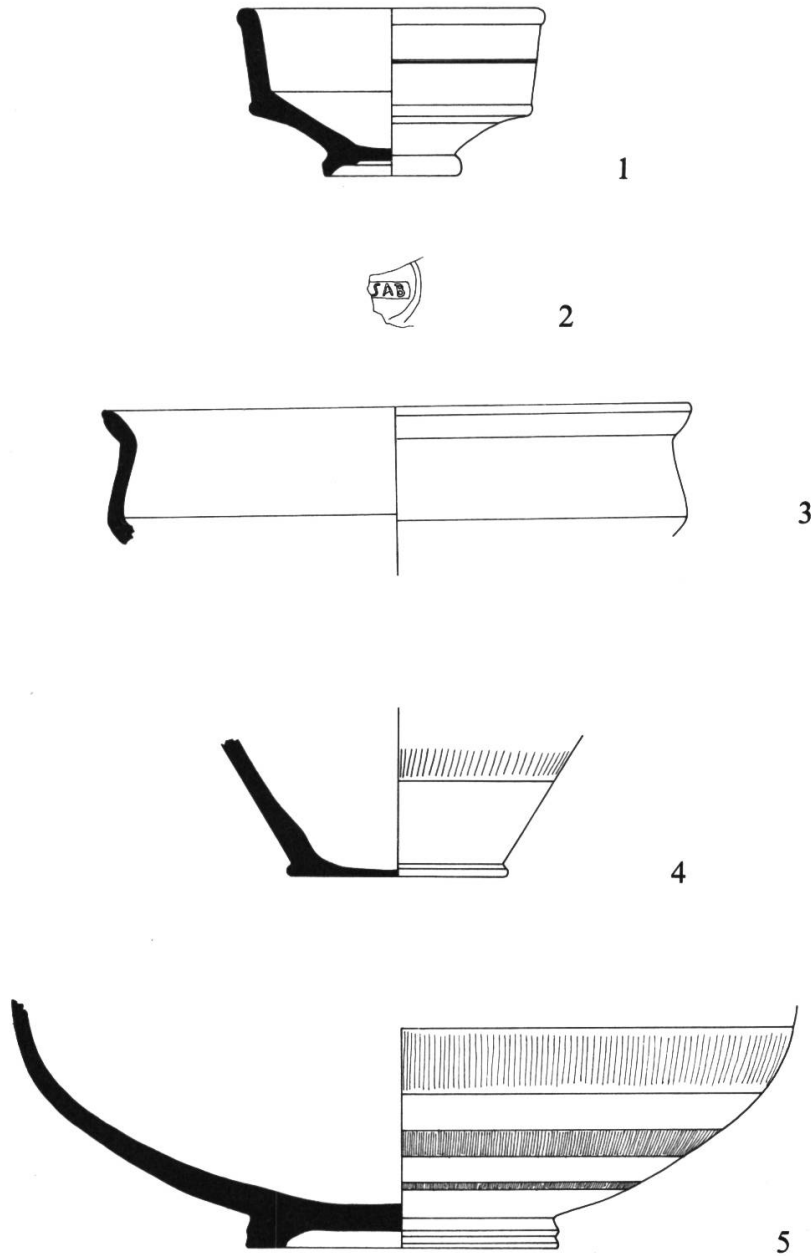

Fig. 1. — 1. Coupe en terre sigillée Hofheim 9 (salle 8).
 2. Estampille du potier Sabinus (salle 3).
 3. Coupe carénée Drack 21 à revêtement argileux externe rouge orangé (mur 23).
 4. Fond de pot à vernis argileux noir (mur 23).
 5. Coupe à vernis argileux gris, avec décor guilloché (salle 6).

Ces réserves faites, nous avons jugé le matériel céramique suffisamment représentatif pour établir un tableau comparatif des découvertes similaires provenant de quelques villas du Plateau suisse (fig. 6). Si la sigillée est moins abondante à Cuarnens qu'à Bernex ou à Satigny, dans le canton de Genève, où la romanisation a été plus précoce pour des raisons historiques, ou encore qu'à Bennwil, villa probablement fondée par un vétéran de l'armée, elle l'emporte largement sur Champ d'Asile ou Yvonand. Amphores, cruches et mortiers attestent que les goûts culinaires se sont mis à la mode romaine, mais la proportion relativement forte de céramique commune grise trahit une nette persistance des traditions indigènes. Il serait imprudent de développer des comparaisons plus précises: en raison de la nature différente des sites (*pars rustica* à Bernex, *pars urbana* ailleurs, sauf à Yvonand où les sondages ont été pratiqués dans les deux parties de l'établissement), ou de l'étendue variable des surfaces explorées, il faut se garder de toute conclusion hâtive. On ne peut que regretter, une fois encore, la rareté ou le caractère incomplet des indications chiffrées dans la plupart des publications.

Notons enfin que la catégorie des imitations de terre sigillée comprend exclusivement des bols carénés Drack 21 et que parmi les amphores identifiables on compte 2 amphores à huile espagnole (Dressel 20) et 1 amphore vinaire de Gaule méridionale (Pélichet 47 ou «Gauloise»).

B. Verre

Un seul fragment, bleu-vert et de forme indéterminée, a été mis au jour.

C. Métal

Les salles 1, 2, 6 et 7, ainsi que la tranchée du mur 15, ont livré des clous de tailles diverses, les hypocaustes 1 et 3 des crampons en forme de T servant à fixer *tubuli* et *tegulae mammatae* contre les murs des pièces chauffées.

Notons encore 4 fragments d'appliques en fer sans décor, vraisemblablement des éléments de meubles, 2 boucles rondes en fer, 1 couteau à soie en fer, et une poignée de bronze cassée, manche de casserole ou de miroir¹.

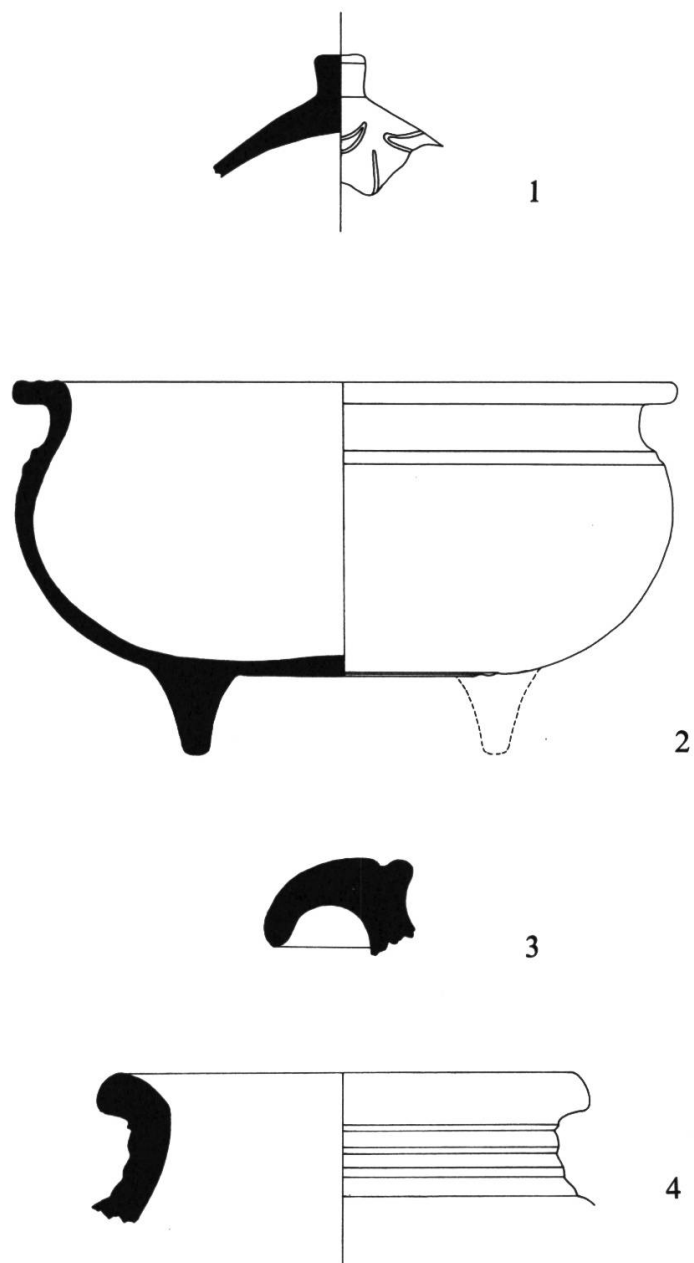

Fig. 2. — 1. Couvercle à vernis argileux brun-rouge (salle 3).
2. Marmite en pâte claire (mur 17).
3. Bord de mortier (salle 7).
4. Pot en pâte grise (déblais).

D. Monnaies

Deux pièces trouvées dans le portique, dont l'une est très endommagée, constituent les seules découvertes monétaires. La première est un dupondius en orichalque d'Hadrien, portant au revers *Salus* (119-21 ap. J.-C.)², la seconde un sesterce de Commode, avec *Nobilitas* (186 ap. J.-C.)³.

E. Mosaïque

Une centaine de tesselles en calcaire blanc et gris ont été récoltées dans l'hypocauste 2; elles devaient entrer dans la composition d'une mosaïque ornant le sol de la pièce chauffée.

F. Faune⁴

Les fragments déterminables se répartissent comme suit:

— bovidés: 43	— cheval: 1
— caprinés: 11	— chien: 1
— porc: 7	— oiseau: 1

On peut noter que la faune est essentiellement domestique et que les animaux du cheptel romain sont tous représentés.

Datation

Si la céramique recueillie n'autorise guère une datation précise des différentes phases de construction de l'établissement, l'ensemble du matériel permet toutefois de fixer la chronologie générale du site (fig. 5). Fondée à l'époque claudienne, vers les années 45-50 ap. J.-C., la villa a été abandonnée, probablement à la suite des invasions alamannes, peu après le milieu du III^e siècle de notre ère, et n'a pas connu de réoccupation ultérieure.

Stephan BRATSCHI, Pascale CORFU,
Anne-Pascale KRAUER.

*	T.S.	Dérivées de sigillées	Commune claire	Commune grise	Total salle
S 1	3	3	16	9	31
S 3	1	1	1	1	4
15			1	2	3
S 6	1	1	6	3	11
S 2	2	8	15	6	31
S 7	9		7	3	19
S 7 seuil	5	4	3	22	34
S 8	4		11	6	21
17		1	1	1	3
26			10	3	13
26 sud	5	1	7	3	16
21			1		1
22		1	5	4	10
23	2	4	8	3	17
Puits			2		2
Déblais	7	11	36	26	80
Total catégorie	39	35	130	92	296

Fig. 3. — Répartition par salles et par catégories de l'ensemble du matériel céramique.

* Pour la numérotation des structures et des salles, voir fig. 1, p. 51.

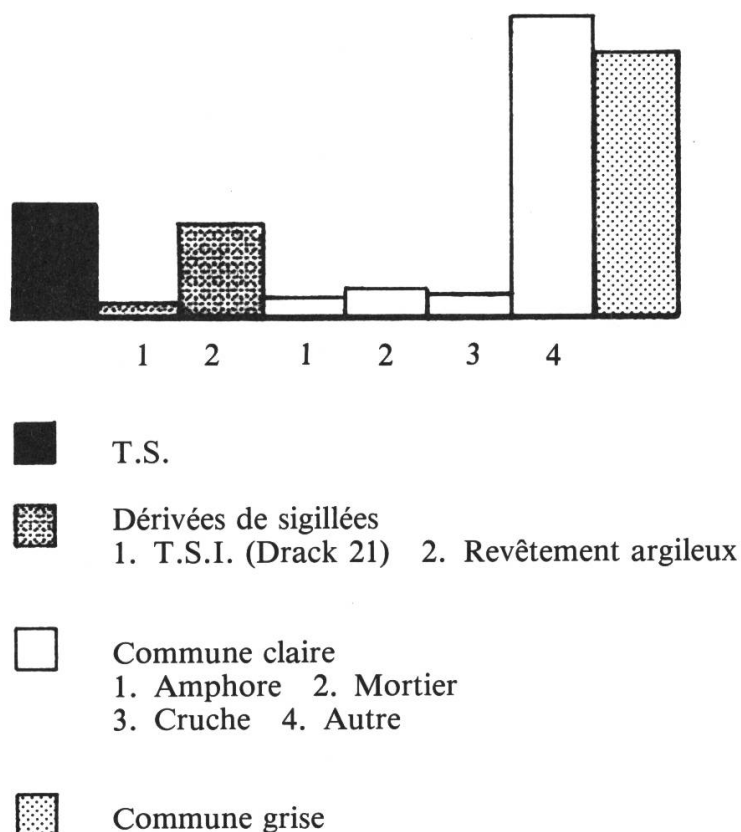
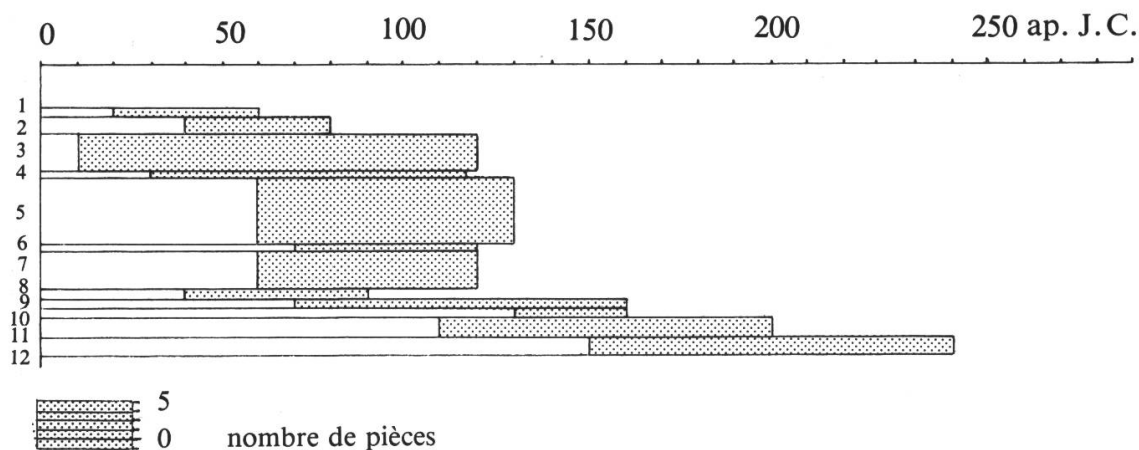

Fig. 4. — Evaluation quantitative des principales catégories de céramique.



Gaule du sud: 1. Hof. 9 – 2. D 22/23 – 3. D 27 – 4. D 15/17 – 5. D 35/36 – 6. Curle 11 – 7. D 37 – 8. Estampille.

Gaule du centre: 9. D 36 – 10. Ludovici Tf' – 11. D 27 – 12. D 28.

Fig. 5. — Evaluation quantitative et datation de la terre sigillée.

	T.S.	Dérivées de sigillées		Commune claire				Commune grise
		T.S.I.	Revêtement argileux	Amphore	Mortier	Cruche	Autres	
CUARNENS (VD)	12,9	1,4	10,5	2,4	3,1	2,8	35,7	31,2
LAUSANNE Champ d'Asile (VD)	3,1	3,7	37,9		1,1	0,7	38,8	12,3
YVONAND (VD)	9,2	2	39,4	5,2	5,2	5,6	10,8	15,7
BENNWILL (BL)	16,4	5,3	8,7	2,7	4	7,1		52,4
BERNEX (GE)	23,2	1,2	20,5	5,2	5,6	4,9	1,7	35,7
SATIGNY (GE)	29	3,6	4,7		11,8			42

Fig. 6. — Comparaison statistique du matériel céramique de quelques villas du Plateau suisse. La présence, sur certains sites, de catégories absentes à Cuarnens explique les totaux inférieurs à 100%. Champ d'Asile: indication de C. Rapin (voir *supra*, p. 30; Yvonand: indications de M. Colombo (voir *infra*, p. 85); Bennwill, Bernex et Satigny: voir D. Paunier, *La céramique gallo-romaine de Genève*, *op. cit.*

NOTES

¹ Des exemplaires similaires trouvés en Pannonie ont été publiés par A. Radnoti, *Bronzegefässe von Pannonien*, Budapest, 1938, pl. 4, n° 15, pl. 16, n° 5.

² *RIC* II, p. 418, n° 604 a.

³ *RIC* IV, 3, p. 422, n° 485.

⁴ L'analyse des restes osseux a été effectuée par L. Chaix, directeur du centre d'archéozoologie du Muséum d'histoire naturelle à Genève, que nous tenons à remercier ici de sa collaboration.

BIBLIOGRAPHIE

PAUNIER D., *La céramique gallo-romaine de Genève. Mémoires et documents publiés par la Société d'histoire et d'archéologie de Genève*, série in-4, IX, Genève, 1981 (avec bibliographie).

SYDENHAM E. et MATTINGLY E., *Roman Imperial Coinage (RIC)*, vol. II, London, 1968.