

**Zeitschrift:** Cahiers d'archéologie romande  
**Herausgeber:** Bibliothèque Historique Vaudoise  
**Band:** 148 (2014)

**Artikel:** Des céramiques aux hommes : étude céramique des premiers horizons fouillés sous la cathédrale Saint-Pierre de Genève (1er millénaire av. J.-C. - 40 apr. J.-C.)  
**Autor:** Haldimann, Marc-André  
**Kapitel:** 17: Annexe II : catalogue et planches  
**DOI:** <https://doi.org/10.5169/seals-835799>

### **Nutzungsbedingungen**

Die ETH-Bibliothek ist die Anbieterin der digitalisierten Zeitschriften auf E-Periodica. Sie besitzt keine Urheberrechte an den Zeitschriften und ist nicht verantwortlich für deren Inhalte. Die Rechte liegen in der Regel bei den Herausgebern beziehungsweise den externen Rechteinhabern. Das Veröffentlichen von Bildern in Print- und Online-Publikationen sowie auf Social Media-Kanälen oder Webseiten ist nur mit vorheriger Genehmigung der Rechteinhaber erlaubt. [Mehr erfahren](#)

### **Conditions d'utilisation**

L'ETH Library est le fournisseur des revues numérisées. Elle ne détient aucun droit d'auteur sur les revues et n'est pas responsable de leur contenu. En règle générale, les droits sont détenus par les éditeurs ou les détenteurs de droits externes. La reproduction d'images dans des publications imprimées ou en ligne ainsi que sur des canaux de médias sociaux ou des sites web n'est autorisée qu'avec l'accord préalable des détenteurs des droits. [En savoir plus](#)

### **Terms of use**

The ETH Library is the provider of the digitised journals. It does not own any copyrights to the journals and is not responsible for their content. The rights usually lie with the publishers or the external rights holders. Publishing images in print and online publications, as well as on social media channels or websites, is only permitted with the prior consent of the rights holders. [Find out more](#)

**Download PDF:** 02.10.2025

**ETH-Bibliothek Zürich, E-Periodica, <https://www.e-periodica.ch>**

Horizon 1 (GNT) - 100 m ± 2 m

Couche de sable et de graviers (GNT)

1. Couche de sable et de graviers (GNT) - 100 m ± 2 m

Couche de sable et de graviers (GNT)

2. Couche de sable et de graviers (GNT) - 100 m ± 2 m

3. Couche de sable et de graviers (GNT) - 100 m ± 2 m

4. Couche de sable et de graviers (GNT) - 100 m ± 2 m

5. Couche de sable et de graviers (GNT) - 100 m ± 2 m

6. Couche de sable et de graviers (GNT) - 100 m ± 2 m

7. Couche de sable et de graviers (GNT) - 100 m ± 2 m

8. Couche de sable et de graviers (GNT) - 100 m ± 2 m

9. Couche de sable et de graviers (GNT) - 100 m ± 2 m

10. Couche de sable et de graviers (GNT) - 100 m ± 2 m

11. Couche de sable et de graviers (GNT) - 100 m ± 2 m

12. Couche de sable et de graviers (GNT) - 100 m ± 2 m

13. Couche de sable et de graviers (GNT) - 100 m ± 2 m

14. Couche de sable et de graviers (GNT) - 100 m ± 2 m

15. Couche de sable et de graviers (GNT) - 100 m ± 2 m

16. Couche de sable et de graviers (GNT) - 100 m ± 2 m

17. Couche de sable et de graviers (GNT) - 100 m ± 2 m

# 17. Annexe II: catalogue et planches

Secteur V: parvis

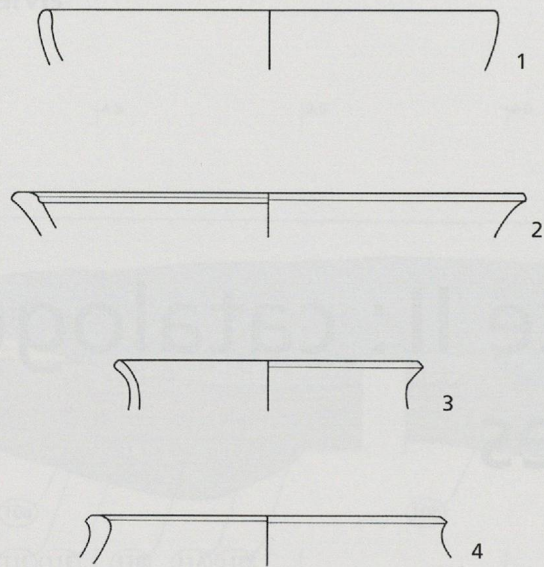

Fig. 16.2.8 Stratigraphie  
50 42b

Horizon 1: 1: CNT; 2-4: GNT

**Horizon 1 (1000 – 150 av. J.-C.)**

**Céramique claire non tournée (CNT)**

- 1. C.00.30-1. Jatte tronconique à bord vertical arrondi. Pâte gris foncé, abondant dégraissant sablo-quartzeux avec paillettes de mica argenté. Surfaces lissées ocre.

**Céramique grise non tournée (GNT)**

- 2. C.00.30-2. Jatte à bord horizontal épaissi. Pâte gris foncé à cœur noirâtre, abondant et grossier dégraissant sablo-quartzeux avec grosses paillettes de mica argenté. Surfaces ocre clair à gris moyen.
- 3. C.00.30-3. Pot à bord éversé. Pâte gris moyen à noirâtre, gros dégraissant sablo-quartzeux avec paillettes de mica argenté. Surfaces gris moyen à beige ocre.
- 4. C.01.31-1. Pot à lèvres triangulaire éversée. Pâte noirâtre, gros dégraissant sablo-quartzeux avec ares paillettes de mica argenté. Surface externe beige ; bord et surface interne gris moyen à foncé.

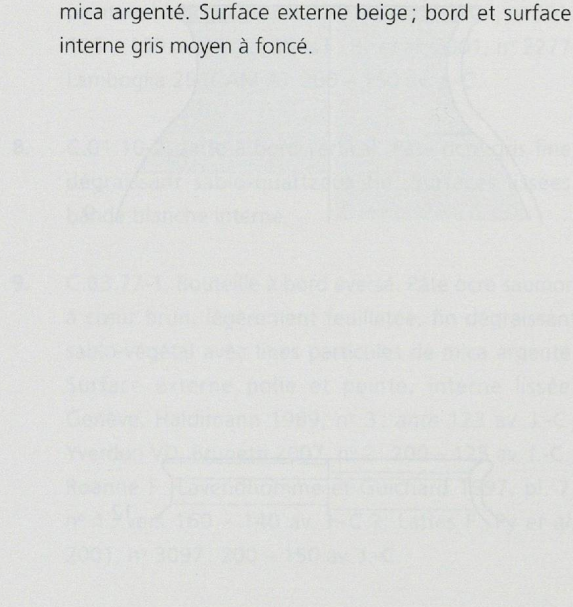
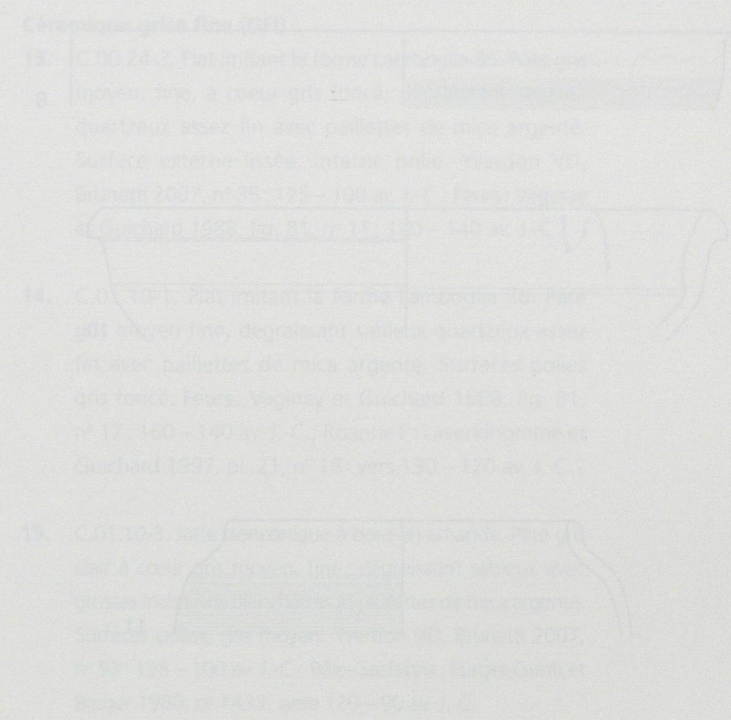
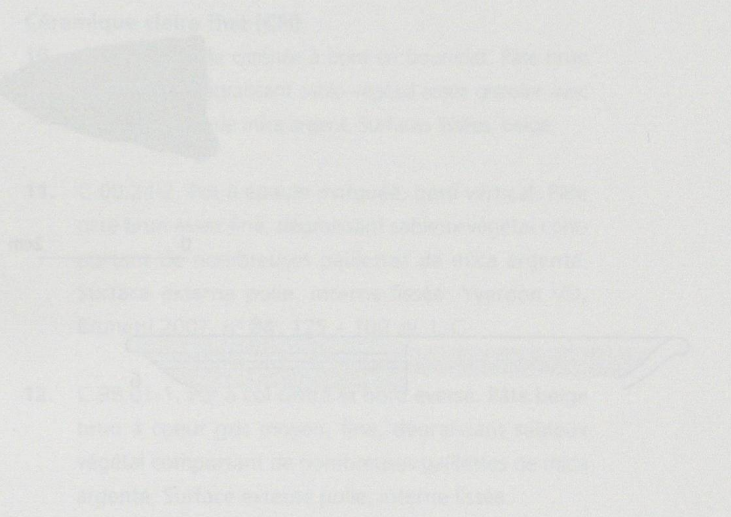



0 2cm 5

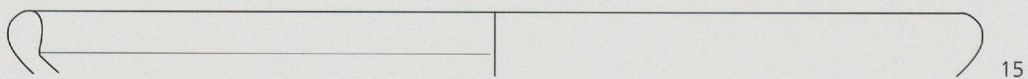
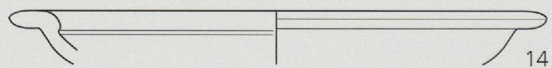
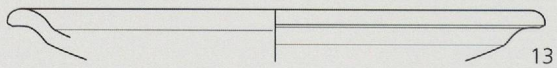
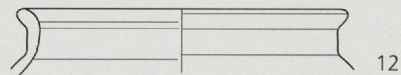
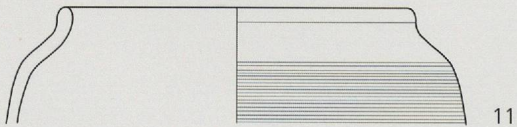
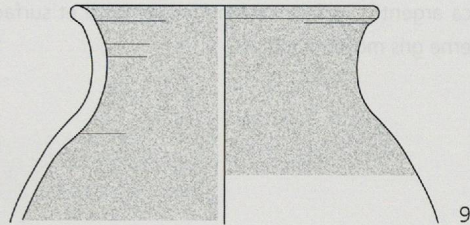
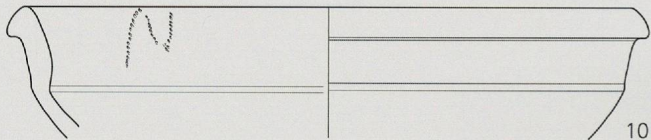
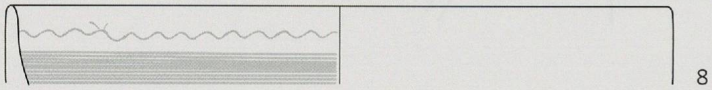
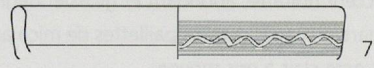
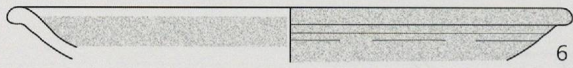

Horizon 2, 150-120 av. J.-C.: 5: LAM, Ech. 1:1; 6-9: PNT; 10-12: CFI; 13-15: GFI, Ech. 1:3

**Horizon 2 (150 – 120 av. J.-C.)****Lampe (LAM)**

5. C.97.79-A. Lampe. Pâte saumon fine, fin dégraissant avec inclusions blanchâtres. Surfaces brun rouge satiné.

**Céramique peinte (PNT)**

6. C.88.30-1. Plat simili Lamboglia 36. Pâte ocre saumon, légèrement feuilletée, fine; dégraissant sableux avec fines particules de mica argenté. Surfaces lissées, altérées. Traces de bande blanche sur le marli. Genève, Haldimann 1989, n° 13: 123-95 av. J.-C.; Yverdon VD, Brunetti 2007, n° 1: 200-125 av. J.-C.; n° 111, 125-100 av. J.-C.
7. C.00.24-1. Jatte tronconique à bord vertical. Pâte saumon assez fine, dégraissant sableux micacé. Surfaces lissées, décor externe ondulé et repris à la peinture blanche. Yverdon VD, Brunetti 2007, n° 301: 125-100 av. J.-C.; Lattes F: Py et al. 2001, n° 2277, Lamboglia 25 (CAM A): 200-150 av. J.-C.
8. C.01.10-2. Jatte à bord vertical. Pâte ocre gris fine, dégraissant sablo-quartzeux fin. Surfaces lissées, bande blanche interne.
9. C.83.77-1. Bouteille à bord éversé. Pâte ocre saumon à cœur brun, légèrement feuilletée, fin dégraissant sablo-végétal avec fines particules de mica argenté. Surface externe polie et peinte, interne lissée. Genève, Haldimann 1989, n° 3: *ante* 123 av. J.-C.; Yverdon VD, Brunetti 2007, n° 2: 200-125 av. J.-C.; Roanne F: Lavendhomme et Guichard 1997, pl. 7, n° 1: vers 160-140 av. J.-C.; Lattes F: Py et al. 2001, n° 3097: 200-150 av. J.-C.

**Céramique claire fine (CFI)**

10. C.88.30-2. Jatte carénée à bord en bourrelet. Pâte brun à cœur gris, dégraissant sablo-végétal assez grossier avec fines particules de mica argent. Surfaces lissées, beige.
11. C.00.24-2. Pot à épaule marquée, bord vertical. Pâte ocre brun assez fine, dégraissant sableux végétal comportant de nombreuses paillettes de mica argenté. Surface externe polie, interne lissée. Yverdon VD, Brunetti 2007, n° 84: 125-100 av. J.-C.
12. C.98.01-1. Pot à col cintré et bord éversé. Pâte beige brun à cœur gris moyen, fine, dégraissant sableux végétal comportant de nombreuses paillettes de mica argenté. Surface externe polie, interne lissée.

**Céramique grise fine (GFI)**

13. C.00.24-3. Plat imitant la forme Lamboglia 36. Pâte gris moyen, fine, à cœur gris foncé, dégraissant sableux quartzeux assez fin avec paillettes de mica argenté. Surface externe lissée, interne polie. Yverdon VD, Brunetti 2007, n° 35: 125-100 av. J.-C.; Feurs: Vaginay et Guichard 1988, fig. 81, n° 11: 160-140 av. J.-C.
14. C.01.10-1. Plat imitant la forme Lamboglia 36. Pâte gris moyen fine, dégraissant sableux quartzeux assez fin avec paillettes de mica argenté. Surfaces polies gris foncé. Feurs: Vaginay et Guichard 1988, fig. 81, n° 12: 160-140 av. J.-C.; Roanne F: Lavendhomme et Guichard 1997, pl. 21, n° 18: vers 130-120 av. J.-C.?
15. C.01.10-3. Jatte tronconique à bord en amande. Pâte gris clair à cœur gris moyen, fine; dégraissant sableux avec grosses inclusions blanchâtres et paillettes de mica argenté. Surfaces polies, gris moyen. Yverdon VD, Brunetti 2007, n° 53: 125-100 av. J.-C.; Bâle-Gasfabrik: Furger-Gunti et Berger 1980, n° 1433: *ante* 120-90 av. J.-C.

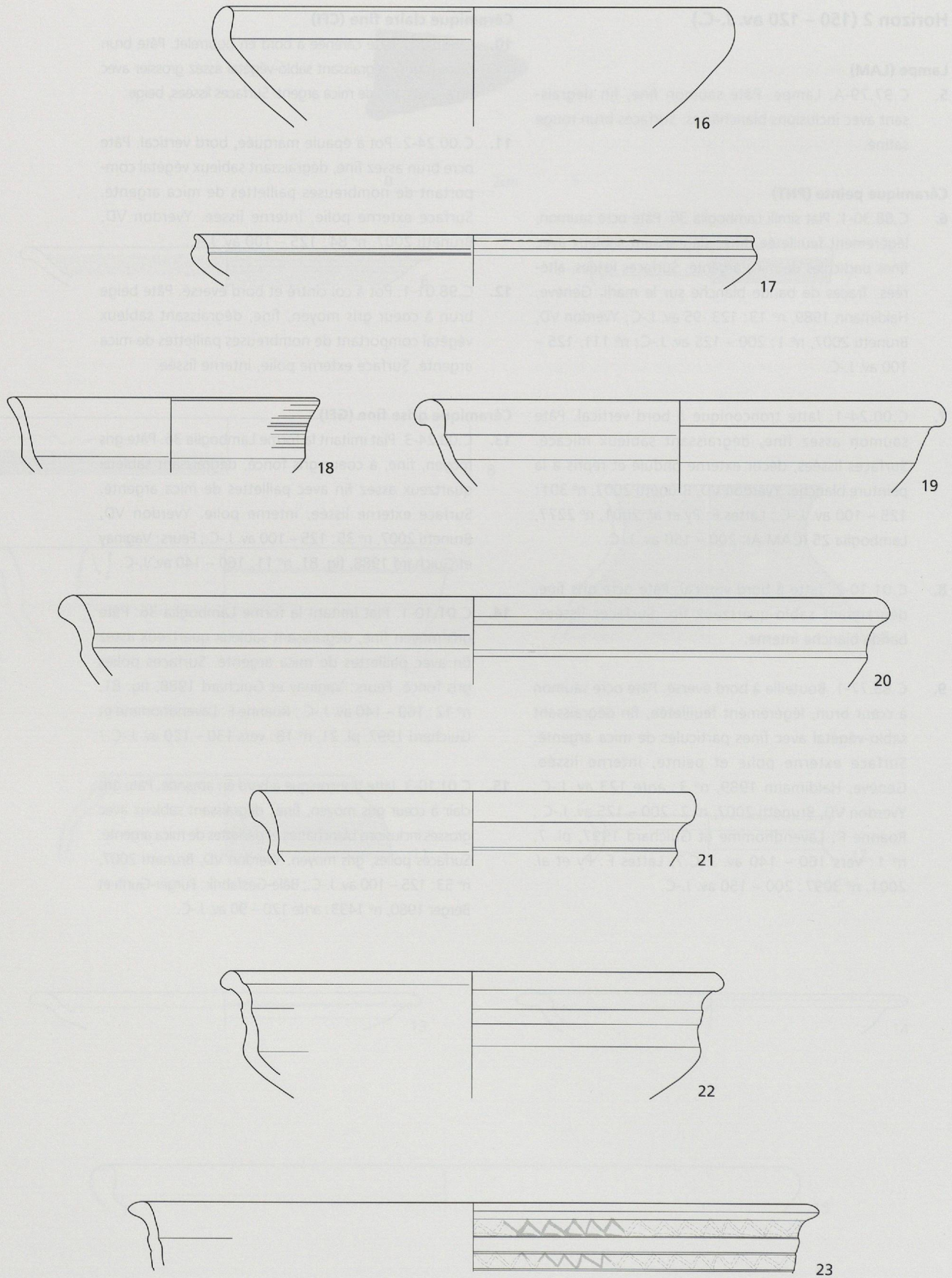

Horizon 2, 150-120 av. J.-C.: 16-23: GFI. Ech.1:3

**Horizon 2 (150 – 120 av. J.-C.)****Céramique grise fine (GFI)**

16. C.98.36-1. Jatte tronconique à bord légèrement replié. Pâte gris foncé fine, dégraissant sableux avec paillettes de mica argenté. Surfaces lissées, bord poli, gris moyen. Larina F: Perrin 1992, n° 678: LT C – LT D; Yverdon VD, Brunetti 2007, n° 87: 125 – 100 av. J.-C.; Bâle-Gasfabrik: Furger-Gunti et Berger 1980, n° 1389: *ante* 120 – 90 av. J.-C.; Roanne F: Lavendhomme et Guichard 1997, pl. 5, n° 9: vers 160 – 140 av. J.-C.?; Lattes F: Py *et al.* 2001, n° 2373, Lamboglia 27B (CAM A): 200 – 175 av. J.-C.
17. C.97.107-1. Jatte carénée surbaissée. Pâte gris moyen fine, fin dégraissant sableux avec paillettes de mica argenté. Surface externe polie, interne lissée. Roanne F: Lavendhomme et Guichard 1997, pl. 52, n° 11: vers 110 – 100 av. J.-C.
18. C. 97.79-3. Jatte carénée, bord éversé. Pâte gris moyen fine, dégraissant sableux fin avec paillettes de mica argenté. Surface externe polie, altérée; interne, lissée. Genève, Haldimann 1989, n° 4: *ante* 123 av. J.-C.; Yverdon VD, Brunetti 2007, n° 12: 200 – 125 av. J.-C. . Bibracte F: Barral *et al.* 1998, fig. 54, n° 21: 130 – 100 av. J.-C.
19. C.01.10-5. Jatte carénée à bord en bourrelet. Pâte gris moyen à cœur gris clair, fine; dégraissant sableux fin avec paillettes de mica argenté. Surface externe partiellement polie, gris moyen, interne lissée.
20. C.97.107-4. Jatte carénée à bord en bourrelet. Pâte gris foncé, fine, dégraissant sableux fin avec nombreuses paillettes de mica. Surface externe polie, gris foncé; interne lissée, gris moyen. Genève, Haldimann 1989, n° 19: 123 -95 av. J.-C. Yverdon VD, Brunetti 2007, n° 221: 125 – 100 av. J.-C.
21. C.97.79-4. Jatte carénée à bord en bourrelet. Pâte gris foncé, fine, dégraissant sableux avec paillettes de mica. Surface externe polie, altérée, gris clair zoné; interne lissée, gris clair à moyen. Pièce brûlée secondairement. Yverdon VD, Brunetti 2007, n° 171: 125 – 100 av. J.-C.
22. C. 01.10-4. Jatte carénée à bord en bourrelet et cordon sur la panse. Pâte gris moyen à cœur gris clair, fine; dégraissant sableux avec rares grosses inclusions et paillettes de mica argenté. Surface externe polie, par endroits altérée, gris moyen; interne, lissée, gris moyen. Yverdon VD, Brunetti 2007, n° 92: 125 – 100 av. J.-C.
23. C.98.01-2. Jatte carénée à bord triangulaire et cordon sur la panse. Pâte gris moyen, fine; dégraissant sableux avec quelques inclusions, paillettes de mica argenté. Surface externe polie, gris moyen, décor ondé; interne, lissée, gris moyen. Bibracte F: Barral *et al.* 1998, fig. 53, n° 6: 130 – 100 av. J.-C.



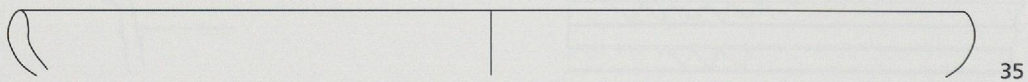
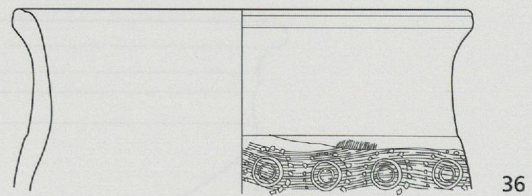
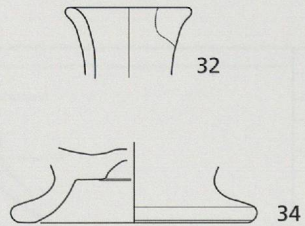
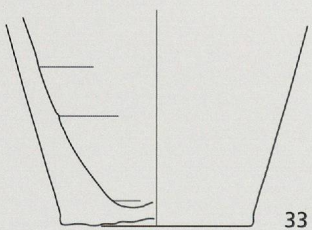
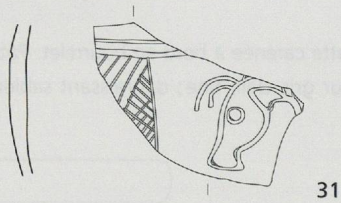
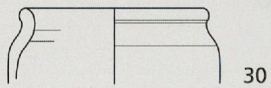
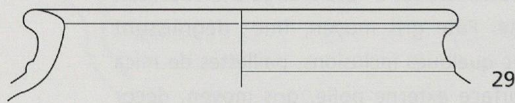
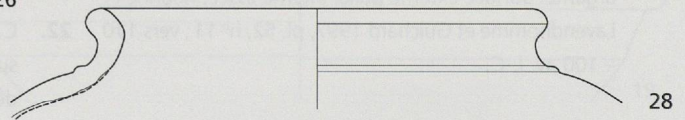
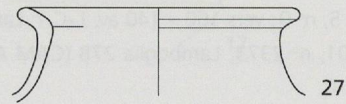
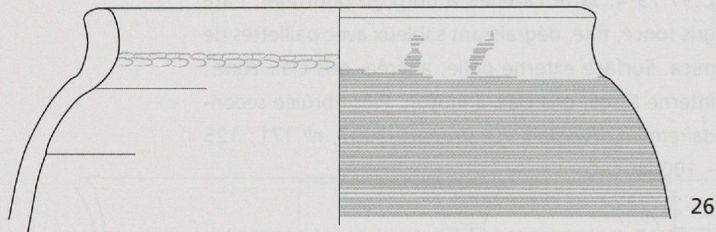
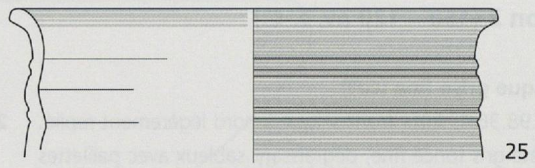
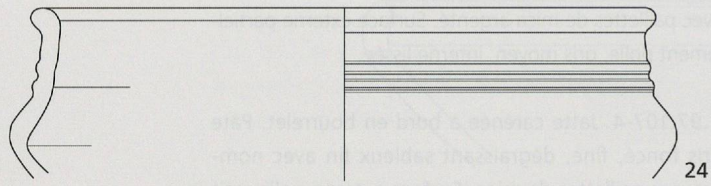

Horizon 2, 150-120 av. J.-C.: 24-34: GFI: 35-36 CNT. Ech. 1:3

**Horizon 2 (150 – 120 av. J.-C.)****Céramique grise fine (GFI)**

24. C.00.24-4. Jatte carénée à bord en bourrelet et cordons sur la panse. Pâte gris moyen à cœur gris, fine; dégraissant sableux avec abondantes paillettes de mica argenté. Surface externe polie, gris moyen; interne, lissée, gris moyen. Roanne F: Lavendhomme et Guichard 1997, pl. 19, n° 18: vers 160 – 140 av. J.-C.?
25. C.00.24-5. Jatte carénée à bord en bourrelet et cordons sur la panse. Pâte gris moyen à cœur gris, fine; dégraissant sableux avec abondantes paillettes de mica argenté. Surface externe polie, gris foncé; interne, lissée, gris moyen.
26. C.00.24-8. Bouteille à bord vertical épaissi. Pâte gris moyen à cœur gris clair, légèrement feuilletée; dégraissant sablo-végétal, grosses inclusions de chaux, paillettes de mica argenté. Surface externe polie, gris foncé; interne, lissée, gris moyen. Yverdon VD, Brunetti 2007, n° 188: 125 – 100 av. J.-C.
27. C.00.24-9. Bouteille à bord éversé et col cintré. Pâte gris moyen à cœur gris clair, fine; dégraissant sableux, paillettes de mica argenté. Surface externe polie, gris foncé; interne, lissée, gris moyen, traces d'oxydation. Roanne F: Lavendhomme et Guichard 1997, pl. 6, n° 9: vers 160 – 140 av. J.-C.?
28. C.01.12-1. Bouteille à bord éversé et cordon. Pâte gris moyen à cœur gris clair, fine; dégraissant sablo-végétal, avec abondantes paillettes de mica argenté. Surface externe polie, gris foncé; interne lissée, gris moyen. Genève, Haldimann 1989, n° 5: *ante* 123 av. J.-C. Bâle-Gasfabrik: Furger-Gunti et Berger 1980, n° 1587: *ante* 120 – 90 av. J.-C.
29. C.01-12.2. Bouteille à bord rectangulaire éversé et cordon. Pâte gris moyen assez fine; dégraissant sableux avec abondantes paillettes de mica argenté. Surface externe polie, gris foncé; interne, lissée, gris moyen. Yverdon VD, Brunetti 2007, n° 17: 200 – 125 av. J.-C.; n° 185: 125 – 100 av. J.-C.
30. C.01.12-3. Pot à épaule caréné. Pâte gris foncé, fine; dégraissant sableux, abondantes paillettes de mica argenté. Surface externe polie, gris foncé; interne, lissée, gris foncé.
31. C.00.24-11. Bouteille à décor zoomorphe. Pâte gris moyen à cœur gris clair, fine; dégraissant sableux, grosses inclusions, abondantes paillettes de mica argenté. Surface externe polie, décor géométrique incisé et zoomorphe gravé, gris foncé; interne, lissée, gris moyen.
32. C.00.24-10. Cruche, col en entonnoir. Pâte gris moyen, dégraissant sablo-quartzueux assez grossier. Surface externe avec polissage partiel, gris moyen à foncé; interne lissée, gris moyen.
33. C.98.36-4. Bouteille, pied annulaire. Pâte gris moyen à cœur gris, assez fine; dégraissant sablo-végétal avec paillettes de mica argenté. Surface externe fortement altérée, polie, gris foncé; interne lissée, gris moyen.
34. C.97.79-5. Bouteille, pied à balustré. Pâte gris moyen, dégraissant sablo-quartzueux avec paillettes de mica argenté. Surfaces lissées, gris moyen.

**Céramique claire non tournée (CNT)**

35. C.97.87-1. Jatte tronconique à bord vertical. Pâte brun foncé à ocre, feuilletée, gros dégraissant sablo-quartzueux, rares paillettes de mica argenté. Surfaces lissées, beige à gris clair.
36. C.84.130-1. Pot ovoïde à bord éversé rainuré. Pâte brun à ocre, dégraissant sablo-quartzueux, rares paillettes de mica argenté. Surface externe lissée, décor peigné, brun foncé à noire; interne brun à ocre, modelé. Traces de suie sur le bord. Roanne F: Lavendhomme et Guichard 1997, pl. 11, n° 4: vers 160 – 140 ou 130 – 120 av. J.-C.?

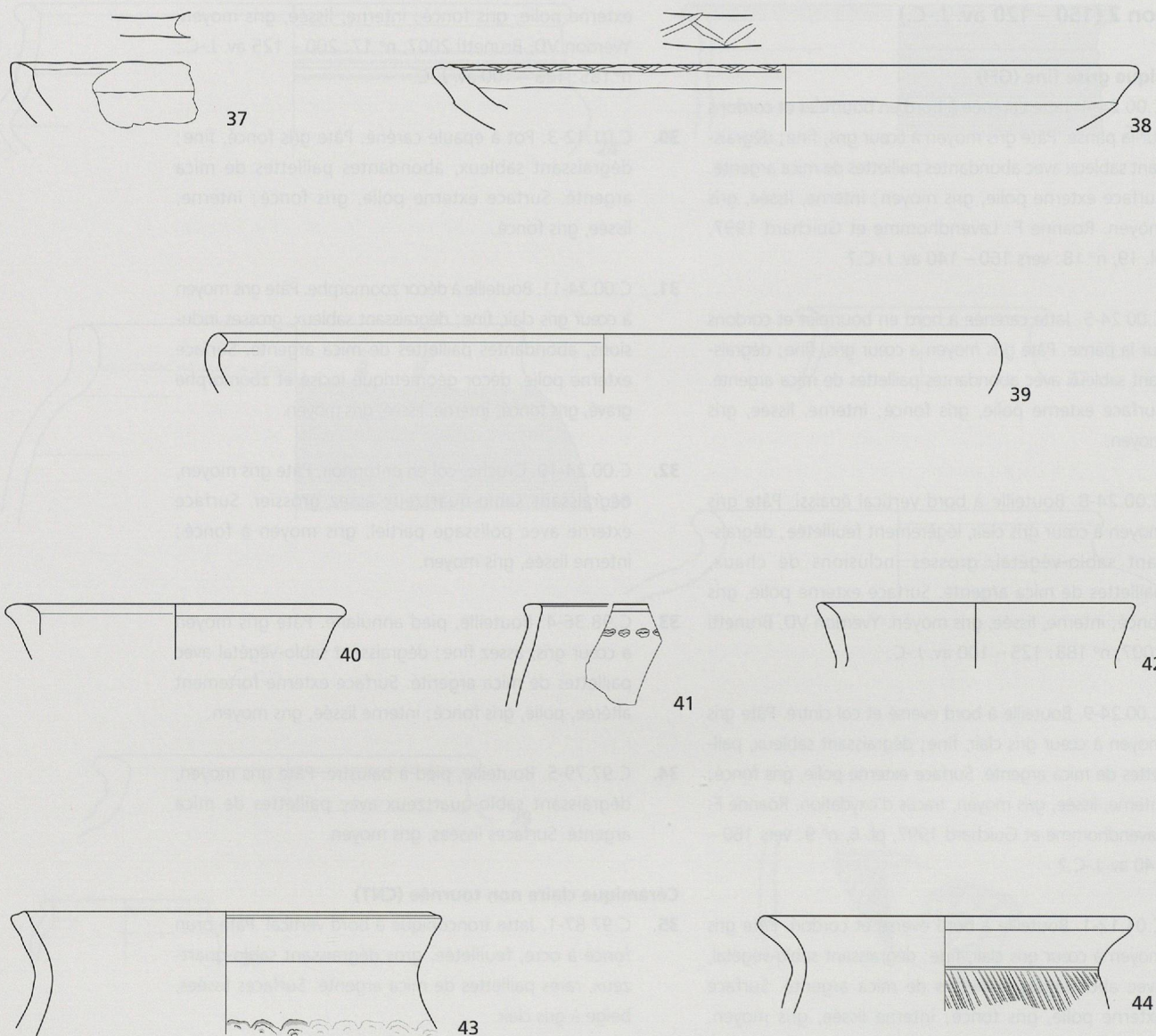

Horizon 2, 150-120 av. J.-C.: 37-44: GNT: Ech. 1:3

**Horizon 2 (150 – 120 av. J.-C.)****Céramique grise non tournée (GNT)**

37. C.97.107-3. Jatte, bord en biseau à décor digité. Pâte grossière gris foncé, gros dégraissant sablo-quartzeux; surfaces gris, modelées. Yverdon VD, Brunetti 2007, n° 228: 125 – 100 av. J.-C.; Bâle-Gasfabrik: Furger-Gunti et Berger 1980, n° 1579: *ante* 120 – 90 av. J.-C.; Feurs F: Vaginay et Guichard 1988, type n° 4113; fig. 78, n° 20: 160 – 140 av. J.-C.; Roanne F: Lavendhomme et Guichard 1997, pl. 1, n°s 3 – 4: IV<sup>e</sup> – III<sup>e</sup> siècles av. J.-C.; *ibid.*, pl. 5, n° 3: vers 160 – 140 av. J.-C.
38. C.97.87-2. Jatte, bord horizontal à décor incisé. Pâte gris foncé grossière, dégraissant sablo-quartzeux à grosses inclusions. Surface externe beige gris lissée, interne gris lissée. Roanne F: Lavendhomme et Guichard 1997, pl. 19, n° 4: vers 160 – 140 av. J.-C.? Lattes F: Py *et al.* 2001, n° 5007, (CNT-LOR): 325 – 275 av. J.-C.
39. C. 97.87-3. Jatte, bord replié. Pâte gris foncé, dégraissant sablo-quartzeux à grosses inclusions blanchâtres. Surface externe polie, noir brillant; interne lissée, gris foncé. Yverdon VD, Brunetti 2007, n° 103: 125 – 100 av. J.-C.; Bâle-Gasfabrik: Furger-Gunti et Berger 1980, n° 1296: *ante* 120 – 90 av. J.-C.; Roanne F: Lavendhomme et Guichard 1997, pl. 9, n° 10: vers 160 – 140 av. J.-C.?
40. C.98.36-1. Pot, bord éversé arrondi. Pâte brun à cœur gris foncé, dégraissant sablo-quartzeux, nombreuses inclusions blanchâtres, paillettes de mica. Surface externe lissée, gris foncé; interne lissée, gris foncé. Bâle-Gasfabrik: Furger-Gunti et Berger 1980, n° 987: *ante* 120 – 90 av. J.-C.; Roanne F: Lavendhomme et Guichard 1997, pl. 17, n° 1: vers 160 – 140 av. J.-C.?
41. C.00.24-12. Pot ovoïde à bord vertical en bourrelet. Pâte gris moyen, dure; dégraissant sableux, inclusions blanchâtres. Surfaces rugueuses, gris moyen. Traces de suie sur le bord.
42. C.01.12-4. Pot, bord oblique biseauté. Pâte gris foncé sableuse; dégraissant sableux avec beaucoup d'inclusions blanchâtres et paillettes de mica argenté. Surfaces gris foncé, rugueuses. Genève, Haldimann 1989, n° 4: *ante* 123 av. J.-C.
43. C.97.107-6. Pot ovoïde à bord éversé cannelé. Pâte gris foncé, dégraissant sablo-quartzeux, inclusions blanchâtres. Surfaces gris moyen, traces de suie sur le bord. Bâle-Gasfabrik: Furger-Gunti et Berger 1980, n° 1135: *ante* 120 – 90 av. J.-C.
44. C.00.24-13. Pot ovoïde à bord éversé, décor peigné. Pâte gris moyen à cœur gris clair; dégraissant sableux assez fin avec paillettes de mica argenté. Surfaces lissées, bord repris au tour lent, traces de suie sur la panse. Genève, Haldimann 1989, n° 23: 123 -95 av. J.-C. Yverdon VD, Brunetti 2007, n° 208: 125 – 100 av. J.-C.; Bâle-Gasfabrik: Furger-Gunti et Berger 1980, n° 923: *ante* 120 – 90 av. J.-C.

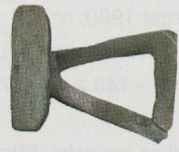

45

0 2cm

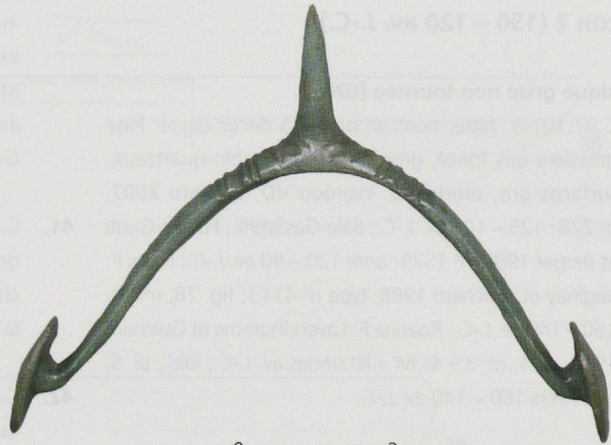

0 2cm



46



47

0 4cm



48

0 2cm

Horizon 3, 120-70 av. J.-C.: 45-47: bronze, Ech.1:1; 48: verre, Ech.1:1

**Horizon 3 (120 – 70 av. J.-C.)****Métal**

45. C. n° 2029: Anneau de suspension de *gladius* ou de *pugio*, de forme triangulaire. Bronze, 19 mm, complet. Contexte C.97.106 et C.97.122. Genève, Cathédrale Saint-Pierre: Demierre et Poux 2009, pl. II, n° 3.
46. C. n° 2018: Eperon semi-circulaire, avec aiguillon médian et œillets de fixation latéraux. Bronze, 77 mm, complet. Type indigène. Contexte C.97.78. Genève, Cathédrale Saint-Pierre: Demierre et Poux 2009, pl. I, n° 5.

47. C. n°1124: Arc de fibule filiforme orné d'une nodosité (?), ressort à 4 spires et corde interne. Bronze, 28 mm, incomplet, ressort légèrement déformé. Contexte C.85.17. Genève, Cathédrale Saint-Pierre: Demierre et Poux 2009, pl. III, n° 13.

**Verre**

48. C. n°2021: Perle à protubérances, en verre bleu et filaments de verre blanc; parure annulaire. Pâte de verre, diam. max 30 mm, Type LTC2. Contexte C.97.62. Chancy-Passeiry, Kaenel 1990, 370, pl. 4, T1, n° 5. Genève, Cathédrale Saint-Pierre: Demierre et Poux 2009, pl. V, n° 23

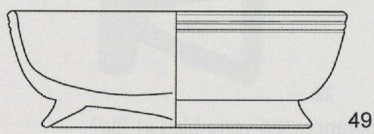

49

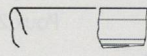

50

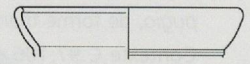

51



53

0 2cm

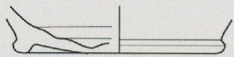

52

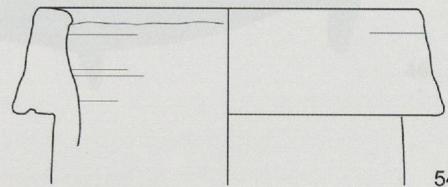

54

Horizon 3, 120-70 av. J.-C.: 49: CAM B, 50: DER-C; 51: PFI; 52 CRU; 53: LAM, Ech. 1:1; 54: AMP, Ech.1:3

**Horizon 3 (120 – 70 av. J.-C.)****Campanienne B (CAM B)**

49. C. 85.17-1. Coupe Lamboglia 1. Pâte beige fine, dégraissant sableux très fin. Vernis brun noir à reflets métallescents, altéré sur le fond. Face interne du pied avec coulures de vernis. Lattes F: Py *et al.* 2001, n° 2936: vers 150 av. J.-C. ? Lyon, Maza 2001, fig. 21, n° 11: 100 – 40 av. J.-C.; Bâle – Münsterhügel: Furger – Gunti 1979, n° 81: 50 – 30 av. J.-C.; Roanne F: Lavendhomme et Guichard 1997, pl. 71, n° 4: vers 80 – 70 av. J.-C.

**Dérivée de campanienne C**

50. C.97.77-1. Plat Lamboglia 7. Pâte gris moyen fine, dégraissant sableux très fin. Vernis noir brillant peu altéré. Lyon F: Maza 2001, fig. 24, n° 4: 100 – 40 av. J.-C.; Lattes F: Py *et al.* 2001, n° 5482: 100 – 50 av. J.-C.

**Parois fines (PFI)**

51. C.84.86-1. Gobelet à bord concave. Pâte beige ocre fine, dégraissant sableux très fin. Surface externe lissée, brun mat; interne brun à beige ocre. Lattes F: Py *et al.* 2001, n° 5864: 125 – 75 av. J.-C.; Lyon, Maza 2001, fig. 27, n° 7: 60 – 40 av. J.-C.

**Cruche (CRU)**

52. C.83.82-1. Cruche, pied annulaire. Pâte ocre clair à cœur gris, fine, dégraissant sableux avec particules de mica argenté. Surface interne lissée, externe polie, beige. Genève, Haldimann 1989, n° 12: 123 -95 av. J.-C. Yverdon VD, Brunetti 2007, n° 232: 100 – 80 av. J.-C. Lyon, Maza 2001, fig. 25, n° 5: 100 – 40 av. J.-C. Bibracte F: Barral *et al.* 1998, fig. 57, n° 3: 120 – 100 av. J.-C.; Roanne F: Lavendhomme et Guichard 1997, pl. 71, n° 15: vers 80 – 70 av. J.-C.

**Lampe (LAM)**

53. C.88.40-1. Lampe à couvercle moulé, décor rayonnant. Pâte beige pâle fine, fin dégraissant sableux.

**Amphore (AMP)**

54. C.97.76-1. Amphore Dressel 1C. Pâte brun ocre dure, dégraissant sablo-calcaire assez grossier. Surfaces beige pâle à brun ocre, rugueuses; Poux 1999, pâte classe 3: atelier d'Albinia, Etrurie. Yverdon VD, Brunetti 2007, n° 643: 60 – 40 av. J.-C.; Bâle – Gasfabrik: Poux 1999, fig. 11, n° 4; 130 – 90 av. J.-C.; Besançon F: Guilhot J.-O. et Goy, C. (1992), n° 650: 120 – 40 av. J.-C.; Bibracte F: Olmer *et al.* 1995, fig. 15, n° 25: 120 – 100 av. J.-C.; Roanne F: Lavendhomme et Guichard 1997, pl. 53, n° 4: vers 110 – 100 av. J.-C.; Chartres F: Poux et Selles 1998, fig. 5, n° 16: 120 – 90 av. J.-C.



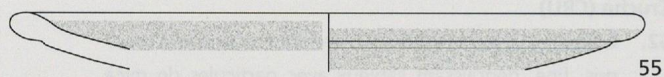

55

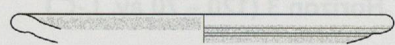

56

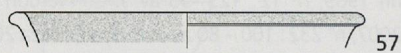

57

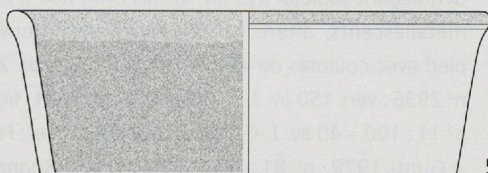

58

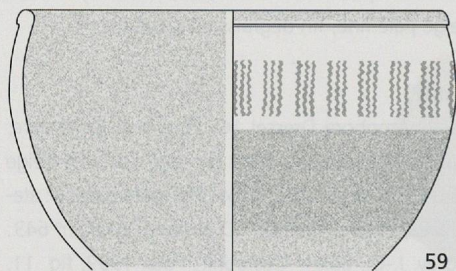

59

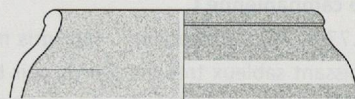

60

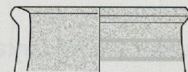

62

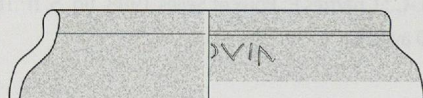

61

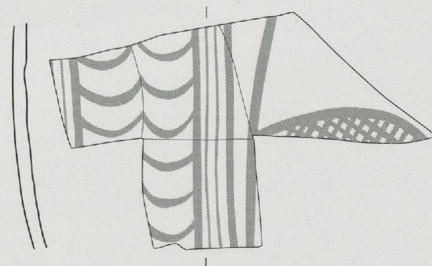

64

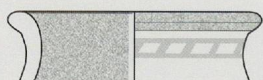

63

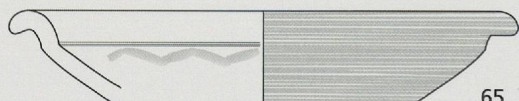

65

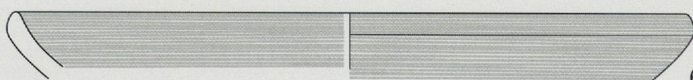

66

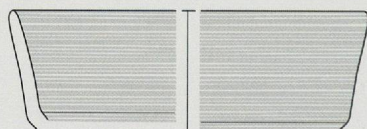

67

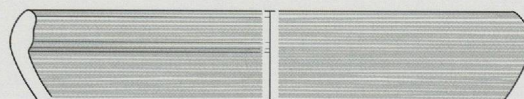

68

Horizon 3, 120-70 av. J.-C.: 55-64: PNT; 65-68: CFI, Ech. 1:3

**Horizon 3 (120 – 70 av. J.-C.)****Céramique peinte (PNT)**

55. C.01.28-1. Plat *simili* Lamboglia 36. Pâte ocre, dégraissant sablo-quartzeux avec paillettes de mica argenté. Surface interne polie ocre, bande de peinture blanche sur le marli; externe lissée, beige.
56. C.97.77-8. Plat à marli, variante de la forme Lamboglia 36. Pâte ocre, dégraissant sablo-quartzeux avec paillettes de mica argenté. Surface interne polie ocre, bande de peinture blanche sur le marli; externe lissée, ocre.
57. C.85.17-2. Plat *simili* Lamboglia 28. Pâte gris moyen, fine, dégraissant sablo-quartzeux avec paillettes de mica argenté. Surface externe beige avec bande de peinture blanche; interne lissée, gris beige.
58. C.97.76-2. Coupe (carénée?) à bord éversé. Pâte ocre à cœur gris beige, assez fine; dégraissant sablo-quartzeux avec nombreuses paillettes de mica argenté. Surface externe lissée, peinture blanche; interne lissée, engobe noirâtre (poix?) par endroits, altérée. Yverdon VD, Brunetti 2007, n° 233: 100 – 80 av. J.-C.; Besançon F: Darteville et Humbert 1990, fig. 6, n°4: 20 – 1 av. J.-C.; Nanterre, les « Guignons »: Pasquier 1997, fig. 5, n° 3, 120 – 70 av. J.-C.
59. C.83.224-1. Bol hémisphérique à bord arrondi éversé. Pâte ocre orange, fine; dégraissant sableux fin. Surface externe polie, avec bandes peintes blanche et ocre, décor ondulé au sépia; interne lissé, ocre. Yverdon VD, Brunetti 2007, n° 36: 125 – 100 av. J.-C.; Bibracte F: Barral *et al.* 1998, fig. 60, n° 11 (GFI): 120 – 80 av. J.-C.; Feurs F: Vaginay et Guichard 1988, type n° 4121.
60. C.85.17-3. Pot à épaule marquée. Pâte ocre à cœur gris beige, fine; dégraissant sablo-quartzeux avec paillettes de mica argenté. Surface externe polie, bande de peinture blanche, décor géométrique au sépia; interne lissée, ocre. Genève, port: Bonnet *et al.* 1989, fig. 18, n° 2: *ante* 123 av. J.-C.
61. C.00.18-1. Pot à épaule marquée. Pâte ocre beige à cœur gris beige fine, dégraissant sablo-quartzeux avec paillettes de mica argenté. Surface externe polie, brun satiné, avec bande de peinture blanche; interne lissée, brun. Graffite ...OVIN... sur l'épaule.
62. C.97.63-1. Bouteille, bord rectangulaire éversé. Pâte ocre homogène, assez fine; dégraissant sablo-quartzeux avec nombreuses paillettes de mica argenté. Surface externe polie, brun satiné avec bande de peinture blanche; interne lissée, brun ocre. Yverdon VD, Brunetti 2007, n° 115: 125 – 100 av. J.-C.
63. C.83.237-2. Bouteille, lèvre arrondie éversée. Pâte beige à cœur gris, assez fine; dégraissant sableux fin, avec paillettes de mica argenté. Surface externe polie, brun, avec bandes de peinture blanche et sépia, décor géométrique au sépia. Yverdon VD, Brunetti 2007, n° 216: 125 – 100 av. J.-C.; Bibracte F: Barral *et al.* 1998, fig. 57, n° 4: 120 – 100 av. J.-C.; *ibid.*, fig. 64, n° 6: deuxième tiers du I<sup>er</sup> siècle av. J.-C. Feurs F: Vaginay et Guichard 1988, type n° 1511, fig. 82, n° 1: 160 – 140 av. J.-C.; Roanne F: Lavendhomme et Guichard 1997, pl. 32, n° 5: vers 130 – 120 av. J.-C.?
64. C.83.224-2. Bouteille. Pâte ocre à cœur gris, fine; dégraissant sablo-quartzeux, avec paillettes de mica argenté. Surface externe peinte en blanc, décor géométrique au sépia; interne brun ocre.

**Céramique claire fine (CFI)**

65. C.97.76-3. Plat *simili* Lamboglia 36. Pâte brun gris, assez fine; dégraissant sableux fin. Surface externe beige, lissée; interne beige brillant, polie.
66. C.83.223-1. Plat tronconique à bord oblique. Pâte ocre gris, fine; dégraissant sablo-quartzeux, fines paillettes de mica argenté. Surface externe lissée, altérée; interne gris beige satiné, polie.
67. C.83.82-2. Jatte carénée à bord oblique, *simili* Lamboglia 42B. Pâte beige brun, fine, dégraissant sableux avec fines particules de mica argenté. Surface externe polie, beige; interne, lissée, beige. Lattes F: Py *et al.* 2001, *kylix* Lamboglia A42Bc, n° 2623 (CAM A): 125 – 100 av. J.-C.
68. C.97.62-1. Jatte tronconique, bord en amande. Pâte ocre saumon altérée, savonneuse; dégraissant sablo-quartzeux avec rares paillettes de mica argenté. Surfaces lissées, altérées, beige ocre.

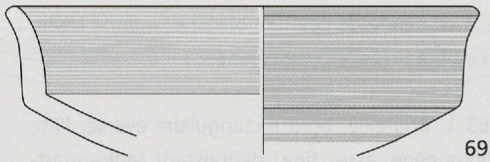

69

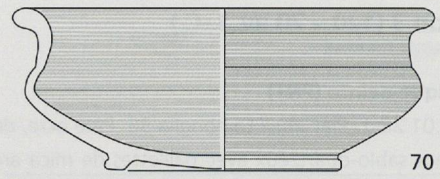

70

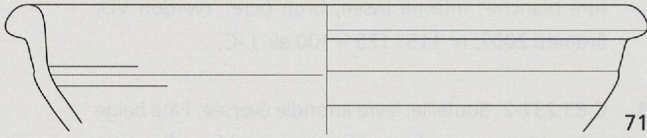

71

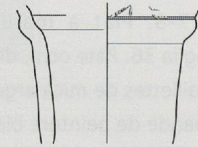

72

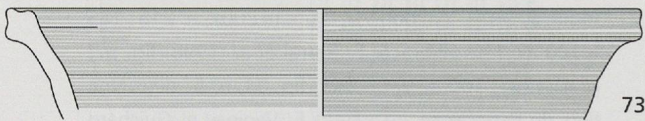

73

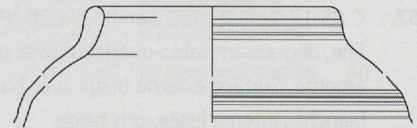

74

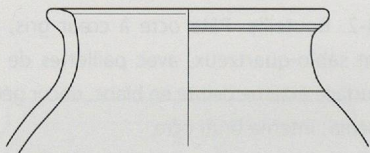

75

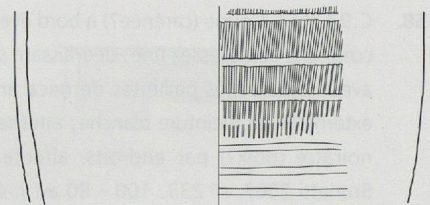

76

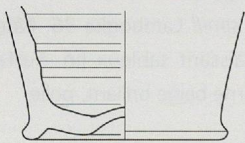

77

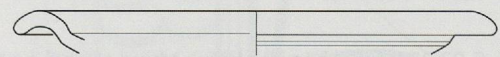

78

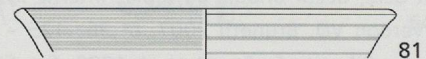

81

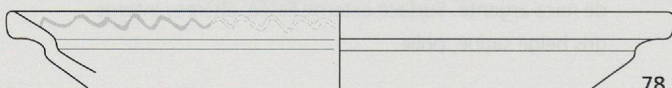

80

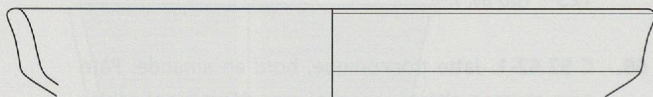

80



79

HORIZON 3, 120-70 av. J.-C.: 69-76: CFI; 77-81: GFI, Ech.1:3

**Horizon 3 (120 – 70 av. J.-C.)****Céramique claire fine (CFI)**

69. C.83.224-3. Jatte carénée, bord éversé. Pâte ocre orange à cœur gris, fine; dégraissant sablo-quartzeux, avec nombreuses paillettes de mica argenté. Surface externe partiellement polie, beige ocre satiné; interne polie, beige soutenu. Genève: Paunier 1975, n° 117 (GFI).
70. C.83.67-1. Jatte carénée, bord en bourrelet. Pâte beige à gris foncé, fine; dégraissant sablo-quartzeux avec nombreuses paillettes de mica argenté. Surface externe polie, brun clair à brun gris foncé; interne lissée, beige à gris foncé. Pièce brûlée secondairement. Bâle-Gasfabrik: Furger-Gunti et Berger 1980, n° 2088 (GFI): 130 – 90 av. J.-C.; Roanne F: Lavendhomme et Guichard 1997, pl. 30, n° 20: vers 130 – 120 av. J.-C.?
71. C. 83.15-1. Jatte carénée, bord en bourrelet. Pâte brun clair, assez fine; dégraissant sablo-quartzeux avec paillettes de mica argenté. Surfaces lissées, gris beige.
72. C. 97.77-3. Gobelet tessinois. Pâte brun soutenu, assez fine; dégraissant sablo-quartzeux, abondantes paillettes de mica argenté. Surface externe polie, brun foncé brillant; interne lissée, brun, Décor estampé sur la panse. Solduno TI: Stöckli 1975, Taf. 45, n° 20: LT C2.
73. C.83.224-4. Calice, bord éversé rainuré, attache d'une anse sur le bord. Pâte ocre à cœur gris moyen, dégraissant sablo-quartzeux avec paillettes de mica argenté. Surfaces polies, brun ocre satiné. Lyon F, Plaine de Vaise: Maza 2001, fig. 13, n° 3: 150 – 125 av. J.C.
74. C.85.18-2. Pot à épaule marquée. Pâte ocre saumon à cœur gris foncé; dégraissant sablo-quartzeux avec nombreuses paillettes de mica argenté. Surface externe polie brun foncé, décor au peigne; interne lissé, beige ocre. Massongex VS: Haldimann et al. 1991, n° 15: 60 – 40 av. J.-C.
75. C.84.143-1. Bouteille à col cintré et bord horizontal arrondi. Pâte ocre à cœur gris, dégraissant sablo-quartzeux avec abondantes paillettes de mica argenté. Surface externe polie, brun ocre satiné, interne lissée, beige gris.

76. C.97.63-2. Bouteille, fond à ombilic et pied annulaire. Pâte ocre saumon, fine; dégraissant sablo-quartzeux avec nombreuses paillettes de mica argenté. Surface externe polie, brun ocre mat; interne beige ocre, lissée.

**Céramique grise fine (GFI)**

77. C. 85.18-3. Plat à marli *simili* Lamboglia 36. Pâte gris moyen, assez fine; dégraissant sablo-quartzeux, avec paillettes de mica argenté. Surface externe lissée, gris moyen à foncé; interne polie, gris foncé, altérée. Yverdon VD, Brunetti 2007, n° 38: 125 – 100 av. J.-C.
78. C.83.237-4. Jatte à marli épaissi oblique. Pâte gris moyen homogène, dégraissant sablo-quartzeux avec nombreuses paillettes de mica argenté. Surfaces partiellement polies, gris à gris moyen, décor ondulé sur le marli. Genève: Paunier 1975, n° 111; Yverdon VD, Brunetti 2007, n° 152: 125 – 100 av. J.-C.
79. C.82.182-2. Plat *simili* Lamboglia 5/7. Pâte gris foncé, dégraissant sablo-quartzeux avec nombreuses paillettes de mica argenté. Surfaces soigneusement lissées avec décor poli de bandes et de lignes ondulées. Yverdon VD, Brunetti 2007, n° 291: 100 – 82 av. J.-C.; Roanne F: Lavendhomme et Guichard 1997, pl. 58, n° 7: vers 80 – 70 av. J.-C.; Lattes F: Py et al. 2001, n° 2231 (CAM A): 100 – 75 av. J.-C.
80. C.80.15-1. Plat *simili* Lamboglia 5/7. Pâte gris moyen assez fine; dégraissant sablo-quartzeux avec nombreuses paillettes de mica argenté. Surface externe polie, gris moyen, altérée; interne lissée, gris clair. Roanne F: Lavendhomme et Guichard 1997, pl. 69, n° 8: vers 80 – 70 av. J.-C.; Lattes F: Py et al. 2001, n° 2233: 100 – 50 av. J.-C.
81. C.97.76-11. Assiette *simili* Lamboglia 28. Pâte gris foncé à cœur chamois, dégraissant sablo-quartzeux avec rares paillettes de mica argenté Surfaces lissées avec décor de bandes polies, gris moyen à foncé, mat à satiné. Besançon F: Guilhot et Goy dir. (1992), n° 500: 120 – 80 av. J.-C.

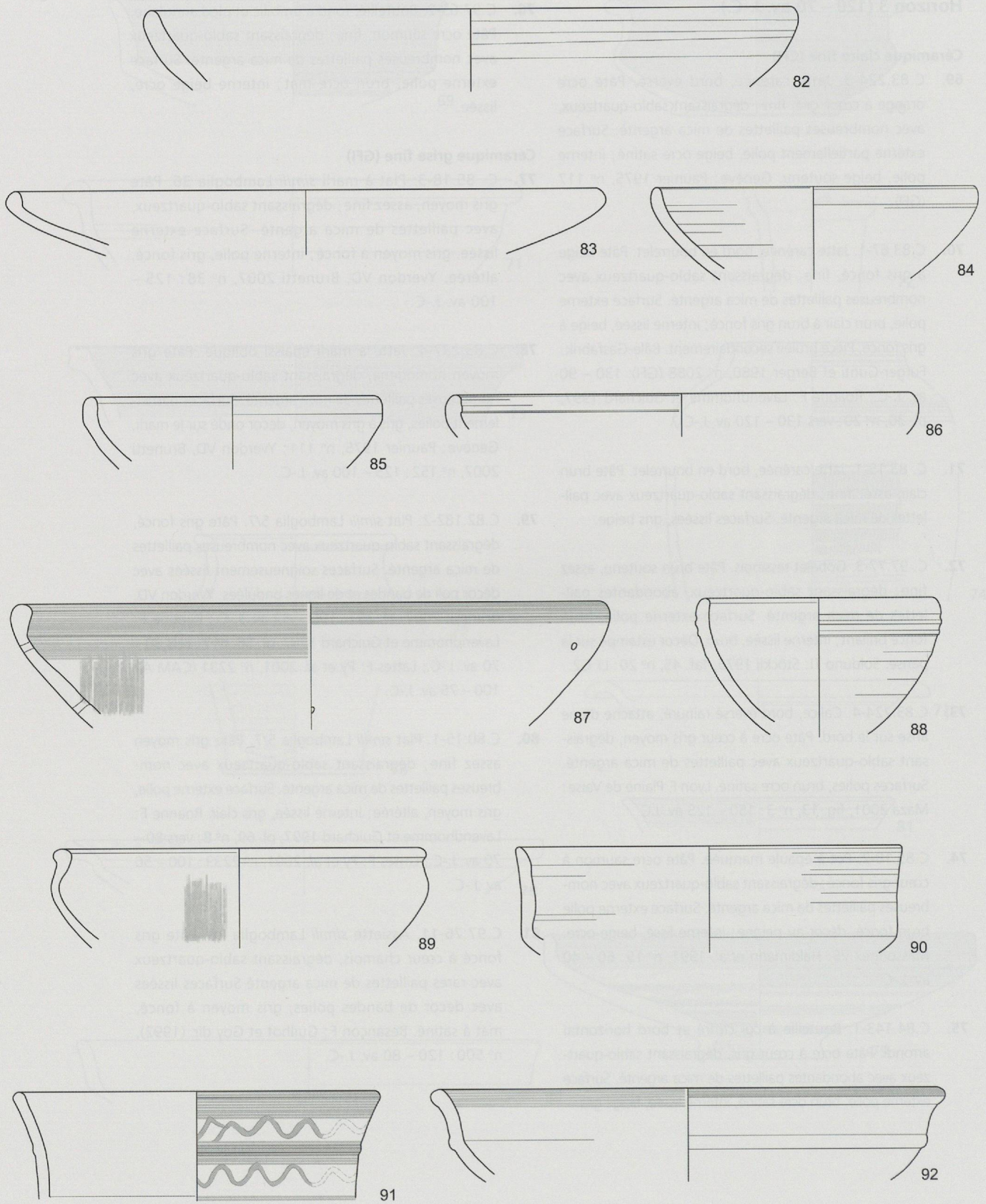

Horizon 3, 120-70 av. J.-C.: 82-93: GFI, Ech.1:3

**Horizon 3 (120 – 70 av. J.-C.)****Céramique grise fine (GFI)**

82. C.97.77-5. Jatte tronconique à bord oblique, *simili* Lamboglia 27b. Pâte gris moyen avec cœur zoné de brun et de gris clair, dégraissant sablo-quartzeux avec nombreuses paillettes de mica argenté. Surface externe lissée, gris moyen à foncé; interne polie, gris foncé mat. Genève: Haldimann 1989, n° 22: 123 – 95 av. J.-C.; Yverdon VD, Brunetti 2007, n° 296: 100 – 82 av. J.-C.; Bâle-Gasfabrik: Furger-Gunti et Berger 1980, n° 1424: *ante* 120 – 90 av. J.-C.; Roanne F: Lavendhomme et Guichard 1997, pl. 26, n° 3: vers 130 – 120 av. J.-C.?
83. C.83.233-2. Jatte tronconique à bord vertical arrondi, *simili* Lamboglia 55. Pâte gris moyen à cœur gris clair, dégraissant sablo-quartzeux avec nombreuses paillettes de mica argenté. Surface externe soigneusement lissée, gris moyen; interne décor de bandes polies, gris à gris moyen. Bâle-Gasfabrik: Furger-Gunti et Berger 1980, n° 1493: *ante* 120 – 90 av. J.-C.; Feurs F: Vaginay et Guichard 1988, fig. 111, n° 11: 120 – 70 av. J.-C. Lattes F: Py *et al.* 2001, plat Lamboglia A55, n° 2635 (CAM A): 150 – 125 av. J.-C.
84. C.97.76-4. Jatte tronconique à bord vertical arrondi, *simili* Lamboglia 27c. Pâte gris moyen, dégraissant sablo-quartzeux avec nombreuses paillettes de mica argenté. Surface externe lissée, bord poli, gris moyen à foncé; interne, soigneusement lissée avec décor de bandes polies, gris moyen à foncé satiné. Feurs F: Vaginay et Guichard 1988, fig. 115, n° 4: 120 – 70 av. J.-C. Besançon F: Guilhot et Goy dir. 1992, n° 776: 120 – 80 av. J.-C.; Bâle – Münsterhügel: Furger – Gunti 1979, n° 31: 100 – 50 av. J.-C.
85. C.85.18-5. Coupelle tronconique à bord vertical *simili* Lamboglia 27a. Pâte gris moyen, dégraissant sablo-quartzeux avec nombreuses paillettes de mica argenté. Surface externe polie, gris moyen satiné; interne, lissée, gris. Yverdon VD, Brunetti 2007, n° 39: 125 – 100 av. J.-C.; n° 301: 100 – 82 av. J.-C.; Bâle-Gasfabrik: Furger-Gunti et Berger 1980, n° 1524: *ante* 120 – 90 av. J.-C.; Bibracte F: Barral *et al.* 1998, fig. 57, n° 6: vers 100 av. J.-C.; Roanne F: Lavendhomme et Guichard 1997, pl. 50, n° 8: vers 110 – 100 av. J.-C.
86. C.85.17-7. Jatte tronconique à bord en amande. Pâte gris brun à cœur gris foncé, dégraissant sablo-quartzeux avec paillettes de mica argenté. Surface externe polie, gris moyen satiné, interne lissée, gris moyen. Yverdon VD, Brunetti 2007, n° 306: 100 – 82 av. J.-C.; Bâle-Gasfabrik: Furger-Gunti et Berger 1980, n° 1549: *ante* 120 – 90 av. J.-C.; Besançon F: Guilhot et Goy dir. 1992, n° 568: 120 – 80 av. J.-C.
87. C.97.76-5. Jatte tronconique à bord replié. Pâte gris moyen, dégraissant sablo-quartzeux avec paillettes de mica argenté. Surface externe lissée, bord poli, gris moyen à foncé; interne, soigneusement lissée avec décor de bandes et de secteurs polis, gris moyen à foncé satiné. Deux trous de réparation. Larina F: Perrin 1990, n° 690: LT C – LT D; Yverdon VD, Brunetti 2007, n° 41: 125 – 100 av. J.-C.; Besançon F: Guilhot et Goy dir. 1992, n° 496: 120 – 80 av. J.-C.
88. C.97.77-4. Coupelle hémisphérique à bord vertical souligné par deux cordons. Pâte gris moyen homogène, dégraissant sablo-quartzeux, rares paillettes de mica argenté. Surface externe lissée avec décor de bandes polies, gris à gris moyen; interne ploie, gris moyen satiné. Yverdon VD, Brunetti 2007, n° 120: 125 – 100 av. J.-C.
89. C.80.15-2. Jatte hémisphérique à bord en bourrelet éversé. Pâte gris foncé à cœur gris moyen, dégraissant sablo-quartzeux, rares paillettes de mica argenté. Surface externe partiellement polie, gris moyen à gris foncé; interne lissée, gris moyen. Larina F: Perrin 1990, n° 697: LT C – LT D; Yverdon VD, Brunetti 2007, n° 342: 100 – 82 av. J.-C.; Bâle-Gasfabrik: Furger-Gunti et Berger 1980, n° 2166: 130 – 90 av. J.-C.; Besançon F: Guilhot et Goy dir. 1992, n° 569: 120 – 80 av. J.-C.; Roanne F: Lavendhomme et Guichard 1997, pl. 67 n° 6: vers 80 – 70 av. J.-C.
90. C.83.233-4. Jatte carénée à bord vertical biseauté, *simili* Lamboglia 42B. Pâte gris moyen homogène, dégraissant sablo-quartzeux avec nombreuses paillettes de mica argenté. Surface externe polie, gris moyen à gris foncé; interne lissée, bord poli, gris moyen à gris foncé. Larina F: Perrin 1990, n° 708: LT C – LT D; Yverdon VD, Brunetti 2007, n° 36: 127 – 100 av. J.-C.; Lattes F: Py *et al.* 2001, *kylix* Lamboglia A42Bc, n° 2623 (CAM A): 125 – 100 av. J.-C.
91. C.85.18-6. Jatte carénée, bord éversé, cordon sur la panse. Pâte gris moyen avec zonage gris foncé, dégraissant sablo-quartzeux avec nombreuses paillettes de mica argenté. Surface externe lissée soigneusement, bandes polies sur le cordon et le bord, décor ondé, gris moyen à foncé; interne polie, légèrement altérée, gris foncé. Feurs F: Vaginay et Guichard 1988, fig. 111, n° 52: 120 – 70 av. J.-C.
92. C.80.63B-1. Jatte carénée, bord éversé et carène soulignée par un cordon. Pâte gris foncé à cœur gris clair à moyen, dégraissant sablo-quartzeux avec nombreuses paillettes de mica argenté. Surface externe lissée soigneusement, cordon et bord polis, gris moyen à gris foncé; interne lissée, altérée, avec bord poli, gris moyen à gris foncé.

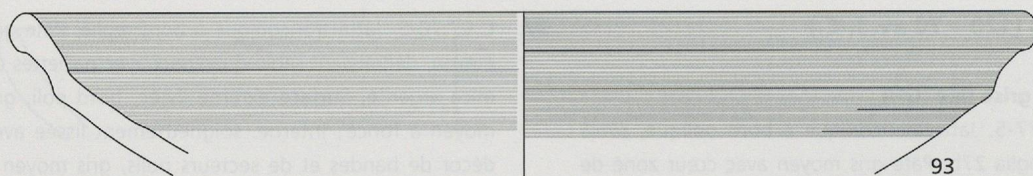

93

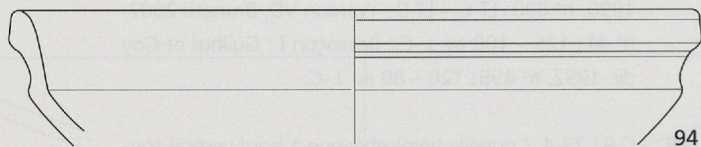

94

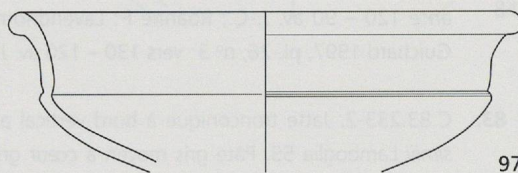

97

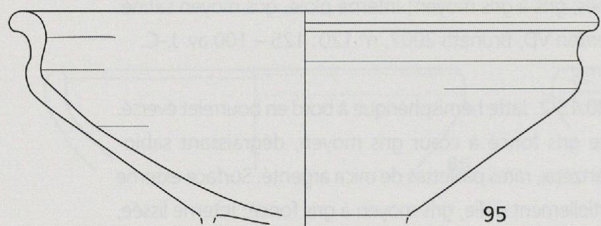

95

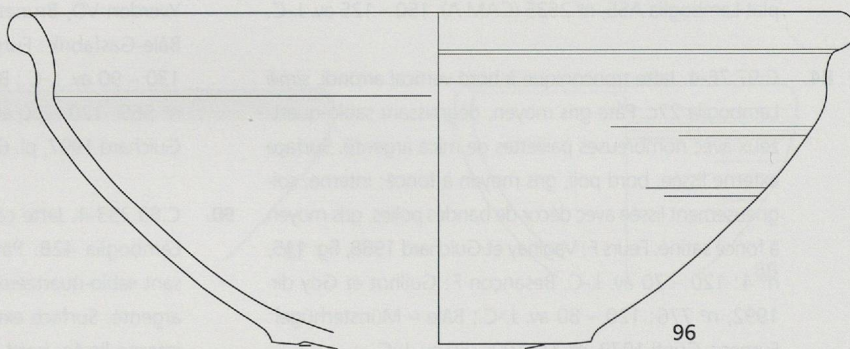

96

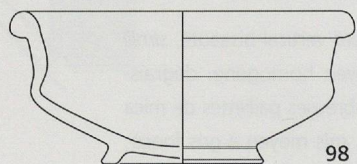

98

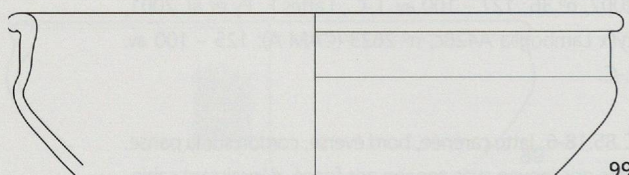

99

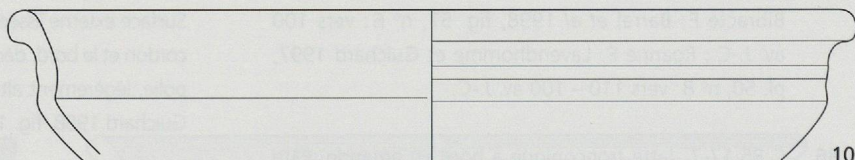

100

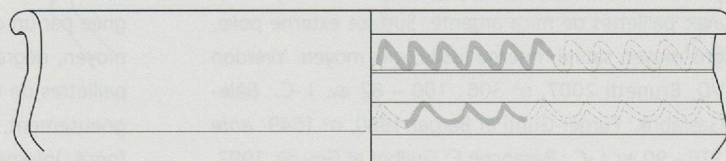

101

Horizon 3, 120-70 av. J.-C.: 93-101 : GFI, Ech. 1:3

**Horizon 3 (120 – 70 av. J.-C.)****Céramique grise fine (GFI)**

- 93.** C.84.114-1. Jatte carénée à bord en bourrelet oblique. Pâte gris moyen homogène, dégraissant sablo-quartzeux avec nombreuses paillettes de mica argenté. Surfaces partiellement polies, gris à gris moyen. Genève: Paunier 1975, n° 103.
- 94.** C.85.18-7. Jatte carénée à bord en bourrelet. Pâte gris moyen homogène, dégraissant sablo-quartzeux avec paillettes de mica argenté. Surface externe polie du bord à la carène, soigneusement lissée, gris foncé à gris noir satiné; interne bord poli, gris moyen satiné, sinon lissée, gris. Genève: Paunier 1975, n° 102.
- 95.** C.83.65-1. Jatte carénée à bord en bourrelet. Pâte gris moyen homogène, dégraissant sablo-quartzeux avec nombreuses paillettes de mica argenté. Surface externe polie du bord à la carène, soigneusement lissée, beige à gris moyen; interne lissée, beige à gris moyen. Pièce brûlée secondairement.
- 96.** C.83.66-1. Jatte carénée à bord en bourrelet. Pâte gris foncé homogène, dégraissant sablo-quartzeux avec nombreuses paillettes de mica argenté. Surface externe polie, gris moyen à gris foncé; interne lissée, gris clair à gris foncé. Pièce brûlée secondairement. Massongex VS, Haldimann *et al.* 1991, n° 1: 100 – 50 av. J.-C.; Saint-Triphon, Le Lessus VD: Kaenel *et al.* 1984, pl. 5, n° 9: 1<sup>er</sup> siècle av. J.-C.
- 97.** C.82.182-3. Jatte carénée à bord en bourrelet. Pâte gris foncé homogène, dégraissant sablo-quartzeux, abondantes paillettes de mica argenté. Surface externe polie, gris noir brillant; interne lissée, gris foncé.
- 98.** C.80.24-1. Jatte carénée à bord en bourrelet. Pâte gris moyen à cœur gris foncé à brun, dégraissant sablo-quartzeux et végétal, avec paillettes de mica argenté. Surfaces soigneusement lissées, beige gris à gris foncé; bord et décor interne de bandes polis, gris foncé satiné. Genève: Paunier 1975, n° 104.
- 99.** C.80.15-5. Jatte carénée à bord rectangulaire éversé. Pâte gris foncé à cœur gris, dégraissant sablo-quartzeux avec abondantes paillettes de mica argenté. Surfaces lissées gris moyen, bord poli gris satiné.
- 100.** C.97.76-6. Jatte carénée à bord en bourrelet et léger cordon sur la panse. Pâte gris brun à cœur gris foncé, dégraissant sablo-quartzeux avec abondantes paillettes de mica argenté. Surface externe polie du bord à la carène, soigneusement lissée, gris moyen satiné à mat; interne polie, gris moyen brillant. Larina F: Perrin 1990, n° 714: LT C – LT D.
- 101.** C.80.16-3. Jatte carénée à bord rectangulaire éversé. Pâte gris moyen à cœur gris clair, dégraissant sablo-quartzeux avec abondantes paillettes de mica argenté. Surfaces lissées gris moyen, bord poli et décor ondulé gris satiné.



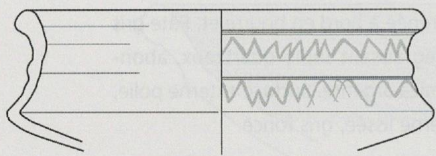

102

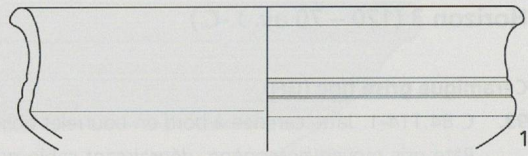

103

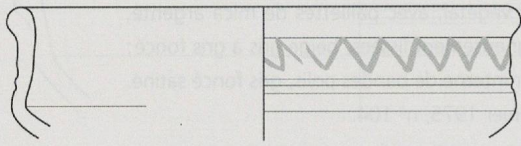

104

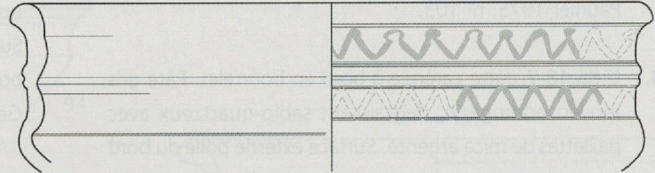

105

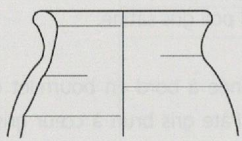

106

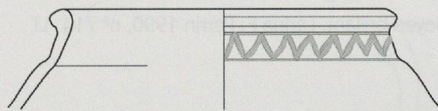

107

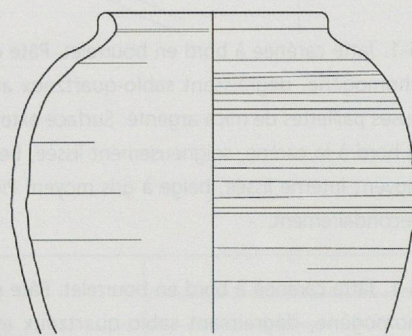

108

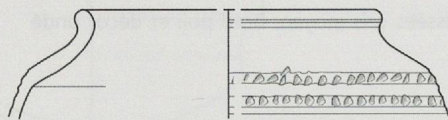

109

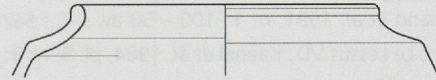

110

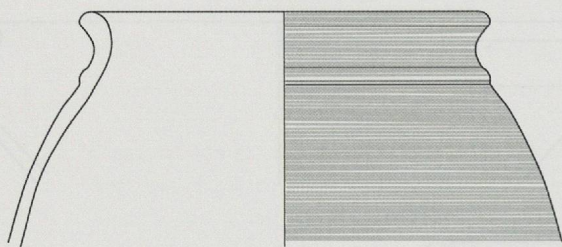

111

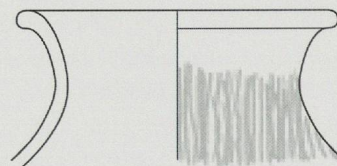

112

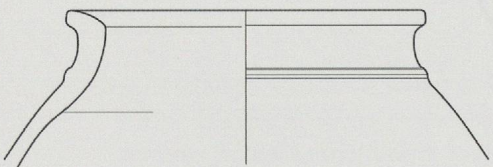

113

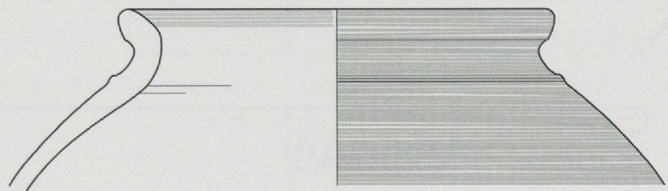

114

Horizon 3, 120-70 av. J.-C.: 102-114: GFI, Ech. 1:3

**Horizon 3 (120 – 70 av. J.-C.)****Céramique grise fine (GFI)**

- 102.** C.80.63C-1. Jatte carénée surbaissée à bord éversé et cordon sur la panse. Pâte gris moyen, dégraissant sablo-quartzueux avec abondantes paillettes de mica argenté. Surfaces lissées, gris clair, bord et décors ondes polis, gris moyen. Larina F: Perrin 1990, n° 667: LT C – LT D.
- 103.** C.80.29-1. Jatte carénée à bord en bourrelet et panse soulignée par deux cannelures. Pâte gris foncé à cœur gris moyen à gris foncé, dégraissant sablo-quartzueux avec abondantes paillettes de mica argenté. Surface externe polie du bord à la carène, sinon lissée, beige à gris foncé satiné; interne soigneusement lissée, beige gris à gris foncé satiné.
- 104.** C.80.21-2. Jatte carénée à bord en bourrelet et cordon souligné par deux cannelures. Pâte gris moyen, dégraissant sablo-quartzueux avec abondantes paillettes de mica argenté. Surface externe bord, cordon et décor ondé polis sinon lissée, beige à gris clair mat à satiné; interne lissée beige gris à gris clair. Yverdon VD, Brunetti 2007, n° 342: 100 – 82 av. J.-C.
- 105.** C.83.224-10. Jatte carénée à bord en bourrelet et cordon fendu d'une cannelure sur la panse. Pâte gris brun foncé à cœur gris moyen, dégraissant sablo-quartzueux avec abondantes paillettes de mica argenté. Surface externe partiellement polie avec décors ondes gris foncé mat à satiné; interne lissée, gris foncé. Yverdon VD, Brunetti 2007, n° 166: 125 – 100 av. J.-C.
- 106.** C.83.224-11. Pot ovoïde à bord éversé. Pâte gris moyen homogène, dégraissant sablo-quartzueux avec fines paillettes de mica argenté. Surface externe polie, gris foncé satiné; interne lissée, gris moyen. Yverdon VD, Brunetti 2007, n° 177: 125 – 100 av. J.-C.; Bibracte F: Barral et al 1998, fig. 57, n° 5: vers 100 av. J.-C.
- 107.** C.80.16-4. Pot à col cintré, lèvre éversée. Pâte gris foncé homogène, dégraissant sablo-quartzueux avec fines paillettes de mica argenté. Surface externe soigneusement lissée, gris, bord et décor ondé polis, gris moyen satiné; interne lissée, gris clair.
- 108.** C.97.77-6. Pot à épaule marquée. Pâte gris moyen homogène, dégraissant sablo-quartzueux avec fines paillettes de mica argenté. Surface externe soigneusement lissée, polie du bord à l'épaule, gris moyen brillant à gris mat; interne, lissée, gris clair. Genève: Haldimann 1989, n° 20: 123 – 95 av. J.-C.; Yverdon VD, Brunetti 2007, n° 375: 100 – 82 av. J.-C.
- 109.** C.97.76-7. Pot à épaule marquée, bord éversé, décor à la molette. Pâte gris moyen homogène, dégraissant sablo-quartzueux avec fines paillettes de mica argenté. Surface externe soigneusement lissée, gris moyen; bord et panse polis, gris foncé satiné. Surface interne lissée, gris moyen.
- 110.** C.85.18-9. Pot à épaule marquée, bord éversé. Pâte gris moyen homogène, dégraissant sablo-quartzueux avec fines paillettes de mica argenté. Surface externe polie, gris foncé satiné; interne lissée, gris moyen. Massongex VS: Haldimann et al. 1991, n° 20: 60 – 40 av. J.-C.
- 111.** C.80.74-1. Bouteille à bord éversé, cordon sur la jonction col-panse. Pâte gris foncé à cœur gris moyen, dégraissant sablo-quartzueux avec paillettes de mica argenté. Surface externe polie, gris foncé satiné; interne gris clair.
- 112.** C.80.21-4. Bouteille à bord éversé arrondi. Pâte gris foncé homogène, dégraissant sablo-quartzueux, nombreuses paillettes de mica argenté. Surface externe soigneusement lissée, avec décor poli en bandes verticales, gris moyen à gris foncé satiné; interne lissée, gris moyen. Yverdon VD, Brunetti 2007, n° 70: 125 – 100 av. J.-C.; Bâle-Gasfabrik: Furger-Gunti et Berger 1980, n° 1112: ante 120 – 90 av. J.-C.; Roanne F: Lavendhomme et Guichard 1997, pl. 72, n° 23: vers 80 – 70 av. J.-C.
- 113.** C.83.223-3. Bouteille à bord rectangulaire éversé, cordon sur la jonction col panse. Pâte gris moyen à cœur gris clair, dégraissant sablo-quartzueux avec abondantes paillettes de mica argenté. Surface externe polie, gris moyen satiné; interne lissée, gris clair.
- 114.** C.85.18-8. Bouteille à bord éversé en biseau, cordon sur la jonction col panse. Pâte gris moyen homogène, dégraissant sablo-quartzueux avec abondantes paillettes de mica argenté. Surface externe polie, gris foncé satiné; interne lissée, gris moyen. Genève, port: Haldimann 1989, n° 22: 123 – 95 av. J.-C.; Yverdon VD, Brunetti 2007, n° 394: 100 – 82 av. J.-C.; Roanne F: Lavendhomme et Guichard 1997, pl. 63, n° 11: vers 80 – 70 av. J.-C.

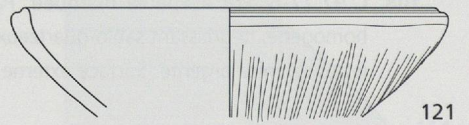
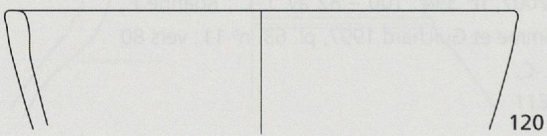
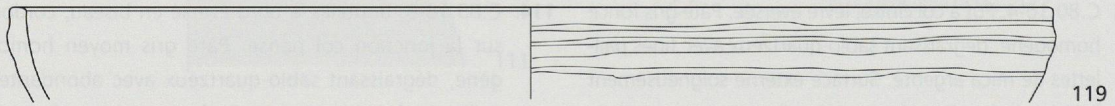
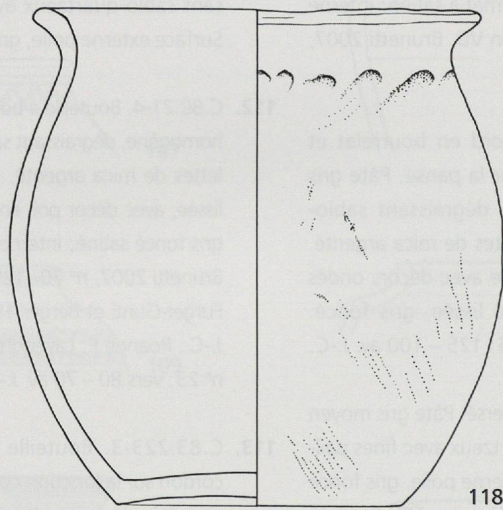
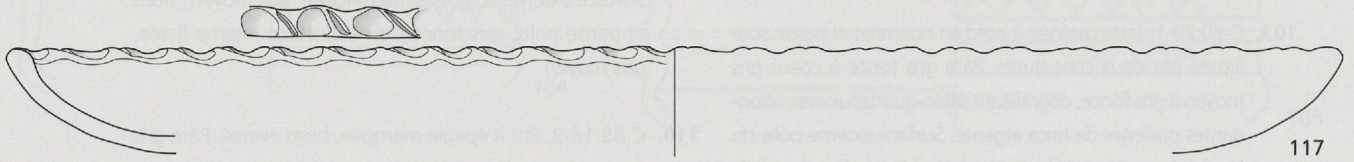
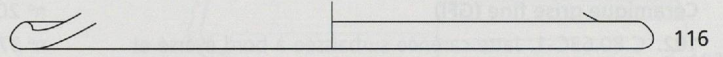
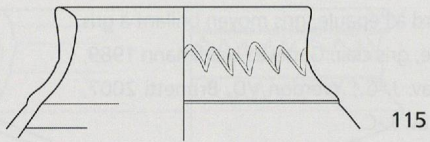

Horizon 3, 120-70 av. J.-C.: 115-116:GFI; 117-118: CNT; 119-121: GNT, Ech.1:3

**Horizon 3 (120 – 70 av. J.-C.)****Céramique grise fine (GFI)**

**115.** C.85.17-14. Bouteille à bord vertical, cordon sur la jonction col panse. Pâte gris moyen homogène, dégraissant sablo-quartzeux, fines paillettes de mica argenté. Surface externe polie, gris foncé satiné; interne lissée, gris moyen. Décor ondé.

**116.** C.85.18-10. Couvercle. Pâte gris moyen à cœur gris brun foncé, dégraissant sablo-quartzeux, quelques paillettes de mica argenté. Bord poli gris moyen à noir satiné, surfaces lissées gris moyen. Traces de suie sur le bord.

**Céramique claire non tournée (CNT)**

**117.** C.80.15-6. Jatte à bord horizontal, décor incisé et digité sur le bord. Pâte beige brun, gros dégraissant sablo-quartzeux, quelques paillettes de mica argenté. Surfaces rugueuses, légèrement lissées sur le bord, brun gris à gris moyen.

**118.** C.83.68-1. Pot culinaire à bord éversé. Pâte gris foncé, gros dégraissant sablo-quartzeux avec paillettes de mica. Surfaces rugueuses, beige à ocre grisâtre. Pièce brûlée secondairement. Bâle-Gasfabrik : Furger-Gunti et Berger 1980, n° 923 : *ante* 120 – 90 av. J.-C.

**Céramique grise non tournée (GNT)**

**119.** C.85.17-16. Jatte tronconique à bord vertical. Pâte gris moyen à surface interne brun, gros dégraissant sablo-quartzeux avec abondantes paillettes de mica argenté. Surface externe partiellement polie, gris moyen satiné, interne polie, gris foncé satiné. Larina F : Perrin 1990, n° 629 : LT C – LT D.

**120.** C.97.77-7. Jatte tronconique à bord vertical. Pâte gris foncé, légèrement feuilletée, dégraissant sablo-quartzeux avec quelques paillettes de mica argenté. Surface externe partiellement lissée, gris clair à gris foncé; interne polie, gris foncé. Bâle-Gasfabrik : Furger-Gunti et Berger 1980, n° 1421 : *ante* 120 – 90 av. J.-C.; Roanne F : Lavendhomme et Guichard 1997, pl. 52, n° 3 (GFI); vers 110 – 100 av. J.-C.

**121.** C.00.18-5. Jatte tronconique à bord mouluré. Pâte brun à cœur gris foncé, gros dégraissant sablo-quartzeux, avec abondantes paillettes de mica argenté. Surface externe altérée, gris moyen, décor peigné; interne polie, très altérée, gris foncé. Bâle-Gasfabrik : Furger-Gunti et Berger 1980, n° 1457 : *ante* 120 – 90 av. J.-C.; Bibracte F : Barral *et al* 1998, fig. 54, n° 23 : 130 – 100 av. J.-C.

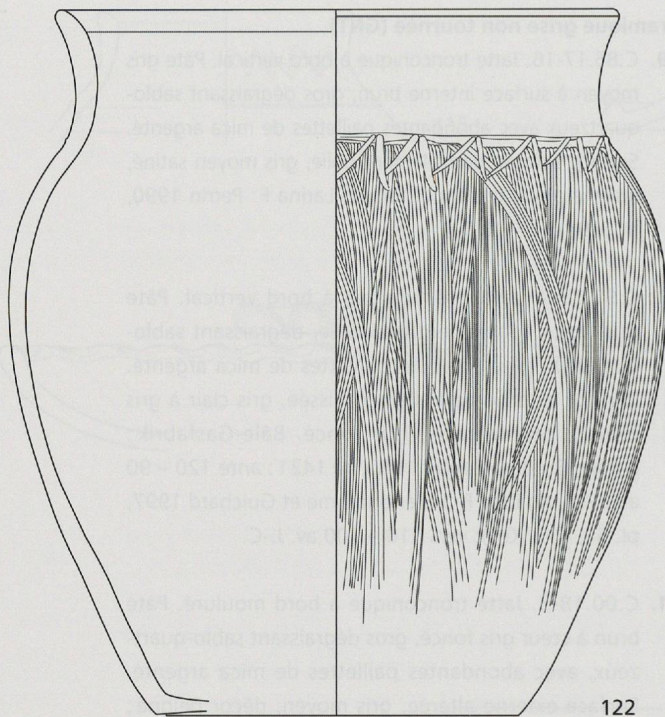

122

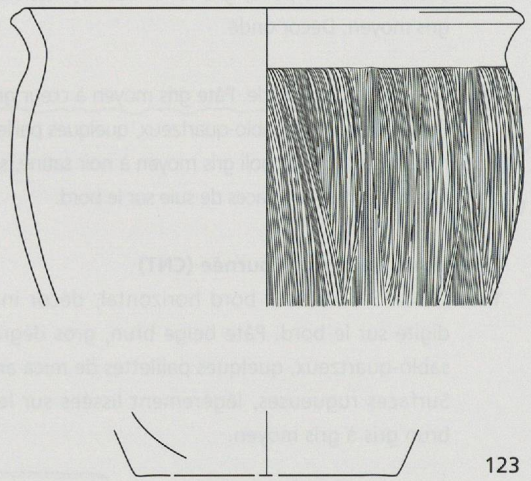

123

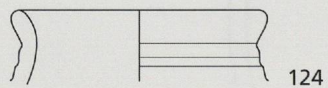

124

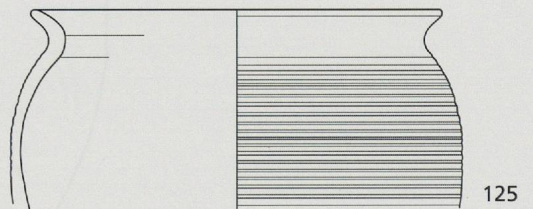

125

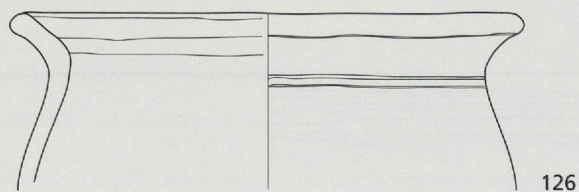

126

Horizon 3, 120-70 av. J.-C.: 122-126: GNT, Ech. 1:3

**Horizon 3 (120 – 70 av. J.-C.)**

**Céramique grise non tournée (GNT)**

- 122. C.82.182-5. Pot à bord éversé arrondi et décor peigné. Pâte brun noirâtre, dégraissant sablo-quartzeux avec paillettes de mica argenté. Surfaces rugueuses, gris pâle à noirâtre. Yverdon VD, Brunetti 2007, n° 208: 125 – 100 av. J.-C.; Bâle-Gasfabrik: Furger-Gunti et Berger 1980, n° 1035: *ante* 120 – 90 av. J.-C.; Roanne F: Lavendhomme et Guichard 1997, pl. 57, n° 1: vers 80 – 70 av. J.-C.
  
- 123. C.97.76-8. Pot à bord éversé triangulaire. Pâte gris clair, brun foncé à l'intérieur, dégraissant sablo-quartzeux avec nombreuses paillettes de mica argenté. Surfaces lissées à la main, gris moyen, fin décor peigné sur la panse. Bâle-Gasfabrik: Furger-Gunti et Berger 1980, n° 1140: *ante* 120 – 90 av. J.-C.; Roanne F: Lavendhomme et Guichard 1997, pl. 65, n° 2: vers 80 – 70 av. J.-C.

- 124. C.85.17-18. Pot à col annelé et bord éversé. Pâte gris foncé à bord interne brun foncé, gros dégraissant sablo-quartzeux, paillettes de mica argenté. Surface externe polie, noir satiné, intérieur lissé gris foncé.
  
- 125. C.84.85-2. Pot à bord éversé. Pâte gris à brun foncé, gros dégraissant sablo-quartzeux, paillettes de mica argenté. Surfaces gris à gris foncé, traces de suie; décor de stries horizontales.
  
- 126. C.85.17-19. Pot à bord éversé arrondi. Pâte gris foncé, dégraissant sablo-quartzeux et végétal avec abondantes paillettes de mica argenté. Surfaces gris à gris moyen, lissage partiel du bord intérieur. Genève, port: Bonnet *et al.* 1989, n° 23: 123 – 95 av. J.-C.; Bâle-Gasfabrik: Furger-Gunti et Berger 1980, n° 887: *ante* 120 – 90 av. J.-C.

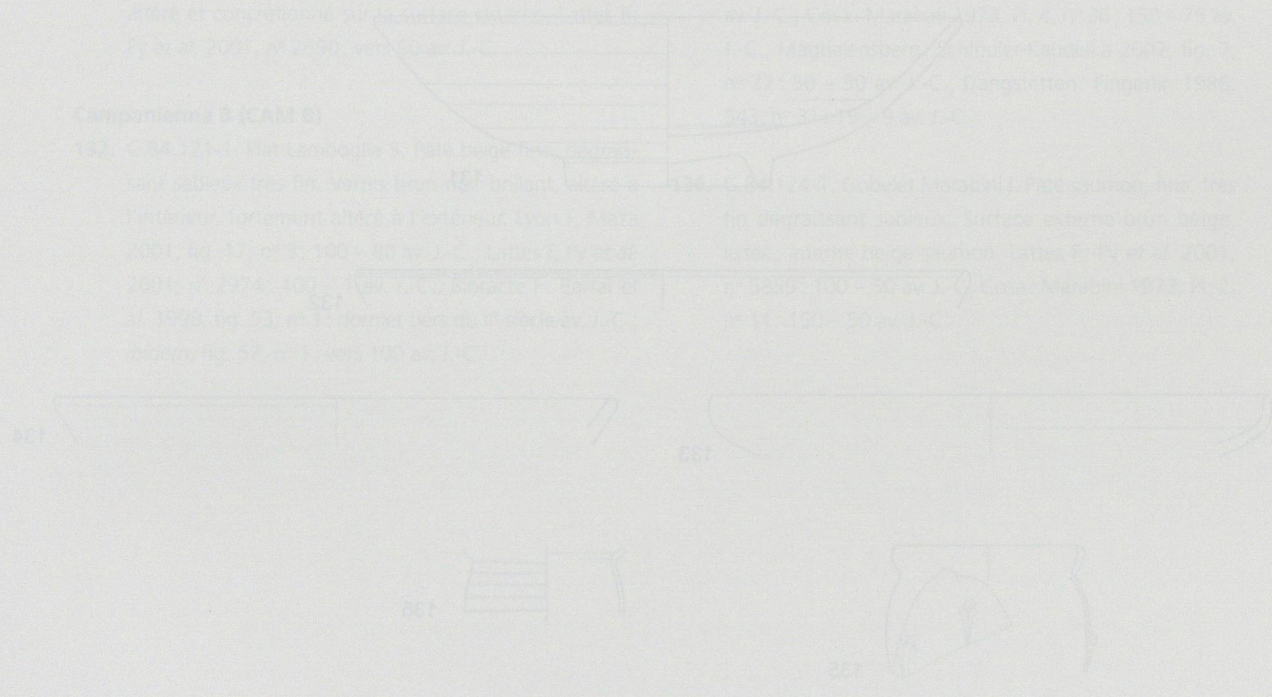



0 2cm

127



0 2cm

128



129

0 2cm



130

0 2cm

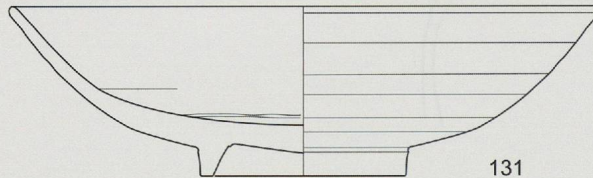

131

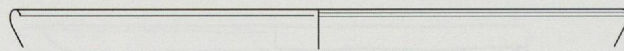

132

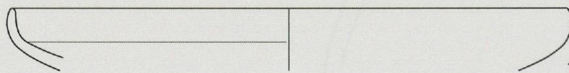

133

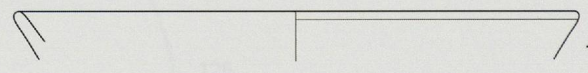

134

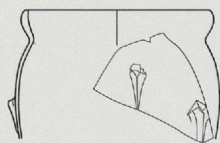

135

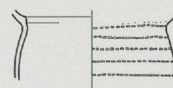

136

Horizon 4, 70-40 av. J.-C.: 127: Bronze; Ech. 1:1, 128: Fer, Ech. 1:2; 129: Bronze, Ech.1:2; 130: Bronze, Ech.1:1; 131:CAM A; 132-133: CAM B; 134: TS B; 135-136: PFI, Ech.1:3

**Horizon 4 (70 – 40 av. J.-C.)****Métal**

- 127.** C. n° 2168. Fourreau miniature formé de deux plaques superposées, ornées d'une évocation de résille ajourée (décor en esses) et reliées par des gouttières latérales, bouterolle, pontet et anneau de suspension sur le revers, trace de lame en fer à l'intérieur. Bronze, 105 mm, complet. LTD2b. Contexte C.00.14. Genève, Cathédrale Saint-Pierre: Demierre et Poux 2009, pl. II, n° 1.
- 128.** C. n° 2098. Fourreau d'épée. Fer. Contexte: C.99.52. Genève, Cathédrale Saint-Pierre: Demierre et Poux 2009, pl. I, n° 2.
- 129.** C. n° 699. Pucier de passoire. Bronze, 50 mm, complet. Type tardo-républicain. Contexte C.83.216. Genève, Cathédrale Saint-Pierre: Demierre et Poux 2009, pl. VI, n° 4.
- 130.** C. n° 1005. Fibule apparentée Nauheim; arc de fibule triangulaire décoré d'une ligne médiane incisée, ressort à corde interne. Bronze, 31 mm, arc incomplet. Contexte, C.84.132 – 133, Fosse 15. Genève, Cathédrale Saint-Pierre: Demierre et Poux 2009, pl. III, n° 3.

**Campanienne A (CAM A)**

- 131.** C.84.50-1. Coupe CAMP-A n° 2943. Pâte brun chamois fine, fin dégraissant sableux. Vernis brun noir brillant, altéré et concrétionné sur la surface externe. Lattes F: Py *et al.* 2001, n° 2690: vers 50 av. J.-C.

**Campanienne B (CAM B)**

- 132.** C.84.121-1. Plat Lamboglia 5. Pâte beige fine, dégraissant sableux très fin. Vernis brun noir brillant, altéré à l'intérieur, fortement altéré à l'extérieur. Lyon F, Maza 2001, fig. 17, n° 3: 100 – 80 av. J.-C.; Lattes F, Py *et al.* 2001, n° 2974: 100 – 1 av. J.-C.; Bibracte F: Barral *et al.* 1998, fig. 53, n° 1: dernier tiers du II<sup>e</sup> siècle av. J.-C.; *ibidem*, fig. 57, n° 1: vers 100 av. J.-C.

- 133.** C.97.66-2. Plat Lamboglia 5/7. Pâte beige pâle, fin dégraissant sableux. Vernis brun noir brillant, surface interne desquamée. Nyon VD: Rossi 1995, fig. 105, n° 7: 50 – 30 av. J.-C.; Yverdon VD: Brunetti 2007, n° 81: 100 – 82 av. J.-C.; Bâle-Münsterhügel, n° 239: 40 – 20 av. J.-C.; Lyon F, Maza 2001, fig. 21, n° 5: 100 – 40 av. J.-C.; Bibracte F: Barral *et al.* 1998, fig. 69, n° 1: 80 – 40 av. J.-C. Lattes F: Py *et al.* 2001, CAMP-B7 n° 2986: vers 50 av. J.-C.

**Terre sigillée italique (TS A)**

- 134.** C.00.13-1. Plat Consp.1. Pâte beige pâle, fin dégraissant sableux. Vernis brun rouge brillant fortement altéré tant à l'intérieur qu'à l'extérieur. Massongex VS: Haldimann *et al.* 1991, n° 50: 40 – 20 av. J.-C. Lausanne-Vidy VD: Luginbühl et Schneiter 1999, n° 549: 40 – 20 av. J.-C. Yverdon VD: Brunetti 2007, n° 697: vers 50 av. J.-C.; Lyon, Goudineau *et al.* 1989, pl. 72, n° 11-12: 40 – 20 av. J.-C.; Magdalensberg: Schindler et Scheffenecker 1977, pl. 7 – 9: 40 – 15 av. J.-C.

**Parois fines (PFI)**

- 135.** C.97.61-1. Gobelet Marabini IV. Pâte saumon, fine, très fin dégraissant sableux. Surface externe brun beige, partie inférieure beige saumon lissée; interne beige saumon. Décor d'épines à la barbotine sur la panse. Yverdon VD: Brunetti 2007, n° 613: 80 – 50 av. J.-C.; Lyon F, Maza 2001, fig. 27, n° 7: 60 – 40 av. J.-C. Bibracte F: Barral *et al.* 1998, fig. 74, n° 7: 30 – 10 av. J.-C.; Roanne F: Lavendhomme et Guichard 1997, pl. 74, n° 19: vers 40 – 30 av. J.-C.; Lattes F: Py *et al.* 2001, n° 5873: 75 – 25 av. J.-C.; Cosa: Marabini 1973, Pl. 4, n° 36: 150 – 75 av. J.-C.; Magdalensberg: Schindler-Kaudelka 2002, fig. 7, n° 22: 50 – 30 av. J.-C.; Dangstetten: Fingerlin 1986, 543, n° 31: 15 – 9 av. J.-C.
- 136.** C.84.124-1. Gobelet Marabini I. Pâte saumon, fine, très fin dégraissant sableux. Surface externe brun beige, lissée; interne beige saumon. Lattes F: Py *et al.* 2001, n° 5859: 100 – 50 av. J.-C. Cosa: Marabini 1973, Pl. 2, n° 11: 150 – 50 av. J.-C.



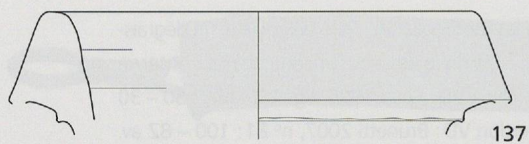

137

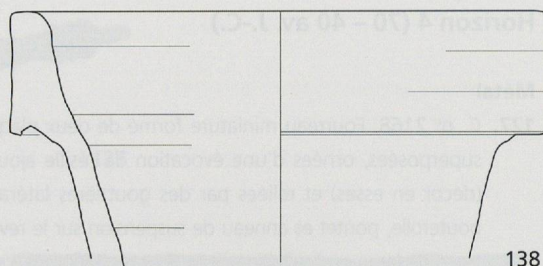

138

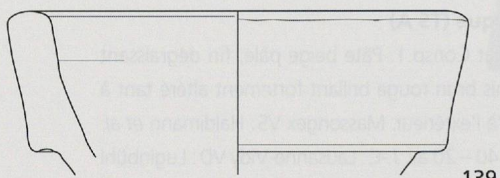

139

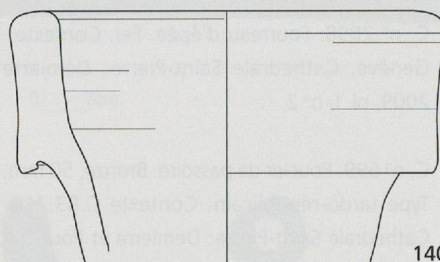

140

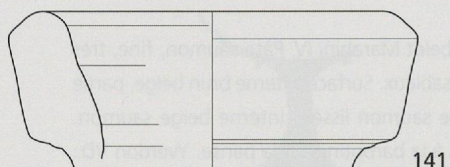

141

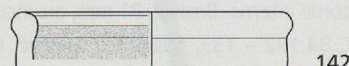

142

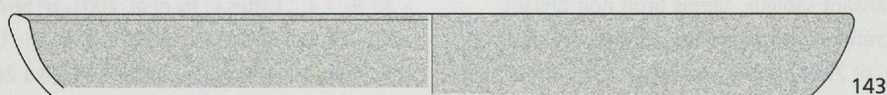

143

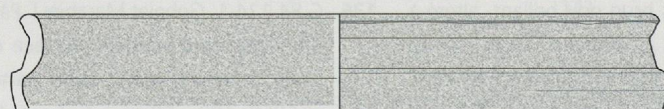

144

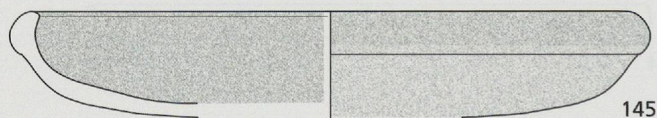

145

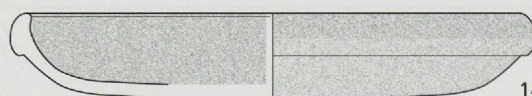

146

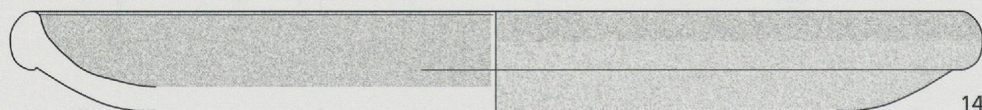

147

Horizon 4, 70-40 av. J.-C.: 137-142 : AMP; 143-144 : CRA; 145-147 : PEI, Ech.1:3

**Horizon 4 (70 – 40 av. J.-C.)****Amphores (AMP)**

- 137.** C.84.132-1. Amphore Dressel 1A. Pâte ocre brun, dégraissant sableux avec pyroxènes. Surfaces beiges. Besançon F: Guilhot et Goy dir. 1992, n° 797: 80 – 60 av. J.-C.; Bâle – Münsterhügel: Furger – Gunti 1979, n° 83: 50 – 30 av. J.-C.; Roanne F: Lavendhomme et Guichard 1997, pl. 59, n° 2: vers 80 – 70 av. J.-C.; Chartres F: Poux et Selles 1998, fig. 9, n° 4: 70 – 50 av. J.-C.
- 138.** C.82.178-1. Amphore Dressel 1B. Pâte ocre brun, dégraissant sableux avec particules blanchâtres et paillettes de mica doré. Surface externe lissée ocre, bandeau avec engobe beige; interne beige à blanc cassé. Tranche de cassure polie. Bâle – Münsterhügel: Furger – Gunti 1979, n° 95: 50 – 30 av. J.-C.; Roanne F: Lavendhomme et Guichard 1997, pl. 71, n° 18: vers 80 – 70 av. J.-C.; *ibidem* pl. 74, n° 23: vers 40 – 30 av. J.-C.; Chartres F: Poux et Selles 1998, fig. 9, n° 22: 70 – 50 av. J.-C. Gergovie F: Loughton 2000, fig. 11: LT D2b; Paris: Poux 1999, fig. 14, n° 2: 60 – 40/30 av. J.-C.
- 139.** C.99.52-1. Amphore Dressel 1B. Pâte ocre brun, dégraissant sableux avec particules blanchâtres et paillettes de mica doré. Surface externe lissée beige; interne beige à blanc cassé. Roanne F: Lavendhomme et Guichard 1997, pl. 62, n° 25: vers 80 – 70 av. J.-C. Paris: Poux 1999, fig. 14, n° 3: 60 – 40/30 av. J.-C.
- 140.** C.99.52-3. Amphore Dressel 1B. Pâte ocre orange, dégraissant sableux avec pyroxènes et paillettes de mica argenté. Surfaces beiges à ocre, rugueuses. Lyon F: Goudineau dir. 1989, fig. 31, n° 59: 70 – 50 av. J.-C.; Chartres F: Poux et Selles 1998, fig. 9, n° 28: 70 – 50 av. J.-C.
- 141.** C.99.52-4. Amphore Lamboglia 2. Pâte beige à beige jaune, altérée; dégraissant sableux assez fin. Surfaces beige jaunâtre. Massongex VS: Haldimann *et al.* 1991, n° 80: 40 – 20 av. J.-C.; Messen SO: Schucany 1998, fig. 40, n° 2: vers 50 av. J.-C.; Bâle – Münsterhügel: Furger – Gunti 1979, n° 476: 20 – 10 av. J.-C.; Saint-Romain-en-Gal F: Desbat et Martin-Kilcher 1989, pl. I, n° 22: 30 – 20 av. J.-C.

- 142.** C.83.22-1. Amphore Dressel 2/4. Pâte beige à ocre, dégraissant sableux; dégraissant sableux avec paillettes de mica doré. Surface externe beige verdâtre, interne beige. Pâte groupe Martin-Kilcher TG 12, Campanie. Lyon F: Lemaître *et al.* 1998, fig. 3, n° 11: vers 40 av. J.-C.

**Céramique à revêtement argileux (CRA)**

- 143.** C.84.133-1. Plat à bord oblique épaissi. Pâte ocre brun, dégraissant sableux fin avec paillettes de mica argenté. Surfaces engobées brun rouge mat à satiné, par endroits altérées. Fond externe beige ocre lissé. Bibracte F: Luginbühl 1996, A13: 90 – 50 av. J.-C.
- 144.** C.80.67-4. Jatte carénée à lèvres éversées épaissies. Pâte beige ocre, dégraissant sablo-quartzeux avec rares paillettes de mica argenté. Surface externe engobée ocre pâle mat; interne beige brun.

**Plats à engobe interne (PEI)**

- 145.** C.80.67-1. Plat à bord en bourrelet externe. Pâte ocre à brun, dégraissant sablo-quartzeux avec paillettes de mica argenté. Surface interne et bord: engobe brun rouge à noir; externe, brun à brun foncé, lissée. Pièce brûlée secondairement. Genève: Haldimann 1991, n° 3: 60 – 40 av. J.-C.
- 146.** C.80.67-2. Plat à bord en bourrelet externe. Pâte ocre, dégraissant sablo-quartzeux avec paillettes de mica argenté. Surface interne et bord: engobe ocre partiellement polie, satinée; externe, lissée beige foncé. Lausanne-Vidy VD: Luginbühl et Schneider 1999, n° 537: vers 50 av. J.-C.; Yverdon VD: Brunetti 2007, n° 648: 80 – 50 av. J.-C.
- 147.** C.85.13-1. Plat à bord en bourrelet externe. Pâte ocre à cœur brun clair, dégraissant sablo-quartzeux. Surface interne et bord engobés et polis, brun rouge brillant; externe ocre, lissée. Genève: Haldimann et Rossi 1994, n° 40: 30 – 10 av. J.-C.; Massongex VS: Haldimann *et al.* 1991, n° 52: 50 – 30 av. J.-C.; Lyon F: Maza 2001, fig. 28, n° 7: 60 – 40 av. J.-C.; Lattes F: Py *et al.* 2001, n° 6224: 50 – 25 av. J.-C.

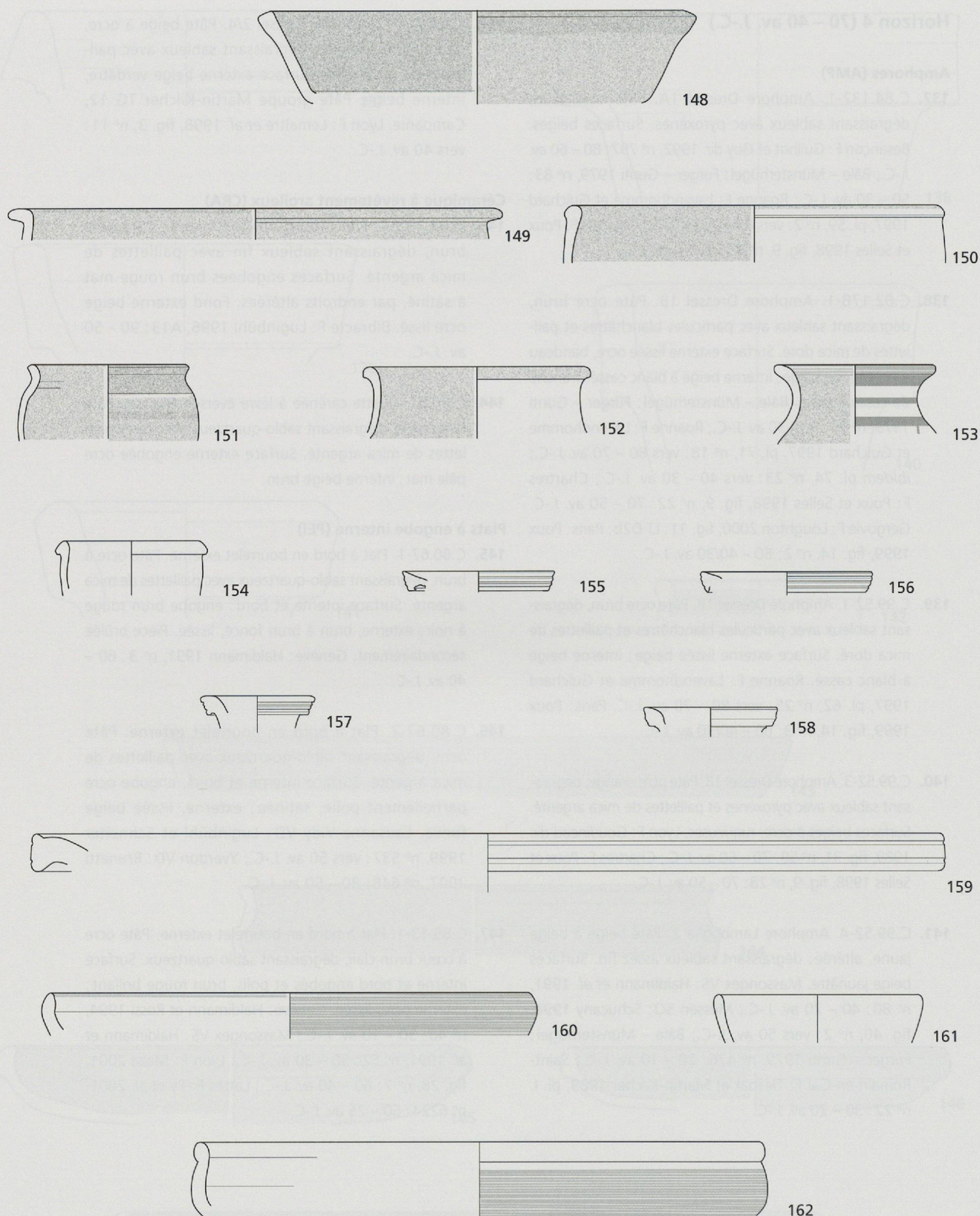

Horizon 4, 70-40 av. J.-C.: 148: PEI; 149-153: PNT; 154-158: CRU; 159-162: CFI, Ech.1:3

**Horizon 4 (70 – 40 av. J.-C.)****Plats à engobe interne (PEI)**

**148.** C.00.13-2. Plat à bord oblique épaissi. Pâte beige ocre, dégraissant sablo-quartzeux avec paillettes de mica argenté. Surface interne et bord engobés et partiellement polis, ocre satiné; externe beige ocre, partiellement lissé.

**Céramique peinte (PNT)**

**149.** C.83.225-1. Jatte à lèvres triangulaire horizontale. Pâte ocre à cœur gris moyen, dégraissant sablo-quartzeux avec paillettes de mica argenté. Bande brun rouge très altérée sur la lèvre horizontale, surfaces lissées ocre brun.

**150.** C.84.133-2. Bol Type Roanne. Pâte ocre à cœur gris foncé, dégraissant sablo-quartzeux avec abondantes paillettes de mica argenté. Surface externe: bande blanche, bord brun lissé; interne brun beige. Yverdon VD: Brunetti 2007, n° 701: vers 50 av. J.-C.; Saint-Gervais GE: Haldimann 1991, n° 10: 60 – 40 av. J.-C.

**151.** C.00.13-3. Pot à col cintré. Pâte beige saumon, dégraissant sablo-quartzeux avec rares paillettes de mica argenté. Surface externe avec bandes peintes partiellement polies, ocre brun mat à satiné; interne beige saumon. Nyon VD: Rossi 1995, fig. 105, n° 1: 50 – 30 av. J.-C.; Massongex VS: Haldimann *et al.* 1991, n° 83: 40 – 20 av. J.-C.; Yverdon VD: Brunetti 2007, n° 597: vers 50 av. J.-C.; Besançon F: Guilhot et Goy dir. 1992, n° 553: 60 – 40 av. J.-C. C.97.75 1.

**152.** C.97.75-1. Pot à lèvres éversées. Pâte ocre brun, dégraissant sablo-quartzeux avec abondantes paillettes de mica argenté. Surface externe: bande blanche presque entièrement disparue, bord beige saumon lissé; interne beige à brun.

**153.** C.83.225-2. Bouteille à lèvres éversées arrondie. Pâte ocre brun, dégraissant sablo-quartzeux avec abondantes paillettes de mica argenté. Surface externe polie brun satiné, bande de peinture blanche avec motifs au sépia; interne ocre rose. Roanne F: Lavendhomme et Guichard 1997, pl. 84, n° 7: vers 40 – 30 av. J.-C.

**Cruches (CRU)**

**154.** C.84.124-2. Cruche à lèvres arrondie éversées. Pâte ocre, dégraissant sablo-quartzeux avec abondantes paillettes de mica argenté. Surface beige ocre. Lyon F: Maza 2001, fig. 25, n° 16: 100 – 40 av. J.-C. Lattes F: Py *et al.* 2001, n° 4295: 50 – 25 av. J.-C.

**155.** C.83.22-2. Cruche à lèvres pendante cannelée concave. Pâte beige rose, fin dégraissant sableux. Surfaces beiges. Roanne F: Lavendhomme et Guichard 1997, pl. 74, n° 5: vers 40 – 30 av. J.-C.

**156.** C.00.14-1. Cruche à lèvres pendante cannelée. Pâte ocre, fin dégraissant sableux avec rares paillettes de mica argenté. Lattes F: Py, M. dir. 1993, CL-REC 4b: 50 av. J.-C. – 50 apr. J.-C.

**157.** C.85.14-1. Cruche à bord en bandeau cannelé. Pâte beige à cœur ocre saumon, fin dégraissant sablo-quartzeux. Surfaces beiges. Bâle – Münsterhügel: Furger – Gunti 1979, n° 450: 20 – 10 av. J.-C.

**158.** C.97.81-1. Cruche à bord en bandeau cannelé. Pâte beige, dégraissant sablo-quartzeux avec paillettes de mica argenté. Lausanne-Vidy VD: Luginbühl et Schneiter 1999, n° 580: 40 – 20 av. J.-C.; Bibracte F: Barral *et al.* 1998, fig. 70, n° 10: 60 – 40 av. J.-C.; Bâle – Münsterhügel: Furger – Gunti 1979, n° 457: 20 – 10 av. J.-C.

**Céramique claire fine (CFI)**

**159.** C.00.13-4. Plat à lèvres pendante et deux cannelures *simili* Consp. 11. Pâte beige, dégraissant sablo-quartzeux avec paillettes de mica argenté. Surfaces lissées, beiges.

**160.** C.00.17-4. Jatte tronconique à bord en amande. Pâte brun à gris foncé, dégraissant sablo-quartzeux avec paillettes de mica argenté. Surfaces lissées, brun gris clair satiné. Pièce brûlée secondairement. Genève: Haldimann 1991, n° 9: 60 – 40 av. J.-C.; Lausanne-Vidy VD: Luginbühl et Schneiter 1999, n° 539: vers 50 av. J.-C.; Massongex VS: Haldimann *et al.* 1991, n° 89: 40 – 20 av. J.-C.

**161.** C.83.115-1. Jatte tronconique à bord oblique arrondi. Pâte ocre orange, dégraissant sablo-quartzeux avec abondantes paillettes de mica argenté. Surfaces polies, beige brun satiné.

**162.** C.85.13-2. Jatte hémisphérique à bord en bourrelet éversé. Pâte ocre orange, dégraissant sablo-quartzeux avec paillettes de mica argenté. Surface externe partiellement polie, beige ocre à ocre satiné; interne beige saumon. Genève: Haldimann 1991, n° 10: 60 – 40 av. J.-C.; Nyon VD: Rossi 1995, fig. 107, n° 34: 50 – 30 av. J.-C. Massongex VS: Haldimann *et al.* 1991, n° 91: 40 – 20 av. J.-C.; Besançon F: Guilhot et Goy dir. 1992, n° 428: 80 – 40 av. J.-C.

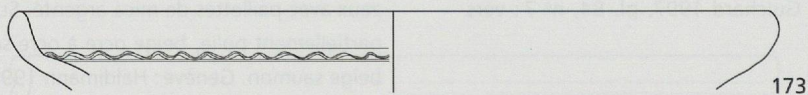
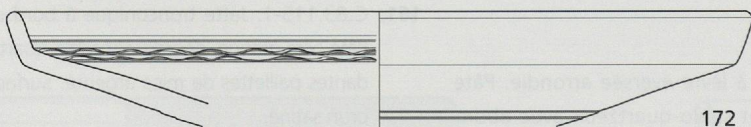
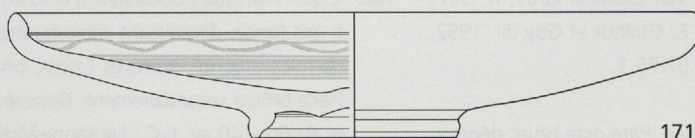
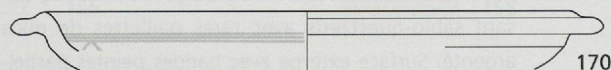
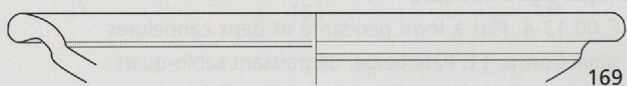
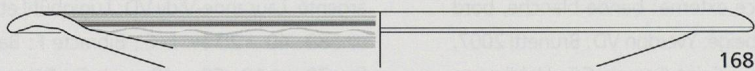
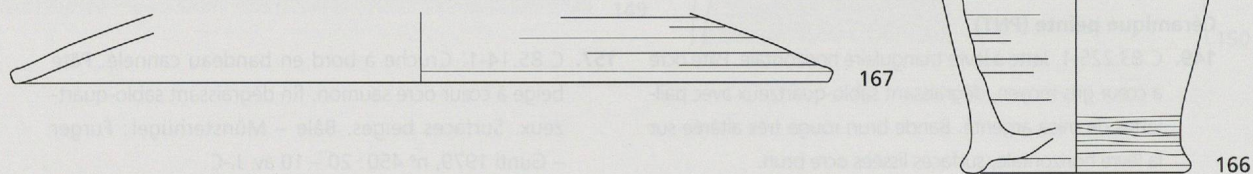
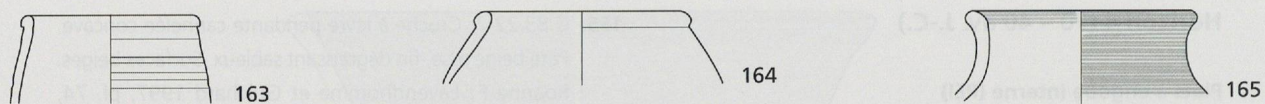

Horizon 4, 70-40 av. J.-C.: 163-167: CFI; 168-173: GFI, Ech.1:3

**Horizon 4 (70 – 40 av. J.-C.)****Céramique claire fine (CFI)**

- 163.** C.84.132-3. Pot en forme de tonneau, bord en bourrelet. Pâte ocre beige, dégraissant sablo-quartzeux à grosses inclusions blanchâtres et rares paillettes de mica argenté. Surface externe polie, beige brun satiné; interne brun pâle.
- 164.** C.85.14-2. Pot en forme de tonneau, bord en bourrelet arrondi. Pâte beige, dégraissant sablo-quartzeux avec paillettes de mica argenté. Surface externe partiellement polie, beige foncé satiné; interne beige à gris brun noir. Pièce brûlée secondairement. Besançon F: Guilhot et Goy dir. 1992, n° 800: 80 – 60 av. J.-C.
- 165.** C.83.225-4. Bouteille à lèvres éversées. Pâte beige brun à cœur gris moyen, dégraissant sablo-quartzeux avec abondantes paillettes de mica argenté. Surface externe polie, beige brun satiné; interne beige. Besançon F: Guilhot et Goy dir. 1992, n° 420: 80 – 40 av. J.-C.
- 166.** C.84.133-3. Bouteille ou pot, fond ombiliqué à pied annulaire. Pâte brun à cœur gris moyen, dégraissant sablo-quartzeux avec paillettes de mica argenté. Surface externe polie, ocre brun à brun foncé satiné; interne brun clair.
- 167.** C.84.133-4. Couvercle à bord oblique. Pâte ocre beige, dégraissant sablo-quartzeux avec paillettes de mica argenté. Surfaces lissées, beige pâle, traces de suie sur le bord. Massongex VS: Haldimann et al. 1991, n° 56: 50 – 30 av. J.-C.

**Céramique grise fine (GFI)**

- 168.** C.84.133-5. Plat à marli *simili* Lamboglia 36. Pâte gris moyen à cœur gris brun, dégraissant sablo-quartzeux avec paillettes de mica argenté. Surface externe partiellement lissée, gris moyen; interne partiellement polie, gris moyen à foncé satiné, décor ondé.

Besançon F: Guilhot et Goy dir. 1992, n° 520: 60 – 40 av. J.-C.

- 169.** C.97.81-5. Plat caréné à marli, variante de la forme Lamboglia 36. Pâte gris clair, dégraissant sablo-quartzeux avec abondantes paillettes de mica argenté. Besançon F: Guilhot et Goy dir. 1992, n° 875: 80 – 40 av. J.-C.
- 170.** C.84.121-2. Plat à marli légèrement pendant. Pâte gris moyen, dégraissant sablo-quartzeux avec paillettes de mica argenté. Surface externe gris moyen; interne et marli polis, gris foncé satiné.
- 171.** C.84.134-1, objet 1013. Plat *simili* Lamboglia 5. Pâte gris beige à cœur gris moyen, dégraissant sablo-quartzeux avec abondantes paillettes de mica argenté. Surface externe lissée, gris moyen avec traces de suie; interne partiellement polie mais très altérée, gris clair à gris moyen mat. Nyon VD: Rossi 1995, fig. 106, n° 24: 50 – 30 av. J.-C.
- 172.** C.84.133-7. Plat *simili* Lamboglia 5/7. Pâte grise à cœur gris moyen, dégraissant sablo-quartzeux avec paillettes de mica argenté. Surface externe lissée, gris clair; interne et bord polis, gris moyen satiné. Lausanne-Vidy VD: Luginbühl et Schneiter 1999, n° 599: 40 – 20 av. J.-C.; Yverdon VD: Brunetti 2007, n° 652: 80 – 50 av. J.-C.; Bibracte F: Barral et al. 1998, fig. 69, n° 4: 80 – 40 av. J.-C.; Roanne F: Lavendhomme et Guichard 1997, pl. 69, n° 8: vers 80-70 av. J.-C.; *ibidem*, pl. 73, n° 12: vers 40 – 30 av. J.-C.
- 173.** C.83.216-1. Plat, variante de la forme *simili* Lamboglia 5/7. Pâte gris moyen à cœur gris, dégraissant sablo-quartzeux avec paillettes de mica argenté. Surface externe gris clair partiellement lissée; interne partiellement polie avec décor ondé, gris clair à gris satiné. Bibracte F: Barral et al. 1998, fig. 69, n° 5: 80 – 40 av. J.-C.; Besançon F: Guilhot et Goy dir. 1992, n° 413: 80 – 40 av. J.-C.; Roanne F: Lavendhomme et Guichard 1997, pl. 69, n° 1: vers 80 – 70 av. J.-C.

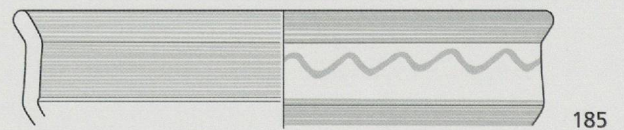
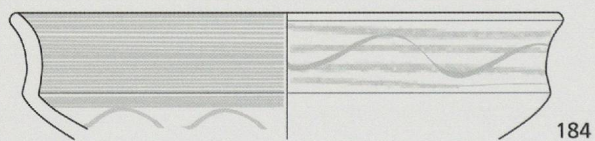
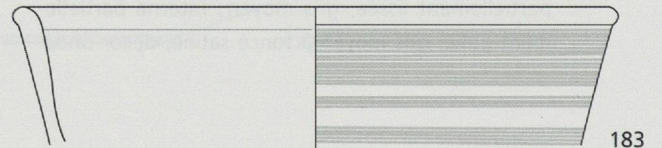
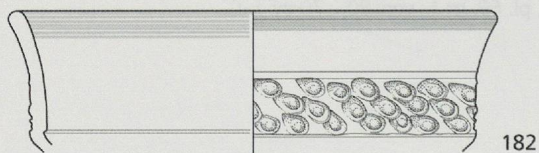
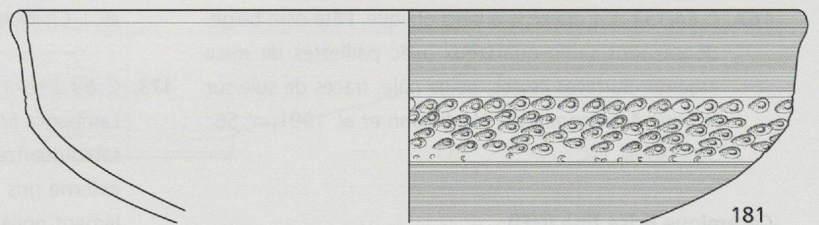
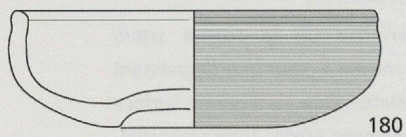
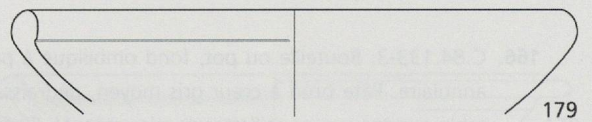
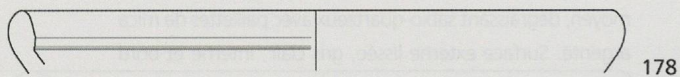
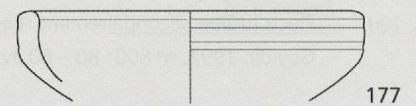
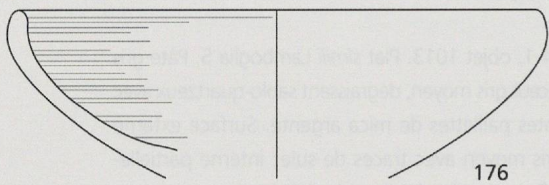
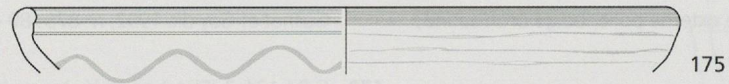
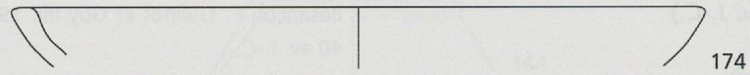

Horizon 4, 70-40 av. J.-C.: 174-185: GFI, Ech.1:3

**Horizon 4 (70 – 40 av. J.-C.)****Céramique grise fine (GFI)**

- 174.** C.97.75-2. Jatte tronconique, bord horizontal. Pâte gris moyen, dégraissant sablo-quartzeux avec paillettes de mica argenté. Surface externe grise, lissée, trace de suie sur le bord; interne polie, gris moyen satiné. Roanne F: Lavendhomme et Guichard 1997, pl. 70, n° 5: vers 80 – 70 av. J.-C.
- 175.** C.84.133-10. Jatte tronconique à bord replié. Pâte gris foncé, dégraissant sablo-quartzeux avec paillettes de mica argenté. Surfaces et bord partiellement polis, gris à gris moyen satiné. Bâle – Münsterhügel: Furger – Gunti 1979, n° 182: 50 – 30 av. J.-C.
- 176.** C.84.133-8. Jatte tronconique à bord vertical arrondi. Pâte gris moyen, dégraissant sablo-quartzeux avec paillettes de mica argenté. Surface externe lissée, gris soutenu; bord et interne polis, gris soutenu satiné. Genève: Haldimann et Rossi 1994, n° 60: 30 – 10 av. J.-C.; Besançon F: Guilhot et Goy dir. 1992, n° 461: 60 – 40 av. J.-C.; Bâle – Münsterhügel: Furger – Gunti 1979, n° 172: 50 – 30 av. J.-C.
- 177.** C.97.75-3. Coupelle à bord vertical épaissi. Pâte gris beige à cœur gris moyen, dégraissant sablo-quartzeux avec nombreuses paillettes de mica argenté. Surfaces partiellement polies, gris moyen à gris foncé satiné.
- 178.** C.97.85-2. Jatte tronconique à bord en amande. Pâte gris brun à cœur gris moyen, dégraissant sablo-quartzeux avec abondantes paillettes de mica argenté. Surface externe polie, gris brun satiné; interne lissée, gris moyen. Besançon F: Guilhot et Goy dir. 1992, n° 528: 60 – 40 av. J.-C.
- 179.** C.83.225-6. Jatte tronconique à bord en amande. Pâte gris brun à gris moyen, dégraissant sablo-quartzeux avec abondantes paillettes de mica argenté. Surfaces partiellement polies, gris brun moyen satiné, traces de suie.
- Besançon F: Guilhot et Goy dir. 1992, n° 411: 80 – 40 av. J.-C.; Bâle – Münsterhügel: Furger – Gunti 1979, n° 183: 50 – 30 av. J.-C.
- 180.** C.84.133-9. Jatte hémisphérique à fond ombiliqué et bord arrondi éversé. Pâte gris foncé, dégraissant sablo-quartzeux avec paillettes de mica argenté. Surface externe polie, gris foncé satiné; interne gris moyen. Bibracte F: Barral et al. 1998, fig. 65, n° 4: 70 – 40 av. J.-C.
- 181.** C.99.52-5. Jatte hémisphérique à bord en bourrelet et décor ocellé. Pâte gris foncé, dégraissant sablo-quartzeux avec paillettes de mica argenté. Surface externe polie, gris foncé satiné; interne gris moyen. Nyon VD: Rossi 1995, fig. 106, n° 22: 50 – 30 av. J.-C.; Lausanne-Vidy VD: Luginbühl et Schneiter 1999, n° 608: 40 – 20 av. J.-C.
- 182.** C.84.132-5. Jatte carénée à bord éversé et décor ocellé. Pâte gris moyen, dégraissant sablo-quartzeux avec paillettes de mica argenté. Surfaces polies, gris moyen satiné. Yverdon VD: Brunetti 2007, n° 700: vers 50 av. J.-C.
- 183.** C.83.225-9. Jatte à paroi oblique et bord arrondi éversé. Pâte gris à cœur gris moyen, dégraissant sablo-quartzeux avec abondantes paillettes de mica argenté. Surface externe partiellement polie, gris à gris moyen satiné, traces de suie; interne polie, gris moyen satiné. Besançon F: Guilhot et Goy dir. 1992, n° 457: 60 – 40 av. J.-C.
- 184.** C.84.133-11. Jatte carénée à bord éversé. Pâte gris moyen, dégraissant sablo-quartzeux avec paillettes de mica argenté. Surfaces partiellement polies, gris à gris moyen satiné. Genève: Haldimann 1991, n° 16: 60 – 40 av. J.-C.; Yverdon VD: Brunetti 2007, n° 713: vers 50 av. J.-C.
- 185.** C.84.134-2. Jatte carénée à bord éversé. Pâte gris moyen, dégraissant sablo-quartzeux avec paillettes de mica argenté. Surfaces partiellement polies gris à gris moyen satiné, décor ondé. Genève: Haldimann et Rossi 1994, n° 61: 30 – 10 av. J.-C.



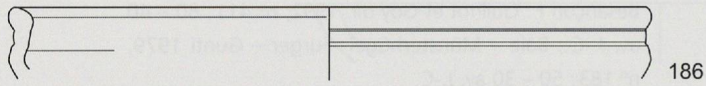

186

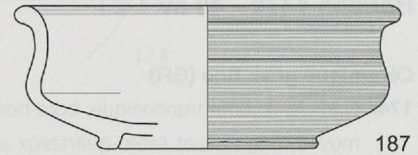

187

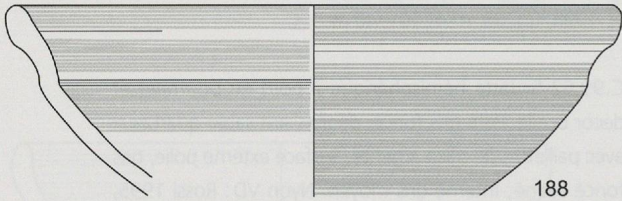

188

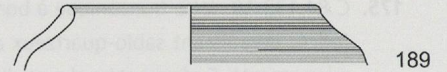

189

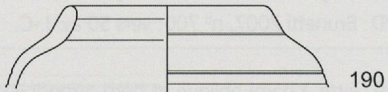

190

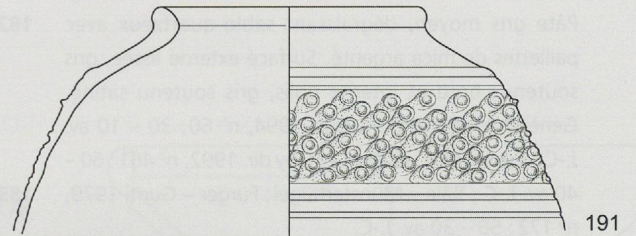

191

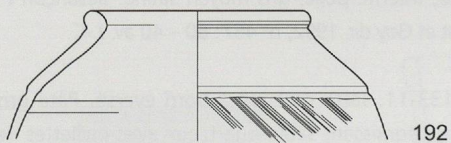

192

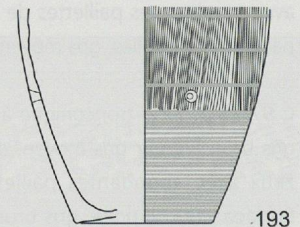

193

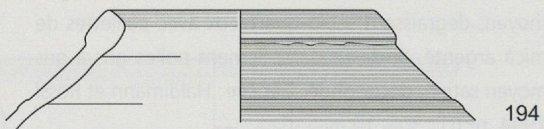

194

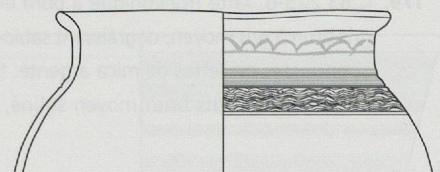

195

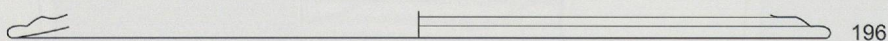

196

Horizon 4, 70-40 av. J.-C.: 186-196: GFI, Ech. 1:3

**Horizon 4 (70 – 40 av. J.-C.)****Céramique grise fine (GFI)**

- 186.** C.97.75-5. Jatte carénée à bord en bourrelet. Pâte gris clair, dégraissant sablo-quartzeux avec rares paillettes de mica argenté. Surfaces altérées, gris clair à moyen, traces de polissage sur le bord.
- 187.** C.97.75-6. Jatte carénée à bord en bourrelet. Pâte brun foncé à gris foncé, dégraissant sablo-quartzeux avec abondantes paillettes de mica argenté. Surface externe polie, gris foncé satiné; interne lissée, gris foncé.
- 188.** C.97.85-3. Jatte carénée à bord en bourrelet. Pâte gris moyen à cœur gris clair, dégraissant sablo-quartzeux avec paillettes de mica argenté. Surface externe polie, altérée, gris foncé satiné; interne partiellement polie, gris moyen à foncé mat.
- 189.** C.84.133-16. Pot à épaule marquée et bord vertical. Pâte gris clair, dégraissant sablo-quartzeux avec rares paillettes de mica argenté. Surface externe polie, gris clair à moyen satiné; interne gris moyen à foncé. Lausanne-Vidy VD: Luginbühl et Schneiter 1999, n° 540: vers 50 av. J.-C.; Yverdon VD: Brunetti 2007, n° 622: 80 – 50 av. J.-C.
- 190.** C.84.136-1. Pot à épaule marquée et bord replié. Pâte gris moyen à cœur gris clair, dégraissant sablo-quartzeux avec paillettes de mica argenté. Surface externe polie, gris foncé satiné; interne gris moyen. Yverdon VD: Brunetti 2007, n° 565: 80 – 50 av. J.-C.
- 191.** C.84.133-15. Pot à épaule marquée et bord éversé, décor ocellé. Pâte gris moyen, dégraissant sablo-
- 192.** C.85.14-3. Pot à épaule marquée et bord éversé, décor peigné. Pâte gris à brun moyen, dégraissant sablo-quartzeux avec rares paillettes de mica argenté. Surface externe polie hors zone décorée, gris beige à gris clair satiné; interne gris beige.
- 193.** C.84.133-19. Pot à fond concave, décor peigné. Pâte gris brun foncé, dégraissant sablo-quartzeux avec paillettes de mica argenté. Surface externe polie, gris foncé satiné; interne gris foncé. Trou de réparation sur la panse. Genève: Haldimann 1991, n° 17: 60 – 40 av. J.-C.
- 194.** C.84.134-3. Bouteille à bord épaissi. Pâte gris moyen à cœur gris brun foncé, dégraissant sablo-quartzeux avec paillettes de mica argenté. Surface externe polie, gris foncé satiné; interne gris moyen.
- 195.** C.84.50-3. Pot ovoïde à lèvre éversée, décor ondé. Pâte gris moyen, dégraissant sablo-quartzeux avec paillettes de mica argenté. Surface externe polie mais fortement altérée, gris moyen mat à satiné; interne gris moyen. Yverdon VD: Brunetti 2007, n° 600: vers 50 av. J.-C.
- 196.** C.84.133-20. Couvercle, bord oblique arrondi souligné par un cordon. Pâte gris brun à cœur gris moyen, dégraissant sablo-quartzeux avec paillettes de mica argenté. Surfaces partiellement polies, gris à gris moyen satiné.

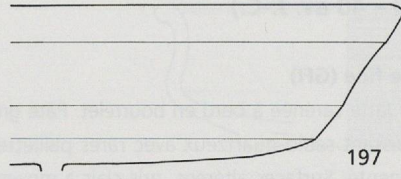
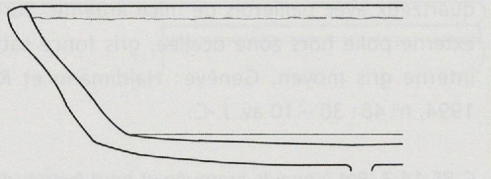

197

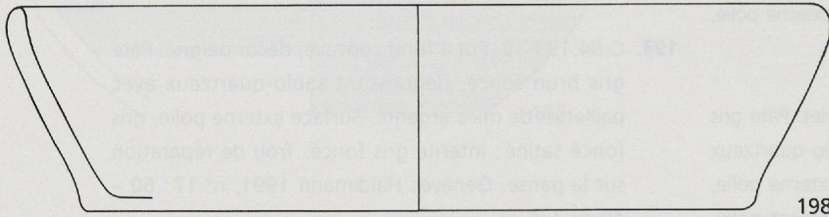

198

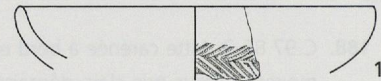

199

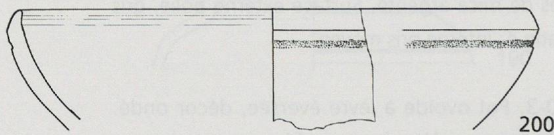

200

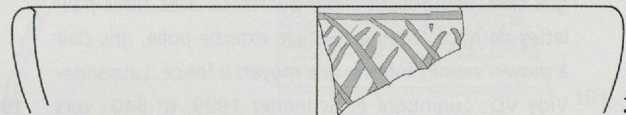

201

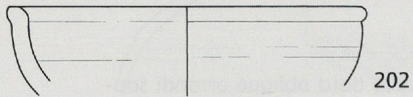

202

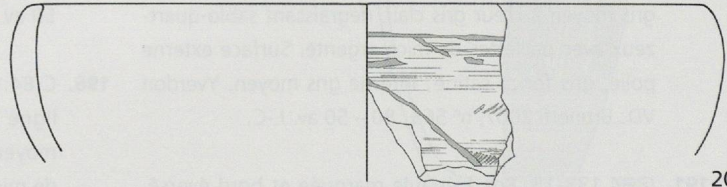

203

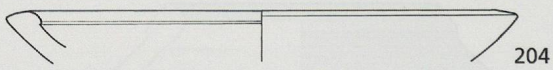

204

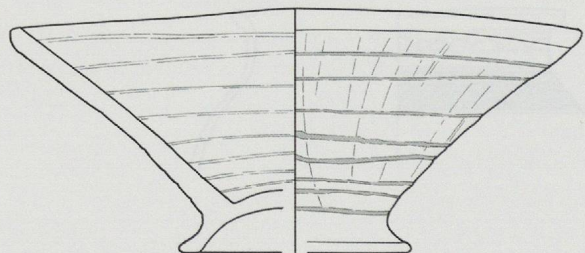

205

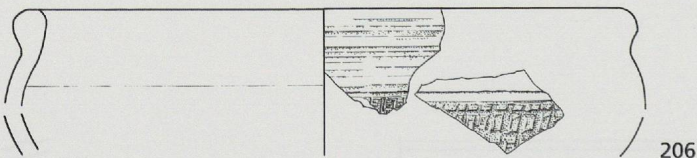

206

Horizon 4, 70-40 av. J.-C.: 197-206: CSO, Ech.1:3

**Horizon 4 (70 – 40 av. J.-C.)****Céramique culinaire sombre (CSO)**

- 197.** C.80.67-4. Plat à bord oblique, *simili* Consp.1. Pâte gris moyen, dégraissant sablo-quartzeux avec grosses inclusions blanchâtres et paillettes de mica argenté. Surface externe gris moyen, interne lissée, gris moyen satiné.
- 198.** C.82.178-2. Jatte, bord oblique. Pâte gris foncé à noirâtre, dégraissant sablo-quartzeux à grosses inclusions, paillettes de mica argenté. Surface externe brun moyen à gris foncé, interne gris moyen à gris foncé avec résidus noirâtres.
- 199.** C.84.133-22. Jatte tronconique, bord vertical et décor incisé. Pâte gris foncé, dégraissant sablo-quartzeux avec paillettes de mica argenté. Surface externe incisée et lissée, gris foncé; interne lissée, gris foncé.
- 200.** C.00.17-5. Jatte tronconique à bord vertical. Pâte gris moyen, dégraissant sablo-quartzeux avec inclusions chaulées et paillettes de mica argenté. Surface externe zonée gris clair à gris moyen; interne lissée, gris moyen. Lausanne-Vidy VD: Luginbühl et Schneiter 1999, n° 543: vers 50 av. J.-C.
- 201.** C.83.230-1. Jatte tronconique à bord vertical. Pâte gris moyen à gris brun foncé, dégraissant sablo-quartzeux avec abondantes paillettes de mica argenté. Surface externe zonée brun à gris moyen, décor poli; interne partiellement lissée, gris brun à ocre satiné.
- 202.** C.84.132-7. Jatte hémisphérique, lèvre éversée. Pâte gris moyen très sableuse, dégraissant sablo-quartzeux avec rares paillettes de mica argenté. Surfaces gris moyen à foncé.
- 203.** C.84.133-21. Jatte hémisphérique, bord vertical. Pâte gris brun à cœur gris foncé, dégraissant sablo-quartzeux avec paillettes de mica argenté. Surfaces gris foncé, décor poli gris foncé satiné.
- 204.** C.83.115-2. Jatte tronconique à bord oblique élargi. Pâte noirâtre, abondant dégraissant sablo-quartzeux avec paillettes de mica argenté. Surfaces zonées brun à noirâtre.
- 205.** C.85.14-4. Jatte-couvercle, bord oblique. Pâte gris moyen à cœur gris clair, dégraissant sablo-quartzeux avec abondantes paillettes de mica argenté. Surface externe brun à gris foncé zonée, décor lissé; interne gris brun à gris moyen, traces de suie sur le bord.
- 206.** C.84.124-3. Jatte hémisphérique, bord épaissi éversé. Pâte gris à cœur gris moyen, dégraissant sablo-quartzeux avec paillettes de mica argenté. Surface externe, décor peigné et lissé, gris moyen à gris foncé satiné; interne lissée, gris moyen satiné par endroits altéré.

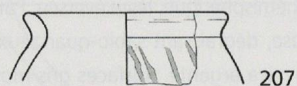

207

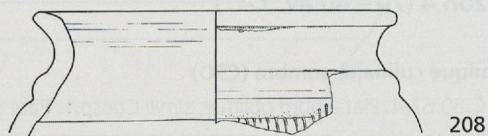

208

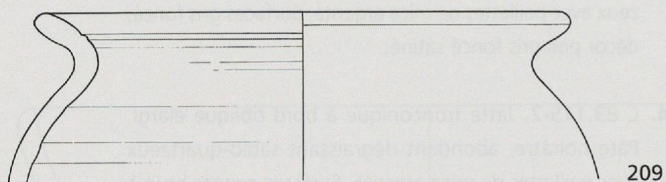

209

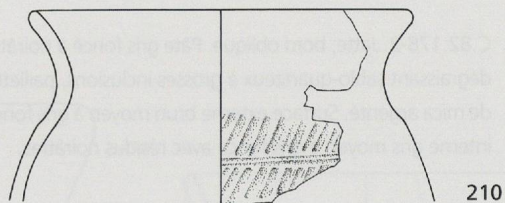

210

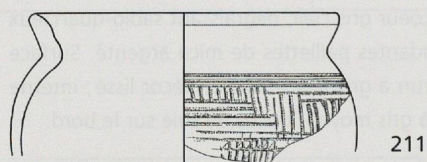

211

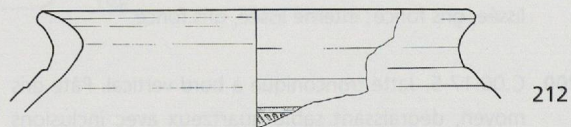

212

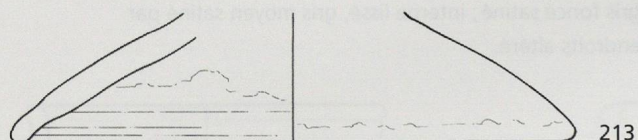

213

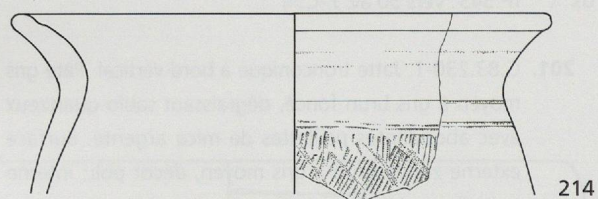

214

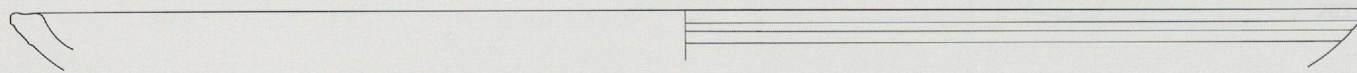

215

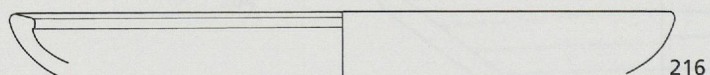

216

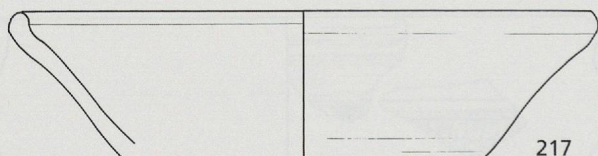

217



218

Horizon 4, 70-40 av. J.-C.: 207-213: CSO; 214: CNT, Ech.1:3; 215:GNT, Ech.1:4; 216-218: GNT, Ech.1:3

**Horizon 4 (70 – 40 av. J.-C.)****Céramique culinaire sombre (CSO)**

- 207.** C.84.132-6. Pot ovoïde à bord éversé. Pâte gris moyen, dégraissant sablo-quartzeux avec rares paillettes de mica argenté. Surface externe gris moyen, décor lissé gris moyen satiné; interne gris moyen.
- 208.** C.84.140-2. Pot ovoïde à lèvre éversée, col souligné par un cordon. Pâte gris moyen, dégraissant sablo-quartzeux avec rares paillettes de mica argenté. Surface externe gris moyen, décor peigné; interne gris moyen, bord lissé gris moyen satiné. Roanne F: Lavendhomme et Guichard 1997, pl. 72, n° 21: vers 40 – 30 av. J.-C.
- 209.** C.84.132-9. Pot ovoïde à lèvre éversée. Pâte ocre brun à cœur gris moyen, dégraissant sablo-quartzeux avec abondantes paillettes de mica argenté. Surfaces ocre gris pâle à gris moyen, traces de suie sur le col. Massongex VS: Haldimann *et al.* 1991, n° 60: 50 – 30 av. J.-C.
- 210.** C.84.133-23. Pot ovoïde à bord oblique. Pâte ocre brun à cœur gris moyen, dégraissant sablo-quartzeux avec abondantes paillettes de mica argenté. Surfaces brun gris pâle à gris moyen, décor peigné et strié.
- 211.** C.84.132-8. Pot ovoïde à bord éversé. Pâte ocre brun à gris foncé et cœur gris pâle, dégraissant sablo-quartzeux avec paillettes de mica argenté. Surface externe gris moyen à noirâtre, décor alterné de stries horizontales et verticales; interne gris moyen à gris foncé. Nyon VD: Morel et Amstad 1990, n° 61: 20 – 10 av. J.-C.
- 212.** C.84.140-1. Pot à col cintré, lèvre éversée. Pâte ocre à gris foncé et cœur gris clair, dégraissant sablo-quartzeux avec paillettes de mica argenté. Surface externe gris foncé, décor peigné; interne ocre.

- 213.** C.84.50-2. Couvercle. Pâte ocre gris à cœur gris foncé, dégraissant sablo-quartzeux avec rares paillettes de mica argenté. Surfaces gris moyen. Lausanne-Vidy VD: Luginbühl et Schneiter 1999, n° 547: vers 50 av. J.-C.

**Céramique claire non tournée (CNT)**

- 214.** C.84.133-26. Pot ovoïde à lèvre éversée. Pâte ocre à cœur gris pâle, dégraissant sablo-quartzeux avec paillettes de mica argenté. Surfaces beige ocre, décor peigné sur la panse. Yverdon VD: Brunetti 2007, n° 611: vers 50 av. J.-C.

**Céramique grise non tournée (GNT)**

- 215.** C.00.13-10. Plat tronconique à bord horizontal rainuré. Pâte gris brun foncé à cœur gris foncé, dégraissant sablo-quartzeux avec rares paillettes de mica argenté. Surfaces gris foncé, traces de suie externe.
- 216.** C.97.82-3. Jatte tronconique à bord épaissi en biseau. Pâte noirâtre, dégraissant sablo-quartzeux avec rares paillettes de mica argenté. Surface externe partiellement polie, gris foncé à noir brillant; interne lissée, noir satiné.
- 217.** C.80.67-5. Jatte tronconique à bord vertical. Pâte noirâtre, dégraissant sablo-quartzeux avec paillettes de mica argenté. Surface externe gris moyen à foncé, traces de suie; interne polie, gris foncé brillant.
- 218.** C.84.133-25. Jatte tronconique à bord replié. Pâte gris moyen, dégraissant sablo-quartzeux avec paillettes de mica argenté. Surfaces gris moyen, décor peigné sur la panse. Besançon F: Guilhot et Goy dir. 1992, n° 517: 60 – 40 av. J.-C.

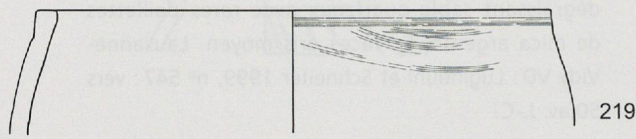

219

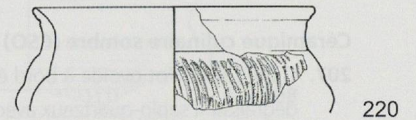

220

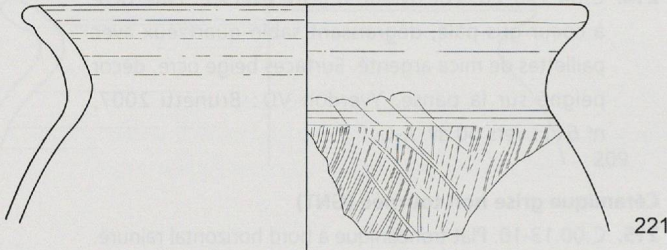

221

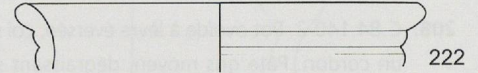

222

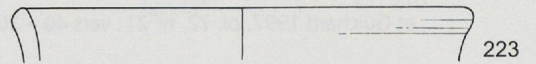

223

Horizon 4, 70-40 av. J.-C.: 219-222: GNT; 223: IND, Ech.1:3

**Horizon 4 (70 – 40 av. J.-C.)**

**Céramique grise non tournée (GNT)**

- 219. C.97.82-5. Jatte – tonneau à bord épaissi. Pâte gris moyen, gros dégraissant sablo-quartzeux avec rare paillettes de mica argenté. Surfaces gris moyen à foncé.
- 220. C.00.13-11. Pot à lèvre éversée et panse bilobée. Pâte gris noirâtre, dégraissant sablo-quartzeux avec paillettes de mica argenté. Surface externe gris foncé, décor peigné; interne gris foncé.
- 221. C.84.134-4. Pot ovoïde à lèvre éversée. Pâte ocre à gris moyen et cœur gris clair, dégraissant sablo-quartzeux avec paillettes de mica argenté. Surface externe

gris moyen, décor peigné sur la panse et traces de suie sur le bord; interne, lissé sur le bord, gris moyen à gris moyen satiné.

- 222. C.84.124-4. Pot à lèvre éversée et col annelé. Pâte gris noirâtre, dégraissant sablo-quartzeux avec paillettes de mica argenté. Surfaces lissées, gris clair à gris moyen satiné.

**Céramique « indigène » valaisanne (IND)**

- 223. C.97.75-9. Pot ovoïde, lèvre éversée. Pâte ocre à gris foncé légèrement feuilletée, dégraissant sableux comportant des talc schistes. Surface externe polie, noir brillant; interne lissée, gris moyen satiné.

226. C.87.11-1. Pot à lèvre éversée et panse bilobée. Pâte gris moyen, gros dégraissant sablo-quartzeux avec rare paillettes de mica argenté. Surfaces gris moyen à foncé.

227. C.07.21-1. Pot à lèvre éversée et panse bilobée. Pâte gris moyen, gros dégraissant sablo-quartzeux avec rare paillettes de mica argenté. Surfaces gris moyen à foncé.

228. C.07.17-1. Pot à lèvre éversée et panse bilobée. Pâte gris moyen, gros dégraissant sablo-quartzeux avec rare paillettes de mica argenté. Surfaces gris moyen à foncé.

**Terre sigillée parlans (TS 0-0)**

- 229. C.85.14-1. Coupelle à lèvre éversée. Pâte gris foncé, dégraissant sablo-quartzeux avec rare paillettes de mica argenté. Surfaces gris foncé à noir brillant.

231. C.85.116-2. Goblet cylindrique à lèvre éversée. Pâte ocre à gris foncé, dégraissant sableux comportant des talc schistes. Surface externe polie, noir brillant; interne lissée, gris moyen satiné.

232. C.87.215-2. Goblet cylindrique à lèvre éversée. Pâte ocre à gris foncé, dégraissant sableux comportant des talc schistes. Surface externe polie, noir brillant; interne lissée, gris moyen satiné.

233. C.85.219-3. Goblet cylindrique à lèvre éversée. Pâte ocre à gris foncé, dégraissant sableux comportant des talc schistes. Surface externe polie, noir brillant; interne lissée, gris moyen satiné.

**Amphoras (AMP)**

- 234. C.85.12-1. Amphore tholémaise. Pâte ocre à gris foncé, dégraissant sableux comportant des talc schistes. Surface externe polie, noir brillant; interne lissée, gris moyen satiné.





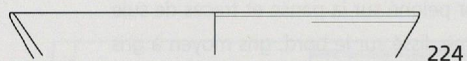

224

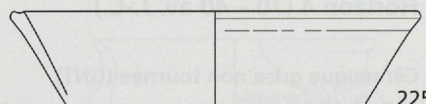

225

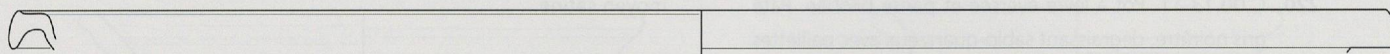

226

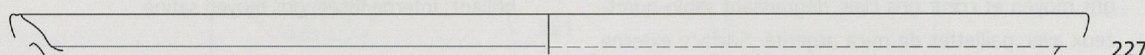

227

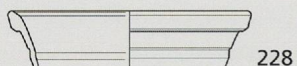

228



229

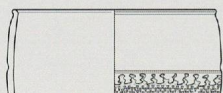

230

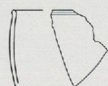

231

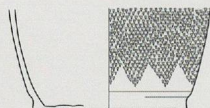

232



233

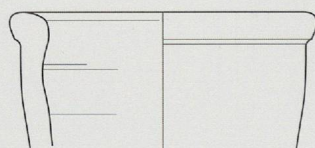

234

Horizon 5a, 40-20 av. J.-C.: 224-228: TS A; 229: TS B; 230-233: PFI; 234: AMP, Ech.1:3

**Horizon 5a (40 – 20 av. J.-C.)****Terre sigillée italique (TS A)**

**224.** C.97.71-1. Coupelle à paroi oblique Consp.7. Pâte beige pâle très fine sans dégraissant visible; engobe brun rouge brillant légèrement altéré. Lyon F: Goudineau *et al.* 1989, pl. 67, n° 1: 40 – 10 av. J.-C.; Lyon F: Desbat 1998, fig. 12, n° 1: 40 – 20 av. J.-C.

**225.** 85.118-1. Coupe à paroi oblique et bord cannelé Consp.7. Pâte ocre chamois, abondant dégraissant sablo-quartzeux avec particules blanchâtres. Engobe brun rouge brillant, surface externe altérée. Lyon F: Desbat *et al.* 1996, pl. 1, 12: 30 – 20 av. J.-C.; Bâle – Münsterhügel: Furger – Gunti 1979, n° 399: 20 – 10 av. J.-C.

**226.** C.83.51-1. Plat à marli à lèvres pendante verticale Consp.11.2. Pâte beige fine, très fin dégraissant sableux. Engobe brun rouge brillant, fortement altéré sur le marli. Nyon VD: Rossi 1995, fig. 105, n° 8: 50 – 30 av. J.-C.; Messen SO, Schucany 1998, Abb. 41, n° 22: 40 – 20 av. J.-C.

**227.** C.83.222-1. Plat à lèvres pendante, peu détachée de la paroi Consp.12.1.3. Pâte brun très fine, très fin dégraissant sableux. Engobe brun rouge brillant, altérée sur le marli. Pièce brûlée secondairement. Genève: Haldimann et Rossi 1994, n° 12: 30 – 10 av. J.-C.; Lausanne-Vidy VD: Luginbühl et Schneiter 1999, n° 551: 40 – 20 av. J.-C.; Massongex VS: Haldimann *et al.* 1991, n° 110: 30 – 10 av. J.-C.

**228.** C.82.173-1. Coupelle Consp.14.1.3. Pâte beige pâle très fine sans dégraissant visible; engobe brun rouge brillant. Nyon VD: Morel et Amstad 1990, n° 13: 20 – 10 av. J.-C.; Roanne F: Lavendhomme et Guichard 1997, pl. 92, n° 16: vers 20 – 10 av. J.-C.

**Terre sigillée padane (TS B-C)**

**229.** C.85.12-1. Coupelle à marli éversé Consp.13. Pâte gris pâle à gris foncé, abondant dégraissant sableux. Engobe brun à brun noir mat à brillant. Pièce fortement brûlée secondairement. Massongex VS: Haldimann *et al.* 1991, n° 146: 10 av. – 10 apr. J.-C.; Lausanne-Vidy VD: Luginbühl et Schneiter 1999,

n° 554: 40 – 20 av. J.-C.; Bibracte F: Barral *et al.* 1998, fig. 74, n° 2: 30 – 10 av. J.-C.

**Parois fines (PFI)**

**230.** C.83.219-1. Gobelet cylindrique de type ACO. Pâte ocre à cœur gris moyen, fin dégraissant sableux avec quelques paillettes de mica argenté. Surface externe moulée, bandeau poli ocre satiné; surface interne lissée. Genève: Haldimann et Rossi 1994, n° 25: 30 – 10 av. J.-C.; Nyon VD: Rossi 1995, fig. 105, n° 12: 50 – 30 av. J.-C.; Lausanne-Vidy VD: Luginbühl et Schneiter 1999, n° 561: 40 – 20 av. J.-C.; Lyon F: Goudineau *et al.* 1989, pl. 69, n° 47: 40 – 10 av. J.-C. Macon F: Barthélemy et Lamoine 2000, fig. 2, n° 6: 40 – 20 av. J.-C.; Bibracte F: Barral *et al.* 1998, fig. 74, n° 4: 30 – 10 av. J.-C.; Roanne F: Lavendhomme et Guichard 1997, pl. 74, n° 21: vers 40 – 30 av. J.-C.

**231.** C.85.118-2. Gobelet cylindrique, bord éversé. Pâte ocre orange fine, fin dégraissant sableux avec nombreuses paillettes de mica argenté. Surface externe polie, ocre satiné; interne lissée, ocre clair. Genève: Haldimann et Rossi 1994, n° 26: 30 – 10 av. J.-C.

**232.** C.83.219-2. Gobelet à fond concave et bandes ornées à la molette. Pâte beige ocre à dégraissant sableux quartzeux fin, nombreuses paillettes de mica argenté. Engobe externe brun ocre satiné; surface interne lissée, ocre beige.

**233.** C.83.219-3. Gobelet à fond concave et décor de bandes ornées à la molette. Pâte brune, fin dégraissant sablo-quartzeux avec nombreuses paillettes de mica argenté. Surface externe lissée gris brun beige; interne lissée, beige pâle. Pâte analogue à l'atelier de Loyasse: Genin *et al.* 1997, 23: 30 – 20 av. J.-C.; Lyon F: Goudineau *et al.* 1989, pl. 69, n° 39: 40 – 10 av. J.-C.

**Amphores (AMP)**

**234.** C.83.52-1. Amphore rhodienne Camulodunum 184. Pâte ocre saumon, abondant dégraissant sablo-quartzeux avec paillettes de mica doré. Engobe beige verdâtre mat. Lyon F: Lemaître *et al.* 1998, fig. 7, n° 10: 40 – 20 av. J.-C.; Lyon F: Desbat 1998, fig. 17, n° 7: 40 – 20 av. J.-C.

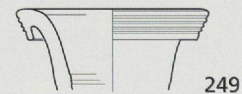
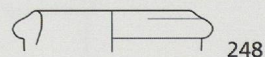
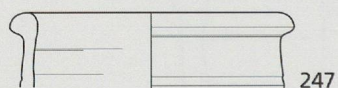
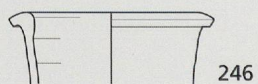
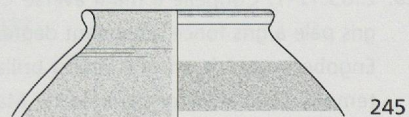
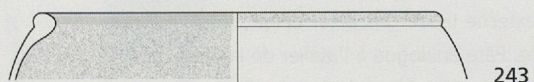
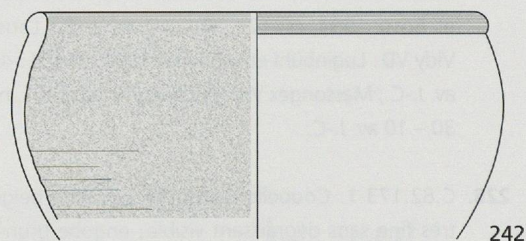
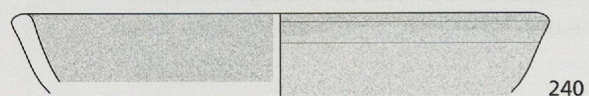
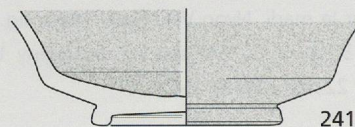
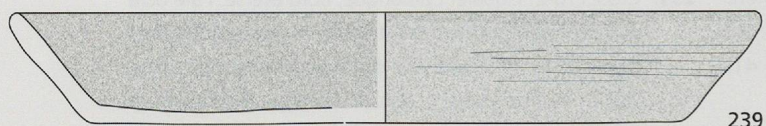
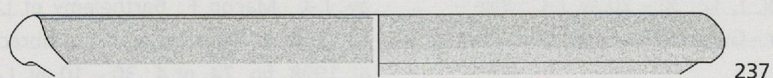
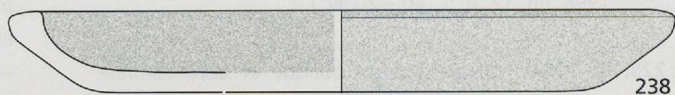
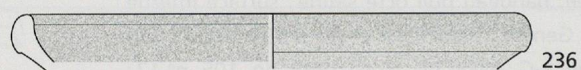
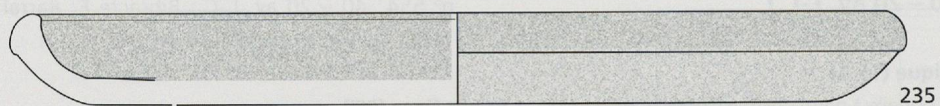

Horizon 5a, 40-20 av. J.-C.: 235-241 : PEI; 242-245:PNT; 246-249: CRU, Ech.1:3

**Horizon 5a (40 – 20 av. J.-C.)****Plats à engobe interne (PEI)**

**235.** C.82.173-2. Plat à bord épaissi en bourrelet externe. Pâte saumon assez fine, abondant dégraissant sablo-quartzueux, abondantes paillettes de mica argenté. Surface externe lissée, beige à brun foncé; interne et bord engobés, brun rouge à brun foncé, satiné. Traces de suie. Lausanne-Vidy VD: Luginbühl et Schneiter 1999, n° 574: 40 – 20 av. J.-C.; Massongex VS: Haldimann *et al.* 1991, n° 118: 30 – 10 av. J.-C. Avenches VD: Meylan Krause 1997, n° 21: seconde moitié du 1<sup>er</sup> siècle av. J.-C.

**236.** C.85.118-4. Plat à bord épaissi en bourrelet externe. Pâte saumon assez fine, abondant dégraissant sablo-quartzueux, abondantes paillettes de mica argenté. Surface externe lissée, beige pâle; interne et bord engobés, brun rouge satiné.

**237.** C.85.12-3. Plat à bord épaissi en bourrelet externe. Pâte brun ocre, abondant dégraissant sablo-quartzueux avec paillettes de mica argenté. Surface externe polie, beige ocre satiné; interne et bord engobés, brun rouge satiné. Nyon VD: Morel et Amstad 1990, n° 31: 20 – 10 av. J.-C.

**238.** C.85.118-5. Plat à bord oblique épaissi. Pâte ocre chamois, abondant dégraissant sablo-quartzueux, abondantes paillettes de mica argenté. Surface externe lissée, ocre, traces de suie sur la paroi et le bord; interne et bord engobés, brun violet satiné. Genève: Haldimann et Rossi 1994, n° 41: 30 – 10 av. J.-C.

**239.** C.83.222-2. Plat à bord oblique. Pâte ocre à cœur brun, dégraissant sablo-quartzueux à paillettes de mica argenté. Surface externe lissée, beige pâle; interne, brun violet mat, traces de suie sur le bord. Genève: Haldimann et Rossi 1994, n° 45: 30 – 10 av. J.-C.; Avenches VD: Meylan Krause 1997, n° 20: seconde moitié du 1<sup>er</sup> siècle av. J.-C.

**240.** C.00.36-1. Plat à bord oblique. Pâte beige saumon, dégraissant sablo-quartzueux à grosses inclusions blanchâtres, rares paillettes de mica argenté. Surface externe partiellement polie beige mat à ocre beige satiné; interne et bord engobés, brun rouge satiné. Lausanne-Vidy VD: Luginbühl et Schneiter 1999, n° 571: 40 – 20 av. J.-C.

**241.** C.97.71-4. Coupelle carénée. Pâte brun beige, dégraissant sablo-quartzueux avec inclusions blanchâtres et paillettes de mica argenté. Surface externe lissée, beige pâle; interne polie beige, fond engobé partiellement poli brun ocre, satiné.

**Céramique peinte (PNT)**

**242.** C.82.173-3. Bol Type Roanne. Pâte beige saumon, fine; dégraissant sablo-quartzueux, rares paillettes de mica argenté. Surface externe peinte en blanc, bord poli beige brun satiné; interne lissée beige saumon. Genève:

Haldimann et Rossi 1994, n° 1: 30 – 10 av. J.-C.; Lausanne-Vidy VD: Luginbühl et Schneiter 1999, n° 565: 40 – 20 av. J.-C.; Massongex VS: Haldimann *et al.* 1991, n° 119: 30 – 10 av. J.-C.; Lyon F: Goudineau *et al.* 1989, pl. 69, n° 57: 40 – 10 av. J.-C.; Lyon F: Desbat 1998, fig. 15, n° 10: 40 – 20 av. J.-C.; Roanne F: Lavendhomme et Guichard 1997, pl. 77, n° 8: vers 40 – 30 av. J.-C.

**243.** C.85.12-4. Bol Type Roanne. Pâte brun à cœur gris, légèrement feuilletée; dégraissant sablo-quartzueux avec nombreuses paillettes de mica argenté. Surface externe peinte en blanc mat, bord poli brun satiné; interne lissée, brun. Lyon F: Desbat 1998, fig. 14, n° 1: 40 – 20 av. J.-C.

**244.** C.83.51-6. Pot à col cintré peint en rouge. Pâte ocre saumon, dégraissant sablo-quartzueux avec paillettes de mica argenté. Surface externe lissée beige ocre, peinture brun rouge avec traces de polissage sur le col. Surface interne lissée, beige saumon. Genève: Haldimann et Rossi 1994, n° 4: 30 – 10 av. J.-C.; Lausanne-Vidy VD: Luginbühl et Schneiter 1999, n° 568: 40 – 20 av. J.-C.; Avenches VD: Meylan Krause 1997, n° 13: seconde moitié du 1<sup>er</sup> siècle av. J.-C.; Messen SO, Schucany 1998, Abb. 41, n° 34: 40 – 20 av. J.-C.

**245.** C.83.222-4. Bouteille ovoïde à bord éversé. Pâte ocre saumon, dégraissant sablo-quartzueux avec inclusions blanchâtres. Surface externe peinte; interne lissée, beige brun. Bâle – Münsterhügel: Furger – Gunti 1979, n° 326: 30 – 20 av. J.-C.

**Cruche (CRU)**

**246.** C.82.173-5. Cruche à lèvres éversées légèrement pendante. Pâte ocre, dégraissant sablo-quartzueux, abondantes paillettes de mica argenté. Surfaces lissées.

**247.** C.83.52-2. Cruche à lèvres en bourrelet. Pâte brune, dégraissant sablo-quartzueux avec inclusions blanchâtres et paillettes de mica argenté. Surfaces lissées. Genève: Haldimann et Rossi 1994, n° 36: 30 – 10 av. J.-C.; Nyon VD: Morel et Amstad 1990, n° 46: 20 – 10 av. J.-C.; Roanne F: Lavendhomme et Guichard 1997, pl. 93, n° 15: vers 20 – 10 av. J.-C.

**248.** C.97.69-4. Cruche à lèvres arrondie pendante. Pâte ocre brun à cœur gris foncé, dégraissant sablo-quartzueux. Surfaces lissées.

**Horizon 5a (40 – 20 av. J.-C.)****Cruche (CRU)**

**249.** C.97.71-3. Cruche à lèvres en bandeau cannelé. Pâte brun ocre à cœur gris, dégraissant sablo-quartzueux avec nodules de chaux et paillettes de mica argenté. Surfaces lissées beige ocre. Bibracte F: Barral *et al.* 1998, fig. 73, n° 5: vers 20 av. J.-C.

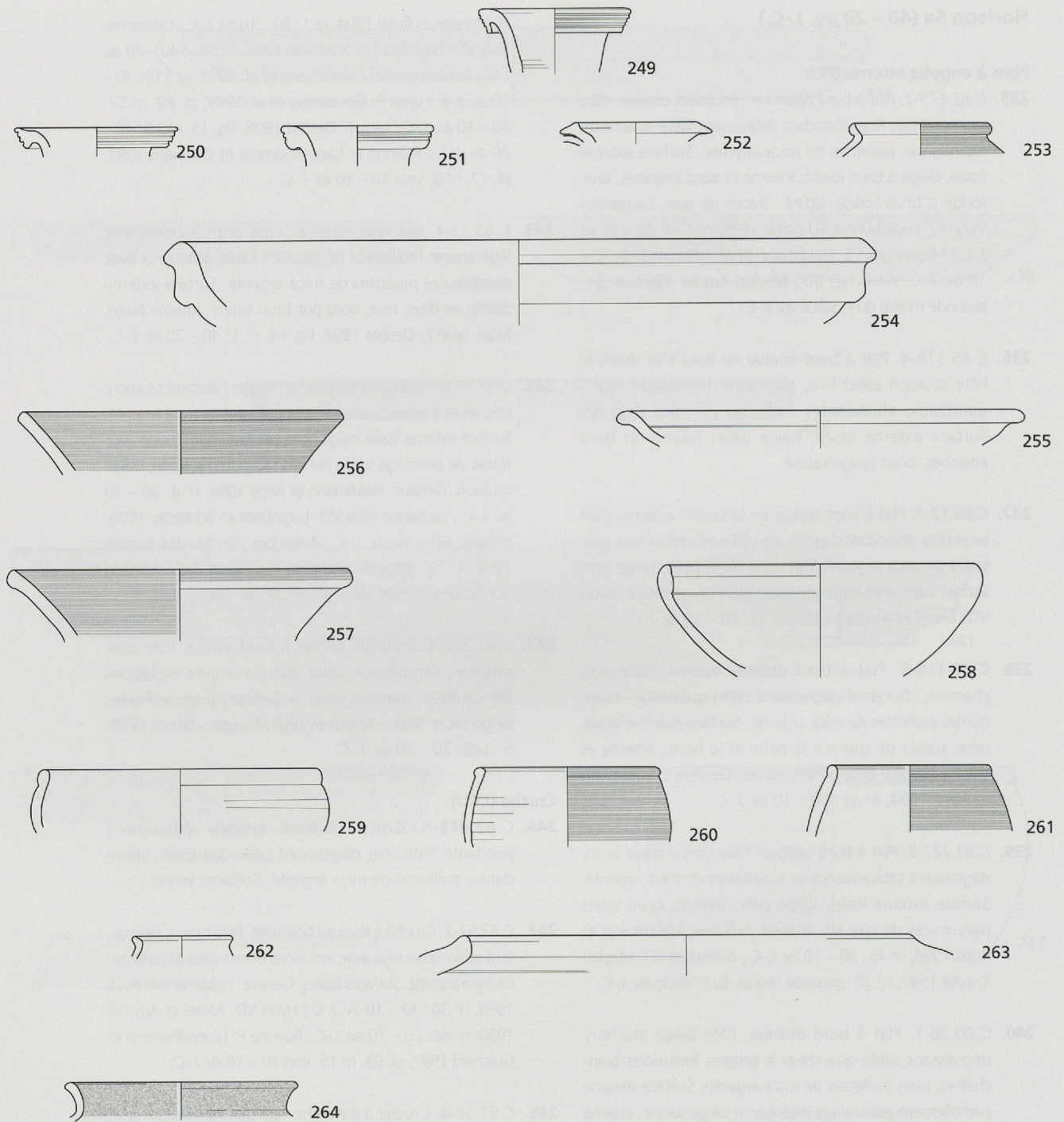

Horizon 5a, 40-20 av. J.-C.: 250-253: CRU; 254: MOR; 255-263: CFI; 264: MIC. Ech.1:3

- 250.** C.97.69-3. Cruche à lèvres en bandeau cannelé concave. Pâte beige saumon, dégraissant sablo-quartzueux avec inclusions noires et rares paillettes de mica argenté. Surfaces lissées beige. Lyon F: Goudineau *et al.* 1989, pl. 70, n° 63: 40 – 10 av. J.-C.; Lyon F: Desbat 1998, fig. 13, n° 14: 40 – 20 av. J.-C.; Avenches VD: Meylan Krause 1997, n° 36: seconde moitié du I<sup>er</sup> siècle av. J.-C.
- 251.** C.83.52-3. Cruche à lèvres en bandeau cannelé. Pâte beige pâle fine, très fin dégraissant sableux. Surfaces lissées beige. Lausanne-Vidy VD: Luginbühl et Schneiter 1999, n° 581: 40 – 20 av. J.-C.; Bibracte F: Luginbühl 1996, Cr 5c: 30 av. – 15 apr. J.-C.; Roanne F: Lavendhomme et Guichard 1997, pl. 91, n° 1: vers 20 – 10 av. J.-C.
- 252.** C.83.51-2. Cruche à lèvres triangulaire concave. Pâte brune très fine, fin dégraissant sablo-quartzueux. Surfaces lissées, beige brun. Genève: Haldimann et Rossi 1994, n° 34: 30 – 10 av. J.-C.
- 253.** C.83.222-7. *Urceus* à bord concave. Pâte brun foncé, dégraissant sableux avec inclusions blanchâtres; surface externe polie, brun foncé à brun noirâtre satiné, interne brun lissée. Pièce brûlée secondairement. Lausanne-Vidy VD: Luginbühl et Schneiter 1999, n° 594: 40 – 20 av. J.-C.
- Mortier (MOR)**
- 254.** C.82.89-1. Mortier caréné à lèvres en bandeau concave. Pâte beige verdâtre, abondant dégraissant sableux avec inclusions noirâtres. Surface interne lissée, beige pâle verdâtre. Lausanne-Vidy VD: Luginbühl et Schneiter 1999, n° 582: 40 – 20 av. J.-C.; Avenches VD: Meylan Krause 1997, n° 41: seconde moitié du I<sup>er</sup> siècle av. J.-C.; Lyon F: Maza 2001, fig. 28, n° 9: 60 – 40 av. J.-C.; Lyon F: Goudineau *et al.* 1989, pl. 70, n° 66: 40 – 10 av. J.-C.; Bibracte F: Luginbühl 1996, Mor 1a: 90 – 50 av. J.-C.; Roanne F: Lavendhomme et Guichard 1997, pl. 91, n° 3: vers 20 – 10 av. J.-C.
- Céramique claire fine (CFI)**
- 255.** C.88.14-1. Plat à marli *simili* Lamboglia 36. Pâte ocre saumon, dégraissant sablo-quartzueux avec paillettes de mica argenté. Surfaces lissées.
- 256.** C.83.131-2. Plat à bord oblique. Pâte ocre brun, dégraissant sablo-quartzueux avec nombreuses paillettes de mica argenté. Surface externe lissée beige; interne polie, beige saumon mat.
- 257.** 82.173-4. Plat à paroi oblique et bord légèrement éversé. Pâte ocre à cœur gris, dégraissant sablo-quartzueux avec abondantes paillettes de mica argenté. Surface externe lissée beige ocre, interne polie beige ocre satiné. Pièce brûlée secondairement. Genève: Haldimann et Rossi 1994, n° 80: 30 – 10 av. J.-C.; Lausanne-Vidy VD: Luginbühl et Schneiter 1999, n° 587: 40 – 20 av. J.-C.
- 258.** C.83.222-5. Jatte tronconique, bord en amande. Pâte beige ocre, dégraissant sablo-quartzueux, abondantes paillettes de mica argenté. Surfaces lissées beige saumon, légèrement altérées. Genève: Haldimann et Rossi 1994, n° 81: 30 – 10 av. J.-C.; Lausanne-Vidy VD: Luginbühl et Schneiter 1999, n° 586: 40 – 20 av. J.-C.
- 259.** C.85.12-5. Bol, Type Roanne. Pâte ocre saumon, dégraissant sablo-quartzueux avec nombreuses paillettes de mica argenté. Surface externe partiellement polie ocre saumon, interne lissée, beige saumon. Genève: Haldimann et Rossi 1994, n° 78: 30 – 10 av. J.-C.; Nyon VD: Morel et Amstad 1990, n° 110: 10 av. – 20 apr. J.-C.; Lausanne-Vidy VD: Luginbühl et Schneiter 1999, n° 593: 40 – 20 av. J.-C.
- 260.** C.83.222-6. Bol, Type Roanne. Pâte beige brun fine, dégraissant sablo-quartzueux avec paillettes de mica argenté. Surface externe polie, beige ocre, interne lissée, beige. Genève: Haldimann et Rossi 1994, n° 77: 30 – 10 av. J.-C.
- 261.** C.85.118-6. Gobelet en forme de tonneau. Pâte ocre brun, dégraissant sablo-quartzueux avec paillettes de mica argenté. Surface externe polie, ocre brun satiné, interne lissée, ocre. Lausanne-Vidy VD: Luginbühl et Schneiter 1999, n° 598: 40 – 20 av. J.-C.
- 262.** C.83.52-5. Pot à lèvres éversée. Pâte ocre brun, dégraissant sableux avec paillettes de mica argenté. Surface externe lissée ocre beige. Avenches VD: Meylan Krause 1997, n° 28: seconde moitié du I<sup>er</sup> siècle av. J.-C.
- 263.** C.83.52-4. Bouteille ovoïde à bord replié arrondi. Pâte ocre saumon à cœur gris beige, dégraissant sablo-quartzueux, quelques paillettes de mica argenté. Surfaces lissées, beige saumon. Messen SO, Schucany 1998, Abb. 41, n° 32: 40 – 20 av. J.-C.
- Céramique micacée (MIC)**
- 264.** C.00.12-1. Pot à lèvres éversée triangulaire. Pâte beige à cœur ocre, dégraissant sableux avec paillettes de mica argenté. Surface externe, engobe ocre jaune micacée mat; interne beige à ocre pâle mat.

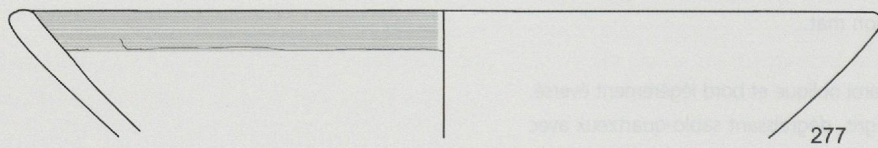
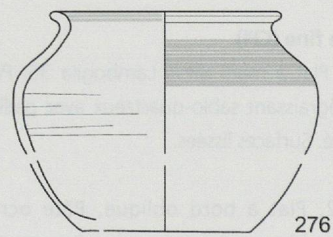
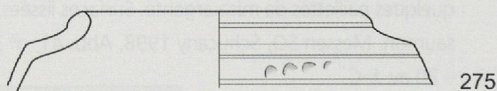
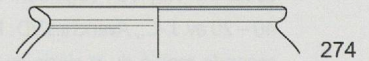
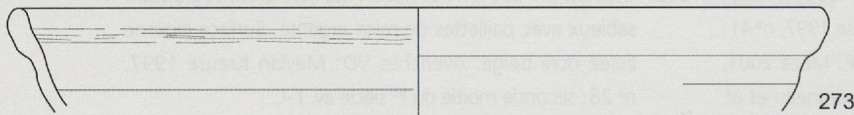
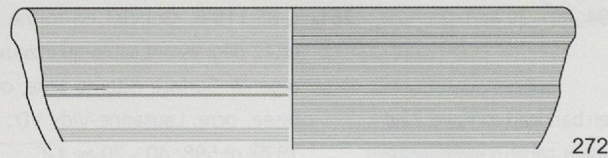
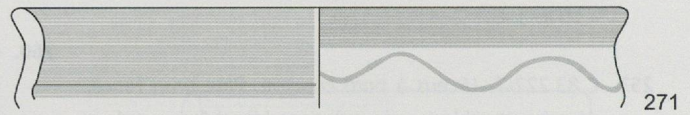
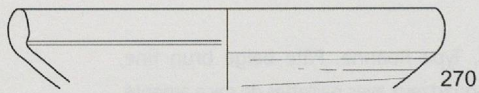
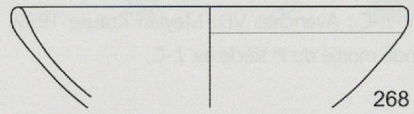
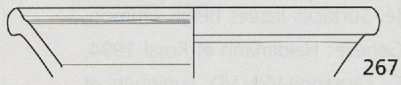
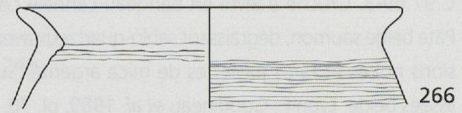
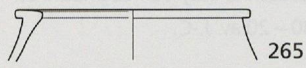

Horizon 5a, 40-20 av. J.-C.: 265-266: CCL; 267-276: GFI; 277: CSO, Ech.1:3

**Horizon 5a (40 – 20 av. J.-C.)****Céramique culinaire claire (CCL)**

**265.** C.97.71-6. Pot à lèvre horizontale. Pâte ocre saumon, dégraissant sablo-quartzeux avec paillettes de mica argenté. Surface externe lissée, beige ocre. Nyon VD: Morel et Amstad 1990, n° 44: 20 – 10 av. J.-C.; Besançon F: Guilhot *et al.* 1992, n° 849: 40 – 30 av. J.-C.; Lyon F: Desbat 1998, fig. 157, n° 12: 40 – 20 av. J.-C.

**266.** C.83.222-17. Pot ovoïde à bord éversé. Pâte gris noir, dégraissant sablo-quartzeux avec paillettes de mica argenté. Surface externe beige brun à gris moyen, stries horizontales; interne gris beige.

**Céramique grise fine (GFI)**

**267.** C.83.222-8. Coupelle à lèvre pendante peu détachée de la paroi *simili* Consp.14.1. Pâte gris moyen à cœur gris, dégraissant sablo-quartzeux avec nombreuses paillettes de mica argenté. Surface externe lissée gris moyen, interne polie gris foncé satiné. Genève: Haldimann et Rossi 1994, n° 54: 30 – 10 av. J.-C.

**268.** C.00.36-2. Jatte hémisphérique à bord oblique épaissi. Pâte gris moyen à cœur gris clair, dégraissant sablo-quartzeux, abondantes paillettes de mica argenté. Surfaces polies gris foncé brillantes. Genève: Haldimann et Rossi 1994, n° 60: 30 – 10 av. J.-C.; Besançon F: Guilhot *et al.* 1992, n° 882: 40 – 30 av. J.-C.;

**269.** C.82.89-2. Jatte tronconique à bord légèrement replié. Pâte gris foncé, dégraissant sablo-quartzeux, abondantes paillettes de mica argenté. Surface externe lissée, tiers supérieur poli, gris à gris foncé; interne polie avec surpolissage vertical, gris foncé satiné à brillant.

**270.** C.97.71-2. Jatte tronconique à bord vertical en amande. Pâte gris moyen à cœur gris clair, dégraissant sablo-quartzeux, abondantes paillettes de mica argenté. Surface externe lissée et partiellement polie, gris à gris foncé; interne lissée, gris foncé. Lausanne-Vidy VD: Luginbühl et Schneiter 1999, n° 605: 40 – 20 av. J.-C.

**271.** C.85.12-6. Jatte carénée à bord éversé. Pâte gris à cœur gris moyen, dégraissant sablo-quartzeux, abondantes paillettes de mica argenté. Surface externe lissée, bord et décor ondé polis, gris moyen à gris

foncé satiné; interne polie, gris foncé satiné. Genève: Haldimann et Rossi 1994, n° 61: 30 – 10 av. J.-C.; Nyon VD: Morel et Amstad 1990, n° 5: 20 – 10 av. J.-C.; Lausanne-Vidy VD: Luginbühl et Schneiter 1999, n° 607: 40 – 20 av. J.-C.

**272.** C.82.173-6. Jatte carénée à bord en bourrelet. Pâte gris moyen à foncé, dégraissant sablo-quartzeux, abondantes paillettes de mica argenté. Surface externe lissée, bord et bandeau polis, gris moyen à gris foncé satiné; interne du bord à la carène polie, gris foncé satiné. Genève: Haldimann et Rossi 1994, n° 63: 30 – 10 av. J.-C.

**273.** C.83.222-9. Jatte carénée à bord en amande éversé. Pâte gris moyen, dégraissant sablo-quartzeux, abondantes paillettes de mica argenté. Surface externe lissée, bord et bandeau polis, gris clair à moyen satiné; interne polie, gris clair satiné.

**274.** C.97.71-9. Pot ovoïde à lèvre éversée arrondie. Pâte gris brun, dégraissant sablo-quartzeux, abondantes paillettes de mica argenté. Surface externe lissée, grise.

**275.** C.00.36-4. Pot caréné à bord en bourrelet replié. Pâte gris moyen, dégraissant sablo-quartzeux, abondantes paillettes de mica argenté. Surface externe polie gris foncé, décor à la molette; interne lissée, grise, altérée.

**276.** C.83.222-10. Pot à épaule marquée, lèvre éversée arrondie. Pâte gris foncé à cœur brun, dégraissant sablo-quartzeux, abondantes paillettes de mica argenté. Surface externe lissée, polie du bord à l'épaule, gris foncé satiné; interne lissée, grise. Genève: Haldimann et Rossi 1994, n° 50: 30 – 10 av. J.-C.

**Céramique culinaire sombre (CSO)**

**277.** C.00.36-5. Jatte, bord oblique. Pâte gris brun à cœur gris moyen, dégraissant sablo-quartzeux avec paillettes de mica argenté. Surface externe gris moyen rugueuse, interne lissée avec bord poli gris moyen à foncé satiné.



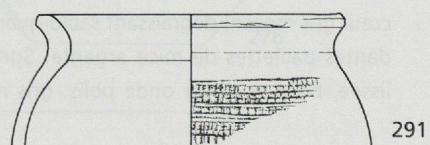
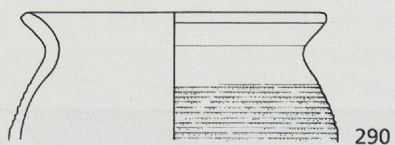
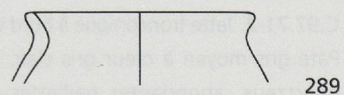
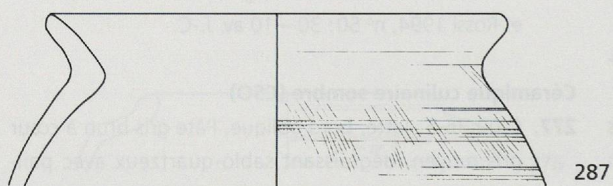
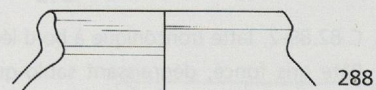
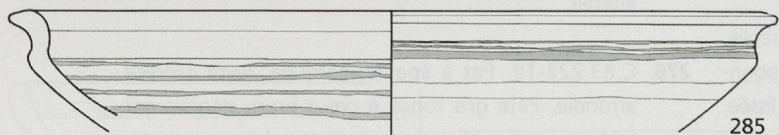
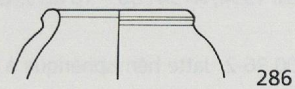
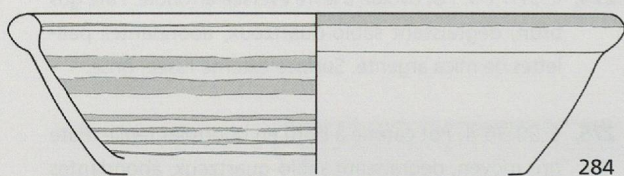
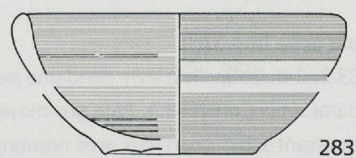
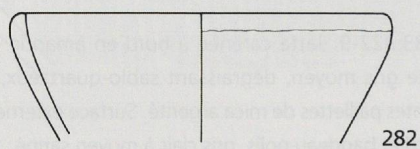
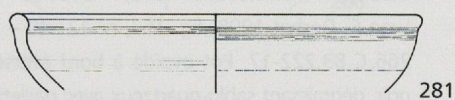
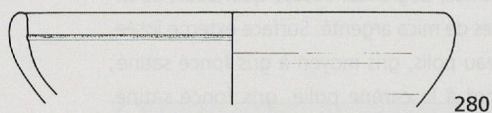
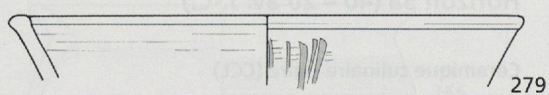
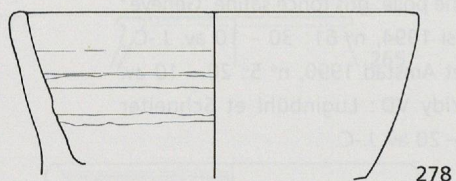

Horizon 5a, 40-20 av. J.-C.: 278-291: CSO, Ech. 1:3

**Horizon 5a (40 – 20 av. J.-C.)****Céramique culinaire sombre (CSO)**

- 278.** C.83.51-3. Jatte tripode à bord oblique. Pâte gris moyen, dégraissant sablo-quartzeux avec grosses inclusions blanchâtres et paillettes de mica argenté. Surface externe brun foncé à gris foncé, interne lissée, gris à gris foncé. Traces de suie sur l'extérieur. Genève: Haldimann et Rossi 1994, n° 70: 30 – 10 av. J.-C.; Lausanne-Vidy VD: Luginbühl et Schneiter 1999, n° 638: 40 – 20 av. J.-C.
- 279.** C.85.118-8. Jatte tronconique à bord éversé arrondi. Pâte gris moyen à foncé, dégraissant sablo-quartzeux avec grosses inclusions blanchâtres et paillettes de mica argenté. Surface externe gris moyen à foncé, interne gris moyen lissée.
- 280.** C.83.51-4. Jatte tronconique à bord en amande. Pâte gris clair à cœur gris moyen, dégraissant sablo-quartzeux avec paillettes de mica argenté. Surface externe gris à gris moyen; interne lissée gris clair. Nyon VD: Morel et Amstad 1990, n° 68: 20 – 10 av. J.-C.
- 281.** C.85.118-7. Jatte hémisphérique à bord épaissi légèrement éversé. Pâte gris moyen, dégraissant sablo-quartzeux avec grosses inclusions blanchâtres et paillettes de mica argenté. Surface externe partiellement lissée, gris moyen; interne lissée gris moyen satiné.
- 282.** C.83.222-11. Jatte tronconique à bord vertical arrondi. Pâte gris brun à cœur gris foncé, dégraissant sablo-quartzeux avec grosses inclusions blanchâtres et paillettes de mica argenté. Surface externe gris foncé à noirâtre, traces de suie; interne gris moyen. Messen SO, Schucany 1998, Abb. 41, n° 45: 40 – 20 av. J.-C.
- 283.** C.85.11-1. Jatte tronconique à bord vertical arrondi. Pâte gris à cœur gris foncé, dégraissant sablo-quartzeux avec grosses inclusions blanchâtres et paillettes de mica argenté. Surface externe partiellement lissée gris foncé; interne partiellement polie, gris moyen satiné.
- 284.** C.80.13-2. Jatte tronconique à bord en bourrelet concave. Pâte brun foncé à gris foncé, dégraissant sablo-quartzeux avec grosses inclusions blanchâtres et paillettes de mica argenté. Surface externe partiellement lissée noire, traces de suie; interne partiellement polie, gris foncé mat à noir brillant.
- 285.** C.80.13-1. Jatte carénée à lèvre arrondie éversée. Pâte brun gris à cœur gris foncé, dégraissant sablo-quartzeux avec grosses inclusions blanchâtres et paillettes de mica argenté. Surface externe gris moyen, carène et bord partiellement polis, gris foncé satiné, traces de suie; interne lissée et partiellement polie, gris moyen à gris foncé satiné.
- 286.** C.00.12-2. Pot ovoïde à bord en bourrelet éversé. Pâte gris à cœur gris moyen, dégraissant sablo-quartzeux avec quelques paillettes de mica argenté. Surface externe lissée gris moyen, fortement altérée; interne bord lissé, gris moyen à gris clair, altérée. Avenches VD: Meylan Krause 1997, n° 61: seconde moitié du I<sup>er</sup> siècle av. J.-C.
- 287.** C.85.118-9. Pot ovoïde à bord éversé. Pâte gris moyen, dégraissant sablo-quartzeux avec grosses inclusions blanchâtres et paillettes de mica argenté. Surface externe décorée au peigne et striée horizontalement, gris moyen à foncé, traces de suie sur le bord. Surface interne gris clair à gris moyen. Nyon VD: Morel et Amstad 1990, n° 53: 20 – 10 av. J.-C.; Lausanne-Vidy VD: Luginbühl et Schneiter 1999, n° 645: 40 – 20 av. J.-C.
- 288.** C.85.118-11. Pot ovoïde à bord éversé concave. Pâte gris moyen, gros dégraissant sablo-quartzeux avec paillettes de mica argenté. Surface externe lissée gris foncé, interne bord concave lissé gris foncé, panse gris.
- 289.** C.85.118-10. Pot ovoïde à bord éversé. Pâte gris moyen, dégraissant sablo-quartzeux avec paillettes de mica argenté. Surface externe gris à gris foncé, traces de suie sur le bord; interne gris clair, bord lissé, gris moyen. Nyon VD: Morel et Amstad 1990, n° 52: 20 – 10 av. J.-C.; Lausanne-Vidy VD: Luginbühl et Schneiter 1999, n° 642: 40 – 20 av. J.-C.
- 290.** C.83.222-13. Pot ovoïde à bord éversé arrondi. Pâte gris moyen, dégraissant sablo-quartzeux avec grosses inclusions blanchâtres et paillettes de mica argenté. Surface externe striée horizontalement, gris moyen à foncé, traces de suie; surface interne gris clair à gris foncé, traces de suie sur le bord. Nyon VD: Morel et Amstad 1990, n° 58: 20 – 10 av. J.-C.
- 291.** C.83.222-12. Pot ovoïde à bord éversé. Pâte brune, dégraissant sablo-quartzeux avec nombreuses paillettes de mica argenté. Surface externe gris moyen à noir, traces de suie sur la panse; décor quadrillé au peigne. Surface interne gris moyen.

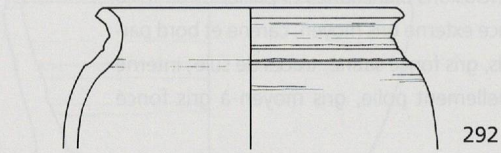

292

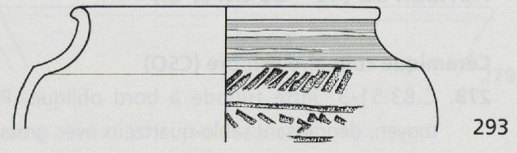

293

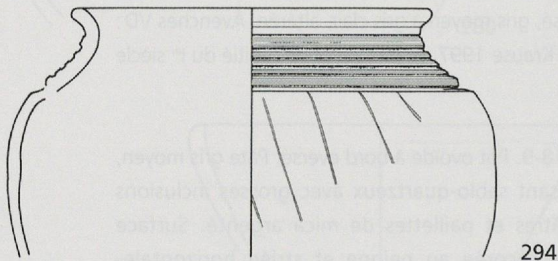

294

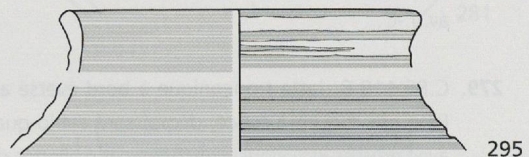

295

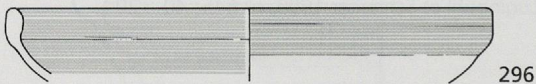

296

Horizon 5a, 40-20 av. J.-C.: 292-294: CSO; 295: GNT; 296: IND, Ech.1:3

**Horizon 5a (40 – 20 av. J.-C.)****Céramique culinaire sombre (CSO)**

- 292.** C.83.222-14. Pot à col cintré et lèvre éversée arrondie. Pâte gris brun foncé, dégraissant sablo-quartzeux avec grosses inclusions blanchâtres et paillettes de mica argenté. Surface externe gris moyen à foncé, traces de suie; surface interne gris clair à gris foncé, traces de suie sur le bord. Nyon VD: Morel et Amstad 1990, n° 5: 20 – 10 av. J.-C.; Lausanne-Vidy VD: Luginbühl et Schneiter 1999, n° 633: 40 – 20 av. J.-C.
- 293.** C.83.222-16. Pot à col cintré et lèvre arrondie éversée. Pâte gris à gris moyen, dégraissant sablo-quartzeux avec grosses inclusions blanchâtres et paillettes de mica argenté. Surface externe gris foncé, col lissé, décor incisé sur la panse, nombreuses traces de suie. Surface interne gris clair à moyen, traces de suie internes et sur le bord.
- 294.** C.83.222-15. Pot à col cintré annelé et lèvre éversée arrondie. Pâte gris foncé à cœur brun, dégraissant sablo-quartzeux avec grosses inclusions blanchâtres et

paillettes de mica argenté. Surface externe gris foncé, col lissé, nombreuses traces de suie. Surface interne gris foncé, traces de suie sur le bord. Genève: Haldimann et Rossi 1994, n° 56: 30 – 10 av. J.-C.; Nyon VD: Morel et Amstad 1990, n° 123: 10 av. – 20 apr. J.-C.; Lausanne-Vidy VD: Luginbühl et Schneiter 1999, n° 633: 40 – 20 av. J.-C.; Lyon F: Genin 1994, fig. 27, n° 277: 40 – 20 av. J.-C.

**Céramique grise non tournée (GNT)**

- 295.** C.97.71-13. Pot à col annelé, à bord arrondi éversé. Pâte brun foncé à noire, dégraissant sablo-quartzeux avec grosses inclusions blanchâtres et paillettes de mica argenté. Surface externe gris foncé à noire, col lissé, satiné, traces de suie. Surface interne partiellement polie, gris foncé satiné.

**Céramique indigène (IND)**

- 296.** C.83.51-5. Jatte tronconique à bord en amande. Pâte brun foncé à noire, dégraissant sablo-quartzeux comportant des particules de talc schiste et des paillettes de mica argenté. Surface externe brun foncé à noir satiné, bord lissé; interne lissée, noir satiné. Haldimann *et al.* 1991, n° 25: 40 – 20 av. J.-C.

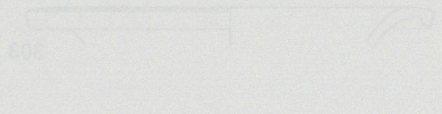
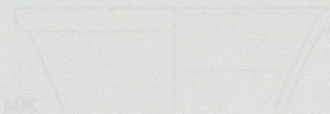
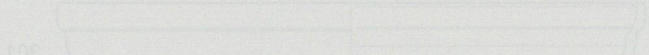
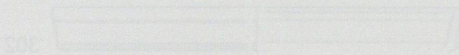
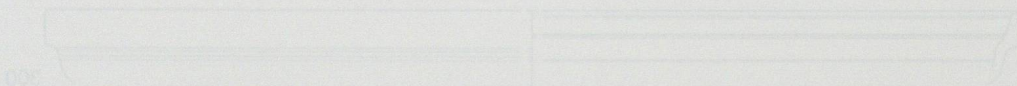
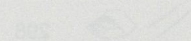
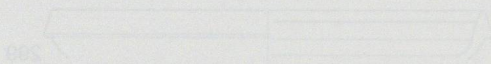



0 2cm



297



298

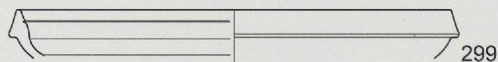

299

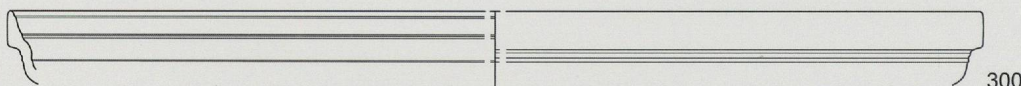

300

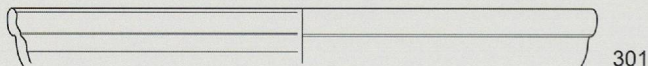

301



302

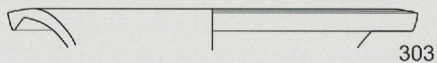

303

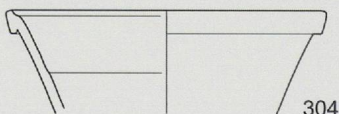

304

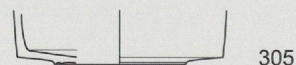

305

Horizon 5b, 20 av. - 10 apr. J.-C.: 297: Bronze, Ech.1:1; 298-305: TS A, Ech.1:3

**Horizon 5b (20 av. J.-C. – 10 apr. J.-C.)****Métal**

**297.** C. n° 1750. Fibule d'Alésia. Fibule à charnière, arc triangulaire rubané décoré de 3 lignes en zig-zag. Bronze, 56 mm, complet. Contexte: C.90.38. Genève, Cathédrale Saint-Pierre: Demierre et Poux 2009, pl. IV, n° 1.

**Terre sigillée italique (TS A)**

**298.** C.84.92-5. Coupe à décor moulé. Pâte beige, très fin dégraissant sableux. Engobe brun rouge brillant. Lausanne – Vidy VD: Martin *et al.* 1969, pl. 23, n° 2; Massongex VS: Haldimann *et al.* 1991, n° 125: 10 av. J.-C. – 10 apr. J.-C.

**299.** C.84.92-1. Plat Consp.12.2. Pâte beige, très fin dégraissant sableux. Engobe brun rouge brillant altéré sur le bord. Roanne F: Lavendhomme et Genin 1997, pl. 21, n° 1: 10 av. – 15 apr. J.-C.

**300.** C.84.135-1. Plat Consp.12.4.1 Pâte beige, très fin dégraissant sableux. Engobe brun rouge brillant. Genève: Haldimann et Rossi 1994, n° 14: 30 – 10 av. J.-C.; Lyon F: Desbat 1998, fig. 25, n° 1: 20 av. – 10 apr. J.-C.; Roanne F: Lavendhomme et Genin 1997, pl. 12, n° 1: 10 av. – 15 apr. J.-C.

**301.** C.84.92-3. Plat Consp.12.5.2. Pâte beige pâle, très fin dégraissant sableux. Engobe brun rouge brillant, partiellement desquamé.

**302.** C.84.92-2. Plat Consp.18. Pâte beige, très fin dégraissant sableux. Engobe brun rouge brillant. Roanne F: Lavendhomme et Genin 1997, pl. 12, n° 3: 10 av. – 15 apr. J.-C.

**303.** C.86.63-1. Coupelle Consp.13.2. Pâte beige, très fin dégraissant sableux. Engobe brun rouge brillant. Saint-Romain-en-Gal F: Desbat *et al.* 1994, fig. 53: n° 12: 40/30 – 20/15 av. J.-C.

**304.** C.83.27-2. Coupelle Consp.14.1.2. Pâte beige ocre, très fin dégraissant sableux. Engobe brun rouge brillant, altéré par endroit. Yverdon VD: Brunetti 2007, n° 750: 10 av. – 10 apr. J.-C.

**305.** C.84.92-4. Coupelle Consp.28.1. Pâte beige ocre, très fin dégraissant sableux. Engobe brun rouge brillant. Massongex VS: Haldimann *et al.* 1991, n° 132: 10 av. – 10 apr. J.-C.

**Amphore (AMP)**

**310.** C.84.92-3. Amphore Dressel 1 de grande taille. Pâte beige, très fin dégraissant sableux. Engobe brun rouge brillant. Genève: Haldimann et Rossi 1994, n° 14: 30 – 10 av. J.-C.

**311.** C.84.92-10. Amphore Dressel 1. Pâte beige, très fin dégraissant sableux. Engobe brun rouge brillant. Genève: Haldimann et Rossi 1994, n° 14: 30 – 10 av. J.-C.

**312.** C.84.92-4. Amphore Dressel 20. Pâte beige, très fin dégraissant sableux. Engobe brun rouge brillant. Genève: Haldimann et Rossi 1994, n° 14: 30 – 10 av. J.-C.

**313.** C.84.92-1. Amphore Dressel 1. Pâte beige, très fin dégraissant sableux. Engobe brun rouge brillant. Genève: Haldimann et Rossi 1994, n° 14: 30 – 10 av. J.-C.

**314.** C.84.92-2. Amphore Dressel 1. Pâte beige, très fin dégraissant sableux. Engobe brun rouge brillant. Genève: Haldimann et Rossi 1994, n° 14: 30 – 10 av. J.-C.

**315.** C.84.92-3. Amphore Dressel 1. Pâte beige, très fin dégraissant sableux. Engobe brun rouge brillant. Genève: Haldimann et Rossi 1994, n° 14: 30 – 10 av. J.-C.

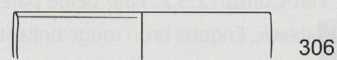

306

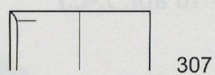

307

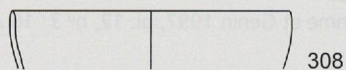

308

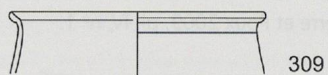

309



310

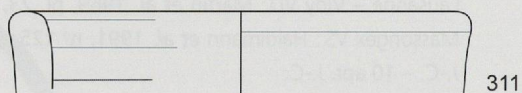

311

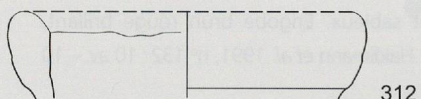

312

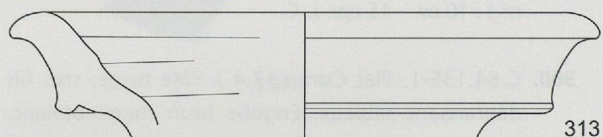

313

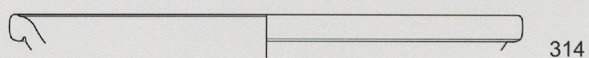

314

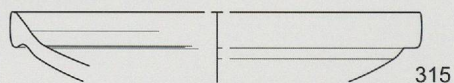

315

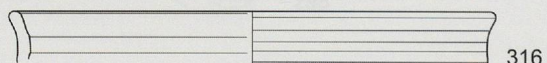

316

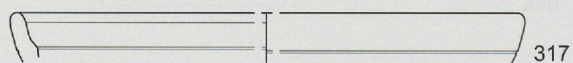

317

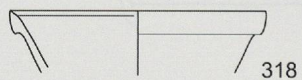

318

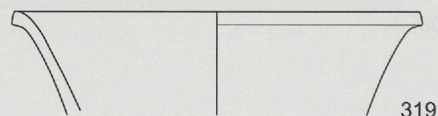

319

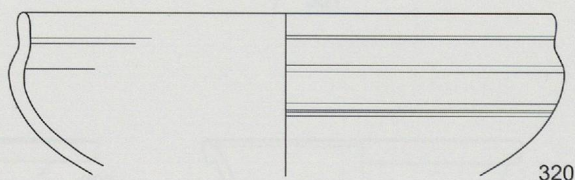

320

Horizon 5b, 20 av. - 10 apr. J.-C.: 306-309: PFI; 310-313: AMP; 314-320: TS D, Ech.1:3

**Horizon 5b (20 av. J.-C. – 10 apr. J.-C.)****Parois fines (PFI)**

**306.** C.84.92-6. Coupelle hémisphérique à bord vertical Marabini XXXVI (Grataloup Va). Pâte gris foncé, dégraissant sablo-quartzueux. Surfaces sablées, gris foncé mat. Massongex VS: Haldimann *et al.* 1991, n° 167: 10 av. – 10 apr. J.-C.; Oleggio I: Spagnoli Garzoli 1999, fig. 63, n° 2: début du I<sup>er</sup> siècle apr. J.-C.; Lyon F: Desbat *et al.* 1996, pl. 4, n° 9: 30 – 20 av. J.-C.; Desbat 1998, fig. 25, n° 4: 20 av. – 10 apr. J.-C.;

**307.** C.80.20-1. Gobelet cylindrique à bord vertical. Pâte beige saumon, légèrement savonneuse; dégraissant sableux. Surfaces lissées, beiges. Lyon F, atelier de Loyasse: Genin *et al.* 1997, pl.4, n° 7: 30 – 20 av. J.-C.; Saint-Romain-en-Gal F: Desbat *et al.* 1994, fig. 54, n° 21: 40/30 – 20/15 av. J.-C.

**308.** C.84.135-2. Coupelle hémisphérique à bord vertical Grataloup VIII. Pâte beige brun, fin dégraissant sableux. Surface externe partiellement polie, beige brun à brun foncé; interne lissée, beige brun. Lyon F, atelier de la Muette: Genin *et al.* 1997b, pl. 35, n° 11: 20 – 15 av. J.-C.; Besançon F: Guilhot *et al.* 1992, n° 205: 1 – 15 apr. J.-C.; Avenches VD: Blanc et Meylan Krause 1997, n° 25: 10 av. – 10/20 apr. J.-C.

**309.** C.84.135-3. Gobelet ovoïde à bord concave. Pâte ocre, dégraissant sableux à grosses inclusions blanchâtres. Surface externe ocre violacé sombre, interne ocre violacé. Lyon F: Genin *et al.* 1997, pl.4, n° 6: 30 – 20 av. J.-C.; *ibidem*: Desbat *et al.* 1996, pl. 4, n° 4: 30 – 20 av. J.-C.; Roanne F: Lavendhomme et Genin 1997, pl. 21, n° 6: 10 av. – 15 apr. J.-C.

**Amphore (AMP)**

**310.** C.84.92-9. Amphore Pascual 1 de Tarraconaise. Pâte ocre orange, abondant dégraissant sablo-quartzueux avec très nombreuses inclusions blanchâtres. Surfaces ocres.

**311.** C.84.92-10. Amphore Dressel 1. Pâte ocre saumon, abondant dégraissant sablo-quartzueux avec nombreuses inclusions blanchâtres. Surfaces beige brun, brûlées secondairement. Massongex VS: Haldimann *et al.* 1991, n° 172: 10 av. – 10 apr. J.-C.

**312.** C.83.27-4. Amphore Dressel 20. Pâte brune à cœur gris, abondant dégraissant sableux comportant des paillettes de mica argenté. Surfaces beiges. Besançon F: Guilhot *et al.* 1992, pl. 131, (US 1888): 1 – 15 apr. J.-C.; Augst BL: Martin-Kilcher 1987, n° 128: 30 – 50 apr. J.-C.

**313.** C.85.61-1. Amphore Dressel 9. Pâte beige verdâtre, dégraissant sableux. Surfaces beige verdâtre pâle. Genève: Haldimann 1991, fig. 1, n° 2: 60 – 40 av. J.-C.; Nyon VD: Morel et Amstad 1990, n° 41: 20 – 10 av. J.-C.; Lausanne-Vidy VD: Luginbühl et Schneiter 1999, n° 563: 40 – 20 av. J.-C.; Massongex VS: Haldimann *et al.* 1991, n° 174: 10 av. – 10 apr. J.-C.; Yverdon VD: Brunetti 2007, n° 752: 10 av. – 10 apr. J.-C.; Besançon F: Guilhot *et al.* 1992, pl. 129, (US 1892): 30 - 1 av. J.-C.; Lyon F: Goudineau *et al.* 1989, pl.71, n° 89: 40 – 15 av. J.-C.; Lyon F: Lemaître *et al.* 1998, fig. 11, n° 14: vers 10 apr. J.-C.

**Terre sigillée helvétique (TS D)**

**314.** C.80.59-1. Plat Drack 1. Pâte brun à brun foncé, très fin dégraissant sableux comportant des paillettes de mica argenté. Engobe ocre à brun foncé, presque complètement disparu à l'intérieur. Pièce brûlée secondairement. Roanne F: Lavendhomme et Genin 1997, pl. 16, n° 10 (GFI): 10 av. – 15 apr. J.-C.

**315.** C.83.27-3. Plat Drack 1. Pâte saumon, fin dégraissant sablo-quartzueux avec paillettes de mica argenté. Engobe ocre orange brillant, par endroit altéré. Massongex VS: Haldimann *et al.* 1991, n° 140: 10 av. – 10 apr. J.-C.

**316.** C.80.59-2. Plat Drack 2. Pâte ocre, fin dégraissant sablo-quartzueux avec paillettes de mica argenté. Engobe ocre orange satiné, altéré à l'intérieur. Yverdon VD: Brunetti 2007, n° 794: 10 av. – 20 apr. J.-C.

**317.** C.01.08-1. Plat Drack 6. Pâte beige foncé, fin dégraissant sablo-quartzueux, rares paillettes de mica argenté. Engobe brun rouge brillant, par endroits altéré. Lausanne-Vidy VD: Luginbühl et Schneiter 1999, n° 709: 10 av. – 20 apr. J.-C.; Yverdon VD: Brunetti 2007, n° 796: 10 av. – 20 apr. J.-C.

**318.** C.85.121-1. Coupelle Drack 7. Pâte ocre saumon, fin dégraissant sablo-quartzueux avec paillettes de mica argenté. Engobe ocre violet altéré, mat. Avenches VD: Blanc et Meylan 1997, fig. 15, n° 16: 10 av. – 10/20 apr. J.-C.

**319.** C.84.135-4. Coupelle simili Consp.13. Pâte ocre saumon, fin dégraissant sablo-quartzueux avec paillettes de mica doré et argenté. Engobe brun rouge presque entièrement disparu.

**320.** C.80.59-3. Coupe Drack 22. Pâte beige, dégraissant sablo-quartzueux avec quelques paillettes de mica argenté. Engobe externe brun rouge satiné, surface interne lissée, beige. Nyon VD: Morel et Amstad 1990, n° 88: 10 av. – 20 apr. J.-C.; Yverdon VD: Brunetti 2007, n° 814: 10 av. – 20 apr. J.-C.



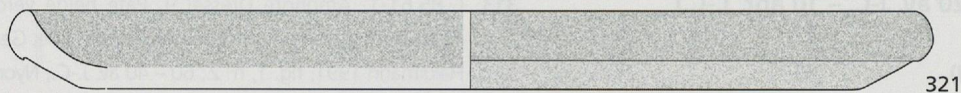

321



322

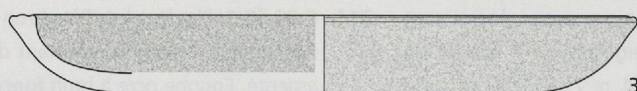

323



324

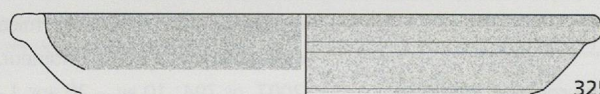

325

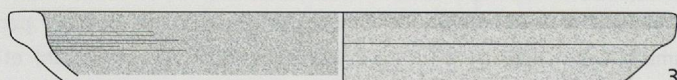

326

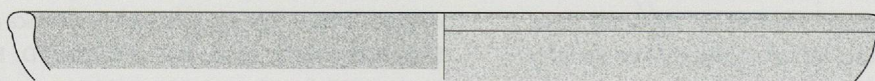

327



328

Horizon 5b, 20 av. - 10 apr. J.-C.: 321-328: PEI, Ech.1:3

**Horizon 5b (20 av. J.-C. – 10 apr. J.-C.)****Plats à engobe interne (PEI)**

- 321.** C.83.27-5. Plat à bord en bourrelet externe replié. Pâte ocre, dégraissant sablo-quartzeux avec paillettes de mica argenté. Surface externe lissée ocre saumon; bord et surface interne engobés, ocre orange mat, altérée. Massongex VS: Haldimann *et al.* 1991, n° 177: 10 av. – 10 apr. J.-C.; Avenches VD: Blanc et Meylan Krause 1997, n° 43: 10 av. – 10/20 apr. J.-C.
- 322.** C.83.111-1. Plat à bord oblique. Pâte ocre orange à cœur gris, dégraissant sablo-quartzeux avec nombreuses paillettes de mica argenté. Surface externe ocre lissée; interne et bord recouverts d'un engobe ocre brun presque entièrement disparu, mat. Avenches VD: Blanc et Meylan 1997, n° 41: 10 av. – 10/20 apr. J.-C.
- 323.** C.80.59-4. Plat à bord horizontal épaissi rainuré. Pâte ocre saumon à cœur gris moyen, dégraissant sablo-quartzeux avec paillettes de mica argenté. Surface externe lissée, beige saumon; interne et bord recouverts d'un engobe ocre brun altéré, mat. Nyon VD: Morel et Amstad 1990, n° 99: 10 av. – 20 apr. J.-C.; Yverdon VD: Brunetti 2007, n° 770: 10 av. – 10 apr. J.-C.
- 324.** C.83.27-8. Plat à bord horizontal épaissi cannelé. Pâte beige brun à cœur gris beige, dégraissant sablo-quartzeux avec nombreuses paillettes de mica argenté. Surface externe beige ocre lissée; interne et bord recouverts d'un engobe brun violet presque entièrement disparu. Nyon VD: Morel et Amstad 1990, n° 98: 10 av. – 20 apr. J.-C.; Lausanne-Vidy VD: Luginbühl et Schneiter 1999, n° 719: 10 av. – 20 apr. J.-C.; Avenches VD: Blanc et Meylan Krause 1997, n° 50: 10 av. – 10/20 apr. J.-C.
- 325.** C.83.111-2. Plat à bord rectangulaire horizontal souligné par une cannelure. Pâte ocre, dégraissant sablo-quartzeux avec nombreuses paillettes de mica argenté. Surface externe ocre lissée; interne et bord recouverts d'un engobe ocre brun mat. Genève: Haldimann et Rossi 1994, n° 43: 30 – 10 av. J.-C.; Lausanne-Vidy VD: Luginbühl et Schneiter 1999, n° 725: 10 av. – 20 apr. J.-C.
- 326.** C.83.102-1. Plat à bord rectangulaire horizontal souligné par une cannelure. Pâte ocre à brun, dégraissant sablo-quartzeux avec nombreuses paillettes de mica argenté. Surface externe beige brun lissée; interne et bord recouverts d'un engobe brun foncé mat. Pièce brûlée secondairement. Lausanne-Vidy VD: Luginbühl et Schneiter 1999, n° 673: 20 – 1 av. J.-C.
- 327.** C.83.27-6. Plat à bord arrondi épaissi. Pâte brune à cœur gris, dégraissant sablo-quartzeux avec nombreuses paillettes de mica argenté. Surface externe ocre lissée; interne et bord recouverts d'un engobe ocre brun presque entièrement disparu, mat. Lausanne-Vidy VD: Luginbühl et Schneiter 1999, n° 675: 20 – 1 av. J.-C.
- 328.** C.83.27-7. Plat à bord arrondi épaissi souligné par une faible gorge. Pâte brune à cœur gris, dégraissant sablo-quartzeux avec nombreuses paillettes de mica argenté. Surface externe beige brun, lissée; interne et bord recouverts d'un engobe ocre violet satiné, altéré. Yverdon VD: Brunetti 2007, n° 837: 10 av. – 20 apr. J.-C.

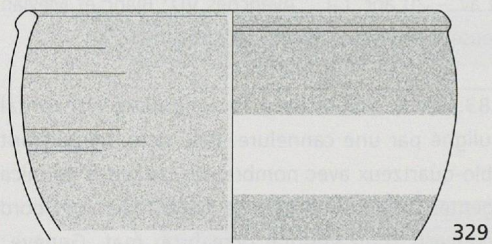

329

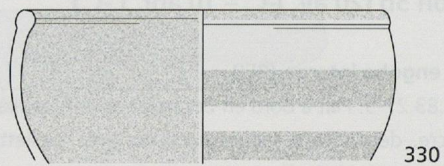

330

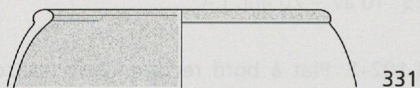

331

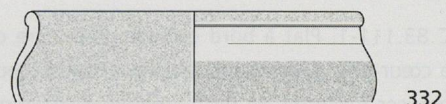

332

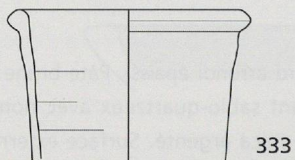

333

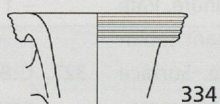

334

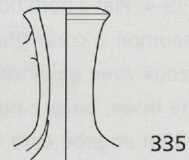

335

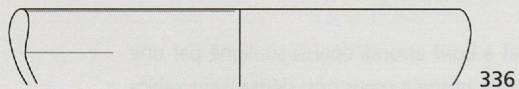

336

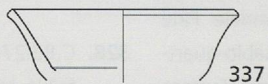

337

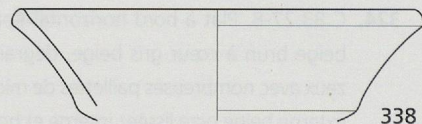

338

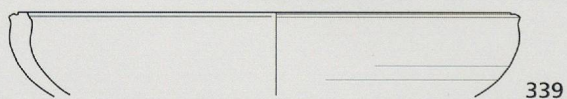

339

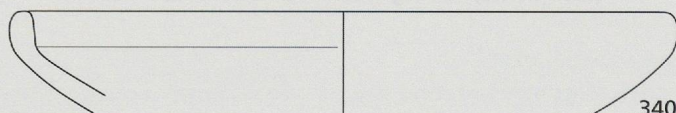

340

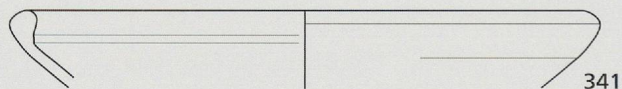

341

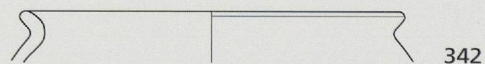

342

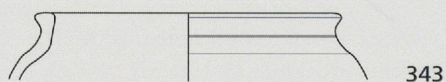

343

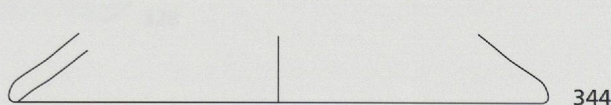

344

Horizon 5b, 20 av. - 10 apr. J.-C.: 329-332: PNT; 333-335: CRU; 336-339: CFI; 340-344: CCL, Ech.1:3

**Horizon 5b (20 av. J.-C. – 10 apr. J.-C.)****Céramique peinte (PNT)**

**329.** C.85.121-2. Bol, Type Roanne. Pâte beige saumon, dégraissant sablo-quartzueux avec quelques paillettes de mica argenté. Surface externe peinte avec bandes ocre brun et blanche; interne lissée, beige. Lausanne-Vidy VD: Luginbühl et Schneider 1999, n° 712: 10 av. – 20 apr. J.-C.; Massongex VS: Haldimann *et al.* 1991, n° 181: 10 av. – 10 apr. J.-C.; Lyon F: Desbat 1998, fig. 25, n° 7: 20 av. – 10 apr. J.-C.

**330.** C.84.135-5. Bol, Type Roanne. Pâte ocre, dégraissant sablo-quartzueux avec quelques paillettes de mica argenté. Surface externe peinte avec bandes blanches et ocre brun; interne lissée, beige. Nyon VD: Morel et Amstad 1990, n° 104: 10 av. – 20 apr. J.-C.; Roanne F: Lavendhomme et Genin 1997, pl. 13, n° 4: 10 av. – 15 apr. J.-C.

**331.** C.83.35-1. Bol, Type Roanne. Pâte brun foncé, dégraissant sablo-quartzueux avec quelques paillettes de mica argenté. Surface externe peinte avec bande blanche; interne lissée, brun foncé. Genève: Haldimann et Rossi 1994, n° 5: 30 – 10 av. J.-C.; Lyon F: Genin 1994, n° 2238: 40 – 20 av. J.-C. Roanne F: Lavendhomme et Genin 1997, pl. 12, n° 11: 10 av. – 15 apr. J.-C.

**332.** C.83.27-10. Bol caréné à bord en bourrelet éversé. Pâte saumon, dégraissant sablo-quartzueux avec quelques paillettes de mica argenté. Surface externe peinte avec bandes blanche et ocre; interne lissée, beige saumon. Genève: Haldimann et Rossi 1994, n° 6: 30 – 10 av. J.-C.; Massongex VS: Haldimann *et al.* 1991, n° 183: 10 av. – 10 apr. J.-C.; Roanne F: Lavendhomme et Genin 1997, pl. 12, n° 10: 10 av. – 15 apr. J.-C.

**Cruches (CRU)**

**333.** C.00.11-2. Cruche à col en bourrelet éversé. Pâte ocre brun, dégraissant sablo-quartzueux avec quelques paillettes de mica argenté. Surfaces lissées, ocre brun. Genève: Haldimann et Rossi 1994, n° 36: 30 – 10 av. J.-C.

**334.** C.83.27-11. Cruche à bord en bandeau cannelé. Pâte ocre brun, dégraissant sablo-quartzueux avec quelques paillettes de mica argenté. Surfaces lissées, beige ocre. Genève: Haldimann et Rossi 1994, n° 33: 30 – 10 av. J.-C.; Nyon VD: Morel et Amstad 1990, n° 101: 10 av. – 20 apr. J.-C.; Avenches VD: Blanc et Meylan Krause 1997, n° 54: 10 av. – 10/20 apr. J.-C.; Bâle – Münsterhügel: Furger – Gunti 1979, n° 684: 10 av. – 10 apr. J.-C.

**335.** C.83.35-2. Cruche à lèvres triangulaire éversée. Pâte beige foncé, dégraissant sablo-quartzueux avec rares paillettes de mica argenté. Surfaces lissées, beige.

**Céramiques claires fines (CFI)**

**336.** C.84.92-13. Jatte hémisphérique, bord en amande. Pâte brun à gris foncé, dégraissant sablo-quartzueux avec paillettes de mica argenté. Surface externe lissée, ocre beige; interne polie, ocre à brun foncé satiné. Pièce brûlée secondairement. Lausanne-Vidy VD: Luginbühl et Schneider 1999, n° 730: 10 av. – 20 apr. J.-C.; Yverdon VD: Brunetti 2007, n° 772: 10 av. – 10 apr. J.-C.

**337.** C83.111-3. Jatte tronconique à bord oblique. Pâte brun ocre, dégraissant sablo-quartzueux avec rares paillettes de mica argenté. Surface externe lissée, ocre; interne polie, ocre brun satiné. Yverdon VD: Brunetti 2007, n° 840: 10 av. – 20 apr. J.-C.

**338.** C.83.35-4. Jatte tronconique à bord oblique arrondi. Pâte brun foncé, dégraissant sablo-quartzueux avec paillettes de mica argenté. Surface externe lissée, beige brun; interne polie, brun foncé satiné, traces de suie. Lausanne-Vidy VD: Luginbühl et Schneider 1999, n° 732: 10 av. – 20 apr. J.-C.; Yverdon VD: Brunetti 2007, n° 773: 10 av. – 10 apr. J.-C.

**339.** C.84.92-14. Jatte à lèvres triangulaire éversée et cannelée. Pâte ocre saumon, dégraissant sablo-quartzueux avec rares paillettes de mica argenté. Surface externe polie, beige brun; interne lissée, beige.

**Céramique culinaire claire (CCL)**

**340.** C.83.102-2. Plat *simili* Lamboglia 5. Pâte ocre brun, dégraissant sablo-quartzueux avec abondantes paillettes de mica argenté. Surfaces lissées, bord externe poli, beige pâle à brun ocre.

**341.** C.84.135-6. Jatte à bord replié. Pâte ocre brun, dégraissant sablo-quartzueux avec rares paillettes de mica argenté. Surface externe polie, beige brun satiné; interne lissée, brun. Traces de suie

**342.** C4.92-19. Pot ovoïde à lèvres éversées arrondies. Pâte brun clair, abondant dégraissant sablo-quartzueux avec rares paillettes de mica argenté. Surface externe lissée, brune; interne brune. Roanne F: Lavendhomme et Genin 1997, pl. 21, n° 11: 10 av. – 15 apr. J.-C.

**343.** C.83.102-3. Pot à col cintré et bord horizontal. Pâte brun à cœur gris, dégraissant sablo-quartzueux avec rares paillettes de mica argenté. Surface externe lissée, beige brun; interne beige.

**344.** C.84.92-15. Couvercle à bord rectiligne. Pâte beige brun à gris, abondant dégraissant sablo-quartzueux avec rares paillettes de mica argenté. Surfaces beiges.

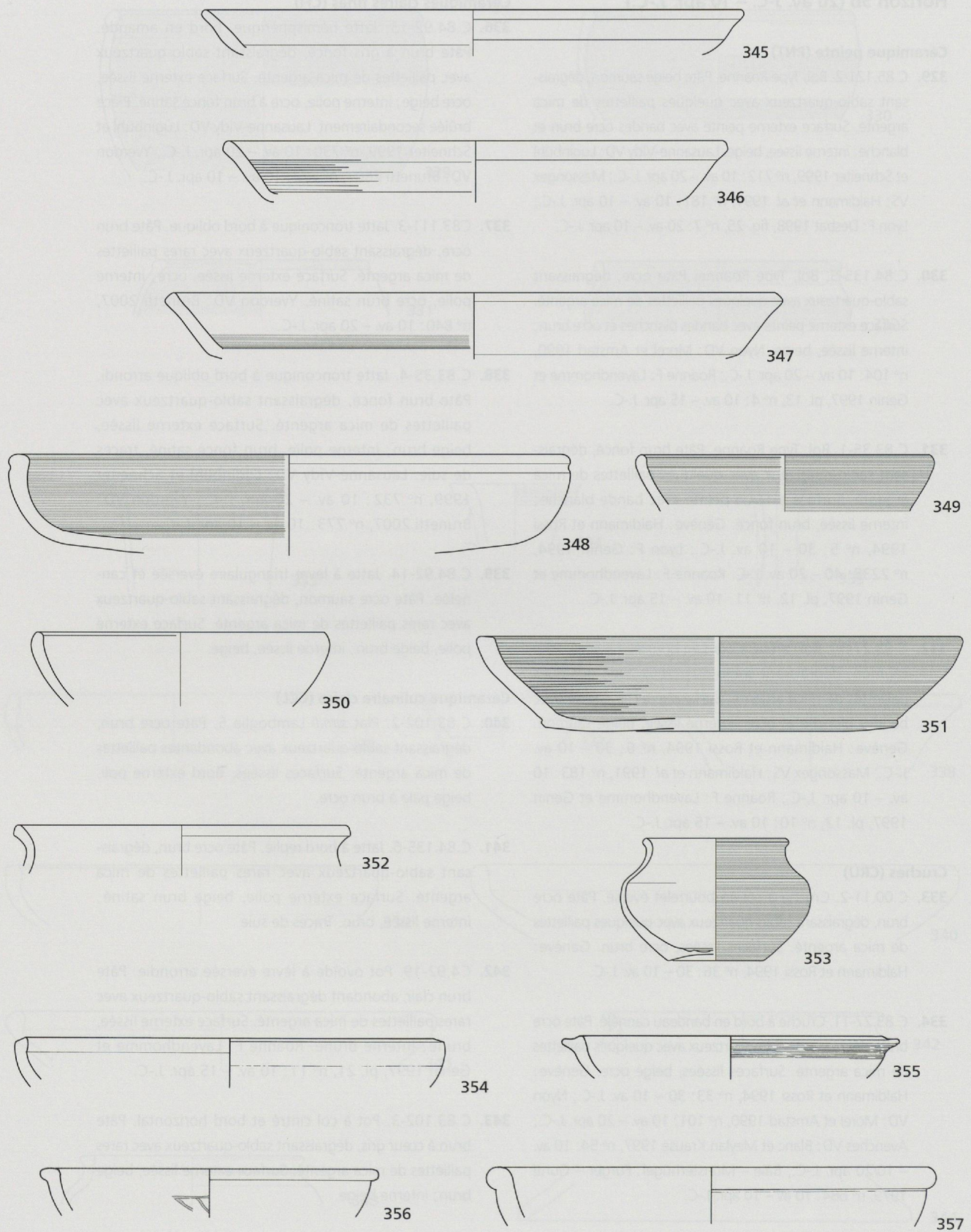

Horizon 5b, 20 av. - 10 apr. J.-C.: 345-353: GFI; 354-357: CSO, Ech.1:3

**Horizon 5b (20 av. J.-C. – 10 apr. J.-C.)****Céramique grise fine (GFI)**

**345.** C.85.121-3. Plat *simili* Consp.1. Pâte gris moyen, dégraissant sablo-quartzueux avec abondantes paillettes de mica argenté. Surface externe partiellement polie, gris à gris foncé satiné; interne polie, gris foncé satiné. Lausanne-Vidy VD: Luginbühl et Schneiter 1999, n° 740: 10 av. – 20 apr. J.-C.; Roanne F: Lavendhomme et Genin 1997, pl. 13, n° 5: 10 av. – 15 apr. J.-C.

**346.** C.83.115-5. Plat *simili* Consp.1. Pâte gris brun, dégraissant sablo-quartzueux avec paillettes de mica argenté. Surface externe gris moyen, lissée; interne polie, gris foncé satiné. Nyon VD: Morel et Amstad 1990, n° 136: 10 av. – 20 apr. J.-C.; Lyon F: Genin 1994, n° 271: 40 – 20 av. J.-C.

**347.** C.83.27-13. Plat *simili* Consp.1. Pâte gris moyen, dégraissant sablo-quartzueux avec abondantes paillettes de mica argenté. Surface externe partiellement polie, gris à gris foncé satiné; interne polie, gris foncé satiné. Lausanne-Vidy VD: Luginbühl et Schneiter 1999, n° 741: 10 av. – 20 apr. J.-C.; Yverdon VD: Brunetti 2007, n° 845: 10 av. – 20 apr. J.-C.

**348.** C.80.25-2. Plat hémisphérique à bord arrondi souligné par une gorge. Pâte gris clair à cœur gris moyen, dégraissant sablo-quartzueux avec paillettes de mica argenté. Surface externe gris foncé; surface interne et bord polis, gris foncé satiné. Yverdon VD: Brunetti 2007, n° 776: 10 av. – 10 apr. J.-C.; Roanne F: Lavendhomme et Genin 1997, pl. 18, n° 1: 13 av. – 15 apr. J.-C.

**349.** C.83.111-6. Jatte tronconique à bord vertical. Pâte gris moyen, dégraissant sablo-quartzueux avec abondantes paillettes de mica argenté. Surfaces polies, gris foncé satiné. Lausanne-Vidy VD: Luginbühl et Schneiter 1999, n° 742: 10 av. – 20 apr. J.-C.

**350.** C.83.35-3. Jatte tronconique à bord vertical. Pâte gris foncé à cœur gris, dégraissant sablo-quartzueux avec paillettes de mica argenté. Surface externe partiellement polie, gris à gris foncé satiné; interne polie, gris foncé satiné.

**351.** C.80.59-5. Plat tronconique à bord horizontal. Pâte gris moyen, dégraissant sablo-quartzueux avec paillettes de mica argenté. Surfaces polies, gris foncé satiné.

**352.** C.84.135-8. Jatte ovoïde à lèvres triangulaires. Pâte gris moyen, dégraissant sablo-quartzueux avec paillettes de mica argenté. Surfaces polies, gris foncé satiné.

**353.** C.80.38-1. Pot à col cintré et bord arrondi éversé. Pâte gris clair, fin dégraissant sablo-quartzueux avec paillettes de mica argenté. Surfaces lissées, gris moyen, col poli à l'extérieur, gris foncé satiné.

**Céramique culinaire sombre (CSO)**

**354.** C.97.64-6. Jatte tronconique à bord vertical. Pâte brun foncé à cœur gris moyen, gros dégraissant sablo-quartzueux avec paillettes de mica argenté. Surface externe gris moyen, bord brun; interne gris moyen lissé.

**355.** C.84.92-18. Jatte à marli légèrement pendante. Pâte gris moyen, dégraissant sablo-quartzueux avec paillettes de mica argenté. Surface externe lissée, gris moyen, marli et surface interne polis, gris foncé satiné.

**356.** C.00.11-4. Jatte tronconique, lèvres horizontales arrondies. Pâte gris foncé, dégraissant sablo-quartzueux avec rares paillettes de mica argenté. Surfaces gris moyen à foncé, bord poli, gris foncé satiné. Traces de suie internes et externes. Nyon VD: Morel et Amstad 1990, n° 130: 10 av. – 20 apr. J.-C.; Lausanne-Vidy VD: Luginbühl et Schneiter 1999, n° 748: 10 av. – 20 apr. J.-C.

**357.** C.84.135-9. Jatte hémisphérique à lèvres arrondies éversées. Pâte grise, gros dégraissant sablo-quartzueux avec rares paillettes de mica argenté. Surface externe lissée, gris moyen, lèvres et haut de la surface interne polis, gris moyen satiné. Nyon VD: Morel et Amstad 1990, n° 130: 10 av. – 20 apr. J.-C.; Besançon F: Guilhot *et al.* 1992, n° 223: 1 – 15 apr. J.-C.; Roanne F: Lavendhomme et Guichard 1997, pl. 92, n° 12: vers 20 – 10 av. J.-C.

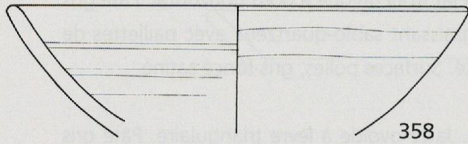

358

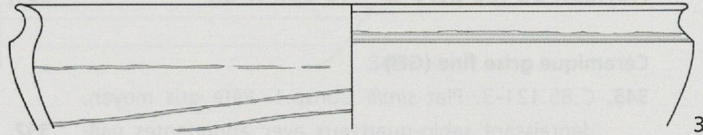

359

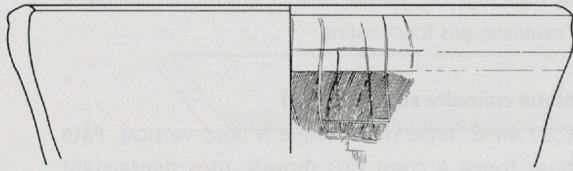

360

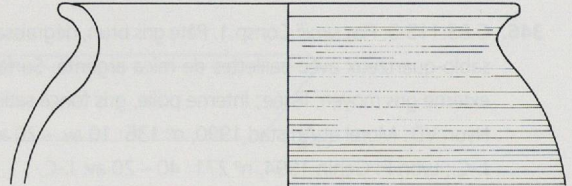

361

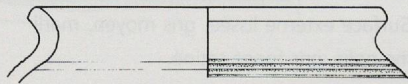

362

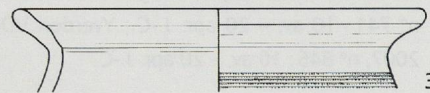

363

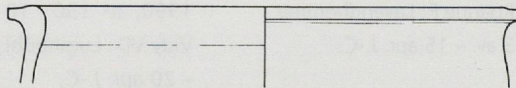

364



365

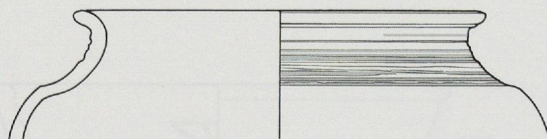

366

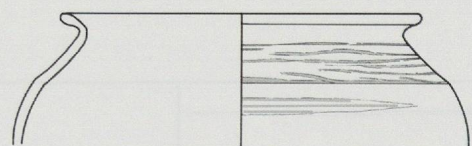

367

Horizon 5b, 20 av. - 10 apr. J.-C.: 358-367: CSO, Ech.1:3

**Horizon 5b (20 av. J.-C. – 10 apr. J.-C.)****Céramique culinaire sombre (CSO)**

- 358.** C.83.40-1. Jatte à bord oblique. Pâte gris moyen, très gros dégraissant sablo-quartzéux avec nombreuses paillettes de mica argenté. Surface externe rugueuse gris à gris foncé; interne lissée, gris moyen mat. Nyon VD: Morel et Amstad 1990, n° 135: 10 av. – 20 apr. J.-C.
- 359.** C.84.92-17. Jatte carénée à lèvre triangulaire éversée. Pâte noirâtre, gros dégraissant sablo-quartzéux avec rares paillettes de mica argenté. Surface externe rugueuse gris foncé à noirâtre, polissage sur la carène, gris foncé satiné; interne lissée avec polissage partiel, gris moyen à gris foncé. Nyon VD: Morel et Amstad 1990, n° 129: 10 av. – 20 apr. J.-C.
- 360.** C.84.92-16. Jatte tronconique à bord replié. Pâte gris foncé à cœur gris moyen, gros dégraissant sablo-quartzéux avec paillettes de mica argenté. Surface externe décorée au peigne et au galet, gris moyen; bord et surface interne partiellement polis, gris moyen à gris foncé satiné. Nyon VD: Morel et Amstad 1990, n° 133: 10 av. – 20 apr. J.-C.; Lausanne-Vidy VD: Luginbühl et Schneiter 1999, n° 751: 10 av. – 20 apr. J.-C.
- 361.** C.84.139-2. Pot ovoïde à lèvre triangulaire éversée. Pâte gris moyen, dégraissant sablo-quartzéux avec paillettes de mica argenté. Surfaces rugueuses gris moyen, stries horizontales sur la panse. Lausanne-Vidy VD: Luginbühl et Schneiter 1999, n° 753: 10 av. – 20 apr. J.-C.; Yverdon VD: Brunetti 2007, n° 859: 10 av. – 20 apr. J.-C.
- 362.** C.80.20-3. Pot ovoïde à lèvre arrondie éversée. Pâte gris moyen, fin dégraissant sablo-quartzéux avec paillettes de mica argenté. Lèvre lissée gris moyen, stries horizontales sur la panse.
- 363.** C.83.27-14. Pot ovoïde à lèvre éversée avec une gorge interne. Pâte gris moyen, gros dégraissant sablo-quartzéux avec paillettes de mica argenté. Surfaces rugueuses gris moyen.
- 364.** C.84.139-1. Pot cylindrique à lèvre légèrement pendante. Pâte gris foncé, abondant dégraissant sablo-quartzéux avec paillettes de mica argenté. Surfaces rugueuses gris moyen. Besançon F: Guilhot *et al.* 1992, n° 230: 1 – 15 apr. J.-C.
- 365.** C.83.27-15. Pot à col cintré et lèvre éversée arrondie. Pâte gris foncé, dégraissant sablo-quartzéux avec paillettes de mica argenté. Surfaces rugueuses gris moyen. Massongex VS: Haldimann *et al.* 1991, n° 200: 10 av. – 10 apr. J.-C.
- 366.** C.83.111-7. Pot à col cintré annelé et lèvre éversée arrondie. Pâte gris foncé, dégraissant sablo-quartzéux avec abondantes paillettes de mica argenté. Surfaces rugueuses gris foncé, col et bord partiellement polis, gris foncé satiné.
- 367.** C.84.135-10. Pot à épaule marquée et lèvre éversée. Pâte gris moyen, abondant dégraissant sablo-quartzéux avec paillettes de mica argenté. Surface externe sablée, col et bord partiellement polis, gris foncé mat à satiné; interne rugueux, gris foncé. Lyon F: Desbat 1998, fig. 27, n° 4: 20 av. – 10 apr. J.-C.



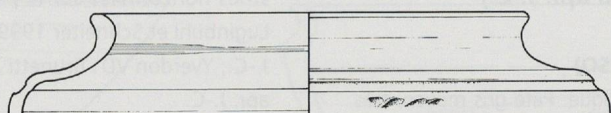

368



369

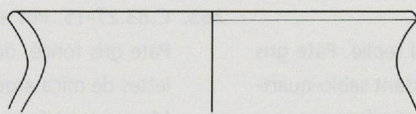

370

Horizon 5b, 20 av. - 10 apr. J.-C.: 368-369: CSO; 370: GNT, Ech.1:3

**Horizon 5b (20 av. J.-C. – 10 apr. J.-C.)**

**Céramique culinaire sombre (CSO)**

- 368.** C.80.59-7. Pot à épaule marquée soulignée par une cannelure et lèvre éversée. Pâte gris moyen, fin dégraissant sablo-quartzeux avec abondantes paillettes de mica argenté. Surfaces gris moyen, décor imprimé sur la panse; épaule et bord lissés, bord interne partiellement poli, gris moyen satiné.
- 369.** C.83.40-2. Couvercle à bord rectiligne. Pâte gris moyen à foncé, dégraissant sablo-quartzeux avec paillettes de mica argenté. Surfaces rugueuses gris foncé; décor au peigne et strié sur la surface externe.

**Céramique grise non tournée (GNT)**

- 370.** C.84.92-20. Pot ovoïde à bord éversé. Pâte brun à cœur gris moyen, dégraissant sablo-quartzeux avec rares paillettes de mica argenté. Surfaces rugueuses, gris moyen à foncé. Traces de suie sur le bord.



0 2cm

371

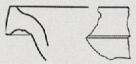

372

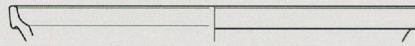

373

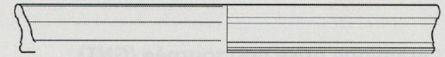

374



Ech. 1:1

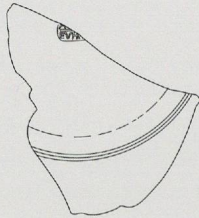

Ech. 1:1

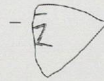

376

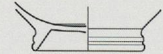
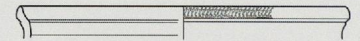

Ech. 1:1



377

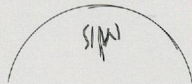
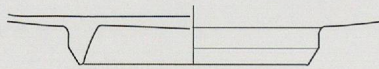

375

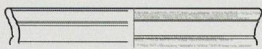

378



379

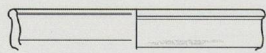

380

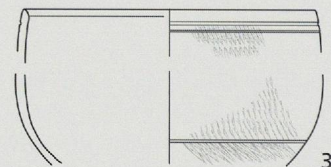

381

Horizon 6, 10 - 40 apr. J.-C.: 371: Lignite, Ech.1:1; 372-381; TS A, Ech.1:3

**Horizon 6 (10 – 40 apr. J.-C.)****Lignite**

**371.** C. n° 1964. Bracelet de section circulaire. Lignite, 45 mm, fragment. Horizon 6. Genève, Cathédrale Saint-Pierre: Demierre et Poux 2009, pl. V, n° 15.

**Terre sigillée italique (TS A)**

**372.** C.97.80-2. Plat Consp.11.1.3. Pâte beige foncé, très fin dégraissant sableux. Engobe brun rouge brillant. Pièce brûlée secondairement.

**373.** C.97.80-1. Plat Consp.12.5. Pâte beige rose, très fin dégraissant sableux. Engobe brun rouge brillant. Pièce brûlée secondairement. Lausanne-Vidy VD: Luginbühl et Schneiter 1999, n° 759: 10 – 50 apr. J.-C.; Roanne F: Lavendhomme et Genin 1997, pl. 21, n° 2: 15 – 30 apr. J.-C.

**374.** C.85.94-1. Plat Consp.18.2.1. Pâte beige à gris clair, très fin dégraissant sableux. Engobe brun rouge brillant. Lausanne-Vidy VD: Luginbühl et Schneiter 1999, n° 760: 10 – 50 apr. J.-C.

**375.** C.91.36-1. Plat à pied annulaire. Pâte beige, très fin dégraissant sableux. Engobe brun rouge satiné. Stampille fragmentaire A(TEI) EVH(ODI): Oxé Comfort 1968, n° 160.37; Arezzo, Hoffmann 1974, n° 47.6: 25 av. – 1 apr. J.-C. graffiti sur le fond: SIIN.

**376.** C.00.28-1. Plat. Pâte beige pâle, très fin dégraissant sableux. Engobe brun rouge brillant. Stampille A·ANN CRISP.: Oxé et Comfort 1968, n° 81.d.

**377.** C.82.100-1. Coupelle Consp.22.2.1. Pâte ocre, très fin dégraissant sableux. Engobe brun rouge brillant, estampille SILVAN: Oxé et Comfort 1968, n° 1835a, SILVANUS, Pozzuoli.

**378.** C.00.06-1. Coupelle Consp.22.5.1. Pâte beige ocre, très fin dégraissant sableux. Engobe brun rouge brillant. Roanne F: Lavendhomme et Genin 1997, pl. 22, n° 6: 15 – 30 apr. J.-C.

**379.** C.00.50-1. Coupelle Consp. 23.2. Pâte beige ocre, très fin dégraissant sableux. Engobe brun rouge brillant. Massongex VS: Haldimann 1999, pl. 28, n° 2: 20 – 40 apr. J.-C.

**380.** C.97.103-1. Coupelle carénée Consp.23.2. Pâte beige ocre, très fin dégraissant sableux. Engobe brun rouge satiné, par endroits fortement altéré.

**381.** C.96.02-2. Coupelle hémisphérique Consp.36.3. Pâte beige, très fin dégraissant sableux. Engobe brun rouge brillant, décor à la molette. Lyon F: Genin 1994, fig. 7, n° 115: 40 – 20 av. J.-C.

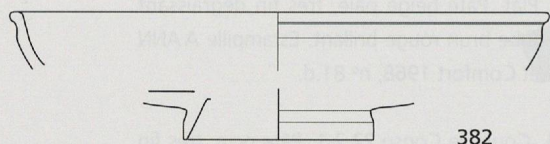

382

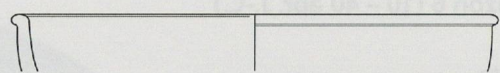

383

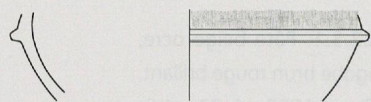

384

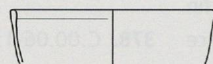

385

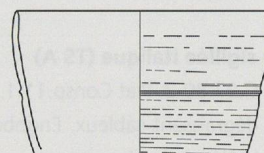

386

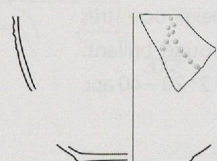

387

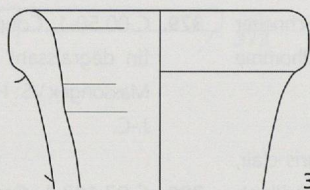

388

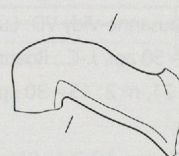

389

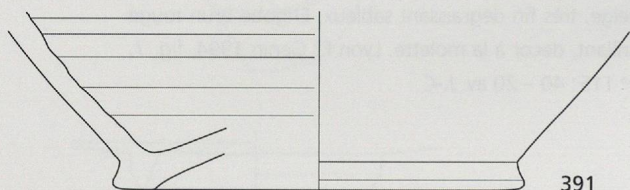

391

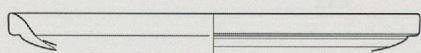

392

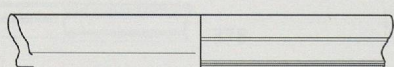

393

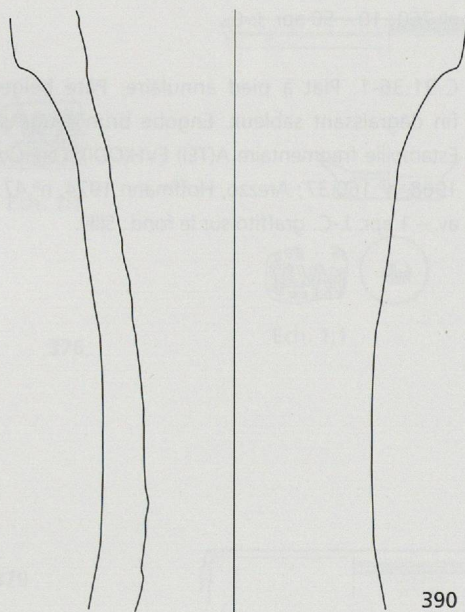

390

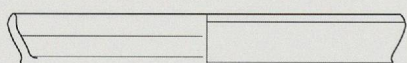

394

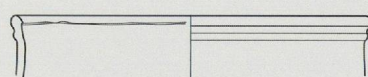

395

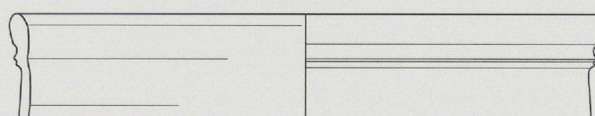

396

Horizon 6, 10 - 40 apr. J.-C.: 382-384: TS E; 385-386: PFI; 387: PLB; 388-391: AMP; 392-396: TS D, Ech.1:3

**Horizon 6 (10 – 40 apr. J.-C.)****Terre sigillée gauloise (TS E)**

**382.** C.84.60-1. Plat Drag. 18. Pâte chamois pâle, fin dégraissant sableux avec abondantes inclusions blanchâtres. Engobe brun rouge brillant. Lausanne-Vidy VD: Luginbühl et Schneiter 1999, n° 769: 10 – 50 apr. J.-C.; Massongex VS: Haldimann 1999, pl. 28, n° 8: 20 – 40 AD.

**383.** C.85.35-1. Plat Drag. 18. Pâte chamois pâle, fin dégraissant sableux avec abondantes inclusions blanchâtres. Engobe brun rouge brillant.

**384.** C.80.173C. Coupelle Drag.24/25. Pâte chamois pâle, fin dégraissant sableux avec abondantes inclusions blanchâtres. Engobe brun rouge brillant. Lausanne-Vidy VD: Luginbühl et Schneiter 1999, n° 770: 10 – 50 apr. J.-C.; Massongex VS: Haldimann 1999, pl. 28, n° 9: 20 – 40 apr. J.-C.; Roanne F: Lavendhomme et Genin 1997, pl. 29, n° 4: 15 – 30 apr. J.-C.

**Parois fines (PFI)**

**385.** C.85.94-3. Bol hémisphérique à bord vertical. Pâte gris foncé, dégraissant sablo-quartzeux avec inclusions blanchâtres. Surfaces sablées, gris foncé mat.

**386.** C.84.83-1. Gobelet tronconique à bord vertical. Pâte beige brun, fin dégraissant sableux. Surface externe partiellement polie, beige brun à brun foncé; interne lissée, beige brun. Pièce brûlée secondairement. Lyon: Grataloup 1988, type IV: 15 av. – 10 apr. J.-C.; Saint-Romain-en-Gal F: Desbat *et al.* 1994, fig. 54, n° 25: 40/30 – 20/15 av. J.-C.

**Plombifère (PLB)**

**387.** C.85.94-5. Gobelet ovoïde à parois fines. Pâte ocre brun, fin dégraissant sableux. Surface externe recouverte d'une glaçure, brun verdâtre brillant, décor à la barbotine; interne brun. Massongex VS: Haldimann *et al.* 1991, n° 163: 10 av. – 10 apr. J.-C.

**Amphore (AMP)**

**388.** C.85.35-2. Amphore Dressel 2/4. Pâte beige pâle très sableuse, abondant dégraissant sableux avec particules de chaux. Surfaces beige pâle à brun pâle. Rhône.

**389.** C.97.103-1. Amphore Dressel 2/4. Pâte beige, abondant dégraissant sableux avec nombreux pyroxènes. Surfaces beige verdâtre pâle. Italie.

**390.** C.95.77-2. Amphore Dressel 12. Pâte beige pâle à beige rose, abondant dégraissant sablo-quartzeux avec très nombreuses inclusions blanchâtres, de chamotte et rares paillettes de mica doré. Surfaces beige pâle. Lyon: Desbat et Schmitt 1998, fig. 3: 15 av. J.-C. – 15 apr. J.-C.; Lascoux et Silvino 2002, fig. 9, n° 1 – 2: 20 av. J.-C. – 50 apr. J.-C.

**391.** C.95.77-3. Amphore Gauloise 2. Pâte ocre beige à brun, abondant dégraissant sablo-quartzeux avec grosses inclusions blanchâtres, rares paillettes de mica doré. Gaule.

**Terre sigillée helvétique (TS D)**

**392.** C.84.83-2. Plat Drack 1. Pâte beige brun, très fin dégraissant sableux comportant des paillettes de mica argenté. Engobe ocre à brun foncé, presque complètement disparu à l'intérieur. Lausanne-Vidy VD: Luginbühl et Schneiter 1999, n° 784: 10 – 50 apr. J.-C.; Massongex VS: Haldimann 1999, pl. 28, n° 11: 20 – 40 apr. J.-C.

**393.** C.90.35-1. Plat Drack 2. Pâte beige brun, très fin dégraissant sableux avec rares paillettes de mica argenté. Engobe brun orange brillant, par endroits altéré. Lausanne-Vidy VD: Luginbühl et Schneiter 1999, n° 789: 10 – 50 apr. J.-C.

**394.** C.86.50-1. Plat Drack 2. Pâte beige saumon, fin dégraissant sablo-quartzeux. Engobe ocre orange brillant. Lausanne-Vidy VD: Luginbühl et Schneiter 1999, n° 790: 10 – 50 apr. J.-C.

**395.** C.00.50-3. Coupe Drack 21. beige brun, fin dégraissant sablo-quartzeux. Engobe externe beige ocre pâle satiné, surface interne lissée, beige. Lausanne-Vidy VD: Luginbühl et Schneiter 1999, n° 803: 10 – 50 apr. J.-C.

**396.** C.97.80-3. Coupe Drack 21. Pâte beige brun, fin dégraissant sablo-quartzeux avec rares paillettes de mica argenté. Engobe externe brun rouge satiné, surface interne lissée, beige.

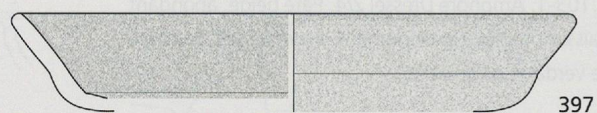

397

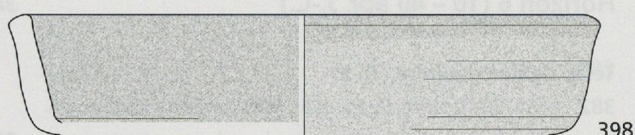

398

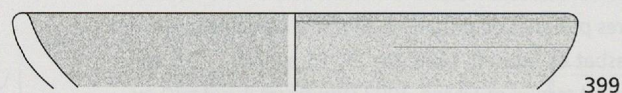

399

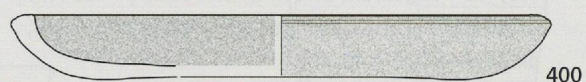

400

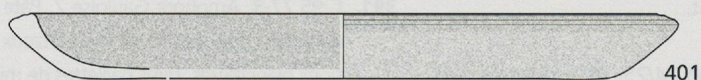

401

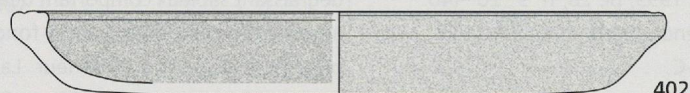

402

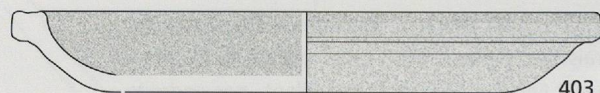

403

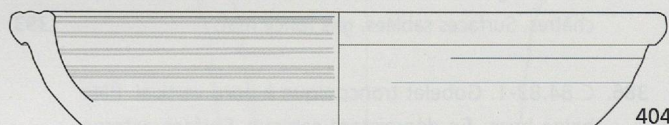

404

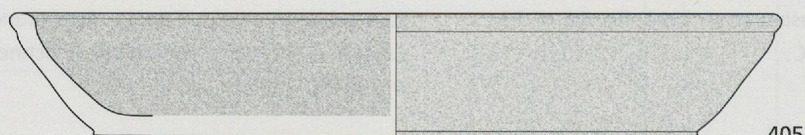

405

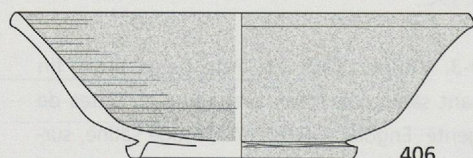

406

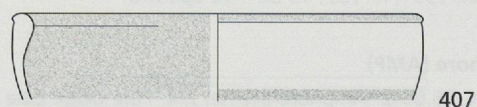

407

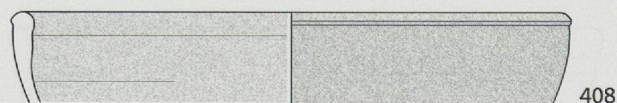

408

Horizon 6, 10 - 40 apr. J.-C.: 397-406: PEI; 407-408: PNT, Ech.1:3

**Horizon 6 (10 – 40 apr. J.-C.)****Plats à engobe interne (PEI)**

**397.** C.84.83-3. Plat à bord oblique. Pâte ocre brun, dégraissant sablo-quartzeux avec paillettes de mica argenté. Surface externe lissée ocre brun; surface interne engobée, brun ocre presque entièrement disparue. Lausanne-Vidy VD: Luginbühl et Schneiter 1999, n° 814: 10 – 50 apr. J.-C.

**398.** C.83.44-3. Plat à bord oblique. Pâte ocre brun, dégraissant sablo-quartzeux avec paillettes de mica argenté. Surface externe lissée ocre brun; bord et surface interne engobés, ocre violet mat, fortement altérée.

**399.** C.00.50-4. Plat à bord oblique incurvé. Pâte beige saumon, dégraissant sablo-quartzeux. Surface externe beige lissée; bord et surface interne recouverts d'un engobe ocre orange presque entièrement disparu. Nyon VD: Morel et Amstad 1990, n° 93: 10 av. – 20 apr. J.-C.; Lausanne-Vidy VD: Luginbühl et Schneiter 1999, n° 817: 10 – 50 apr. J.-C.; Avenches VD: Blanc et Meylan Krause 1997, n° 42: 10 av. – 10/20 apr. J.-C.

**400.** C.85.94-4. Plat à bord oblique épaissi. Pâte ocre brun, dégraissant sablo-quartzeux avec paillettes de mica argenté. Surface externe lissée beige ocre; bord et surface interne engobés, brun rouge mat à satiné. Lausanne-Vidy VD: Luginbühl et Schneiter 1999, n° 816: 10 – 50 apr. J.-C.; Avenches VD: Blanc et Meylan Krause 1997, n° 49: 10 av. – 10/20 apr. J.-C.

**401.** C.97.80-4. Plat à bord oblique épaissi. Pâte ocre à cœur gris pâle, dégraissant sablo-quartzeux avec abondantes paillettes de mica argenté. Surface externe beige lissée avec taches d'engobe; bord et surface interne recouverts d'un engobe ocre partiellement poli, mat à satiné. Lausanne-Vidy VD: Luginbühl et Schneiter 1999, n° 819: 10 – 50 apr. J.-C.

**402.** C.85.09-1. Plat à bord rectangulaire horizontal cannelé. Pâte ocre brun, dégraissant sablo-quartzeux avec nombreuses paillettes de mica argenté. Surface externe ocre

saumon lissée; bord et surface interne recouverts d'un engobe ocre violet satiné, par endroits disparu. Massongex VS: Haldimann 1999, pl. 28, n° 28: 20 – 40 apr. J.-C.

**403.** C.90.35-2. Plat à bord rectangulaire horizontal. Pâte ocre brun à cœur gris moyen, dégraissant sablo-quartzeux avec paillettes de mica argenté. Surface externe ocre à brun foncé lissée; interne et bord partiellement polis, ocre à brun foncé satiné. Massongex VS: Haldimann 1999, pl. 28, n° 29: 20 – 40 apr. J.-C.

**404.** C.83.44-1. Plat à bord rectangulaire horizontal. Pâte brun à gris clair, dégraissant sablo-quartzeux avec paillettes de mica argenté. Surface externe beige ocre, lissée; interne et bord recouverts d'un engobe brun foncé, partiellement poli, mat à satiné.

**405.** C.00.06-3. Plat à bord arrondi éversé souligné par une cannelure. Pâte ocre saumon, dégraissant sablo-quartzeux avec nombreuses paillettes de mica argenté. Surface externe partiellement polie, ocre satiné; interne et bord recouverts d'un engobe brun rouge brillant. Lausanne-Vidy VD: Luginbühl et Schneiter 1999, n° 821: 10 – 50 apr. J.-C.; Massongex VS: Haldimann 1999, pl. 28, n° 30: 20 – 40 apr. J.-C.

**406.** C.85.09-2. Jatte carénée à bord éversé. Pâte ocre saumon à cœur gris, dégraissant sablo-quartzeux avec rares paillettes de mica argenté. Surface externe beige à ocre rose; interne lissée, beige soutenu avec fond engobé partiellement poli, ocre violet mat à satiné.

**Céramique peinte (PNT)**

**407.** C.85.94-6. Bol, Type Roanne. Pâte beige saumon, dégraissant sablo-quartzeux. Surface externe peinte avec bande blanche et ocre brun; interne lissée, beige. Roanne F: Lavendhomme et Genin 1997, pl. 23, n° 7: 15 – 30 apr. J.-C.

**408.** C.91.36-2. Bol, Type Roanne. Pâte beige saumon, dégraissant sablo-quartzeux avec paillettes de mica argenté. Surface externe peinte avec deux bandes ocre mat; interne lissée, beige.



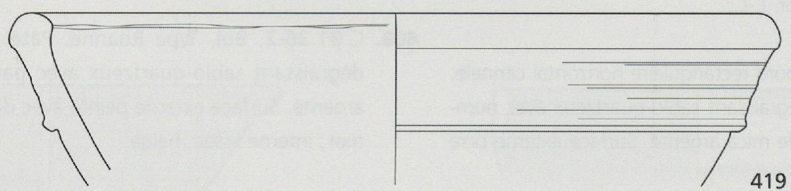
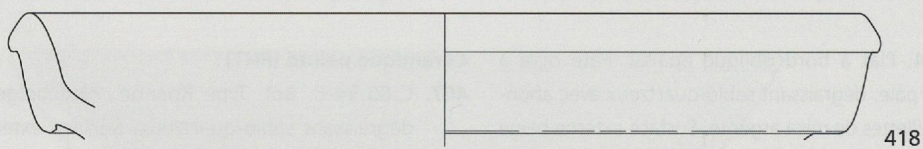
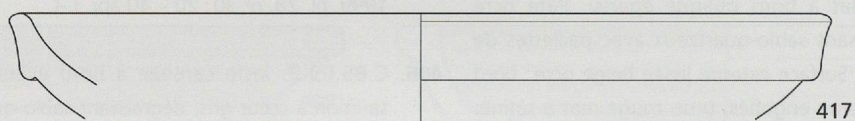
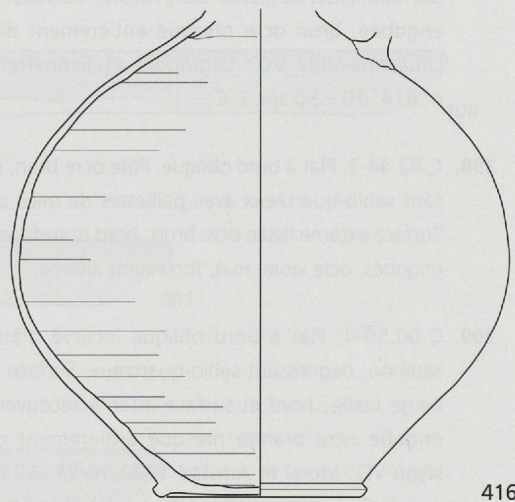
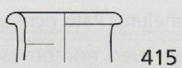
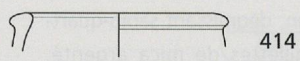
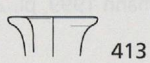
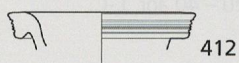
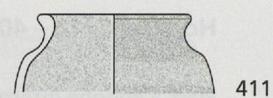
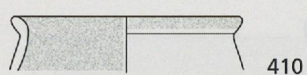
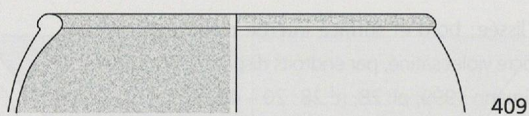

Horizon 6, 10 - 40 apr. J.-C.: 409-411: PNT; 412-416: CRU; 417-419: MOR, Ech.1:3

**Horizon 6 (10 – 40 apr. J.-C.)****Céramique peinte (PNT)**

- 409.** C.85.94-7. Bol, Type Roanne. Pâte ocre saumon, dégraissant sablo-quartzeux avec quelques paillettes de mica argenté. Surface externe peinte, blanche; interne lissée, beige pâle à beige ocre. Lausanne-Vidy VD: Luginbühl et Schneiter 1999, n° 809: 10 – 50 apr. J.-C.
- 410.** C.85.94-8. Pot à lèvre éversée. Pâte beige brun, dégraissant sablo-quartzeux avec quelques paillettes de mica argenté. Surface externe peinte, blanche, fortement altérée; interne lissée, beige ocre. Pièce roulée. Lausanne-Vidy VD: Luginbühl et Schneiter 1999, n° 810: 10 – 50 apr. J.-C.
- 411.** C.00.51-1. Pot à col cintré peint en rouge. Pâte beige saumon, dégraissant sablo-quartzeux avec paillettes de mica argenté. Surface externe peinte avec bandes ocre rouge partiellement polies mat à satiné; interne beige. Avenches VD: Blanc et Meylan Krause 1997, n° 35: 10 av. – 10/20 apr. J.-C.

**Cruches (CRU)**

- 412.** C.85.07-1. Cruche à lèvre en bandeau cannelé. Pâte beige pâle, dégraissant sablo-quartzeux. Surfaces lissées, beige pâle. Lyon F: Genin 1994, n° 242: 40 – 20 av. J.-C.
- 413.** C.85.94-9. Cruche à bord éversé horizontal. Pâte beige saumon, dégraissant sablo-quartzeux avec paillettes de mica argenté. Surfaces beiges.

**414.** C.85.94-10. Cruche à lèvre triangulaire éversée. Pâte saumon, dégraissant sablo-quartzeux avec paillettes de mica argenté. Surfaces beiges. Nyon VD: Morel et Amstad 1989, n° 160: 10/20 – 60/70 apr. J.-C.

**415.** C.97.103-2. Cruche à lèvre pendante arrondie. Pâte saumon, dégraissant sablo-quartzeux avec paillettes de mica argenté. Surfaces beiges. Lausanne-Vidy VD: Luginbühl et Schneiter 1999, n° 826: 10 – 50 apr. J.-C.

**416.** C.91.36-3. Cruche à pied annulaire. Pâte beige pâle altérée, fin dégraissant sablo-quartzeux avec fines paillettes de mica argenté. Surfaces beige pâle.

**Mortier (MOR)**

- 417.** C.84.60-3. Mortier caréné à bord en bandeau. Pâte beige verdâtre altérée, dégraissant sableux. Surfaces beige verdâtre pâle. Lyon F: Saison-Guichon 2001, fig. 5, n° 3: 20 av. – 10 apr. J.-C.
- 418.** C.85.92-3. Mortier caréné à lèvre triangulaire. Pâte beige, dégraissant sableux. Surfaces beige pâle. Lausanne-Vidy VD: Luginbühl et Schneiter 1999, n° 826: 10 – 50 apr. J.-C.; Lyon F: Saison-Guichon 2001, fig. 5, n° 4: 20 av. – 10 apr. J.-C.
- 419.** C.85.35-3. Mortier caréné à bord en bandeau éversé arrondi. Pâte beige brun, dégraissant sablo-quartzeux avec rares paillettes de mica argenté. Surfaces beige soutenu. Lyon F: Genin 1994, n° 254: 40 – 20 av. J.-C.; Roanne F: Lavendhomme et Genin 1997, pl. 26, n° 15: 15 – 30 apr. J.-C.

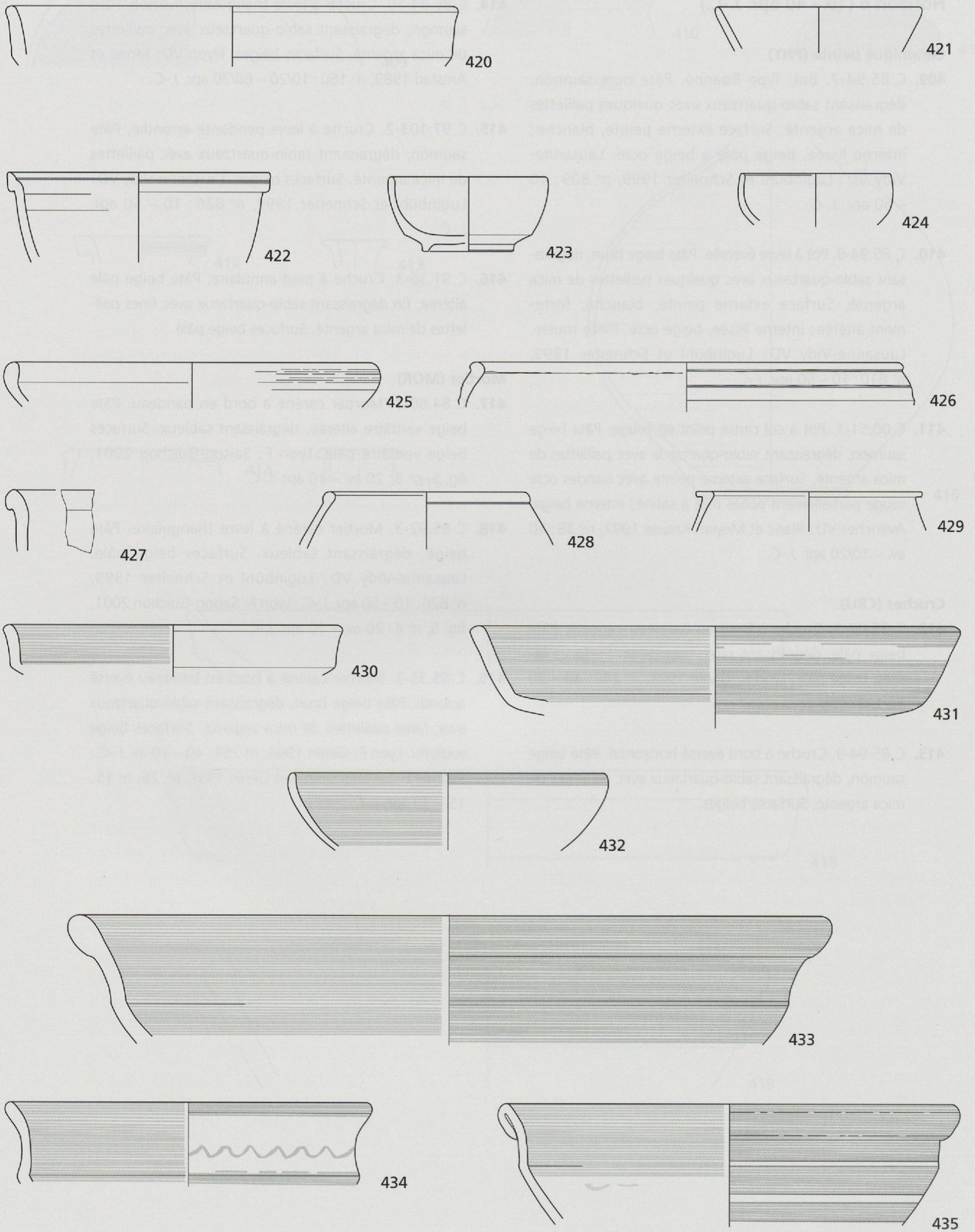

Horizon 6, 10 - 40 apr. J.-C.: 420-429: CFI; 430-435: GFI, Ech.1:3

**Horizon 6 (10 – 40 apr. J.-C.)****Céramiques claires fines (CFI)**

**420.** C.00.51-2. Plat *simili* Consp.1. Pâte ocre à cœur gris, dégraissant sablo-quartzeux avec abondantes paillettes de mica argenté. Surface externe polie, beige satiné; interne lissée, beige.

**421.** C.00.50-6. Coupelle à bord oblique. Pâte ocre, dégraissant sablo-quartzeux avec abondantes paillettes de mica argenté. Surface externe lissée, ocre beige; interne partiellement polie, ocre mat à satiné.

**422.** C.85.35-4. Coupelle *simili* Consp.14. Pâte gris beige à cœur beige, dégraissant sablo-quartzeux avec abondantes paillettes de mica argenté. Surfaces polies, beige à gris clair mat. Avenches VD: Blanc et Meylan Krause 1997, n° 75: 10 av. – 10/20 apr. J.-C.

**423.** C.82.100-2. Coupelle hémisphérique à bord vertical. Pâte ocre, dégraissant sablo-quartzeux avec abondantes paillettes de mica argenté. Surface externe lissée, beige; interne partiellement polie, beige ocre mat à satiné. Lausanne-Vidy VD: Luginbühl et Schneiter 1999, n° 839 (GFI): 10 – 50 apr. J.-C.

**424.** C.85.92-1. Coupelle hémisphérique à bord vertical. Pâte brun gris, dégraissant sablo-quartzeux avec paillettes de mica argenté. Surface externe lissée, beige brun à beige gris; interne polie, beige brun mat.

**425.** C.85.10-1. Jatte tronconique à bord en amande. Pâte ocre brun, dégraissant sablo-quartzeux avec paillettes de mica argenté. Surface externe lissée, beige brun; bord et surface interne partiellement polis, beige soutenu mat à satiné. Lausanne-Vidy VD: Luginbühl et Schneiter 1999, n° 831: 10 – 50 apr. J.-C.; Massongex VS: Haldimann 1999, pl. 28, n° 20: 20 – 40 apr. J.-C.

**426.** C.85.92-2. Bol Type Roanne. Pâte ocre saumon, dégraissant sablo-quartzeux avec quelques paillettes de mica argenté. Surfaces lissées, beige à ocre clair. Genève: Haldimann et Rossi 1994, n° 77: 30 – 10 av. J.-C.

**427.** C.97.45-1. Jatte à lèvres triangulaire éversée. Pâte beige gris clair; dégraissant sablo-quartzeux avec rares paillettes de mica argenté. Surfaces lissées, beige gris clair.

**428.** C.85.94-11. Pot ovoïde à bord en bourrelet. Pâte brun à cœur gris, dégraissant sablo-quartzeux avec abondantes paillettes de mica argenté. Surfaces beige foncé. Lausanne-Vidy VD: Luginbühl et Schneiter 1999, n° 836: 10 – 50 apr. J.-C.

**429.** C.96.02-3. Pot à bord horizontal. Pâte ocre brun, dégraissant sablo-quartzeux avec rares paillettes de mica argenté. Surfaces beige ocre.

**Céramique grise fine (GFI)**

**430.** C.97.103-3. Plat Consp.1. Pâte gris moyen, dégraissant sablo-quartzeux avec abondantes paillettes de mica argenté. Surfaces polies, gris moyen satiné, altérées. Roanne F: Lavendhomme et Genin 1997, pl. 21, n° 12: 15 – 30 apr. J.-C.

**431.** C.96.02-4. Jatte à bord oblique. Pâte gris moyen à cœur gris, dégraissant sablo-quartzeux avec paillettes de mica argenté. Surface externe partiellement polie, gris moyen mat à satiné; interne poli, gris moyen satiné.

**432.** C.98.04-2. Jatte tronconique à bord vertical. Pâte gris moyen à cœur gris foncé, dégraissant sablo-quartzeux avec abondantes paillettes de mica argenté. Surfaces partiellement polies, gris foncé mat à satiné.

**433.** C.85.10-3. Jatte carénée éversée à bord épaissi. Pâte gris moyen, dégraissant sablo-quartzeux avec paillettes de mica argenté. Surfaces polies, gris foncé satiné.

**434.** C.98.04-3. Jatte carénée à bord éversé. Pâte gris foncé, dégraissant sablo-quartzeux avec paillettes de mica argenté. Surface externe partiellement polie, gris à gris foncé satiné; interne polie, gris foncé satiné.

**435.** C.84.60-5. Jatte carénée éversée à bord en bourrelet. Pâte gris foncé à cœur brun, dégraissant sablo-quartzeux avec abondantes paillettes de mica argenté. Surfaces partiellement polies, gris moyen à foncé, satiné.

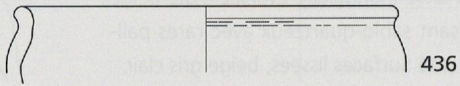

436

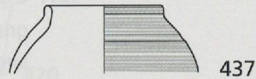

437

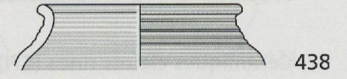

438

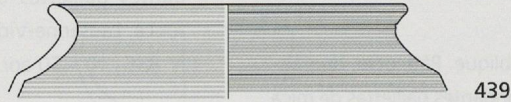

439

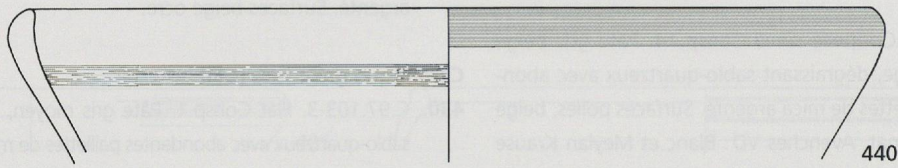

440

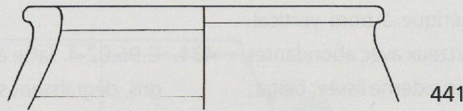

441



442

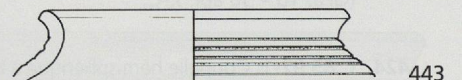

443

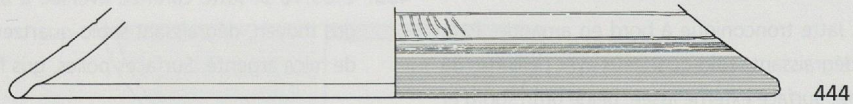

444

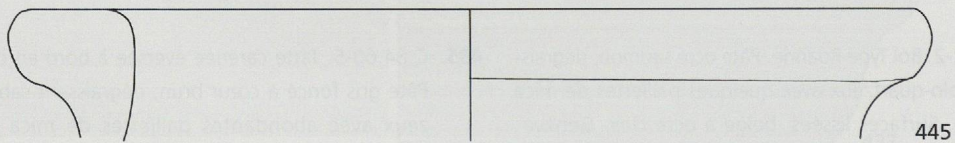

445

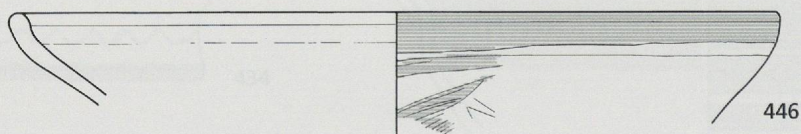

446

Horizon 6, 10 - 40 apr. J.-C.: 436-439: GFI; 440-445: CCL; 446: CSO, Ech.1:3

**Horizon 6 (10 – 40 apr. J.-C.)****Céramique grise fine (GFI)**

**436.** C.96.02-5. Jatte hémisphérique à bord arrondi éversé. Pâte gris moyen à foncé, dégraissant sablo-quartzeux avec paillettes de mica argenté. Surfaces lissées, gris moyen à foncé.

**437.** C.85.35-5. Pot ovoïde à bord vertical. Pâte gris moyen, dégraissant sablo-quartzeux avec paillettes de mica argenté. Surface externe lissée, gris à gris moyen ; interne gris clair.

**438.** C.97.80-7. Pot à col annelé, lèvre éversée arrondie. Pâte gris moyen, dégraissant sablo-quartzeux avec paillettes de mica argenté. Surface externe polie, gris moyen satiné ; interne gris clair.

**439.** C.98.30-1. Pot à épaule marquée, lèvre éversée arrondie. Pâte gris moyen, dégraissant sablo-quartzeux avec paillettes de mica argenté. Surface externe polie, gris moyen satiné ; interne gris à gris moyen. Lausanne-Vidy VD : Luginbühl et Schneiter 1999, n° 841 : 10 – 50 apr. J.-C.

**Céramique culinaire claire (CCL)**

**440.** C.83.180-1. Jatte tronconique, bord vertical. Pâte ocre violet à cœur gris moyen, dégraissant sablo-quartzeux avec paillettes de mica argenté. Surfaces beige à gris, traces de suie externes.

**441.** C.84.60-4. Pot à bord horizontal. Pâte ocre, dégraissant sablo-quartzeux avec inclusions chaulées et paillettes de mica argenté. Surfaces ocre beige. Nyon VD : Morel et Amstad 1990, n° 107 : 10 av. – 20 apr. J.-C.

**442.** C.90-35-4. Pot ovoïde à lèvre éversée. Pâte beige brun à cœur beige, dégraissant sablo-quartzeux avec paillettes de mica argenté. Surfaces beige pâle, stries horizontales sur la panse.

**443.** C.85.94-12. Pot à lèvre éversée et col annelé. Pâte ocre à cœur noir, dégraissant sablo-quartzeux avec nombreuses paillettes de mica argenté. Surfaces beige gris.

**444.** C.80.50-7. Couvercle. Pâte gris noirâtre, dégraissant sablo-quartzeux avec nombreuses paillettes de mica argenté. Surfaces beige à gris moyen.

**445.** C.83.180-2. *Dolium* à bord horizontal. Pâte ocre à cœur gris moyen, abondant dégraissant sablo-quartzeux avec paillettes de mica argenté. Surfaces ocre à ocre brun, décor peigné sur la panse.

**Céramique culinaire sombre (CSO)**

**446.** C.84.60-6. Jatte tronconique à bord oblique. Pâte gris moyen à foncé, dégraissant sablo-quartzeux avec nombreuses paillettes de mica argenté. Surface externe partiellement lissée et décorée au peigne, gris moyen à gris soutenu satiné ; interne gris foncé rugueux.

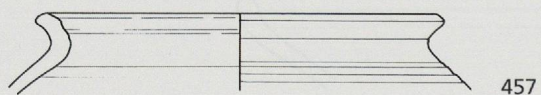
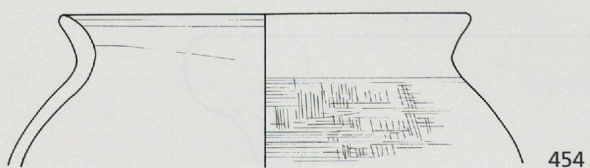
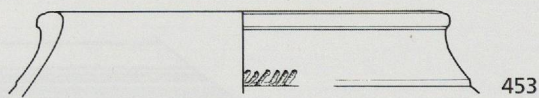
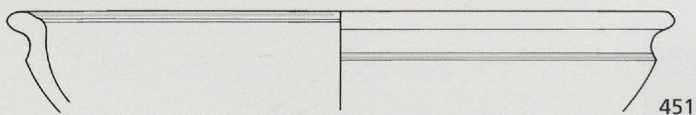
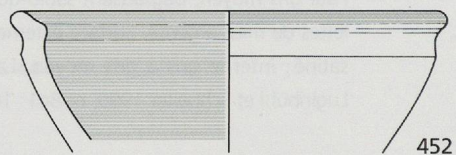
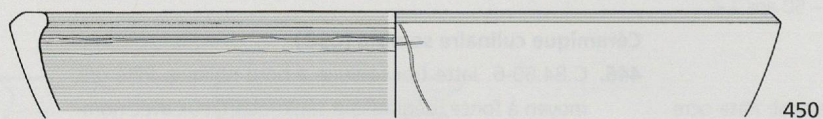
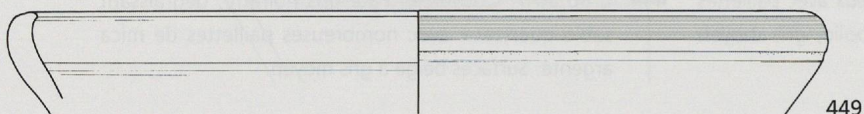
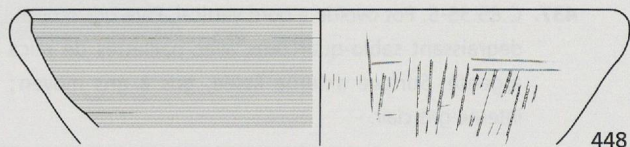
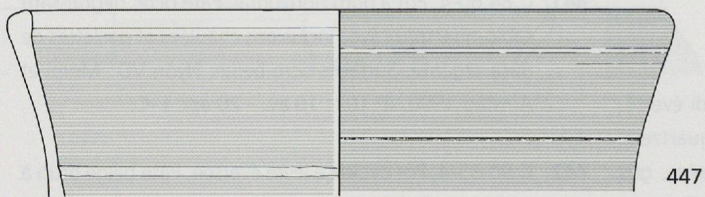

Horizon 6, 10 - 40 apr. J.-C. : 447-457 : CSO, Ech.1:3

**Horizon 6 (10 – 40 apr. J.-C.)****Céramique culinaire sombre (CSO)**

- 447.** C.85.09-5. Jatte, bord oblique épaissi. Pâte brun à noirâtre, dégraissant sablo-quartzeux avec paillettes de mica argenté. Surface externe zonée, gris pâle à gris foncé voire brun; interne brun foncé, décor lissé brun foncé satiné et traces de suie sur le bord. Avenches VD: Blanc et Meylan Krause 1997, n° 79: 10 av. – 10/20 apr. J.-C.
- 448.** C.97.103-4. Jatte tronconique à bord replié. Pâte gris brun à cœur noirâtre, dégraissant sablo-quartzeux avec nombreuses paillettes de mica argenté. Surface externe gris foncé à noire, décor peigné; interne partiellement lissée, gris moyen à foncé satiné. Lausanne-Vidy VD: Luginbühl et Schneiter 1999, n° 848: 10 – 50 apr. J.-C.
- 449.** C.00.06-5. Jatte tronconique, bord replié. Pâte gris moyen à foncé. Dégraissant sablo-quartzeux avec paillettes de mica argenté. Surfaces beige à gris moyen.
- 450.** C.84.83-4. Jatte tronconique à bord épaissi replié. Pâte gris clair à cœur gris moyen, dégraissant sablo-quartzeux avec paillettes de mica argenté. Surface externe gris foncé; interne et bord lissés, gris moyen satiné.
- 451.** C.95.77-1. Jatte carénée à bord éversé. Pâte gris foncé. Gros dégraissant sablo-quartzeux avec paillettes de mica argenté. Surfaces gris foncé, bord partiellement lissé, gris foncé satiné. Lausanne-Vidy VD: Luginbühl et Schneiter 1999, n° 849: 10 – 50 apr. J.-C.; Avenches VD: Blanc et Meylan Krause 1997, n° 83: 10 av. – 10/20 apr. J.-C.
- 452.** C.85.09-6. Jatte carénée, bord éversé. Pâte gris clair, dégraissant sablo-quartzeux avec paillettes de mica argenté. Surface externe gris moyen à gris foncé; interne partiellement lissé gris moyen à gris foncé satiné.
- 453.** C.85.42-2. Pot ovoïde à bord en bourrelet. Pâte gris moyen, dégraissant sablo-quartzeux avec quelques paillettes de mica argenté. Surfaces rugueuses gris à gris moyen.
- 454.** C.96.02-6. Pot ovoïde à lèvre éversée. Pâte gris clair, dégraissant sablo-quartzeux avec nombreuses paillettes de mica argenté. Surfaces gris clair, décor peigné et strié sur la panse. Lausanne-Vidy VD: Luginbühl et Schneiter 1999, n° 852: 10 – 50 apr. J.-C.
- 455.** C.97.80-8. Pot ovoïde à lèvre éversée. Pâte gris moyen, fin dégraissant sablo-quartzeux avec rares paillettes de mica argenté. Surfaces gris clair à gris moyen.
- 456.** C.97.68-1. Pot ovoïde à lèvre éversée. Pâte gris foncé, dégraissant sablo-quartzeux avec paillettes de mica argenté. Surfaces gris moyen à noirâtre, panse striée horizontalement, traces de suie sur le col.
- 457.** C.85.92-4. Pot ovoïde à lèvre éversée. Pâte gris brun à cœur gris pâle, dégraissant sablo-quartzeux avec nombreuses paillettes de mica argenté. Surfaces gris moyen, panse striée horizontalement.



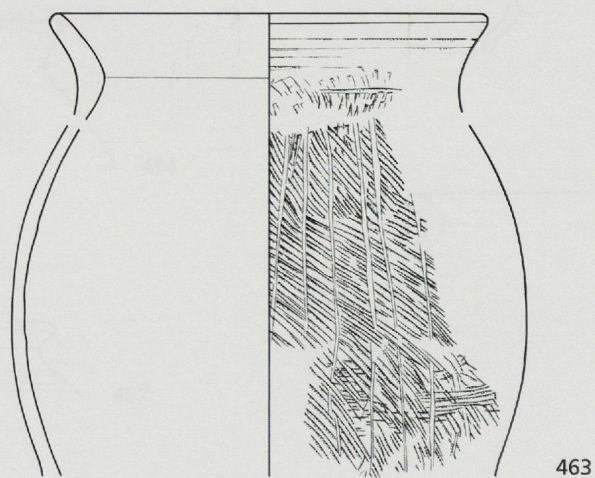
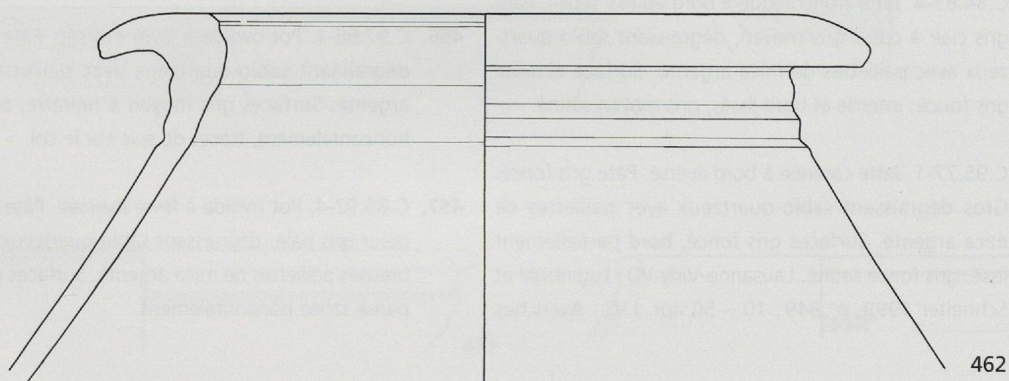
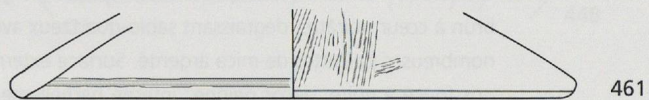
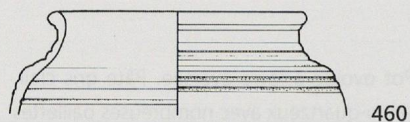
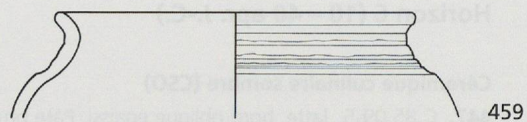
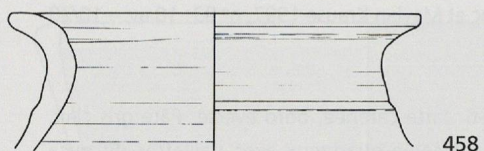

Horizon 6, 10 - 40 apr. J.-C. : 458-462 : CSO ; 463 : GNT, Ech.1:3

**Horizon 6 (10 – 40 apr. J.-C.)****Céramique culinaire sombre (CSO)**

- 458.** C.85.10-2. Pot ovoïde à lèvre éversée aplatie et col cintré. Pâte gris moyen, dégraissant sablo-quartzeux avec paillettes de mica argenté. Surface externe gris moyen, fortes traces de suie sur le col et la lèvre; interne beige à gris foncé. Lausanne-Vidy VD: Luginbühl et Schneiter 1999, n° 859: 10 – 50 apr. J.-C.
- 459.** C.96.02-7. Pot à col cintré annelé. Pâte gris noirâtre à brun foncé, dégraissant sablo-quartzeux avec abondantes paillettes de mica argenté. Surfaces gris foncé, traces de suie sur la lèvre. Lausanne-Vidy VD: Luginbühl et Schneiter 1999, n° 856: 10 – 50 apr. J.-C.
- 460.** C.85.09-7. Pot à col cintré annelé. Pâte gris moyen, dégraissant sablo-quartzeux avec inclusions chaulées et rares paillettes de mica argenté. Surface externe partiel-

lement lissée gris moyen à gris moyen satiné; interne gris moyen.

- 461.** C.84.86-6. Couvercle. Pâte gris à gris moyen, dégraissant sablo-quartzeux avec paillettes de mica argenté. Surfaces gris moyen à gris foncé, décor peigné. Lausanne-Vidy VD: Luginbühl et Schneiter 1999, n° 861: 10 – 50 apr. J.-C.

- 462.** C.85.08-1. *Dolium*, bord horizontal. Pâte gris clair à cœur gris, dégraissant sablo-quartzeux avec paillettes de mica argenté. Surfaces gris clair à moyen.

**Céramique grise non tournée (GNT)**

- 463.** C.83.180-3. Pot ovoïde à lèvre éversée. Pâte gris foncé à noirâtre, dégraissant sablo-quartzeux avec paillettes de mica argenté. Surfaces gris moyen à noirâtre, décor peigné sur la panse.