

Zeitschrift: Cahiers d'archéologie romande
Herausgeber: Bibliothèque Historique Vaudoise
Band: 94 (2003)

Artikel: L'Europe du 3e millénaire avant notre ère : les céramiques communes au Campaniforme : études des ensembles céramiques de l'habitat de "Derrière-le-Château" à Géovreissiat et Montréal-la-Cluse (Ain, France), de la région Rhin-Rhône et de l'Europe continentale

Autor: Besse, Marie

Rubrik: Planches

DOI: <https://doi.org/10.5169/seals-835768>

Nutzungsbedingungen

Die ETH-Bibliothek ist die Anbieterin der digitalisierten Zeitschriften auf E-Periodica. Sie besitzt keine Urheberrechte an den Zeitschriften und ist nicht verantwortlich für deren Inhalte. Die Rechte liegen in der Regel bei den Herausgebern beziehungsweise den externen Rechteinhabern. Das Veröffentlichen von Bildern in Print- und Online-Publikationen sowie auf Social Media-Kanälen oder Webseiten ist nur mit vorheriger Genehmigung der Rechteinhaber erlaubt. [Mehr erfahren](#)

Conditions d'utilisation

L'ETH Library est le fournisseur des revues numérisées. Elle ne détient aucun droit d'auteur sur les revues et n'est pas responsable de leur contenu. En règle générale, les droits sont détenus par les éditeurs ou les détenteurs de droits externes. La reproduction d'images dans des publications imprimées ou en ligne ainsi que sur des canaux de médias sociaux ou des sites web n'est autorisée qu'avec l'accord préalable des détenteurs des droits. [En savoir plus](#)

Terms of use

The ETH Library is the provider of the digitised journals. It does not own any copyrights to the journals and is not responsible for their content. The rights usually lie with the publishers or the external rights holders. Publishing images in print and online publications, as well as on social media channels or websites, is only permitted with the prior consent of the rights holders. [Find out more](#)

Download PDF: 14.04.2026

ETH-Bibliothek Zürich, E-Periodica, <https://www.e-periodica.ch>

Planche 21

Céramique commune du Campaniforme en Europe continentale:
exemplaires des types 31 (décor à l'ongle ou petite spatule: coups alignés)
(1-7) et 28 (bords encochés) (8-20)

Provenance des céramiques
(numéro d'inventaire des sites)

1. Ferme de Champagne, Augy, Yonne, France (F67)
2. Weijerkense Bergen, Lommel, Limbourg, Belgique (B2)
3. Barne-Bigou, Fontaine, Isère, France (F43)
4. Margot, Montrond, Jura, France (F49)
5. Noir Bois, Alle, Jura, Suisse (CH3)
6. er Heide, Meerlo, Limbourg, Belgique (B6)
7. Margot, Montrond, Jura, France (F49)
8. Margot, Montrond, Jura, France (F49)
9. Lapeyrère, Murêt, Haute-Garonne, France (F10)
10. Lapeyrère, Murêt, Haute-Garonne, France (F10)
11. Derrière-le-Château, Géovreissiat et Montréal-la-Cluse, Ain, France (F22)
12. Champ-Vully Est, Rances, Vaud, Suisse (CH2)
13. Champ-Vully Est, Rances, Vaud, Suisse (CH2)
14. Monte Covolo, Villanuova sul Clisi, Brescia, Italie (I3)
15. Derrière-le-Château, Géovreissiat et Montréal-la-Cluse, Ain, France (F22)
16. Querciola, Sesto-Fiorentino, Florence, Italie (I10)
17. Monte Covolo, Villanuova sul Clisi, Brescia, Italie (I3)
18. Querciola, Sesto-Fiorentino, Florence, Italie (I10)

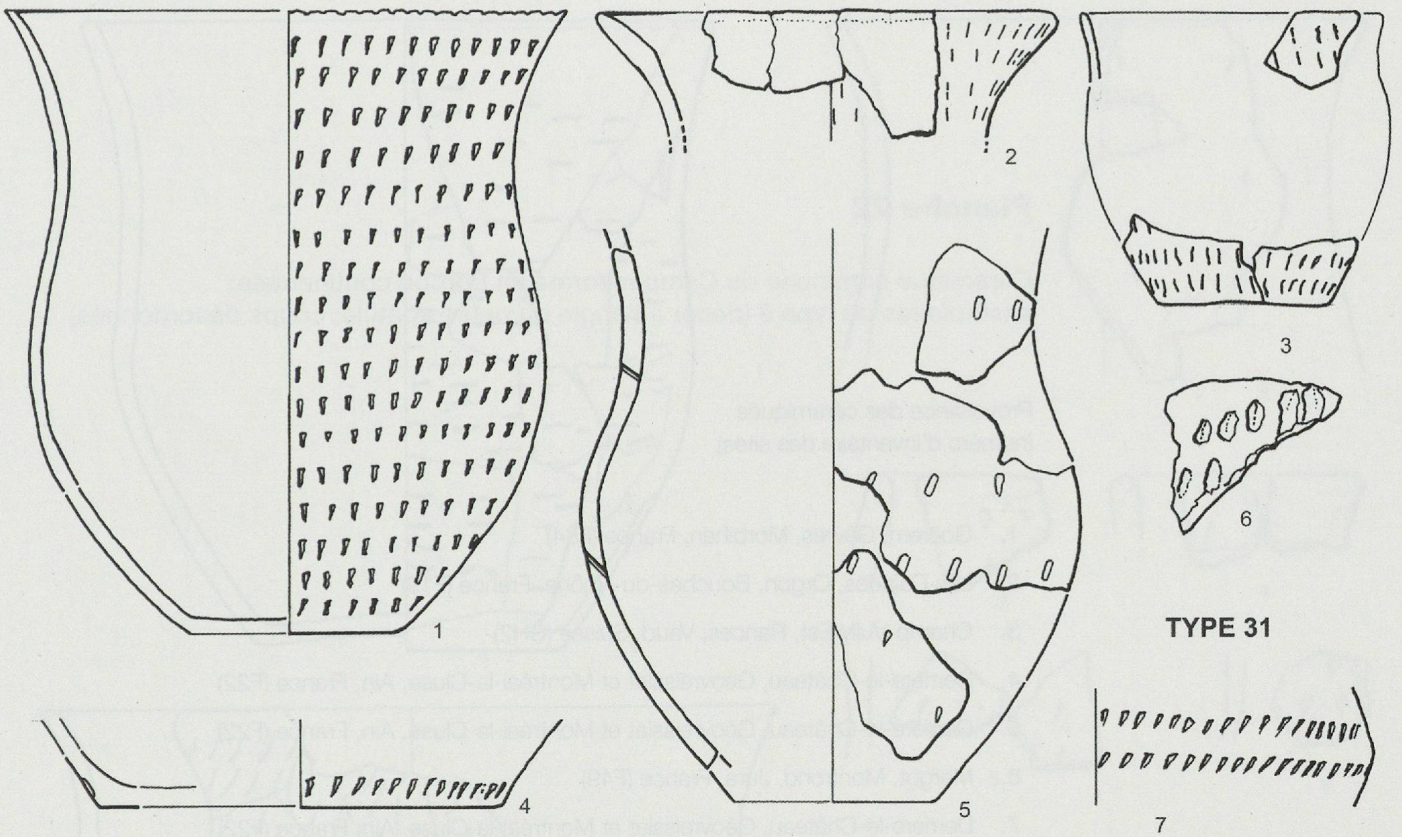

TYPE 31

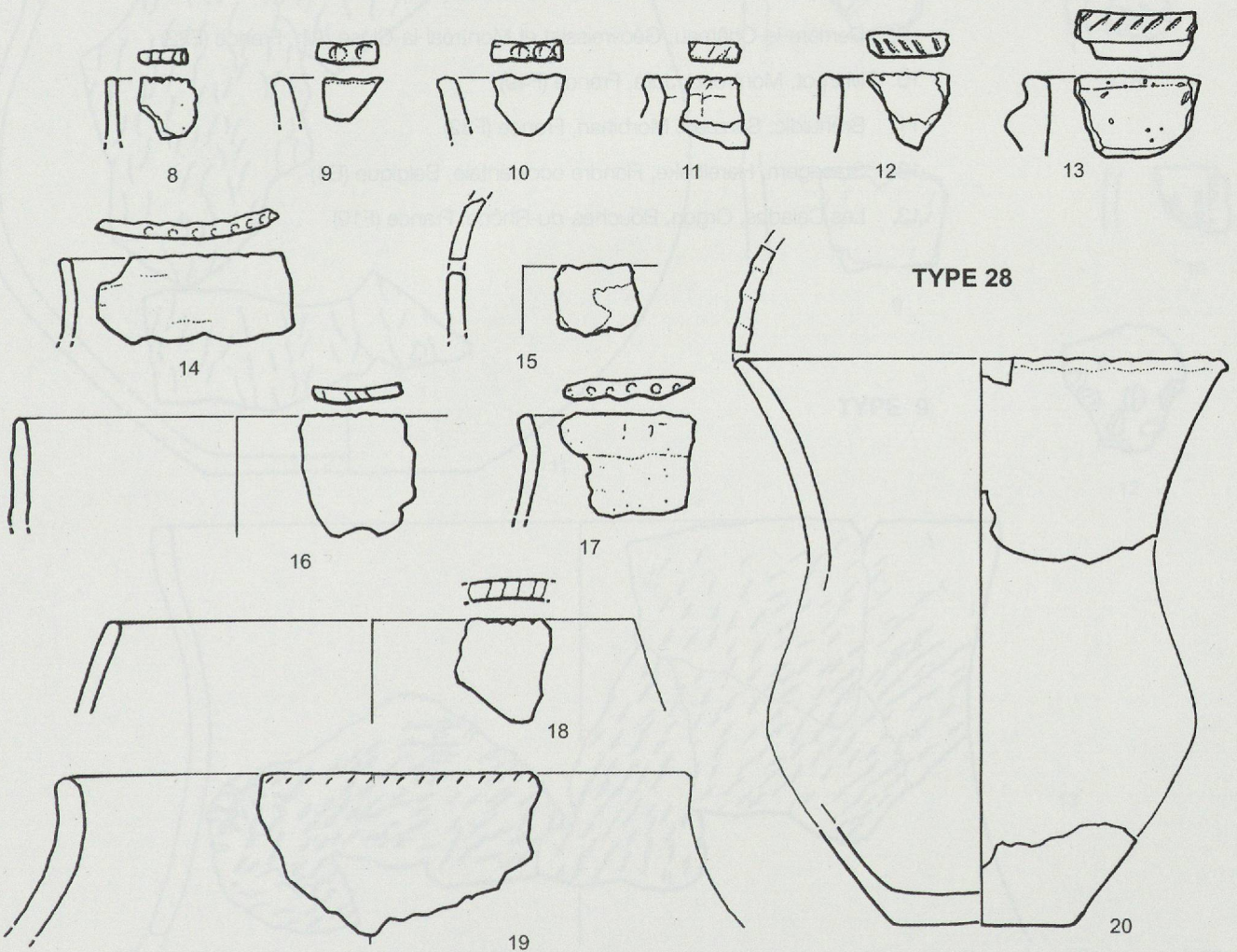

TYPE 28

0 6 cm

Planche 22

Céramique commune du Campaniforme en Europe continentale:
exemplaires du type 9 (décor à l'ongle ou petite spatule: coups désordonnés)

Provenance des céramiques
(numéro d'inventaire des sites)

1. Goërem, Gâvres, Morbihan, France (F84)
2. Les Calades, Orgon, Bouches-du-Rhône, France (F19)
3. Champ-Vully Est, Rances, Vaud, Suisse (CH2)
4. Derrière-le-Château, Géovreissiat et Montréal-la-Cluse, Ain, France (F22)
5. Derrière-le-Château, Géovreissiat et Montréal-la-Cluse, Ain, France (F22)
6. Margot, Montrond, Jura, France (F49)
7. Derrière-le-Château, Géovreissiat et Montréal-la-Cluse, Ain, France (F22)
8. Lapeyrère, Murêt, Haute-Garonne, France (F10)
9. Derrière-le-Château, Géovreissiat et Montréal-la-Cluse, Ain, France (F22)
10. Margot, Montrond, Jura, France (F49)
11. Bréhuidic, Sarzeau, Morbihan, France (F82)
12. Stasegem, Harelbeke, Flandre occidentale, Belgique (B4)
13. Les Calades, Orgon, Bouches-du-Rhône, France (F19)

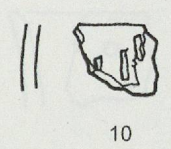
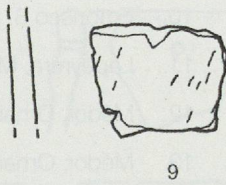
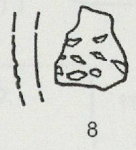
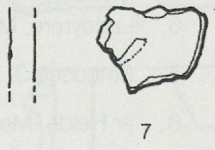
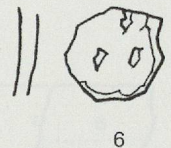
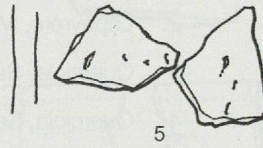
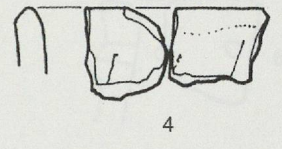
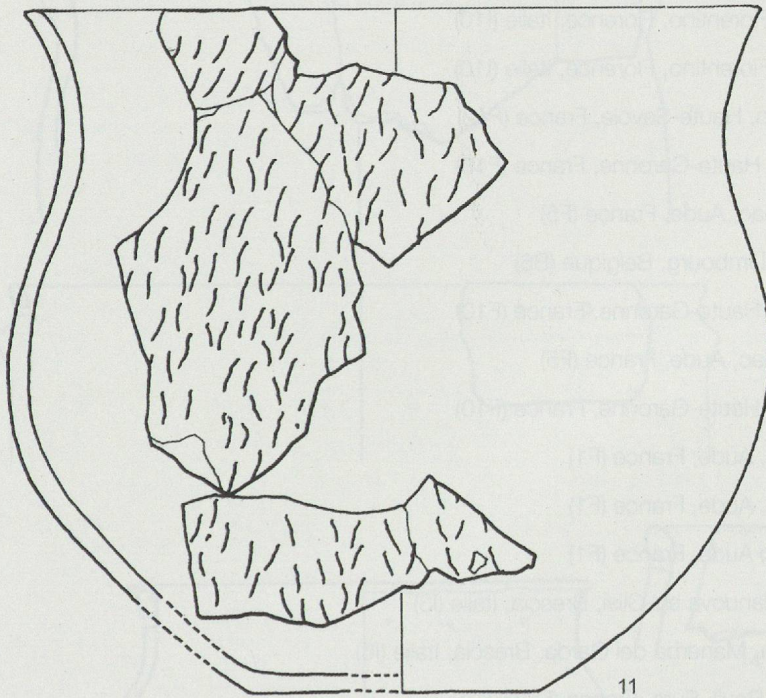
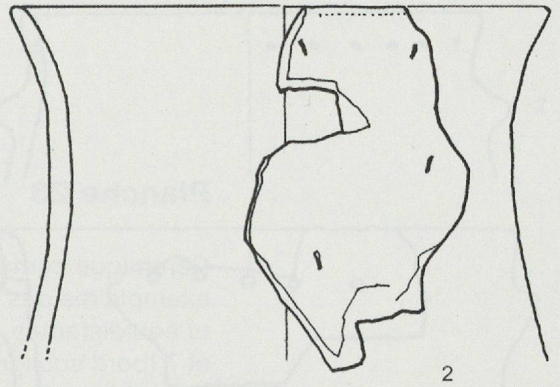
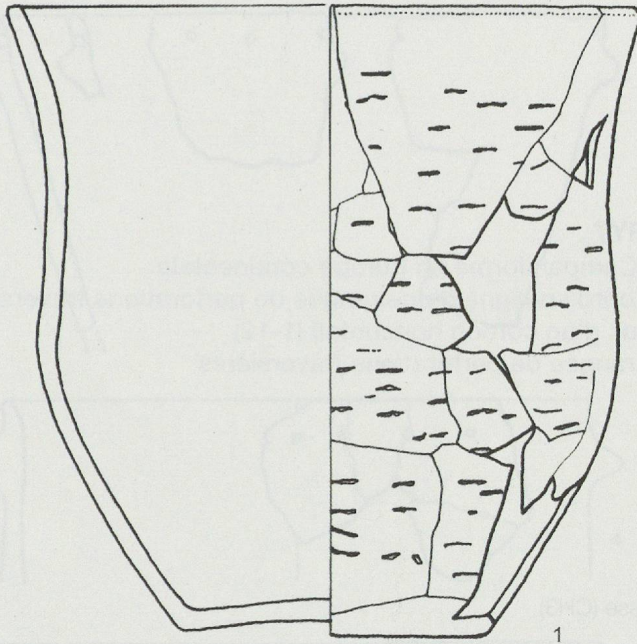

TYPE 9



Planche 23

Céramique commune du Campaniforme en Europe continentale:
exemplaires des types 8 (bord souligné d'une rangée de perforations traversières
et équidistantes, au-dessus d'un cordon horizontal) (1-12)
et 7 (bord souligné d'une rangée de perforations traversières
et équidistantes) (13-20)

Provenance des céramiques
(numéro d'inventaire des sites)

1. Noir Bois, Alle, Jura, Suisse (CH3)
2. Lapeyrère, Murêt, Haute-Garonne, France (F10)
3. Querciola, Sesto-Fiorentino, Florence, Italie (I10)
4. Querciola, Sesto-Fiorentino, Florence, Italie (I10)
5. Bourdons, Le Coin, Haute-Savoie, France (F42)
6. Lapeyrère, Murêt, Haute-Garonne, France (F10)
7. Embusco 3, Mailhac, Aude, France (F5)
8. er Heide, Meerlo, Limbourg, Belgique (B6)
9. Lapeyrère, Murêt, Haute-Garonne, France (F10)
10. Embusco 3, Mailhac, Aude, France (F5)
11. Lapeyrère, Murêt, Haute-Garonne, France (F10)
12. Médor, Ornaisons, Aude, France (F1)
13. Médor, Ornaisons, Aude, France (F1)
14. Médor, Ornaisons, Aude, France (F1)
15. Monte Covolo, Villanuova sul Clisi, Brescia, Italie (I3)
16. Rocca di Manerba, Manerba del Garda, Brescia, Italie (I6)
17. Florentins, Val-de-Reuil, Eure, France (F68)
18. Lapeyrère, Murêt, Haute-Garonne, France (F10)
19. Lapeyrère, Murêt, Haute-Garonne, France (F10)

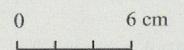
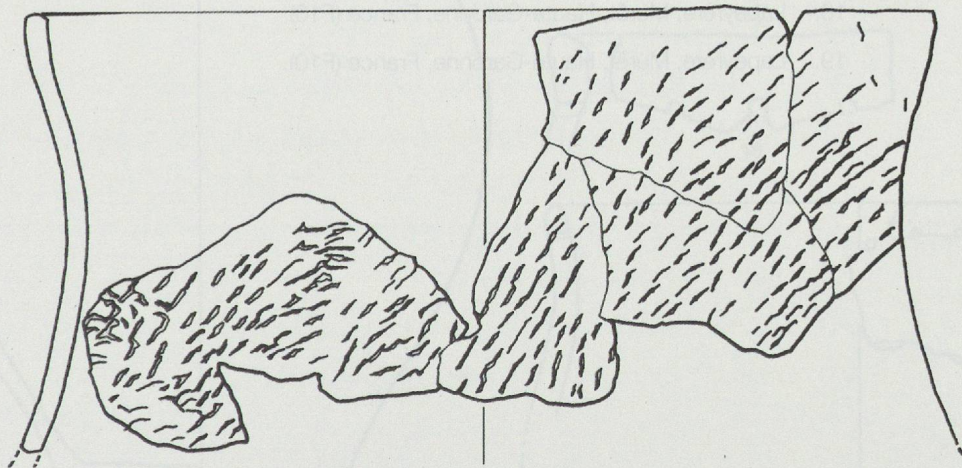
TYPE 8

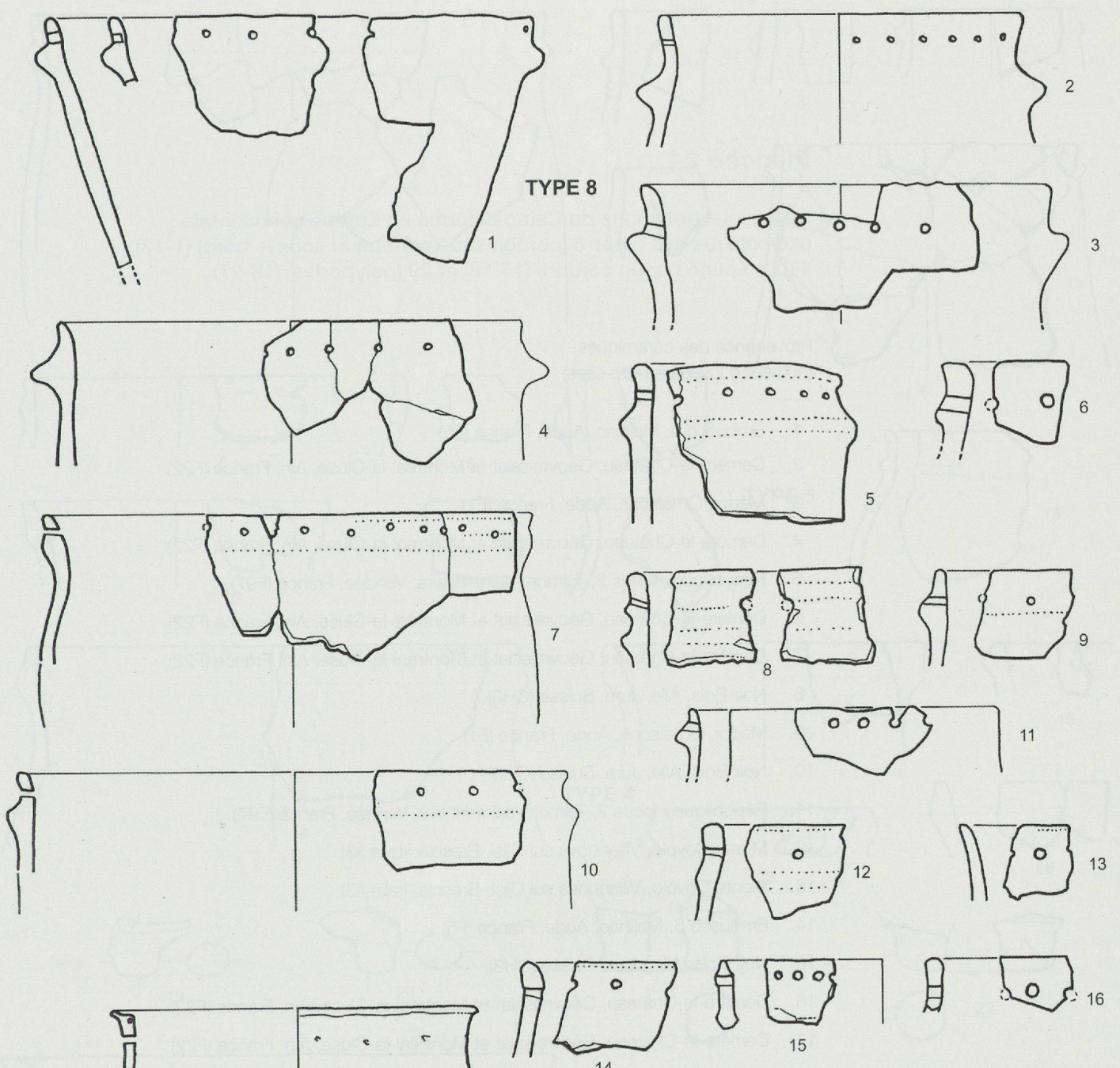

TYPE 7



Planche 24

Céramique commune du Campaniforme en Europe continentale :
exemplaires des types 5 (cordon situé nettement sous le bord) (1-13),
4 (bord ourlé par un cordon) (14-18) et 29 (polypodes) (19-27)

Provenance des céramiques
(numéro d'inventaire des sites)

1. Embusco 3, Mailhac, Aude, France (F5)
2. Derrière-le-Château, Géovreissiat et Montréal-la-Cluse, Ain, France (F22)
3. Médor, Ornaisons, Aude, France (F1)
4. Derrière-le-Château, Géovreissiat et Montréal-la-Cluse, Ain, France (F22)
5. République, locus 2, Talmont-saint-Hilaire, Vendée, France (F97)
6. Derrière-le-Château, Géovreissiat et Montréal-la-Cluse, Ain, France (F22)
7. Derrière-le-Château, Géovreissiat et Montréal-la-Cluse, Ain, France (F22)
8. Noir Bois, Alle, Jura, Suisse (CH3)
9. Médor, Ornaisons, Aude, France (F1)
10. Noir Bois, Alle, Jura, Suisse (CH3)
11. République, locus 2, Talmont-saint-Hilaire, Vendée, France (F97)
12. Monte Covolo, Villanuova sul Clisi, Brescia, Italie (I3)
13. Monte Covolo, Villanuova sul Clisi, Brescia, Italie (I3)
14. Embusco 3, Mailhac, Aude, France (F5)
15. Noir Bois, Alle, Jura, Suisse (CH3)
16. Derrière-le-Château, Géovreissiat et Montréal-la-Cluse, Ain, France (F22)
17. Derrière-le-Château, Géovreissiat et Montréal-la-Cluse, Ain, France (F22)
18. Noir Bois, Alle, Jura, Suisse (CH3)
19. Querciola, Sesto-Fiorentino, Florence, Italie (I10)
20. Querciola, Sesto-Fiorentino, Florence, Italie (I10)
21. Derrière-le-Château, Géovreissiat et Montréal-la-Cluse, Ain, France (F22)
22. Derrière-le-Château, Géovreissiat et Montréal-la-Cluse, Ain, France (F22)
23. Schottergrube, Dolni Vestonice III, Moravie (Breclav), République tchèque (Tch81)
24. Derrière-le-Château, Géovreissiat et Montréal-la-Cluse, Ain, France (F22)
25. Médor, Ornaisons, Aude, France (F1)
26. Kirchfeld, Niederhergheim, Haut-Rhin, France (F63)
27. Schafstädt, Merseburg, Saxe-Anhalt, Allemagne (D16)

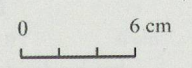
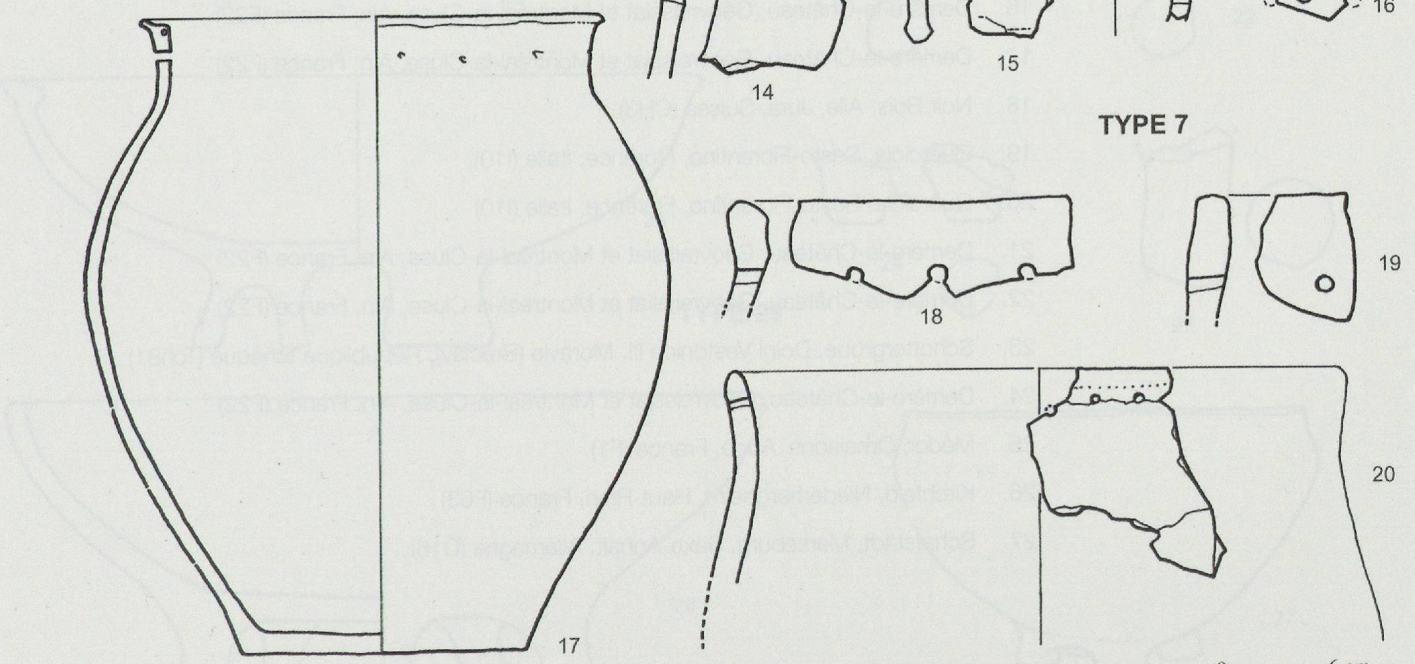
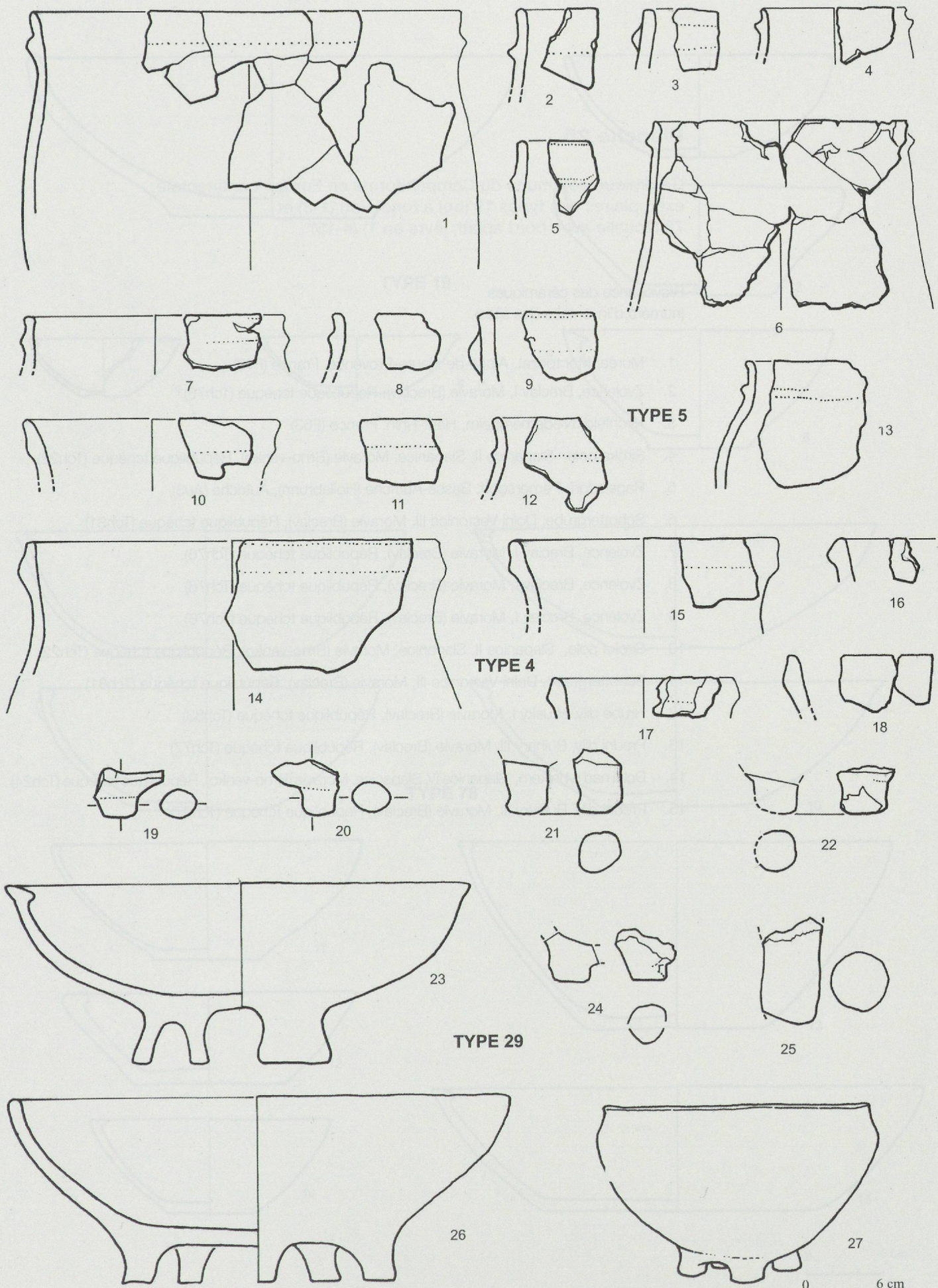

TYPE 5

TYPE 4

TYPE 29

0 6 cm

Planche 25

Céramique commune du Campaniforme en Europe continentale:
exemplaires des types 19 (bol à fond plat) (1-3) et
78 (écuelle avec bord aplati, lèvre en T) (4-15)

Provenance des céramiques
(numéro d'inventaire des sites)

1. Murée, Montpezat, Alpes-de-Haute-Provence, France (F18)
2. Zvolence, Breclav I, Moravie (Breclav), République tchèque (Tch76)
3. Kirchfeld, Niederhergheim, Haut-Rhin, France (F63)
4. Siroka pole, Slapanice II, Slapanice, Moravie (Brno-venko), République tchèque (Tch22)
5. Ragelsdorf, Pernersdorf, Basse-Autriche (Hollabrunn), Autriche (Au3)
6. Schottergrube, Dolni Vestonice III, Moravie (Breclav), République tchèque (Tch81)
7. Zvolence, Breclav I, Moravie (Breclav), République tchèque (Tch76)
8. Zvolence, Breclav I, Moravie (Breclav), République tchèque (Tch76)
9. Zvolence, Breclav I, Moravie (Breclav), République tchèque (Tch76)
10. Siroka pole, Slapanice II, Slapanice, Moravie (Brno-venko), République tchèque (Tch22)
11. Schottergrube, Dolni Vestonice III, Moravie (Breclav), République tchèque (Tch81)
12. Hrube dily, Hrusky I, Moravie (Breclav), République tchèque (Tch83)
13. Predni dily, Bulhary III, Moravie (Breclav), République tchèque (Tch77)
14. Dolni nad rybnikem, Slapanice IV, Slapanice, Moravie (Brno-venko), République tchèque (Tch24)
15. Predni dily, Bulhary III, Moravie (Breclav), République tchèque (Tch77)

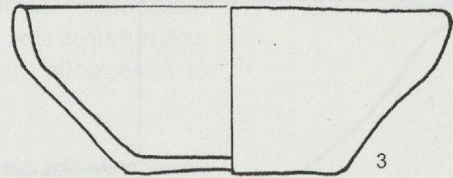
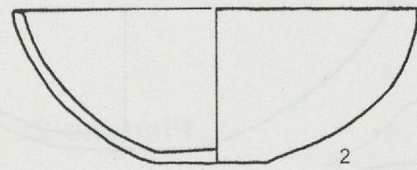
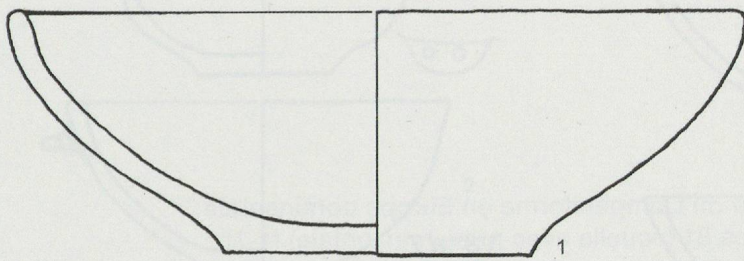

TYPE 19

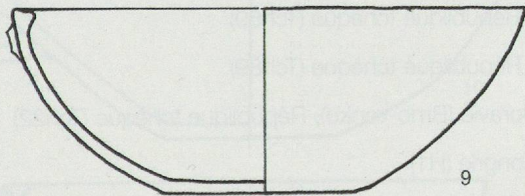
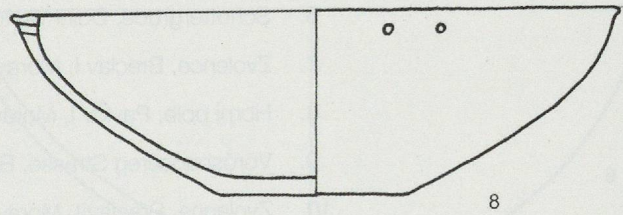
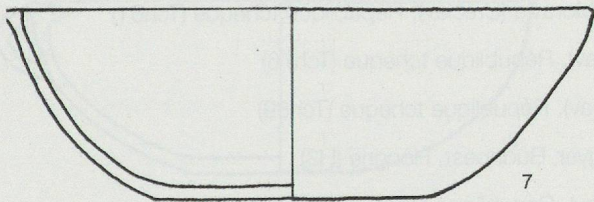
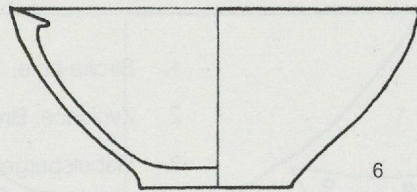
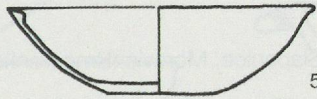

TYPE 78



Planche 26

Céramique commune du Campaniforme en Europe continentale :
exemplaires des types 81 (écuelle avec prise horizontale) (1-7)
et 72 (écuelle basse avec anse en ruban) (8-17)

Provenance des céramiques
(numéro d'inventaire des sites)

1. Siroka pole, Slapanice II, Slapanice, Moravie (Brno-venko), République tchèque (Tch22)
2. Zvolence, Breclav I, Moravie (Breclav), République tchèque (Tch76)
3. Gabelsbergerstrasse, Straubing, Bavière, Allemagne (D158)
4. Gabelsbergerstrasse, Straubing, Bavière, Allemagne (D158)
5. Schottergrube, Dolni Vestonice III, Moravie (Breclav), République tchèque (Tch81)
6. Schottergrube, Dolni Vestonice III, Moravie (Breclav), République tchèque (Tch81)
7. Zvolence, Breclav I, Moravie (Breclav), République tchèque (Tch76)
8. Horni pole, Pavlov I, Moravie (Breclav), République tchèque (Tch89)
9. Vöröshadsereg Strasse, Bekasmegyer, Budapest, Hongrie (H3)
10. Zvolence, Breclav I, Moravie (Breclav), République tchèque (Tch76)
11. Horni pole, Pavlov I, Moravie (Breclav), République tchèque (Tch89)
12. Horni pole, Pavlov I, Moravie (Breclav), République tchèque (Tch89)
13. Siroka pole, Slapanice II, Slapanice, Moravie (Brno-venko), République tchèque (Tch22)
14. Mezökomaron, Mezökomaron, Fejer, Hongrie (H1)
15. Horni pole, Pavlov I, Moravie (Breclav), République tchèque (Tch89)
16. Vöröshadsereg Strasse, Bekasmegyer, Budapest, Hongrie (H3)
17. Predni dily, Bulhary III, Moravie (Breclav), République tchèque (Tch77)

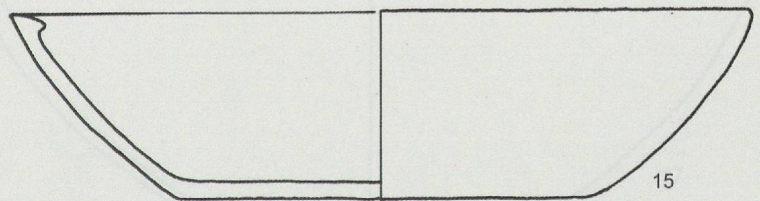
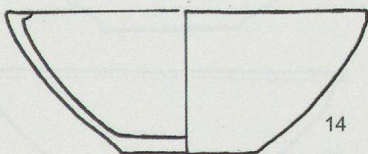
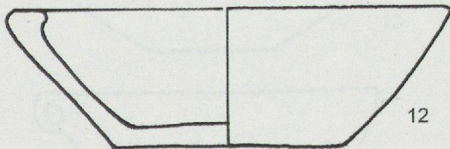
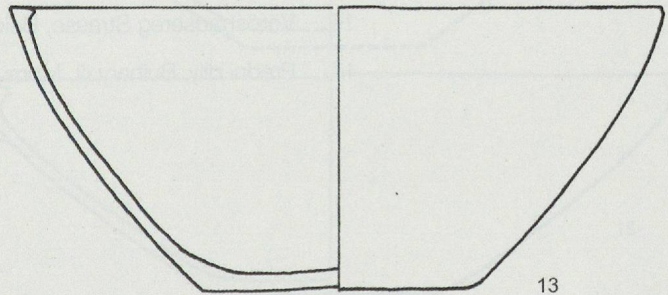
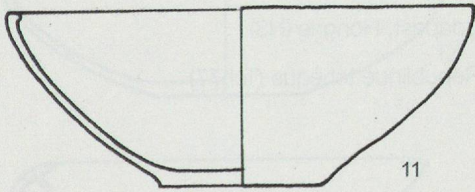
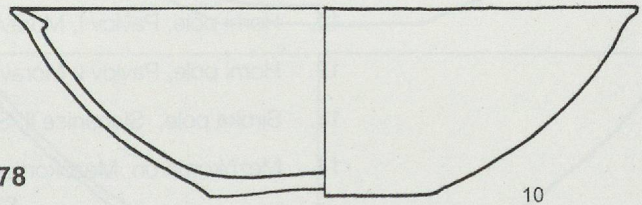
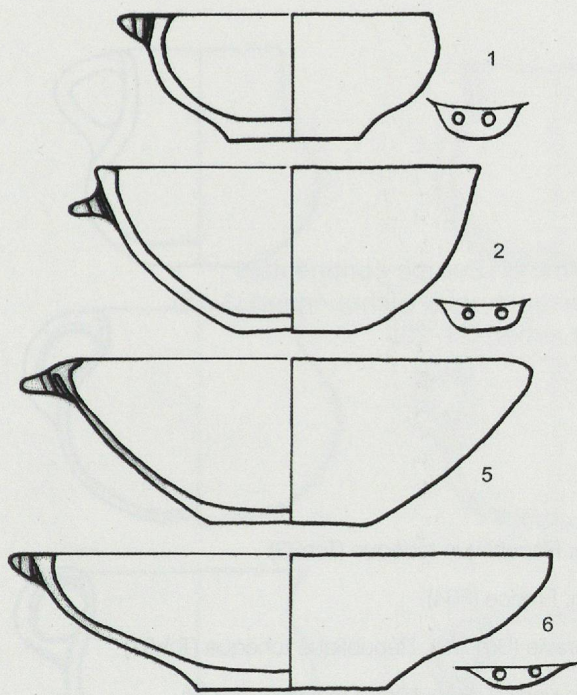

TYPE 81

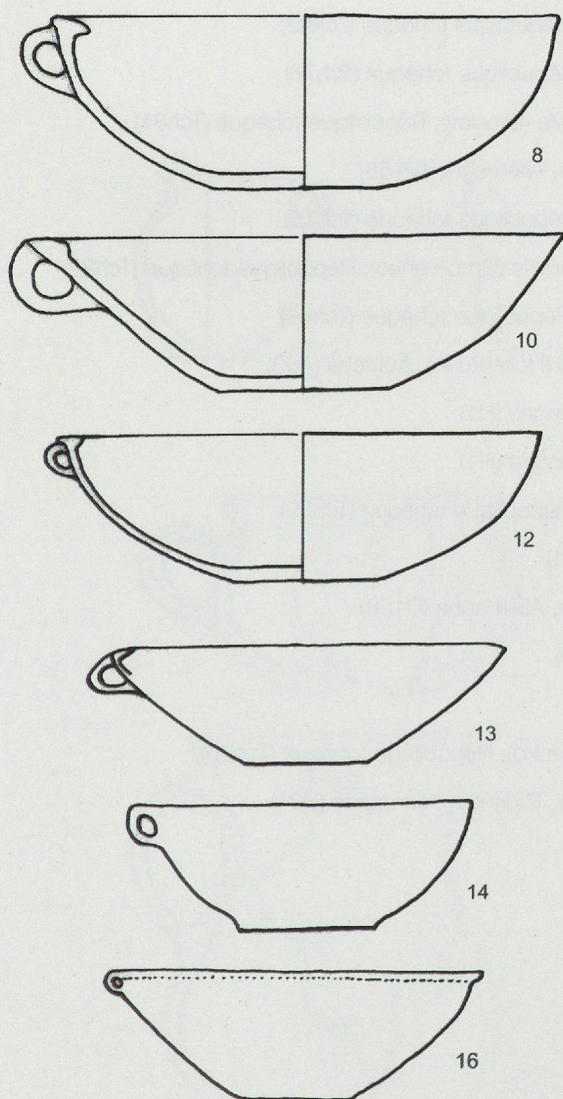
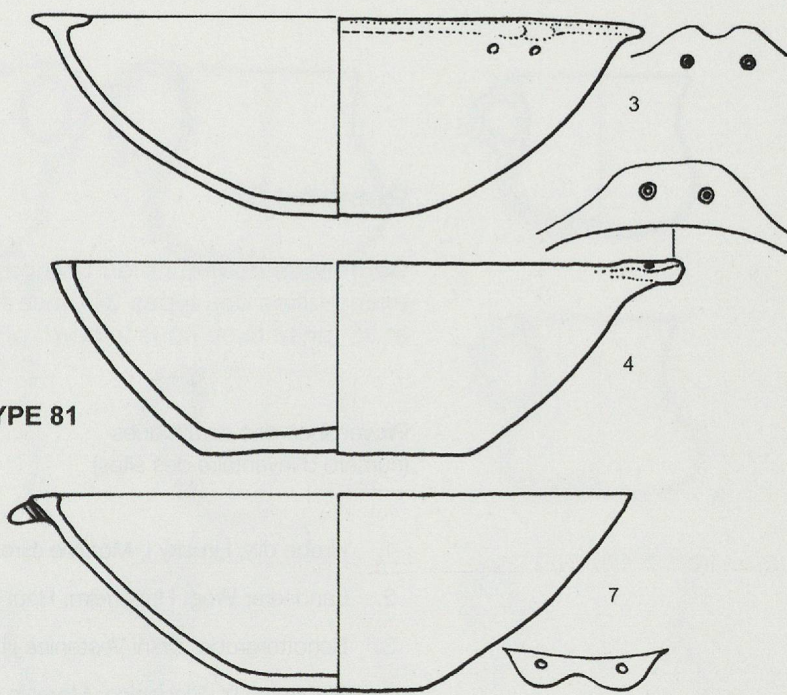

TYPE 72



Planche 27

Céramique commune du Campaniforme en Europe continentale :
exemplaires des types 34 (anse fixée sur le bord, pichet entier) (1-16)
et 35 (anse fixée sous le bord, pichet entier) (17-22)

Provenance des céramiques
(numéro d'inventaire des sites)

1. Hrube dily, Hrusky I, Moravie (Breclav), République tchèque (Tch83)
2. Landserer Weg, Habsheim, Haut-Rhin, France (F64)
3. Schottergrube, Dolni Vestonice III, Moravie (Breclav), République tchèque (Tch81)
4. Slapanice IX, Slapanice, Moravie (Brno-venko), République tchèque (Tch28)
5. Kirchfeld, Niederhergheim, Haut-Rhin, France (F63)
6. Hrube dily, Hrusky I, Moravie (Breclav), République tchèque (Tch83)
7. Zvolence, Breclav I, Moravie (Breclav), République tchèque (Tch76)
8. Schottergrube, Dolni Vestonice III, Moravie (Breclav), République tchèque (Tch81)
9. Gabelsbergerstrasse, Straubing, Bavière, Allemagne (D158)
10. Zvolence, Breclav I, Moravie (Breclav), République tchèque (Tch76)
11. Siroka pole, Slapanice II, Slapanice, Moravie (Brno-venko), République tchèque (Tch22)
12. Horni pole, Pavlov I, Moravie (Breclav), République tchèque (Tch89)
13. Ragelsdorf, Pernersdorf, Basse-Autriche (Hollabrunn), Autriche (Au3)
14. Mezökomaron, Mezökomaron, Fejer, Hongrie (H1)
15. Mezökomaron, Mezökomaron, Fejer, Hongrie (H1)
16. Horni pole, Pavlov I, Moravie (Breclav), République tchèque (Tch89)
17. Petit-Chasseur, Sion, Valais, Suisse (CH1)
18. Gabelsbergerstrasse, Straubing, Bavière, Allemagne (D158)
19. E145, Taizé, Deux-Sèvres, France (F106)
20. Noir Bois, Alle, Jura, Suisse (CH3)
21. Slapanice V, Slapanice, Moravie (Brno-venko), République tchèque (Tch25)
22. Ziegelrodaer Strasse, Rossleben (Artern), Thuringe, Allemagne (D21)

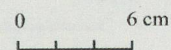
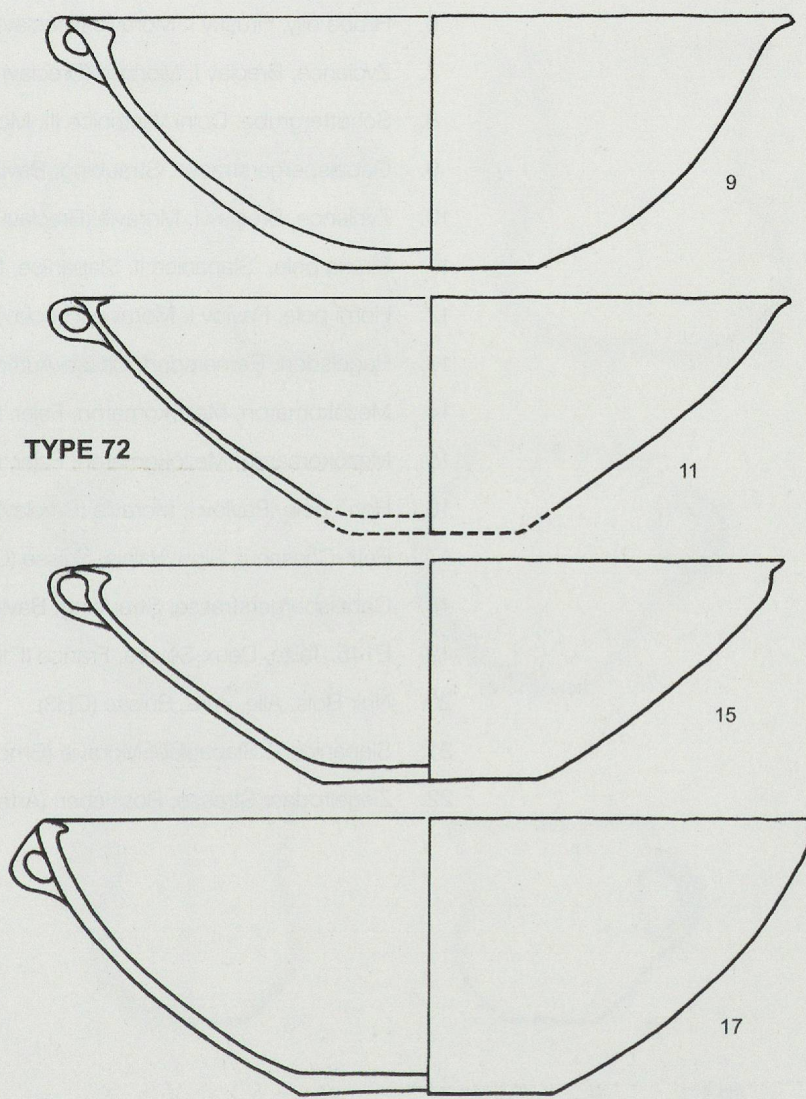
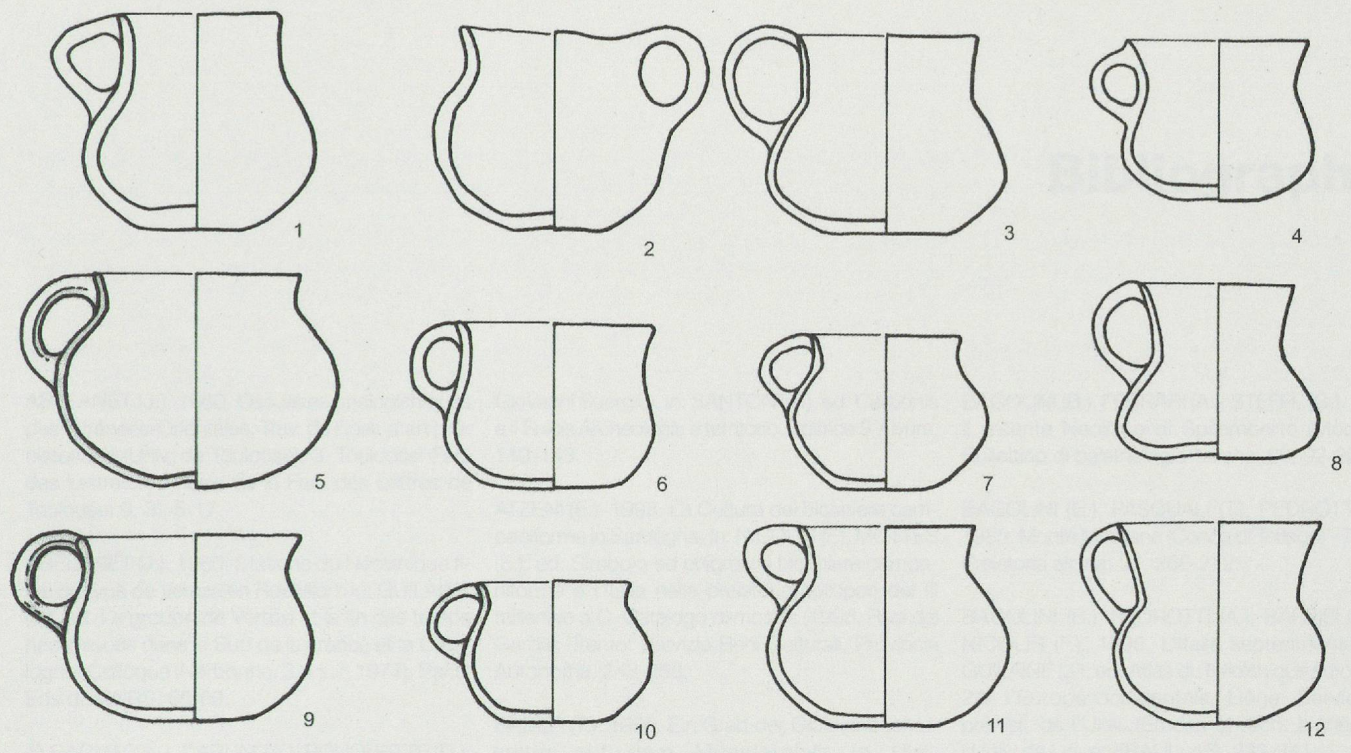

TYPE 34

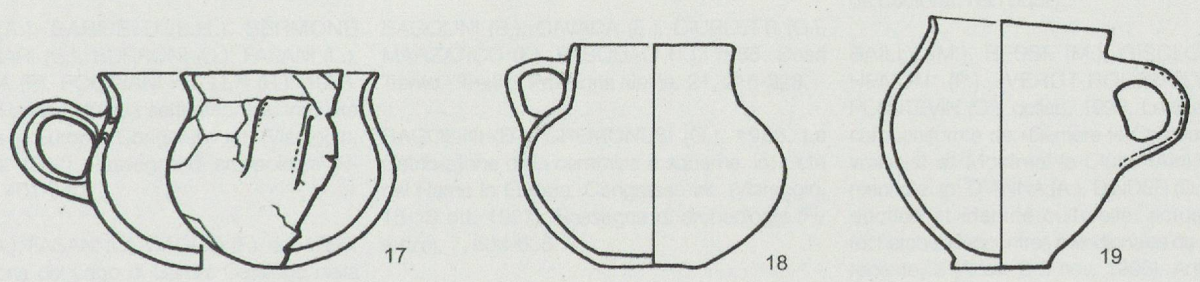
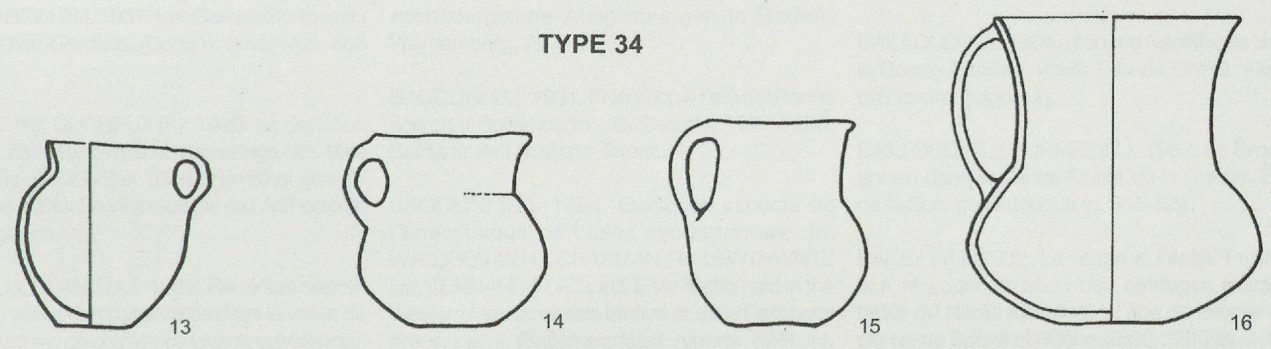

TYPE 35

