

Zeitschrift: Cahiers d'archéologie romande
Herausgeber: Bibliothèque Historique Vaudoise
Band: 80 (2000)

Artikel: La Suisse occidentale au I^e millénaire av. J.-C. : chronologie, culture, intégration européenne
Autor: David-Elbiali, Mireille
Rubrik: Planches
DOI: <https://doi.org/10.5169/seals-836113>

Nutzungsbedingungen

Die ETH-Bibliothek ist die Anbieterin der digitalisierten Zeitschriften auf E-Periodica. Sie besitzt keine Urheberrechte an den Zeitschriften und ist nicht verantwortlich für deren Inhalte. Die Rechte liegen in der Regel bei den Herausgebern beziehungsweise den externen Rechteinhabern. Das Veröffentlichen von Bildern in Print- und Online-Publikationen sowie auf Social Media-Kanälen oder Webseiten ist nur mit vorheriger Genehmigung der Rechteinhaber erlaubt. [Mehr erfahren](#)

Conditions d'utilisation

L'ETH Library est le fournisseur des revues numérisées. Elle ne détient aucun droit d'auteur sur les revues et n'est pas responsable de leur contenu. En règle générale, les droits sont détenus par les éditeurs ou les détenteurs de droits externes. La reproduction d'images dans des publications imprimées ou en ligne ainsi que sur des canaux de médias sociaux ou des sites web n'est autorisée qu'avec l'accord préalable des détenteurs des droits. [En savoir plus](#)

Terms of use

The ETH Library is the provider of the digitised journals. It does not own any copyrights to the journals and is not responsible for their content. The rights usually lie with the publishers or the external rights holders. Publishing images in print and online publications, as well as on social media channels or websites, is only permitted with the prior consent of the rights holders. [Find out more](#)

Download PDF: 13.04.2026

ETH-Bibliothek Zürich, E-Periodica, <https://www.e-periodica.ch>

Planches

PLANCHES DE LA VÉGÉTATION DE LA FRANCE

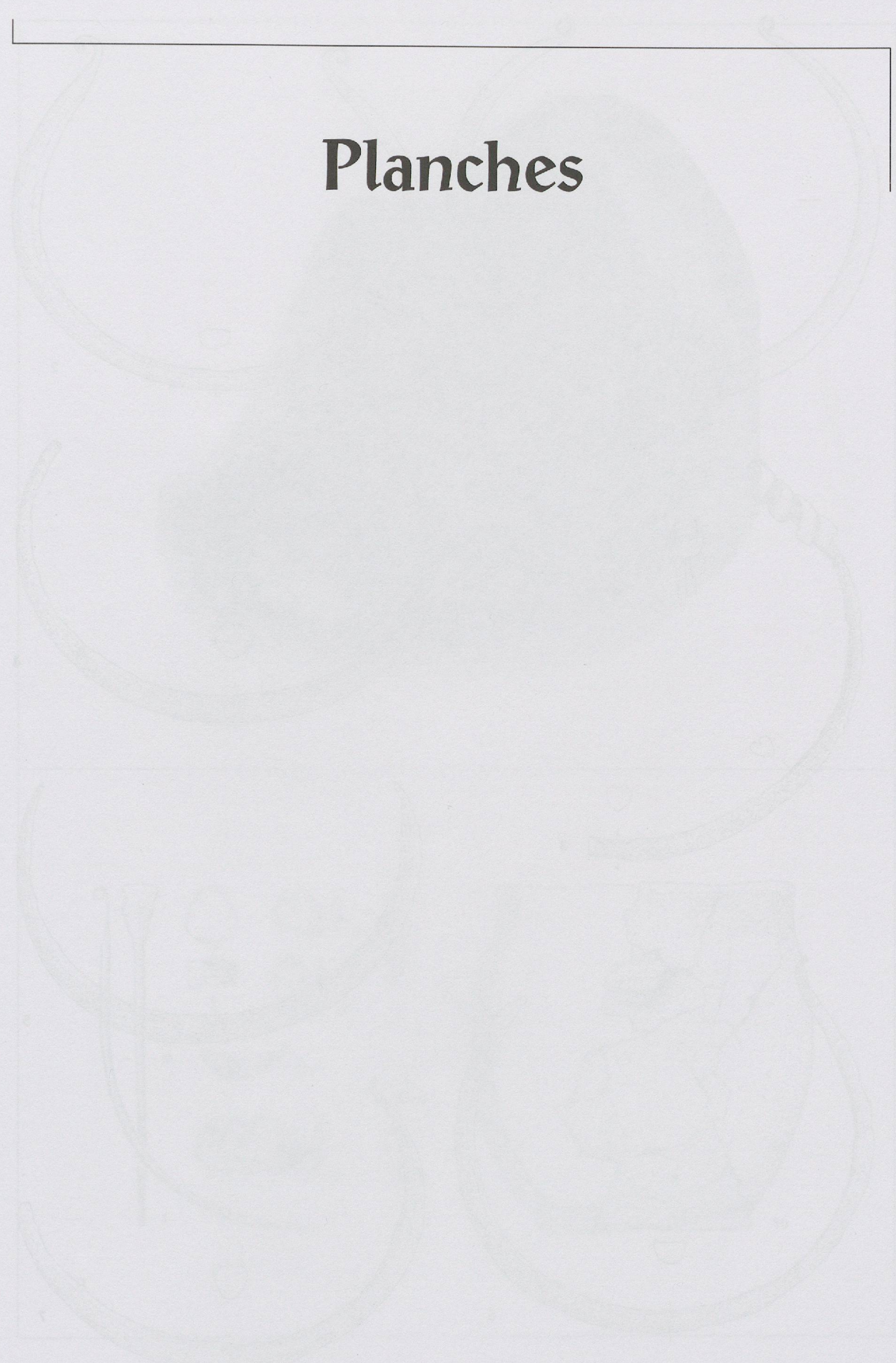

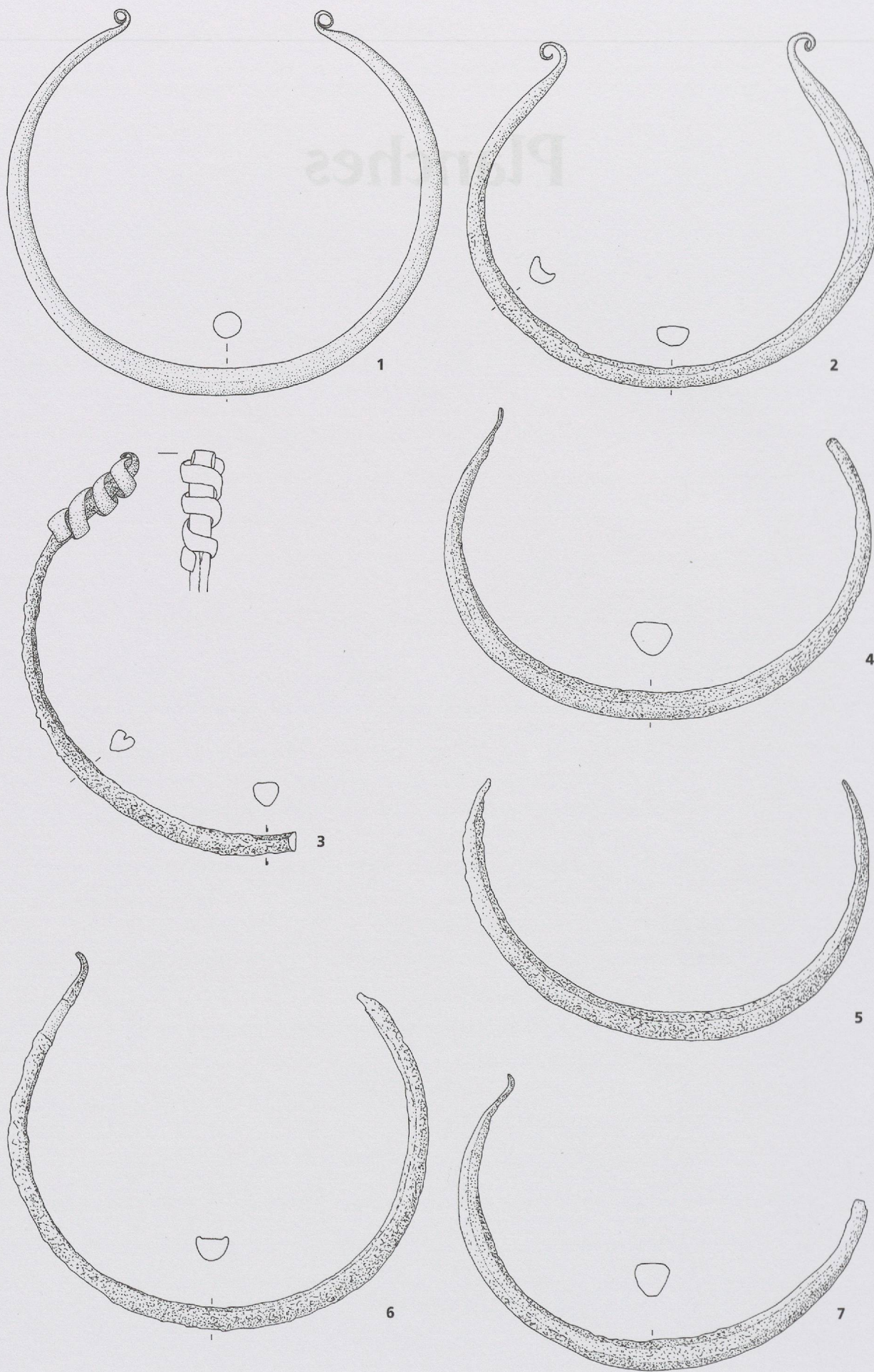

Pl. 1: [187] Sierre VS (éch. 1/2).

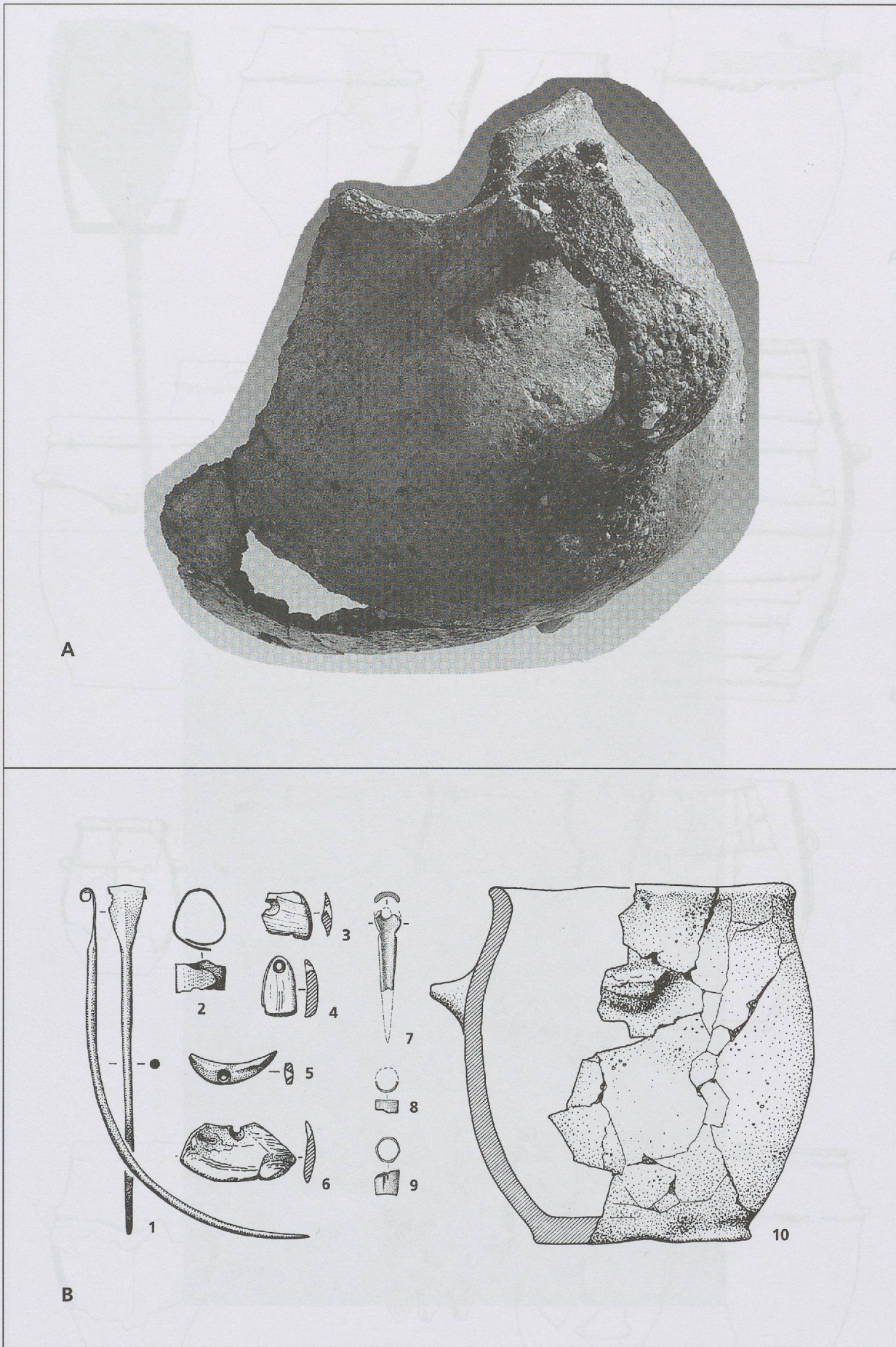

Pl. 2: A. [540] Ayent VS Zampon Noale T.1 (d'après David-Elbiali 1997) (sans échelle); B. [506] Sion VS Petit-Chasseur I MXI Dépôt 1 (d'après Gallay et Chaix 1984) (éch. 1/2).



Pl. 3: [305] Sion VS Petit-Chasseur I MXI dépôts 2-3 (A), 4-5 (B), 6 (C), 7 (D) et 8 (E) (d'après Osterwalder et Schwarz 1986) (éch. 1/8).

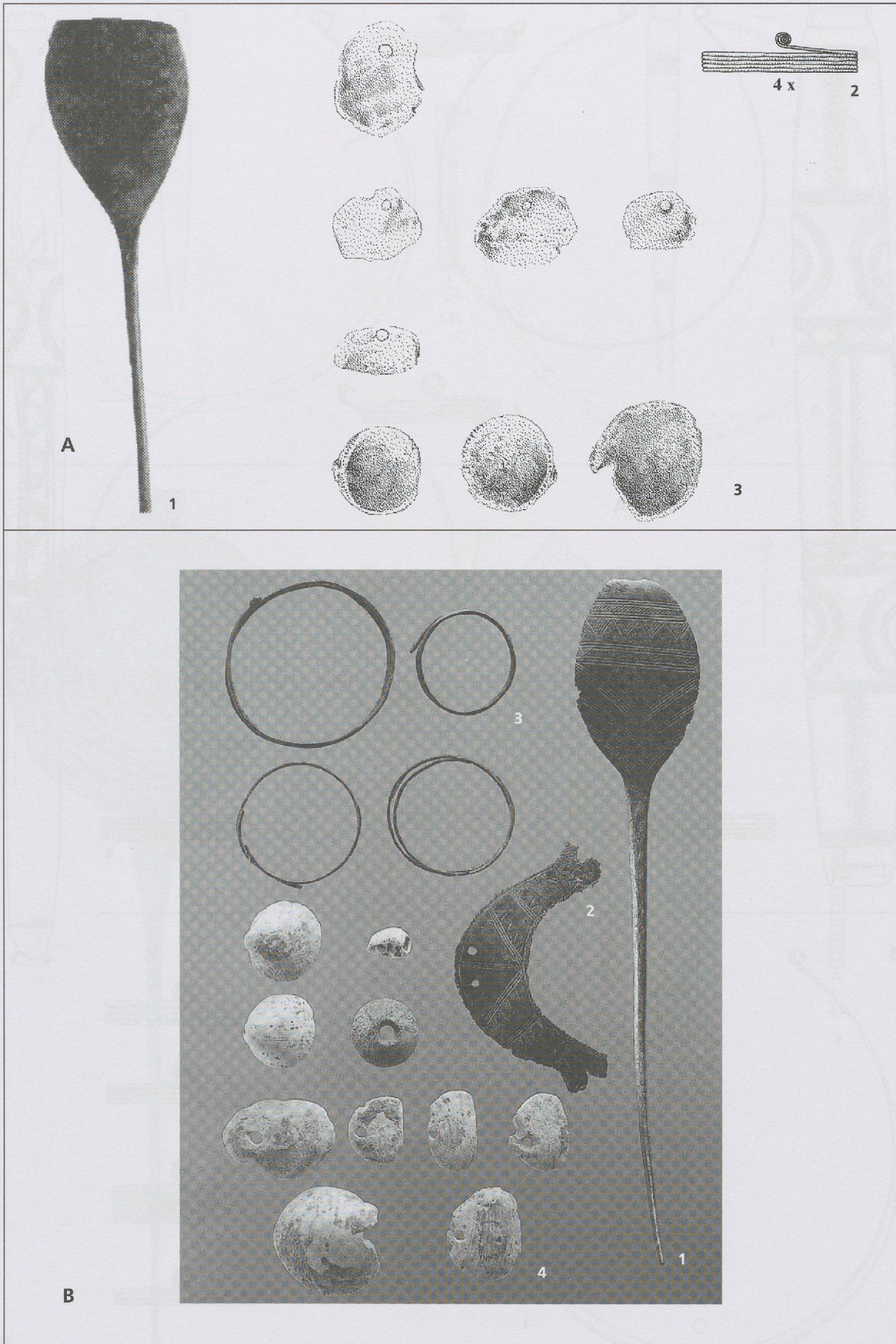

Pl. 4: A. [482] Conthey VS Sensine T.1 (d'après Sauter 1950 (1, éch. approximative); Heierli 1896 (3)); B. [483] Conthey VS Sensine T.2 (d'après David-Elbiali 1997) (éch. 1/2) (inventaire des coquillages incertain pour les deux tombes).

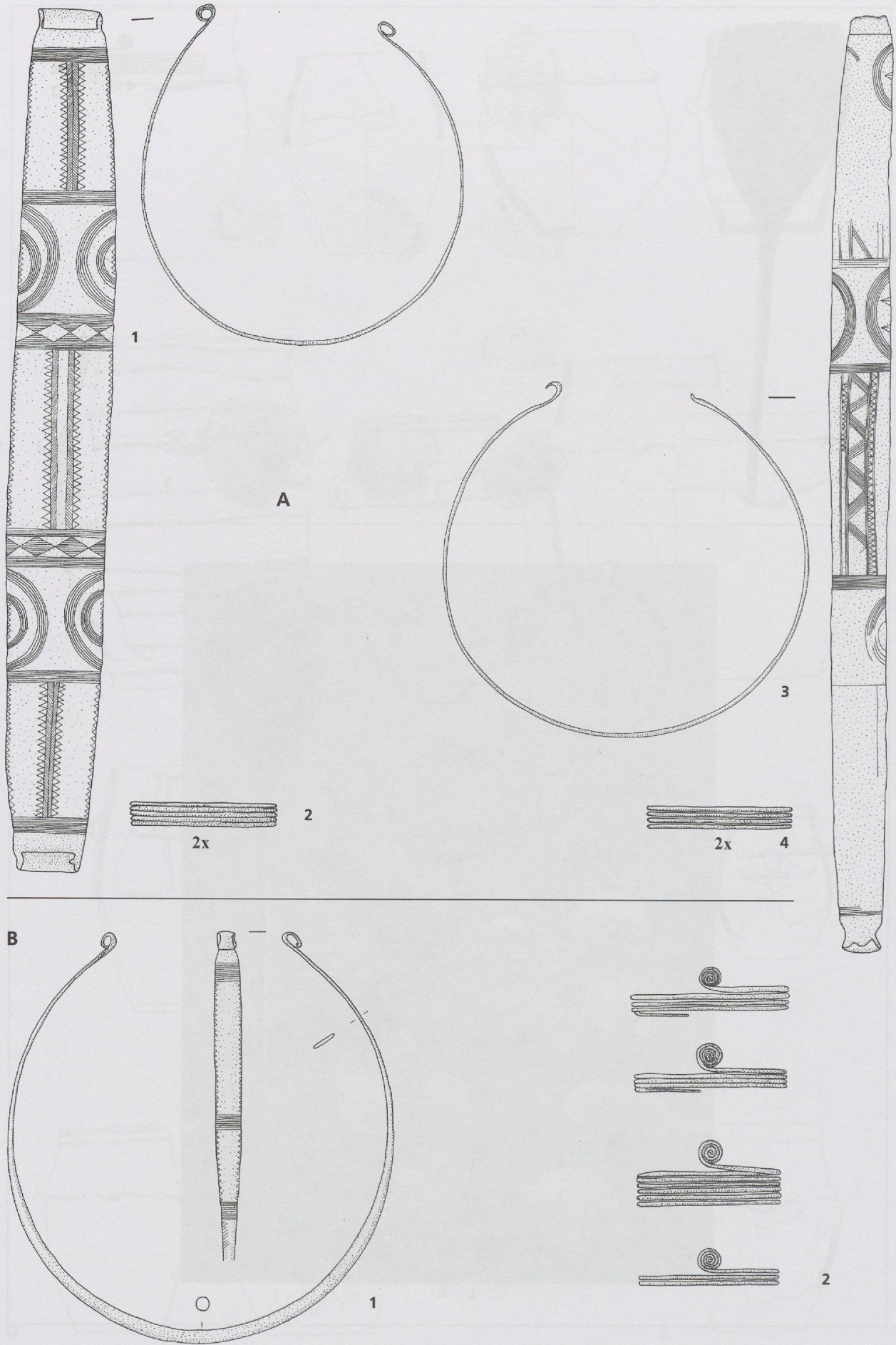

Pl. 5: A. [484] Conthey VS Sensine T.3; B. [485] Conthey VS Sensine T.4 (éch. 1/2).

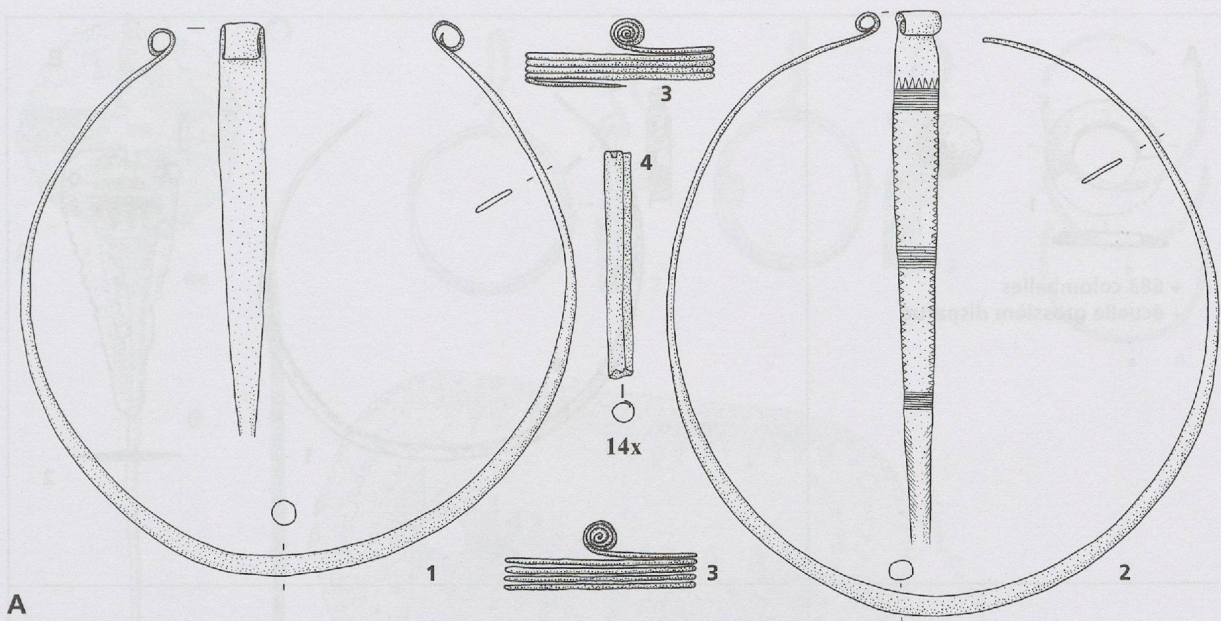

A

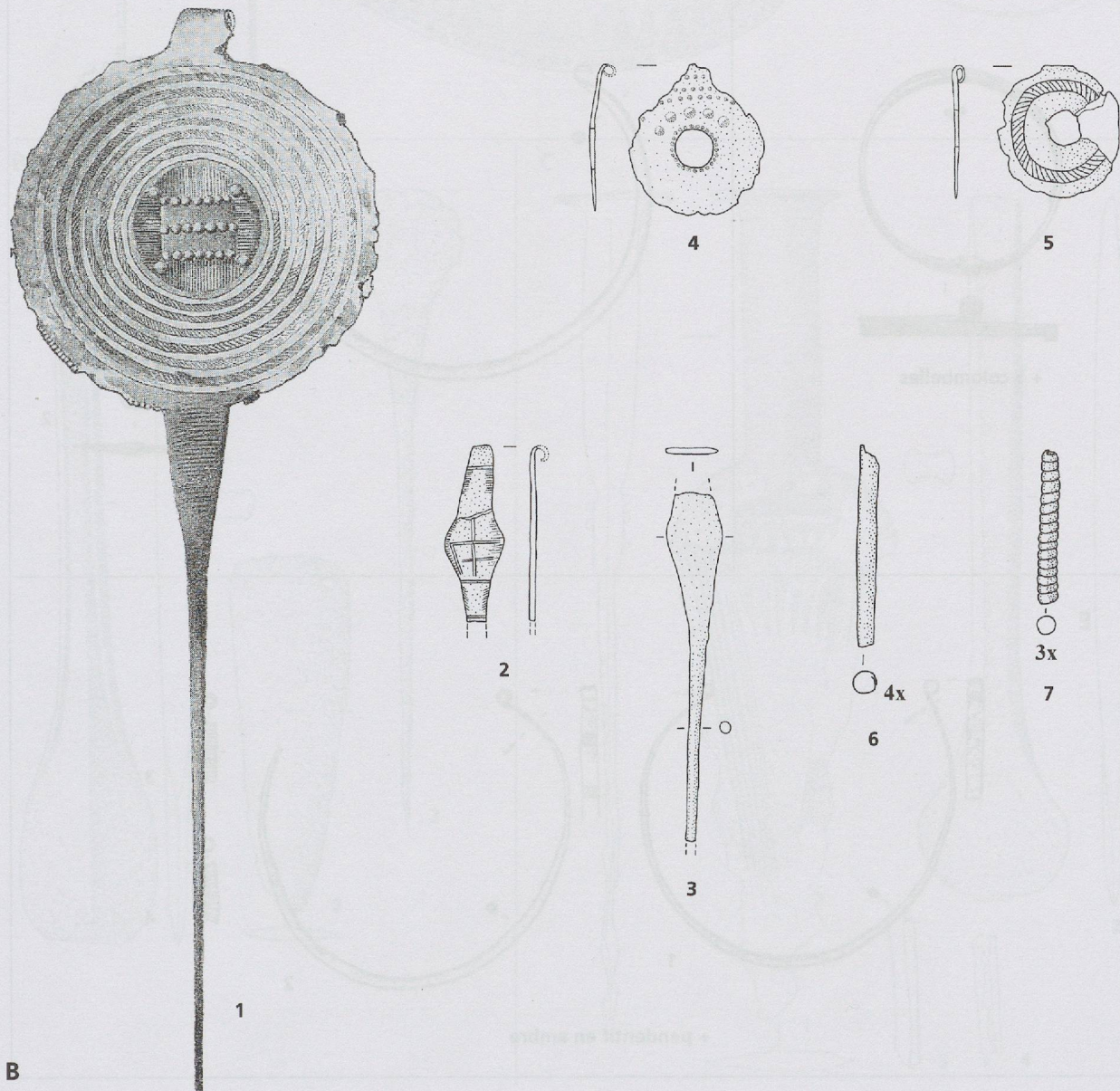

B

Pl. 6: A. [487] Conthey VS Sensine T.6; B. [488] Conthey VS Sensine T.7 (d'après Heierli 1896 (1)) (éch. 1/2).

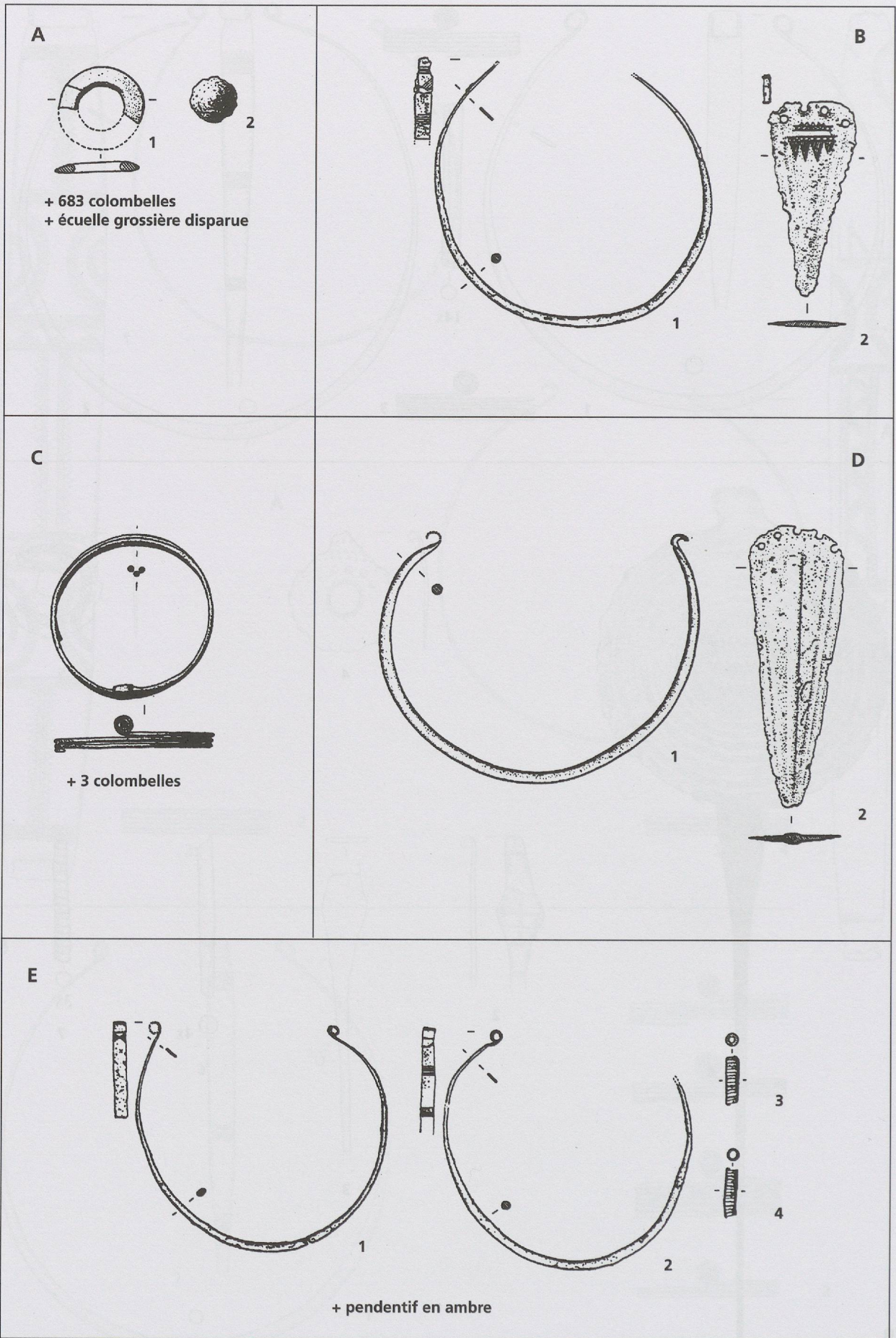

Pl. 7: Thun BE Wiler, A. [544] T.6 ; B. [499] T.3 ; C [542] T.7 ; D. [498] T.1 ; E. [500] T.4 (d'après Hafner et Suter 1998) (éch. 1/2).

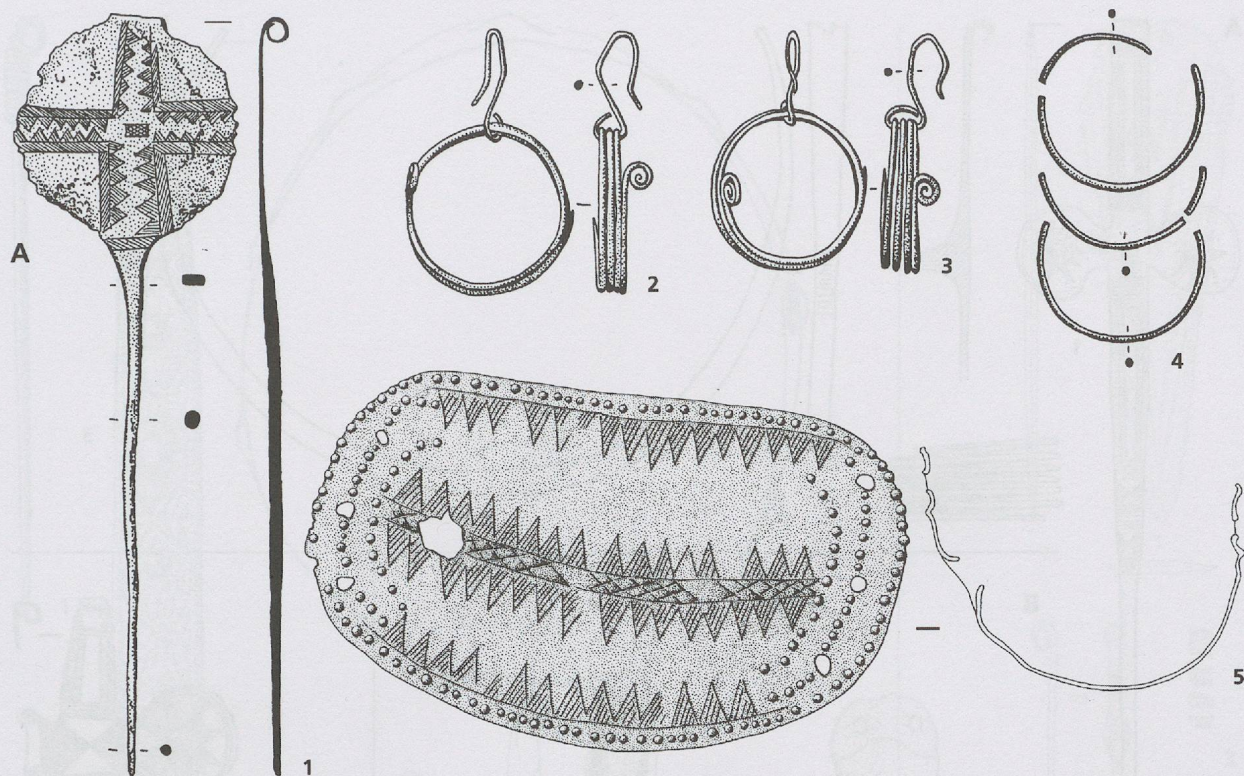

La Suisse occidentale au II^e millénaire avant J.-C.

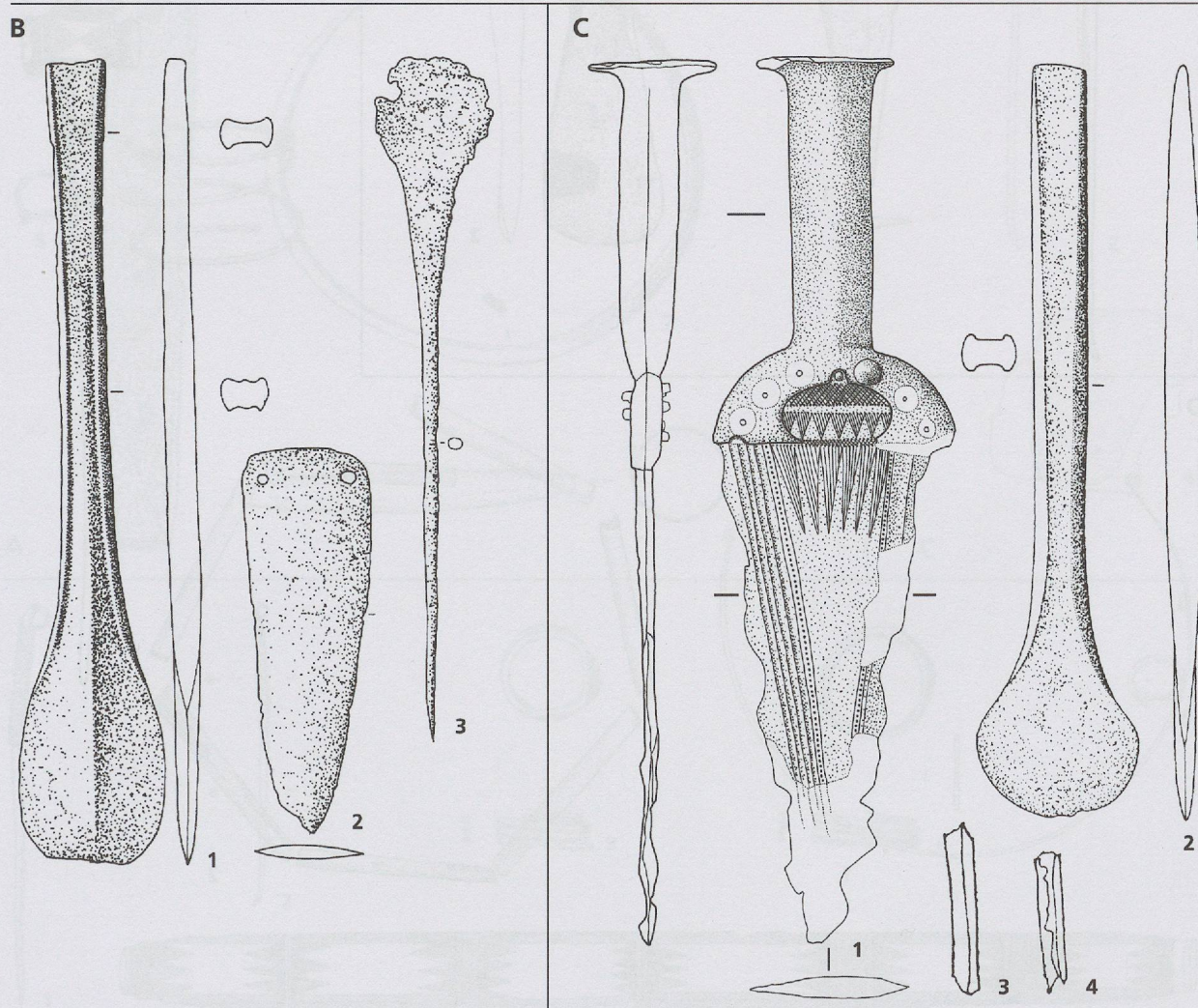

Pl. 8: A. [139] Conthey VS (d'après Pugin 1984) ; B. [295] Chamoson VS (d'après Abels 1972) ; C. [286] Saillon VS La Crettaz (d'après Abels 1972 (2), Bocksberger 1964 (3-4)) (éch. 1/2).

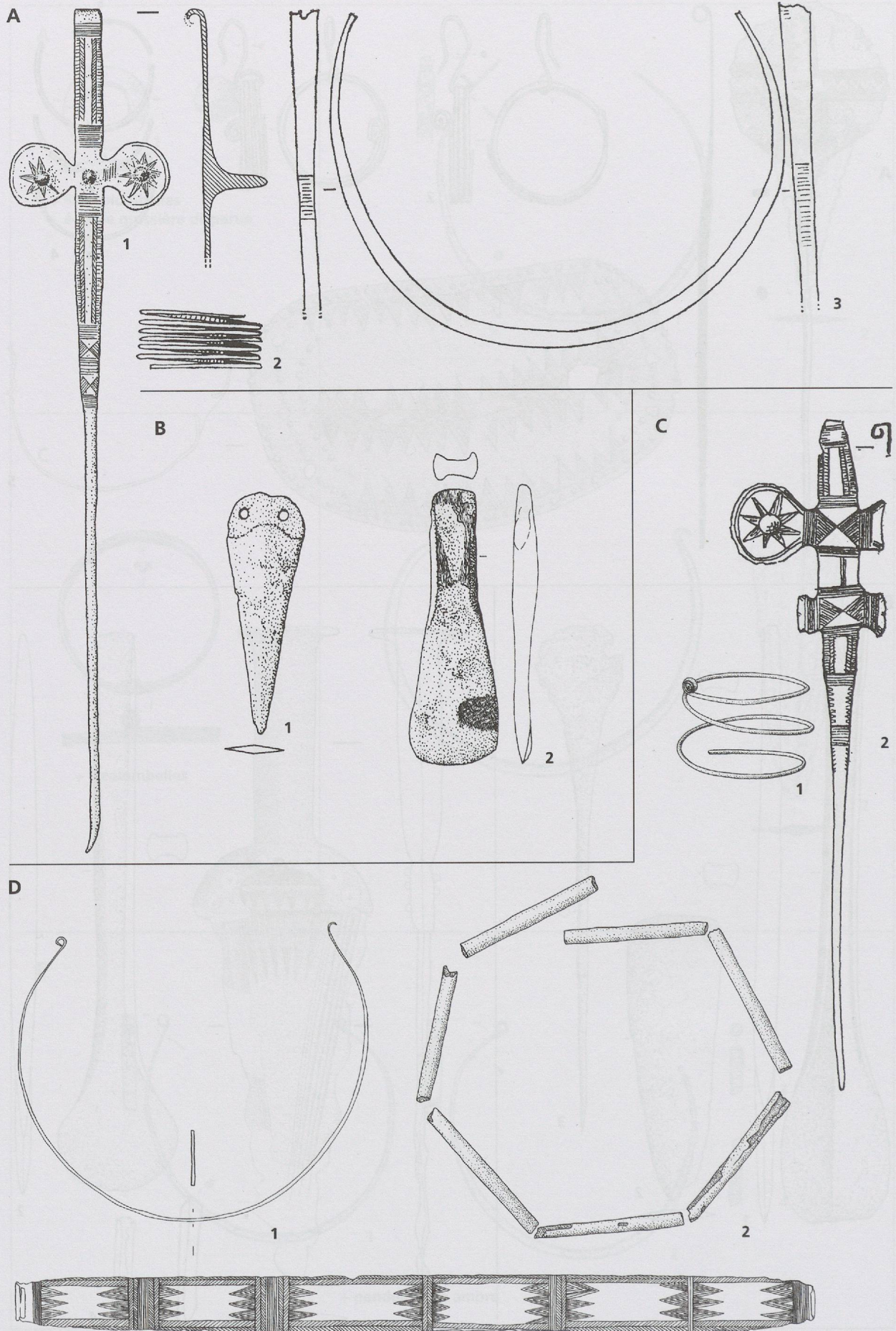

Pl. 9 : A. [85] Martigny VS (d'après Bocksberger 1964) ; B. [438] Collombey-Muraz VS La Barmaz I T.3B (d'après Abels 1972) ; C. [211] Bex VD Dans les alluvions (d'après Paszthory 1985 (1), Bocksberger 1964 (2)) ; D. [317] Ecublens VD En Vallaire T.2 (éch. 1/2).

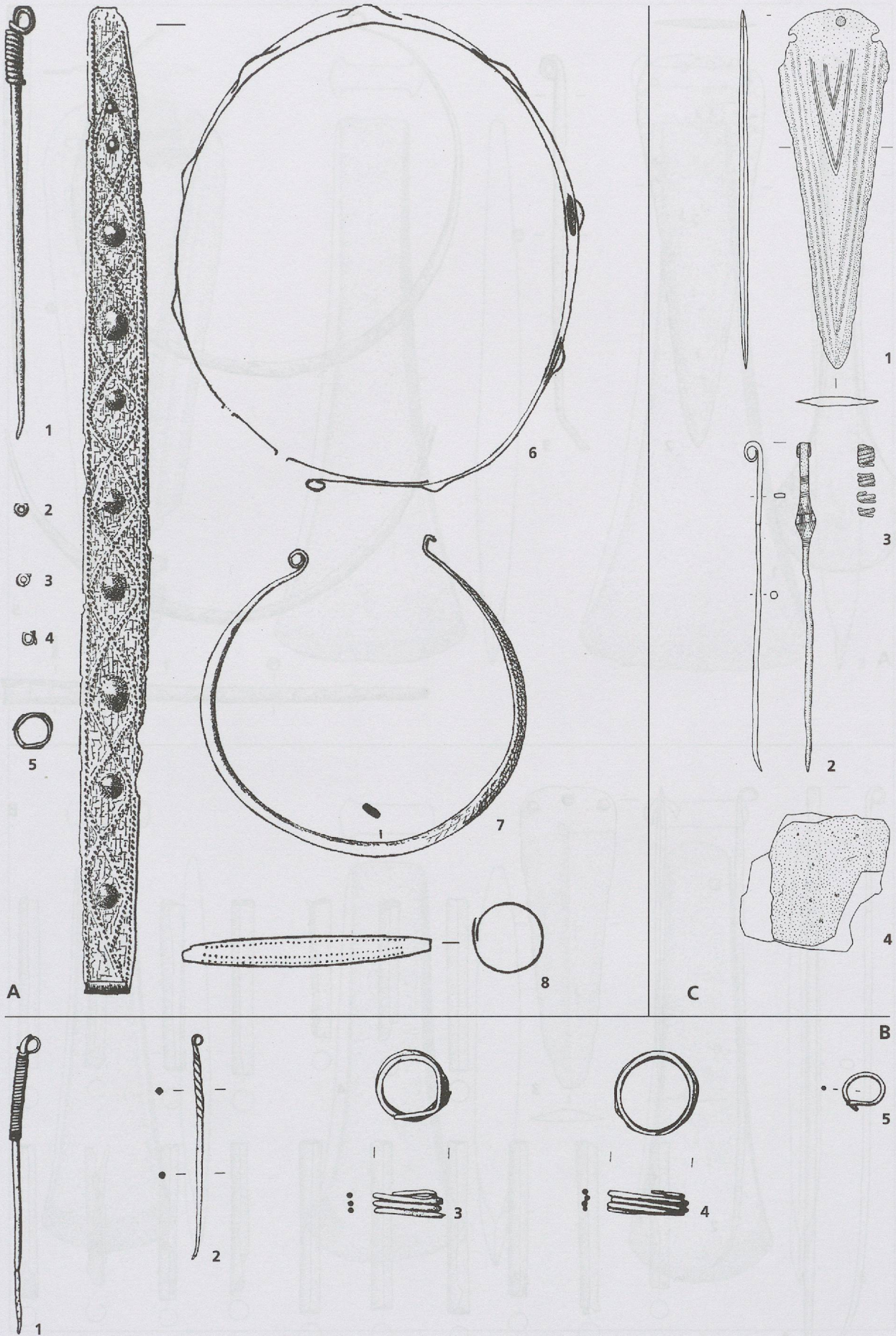

La Suisse occidentale au II^e millénaire avant J.-C.

Pl. 10: A. [9] Ollon Saint-Triphon VD Le Lessus C1 (d'après Bocksberger 1964) ; B. [235] Ollon Saint-Triphon VD Le Lessus T.1/1979 (d'après Kaenel, Curdy et Zwahlen 1984) ; C. [316] Ecublens VD En Vallaire T.1 (éch. 1/2).

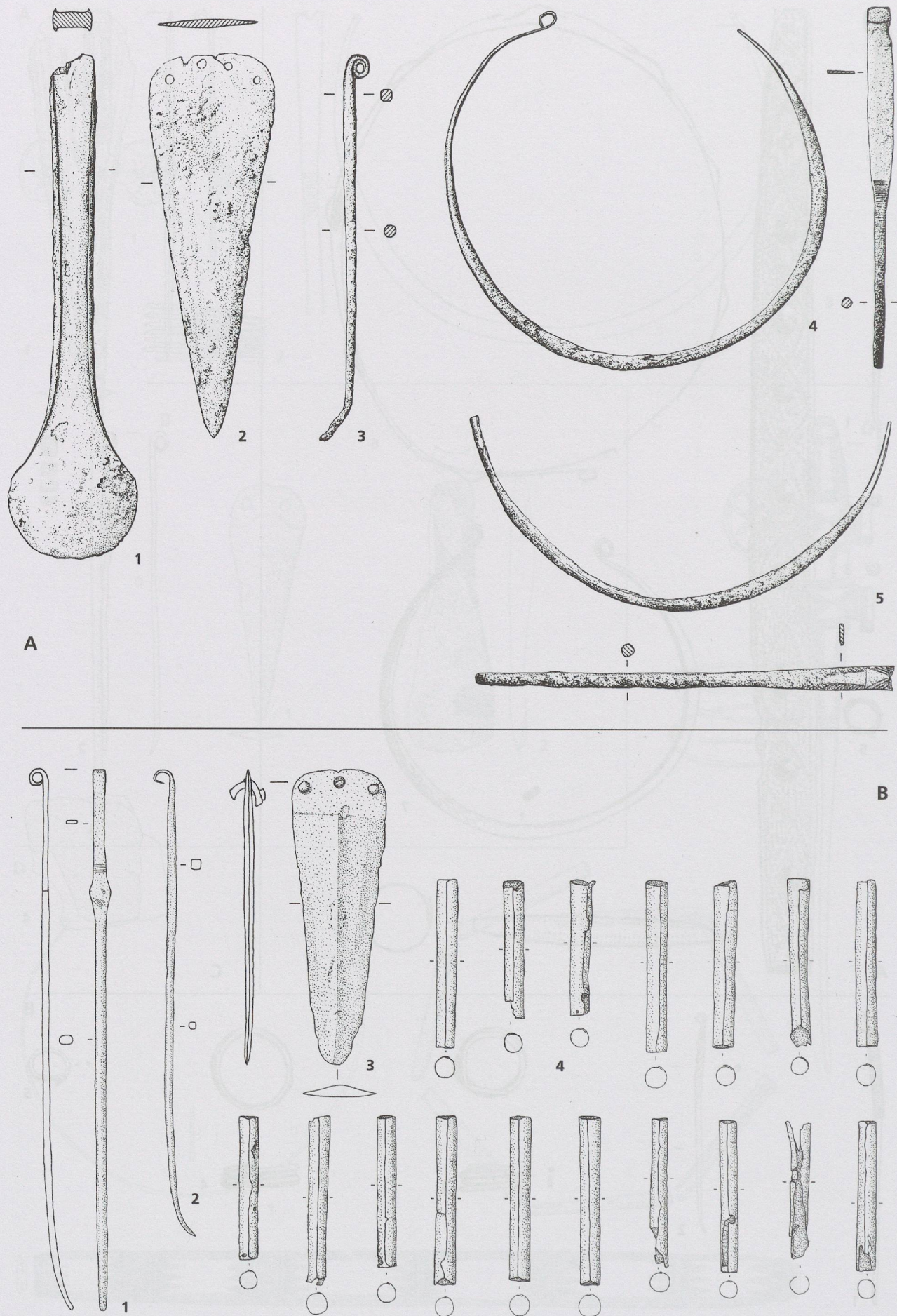

Pl. 11: A. [434] Pully VD Maison Maillard (d'après Weidmann 1979) ; B. [510] Lausanne VD Bois de Vaux T.1 (éch. 1/2).

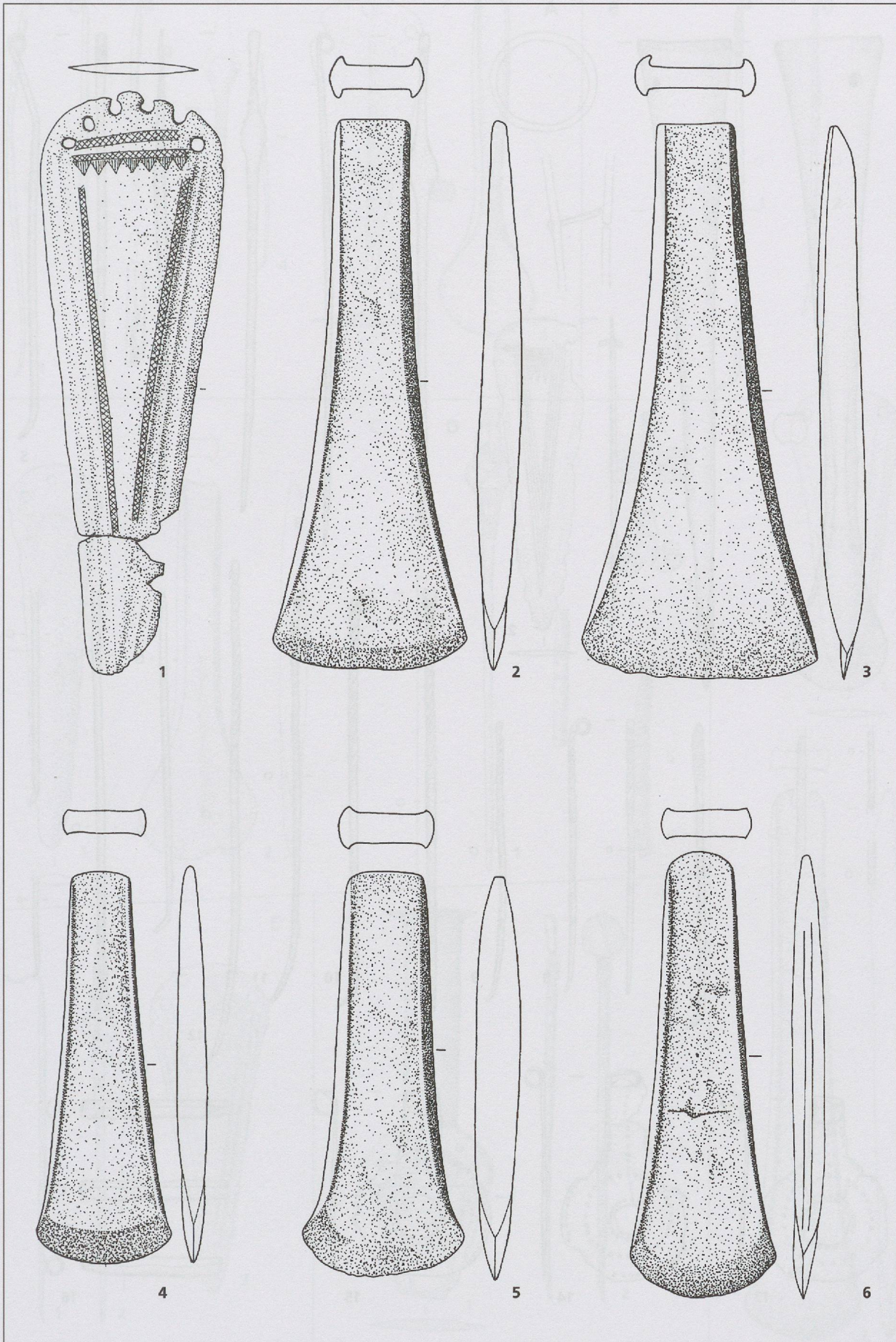

Pl. 12: [227] Neyruz VD En Rabinet (d'après Abels 1972) (éch. 1/2).

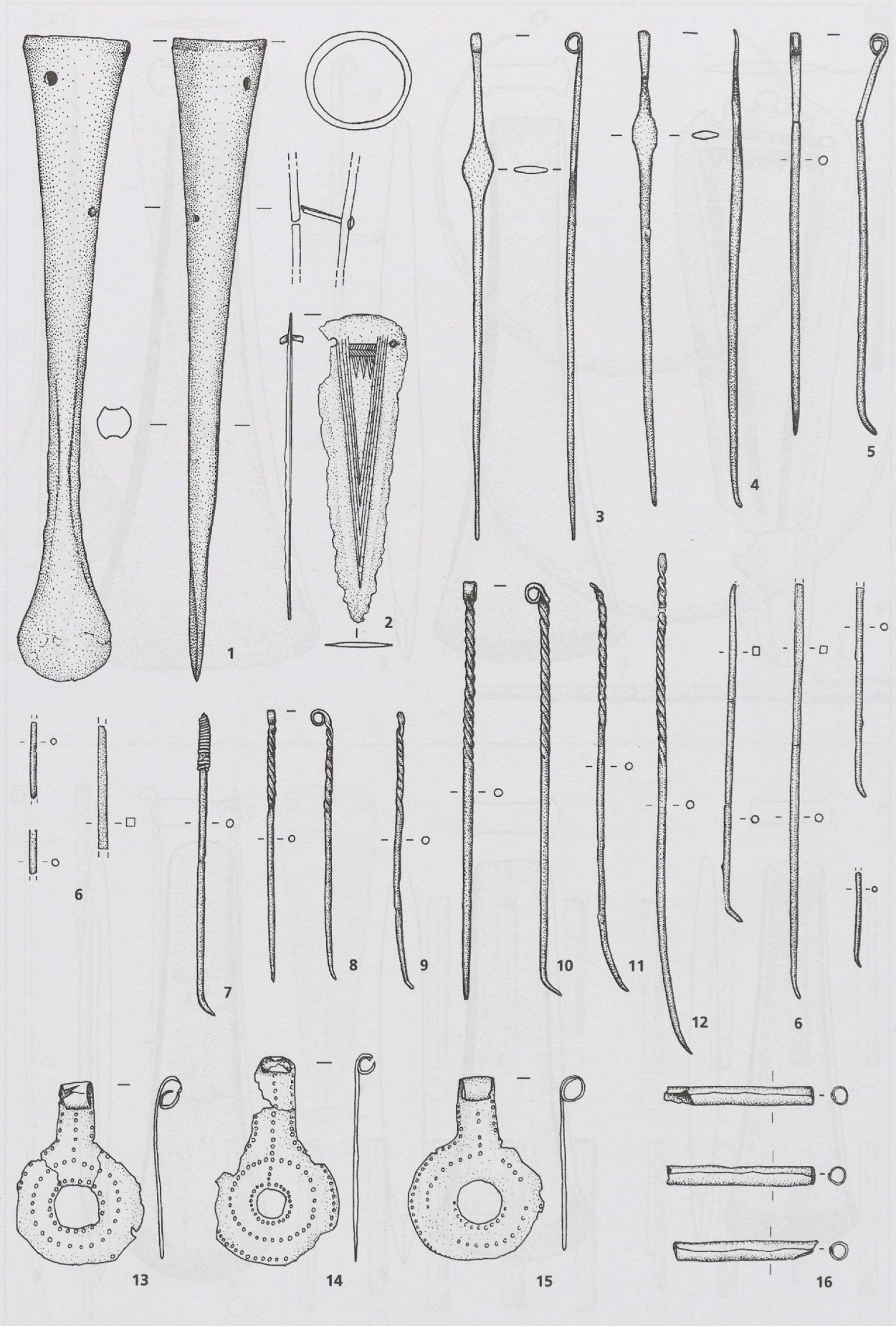

Pl. 13: [519] Les Allinges 74 Sur Aviet (d'après Oberkampff et alii 1997) (éch. 1/2).

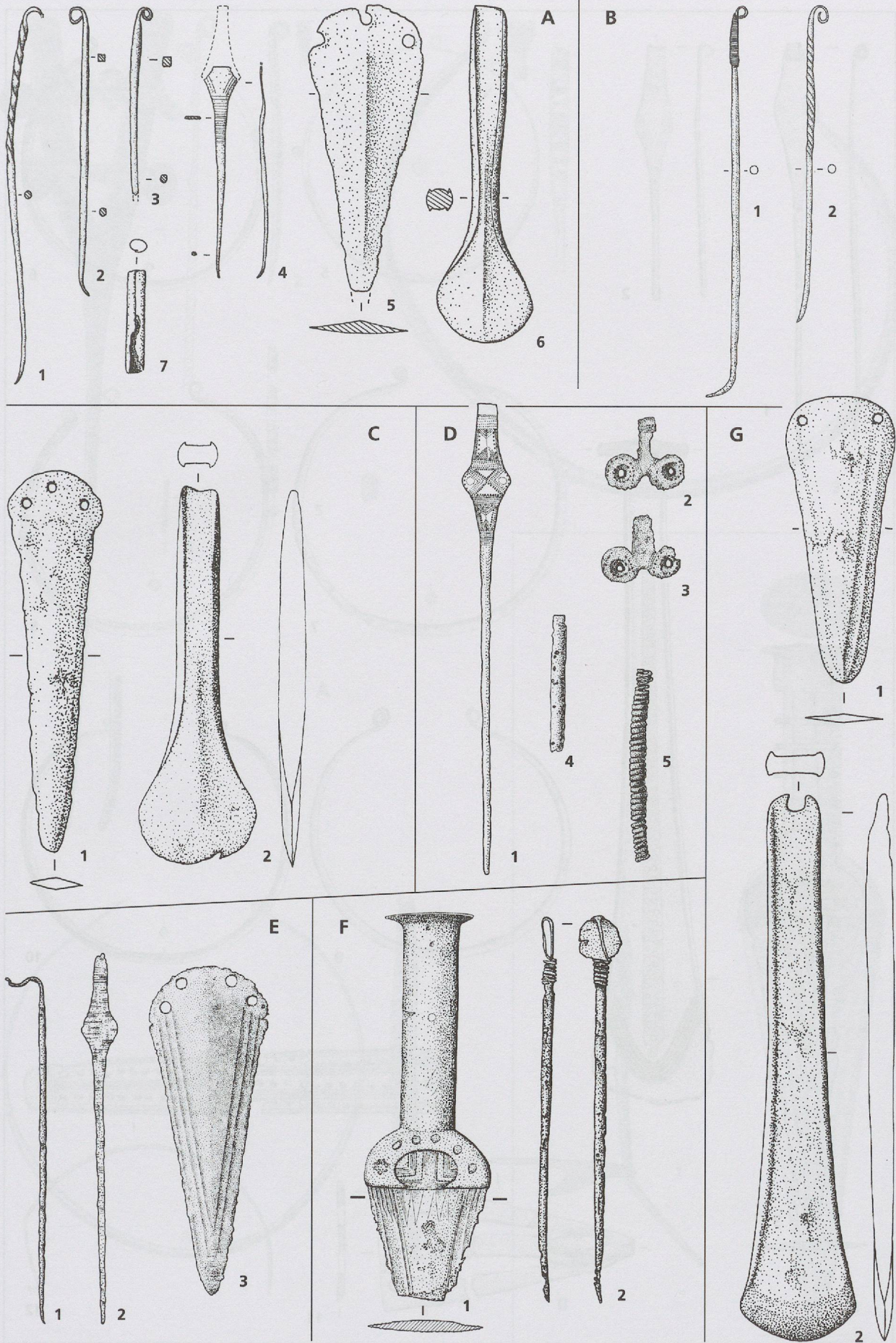

Pl. 14: A. [238] Enney FR Le Bugnon T.1 (d'après Gallay 1971) ; B. [274] Montagny-les-Monts FR Au Grabou T.1 ; C. [200] Fétigny FR Maison Bersier (d'après Abels 1972) ; Châtel-sur-Montsalvens FR Château, D. [266] T.2 et E. [265] T.1 (d'après Schwab 1982) ; F. [474] Thun BE Renzenbühl T.2 (d'après Strahm 1965-66) ; G. [393] Toffen BE Schloss (d'après Abels 1972) (éch. 1/2).

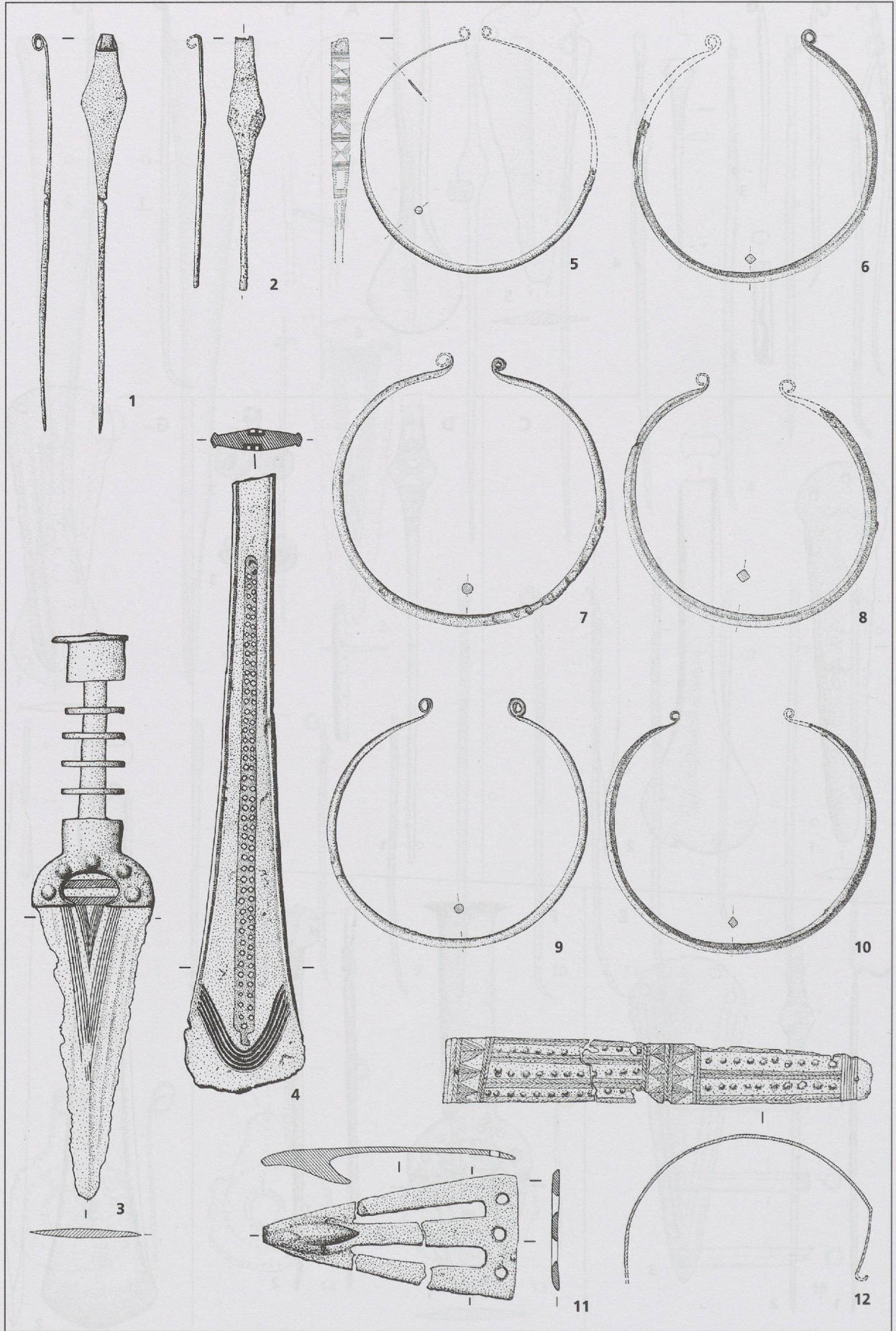

Pl. 15: [414] Thun BE Renzenbühl T.1 (d'après Strahm 1965-66) (éch. 1/2).

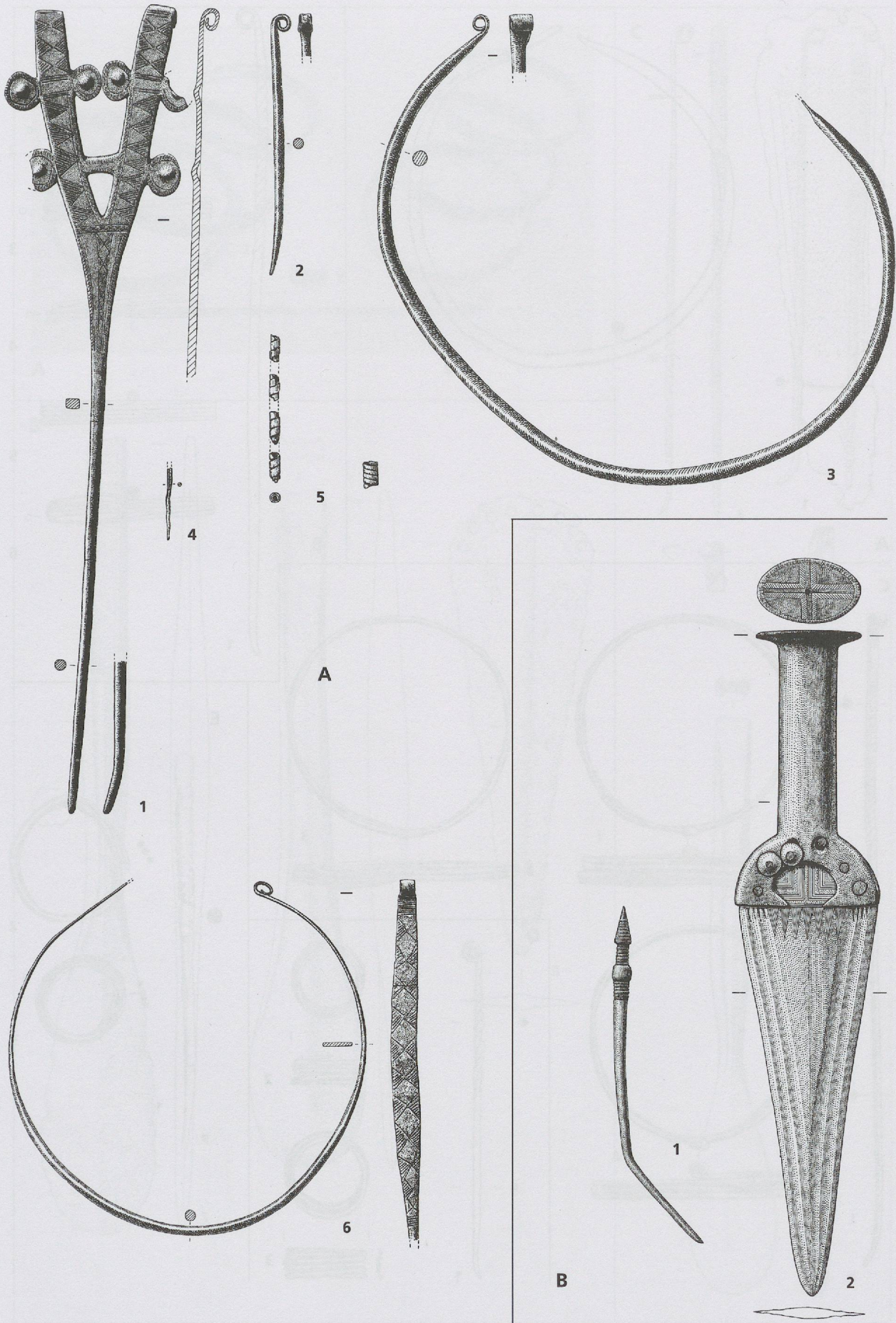

La Suisse occidentale au II^e millénaire avant J.-C.

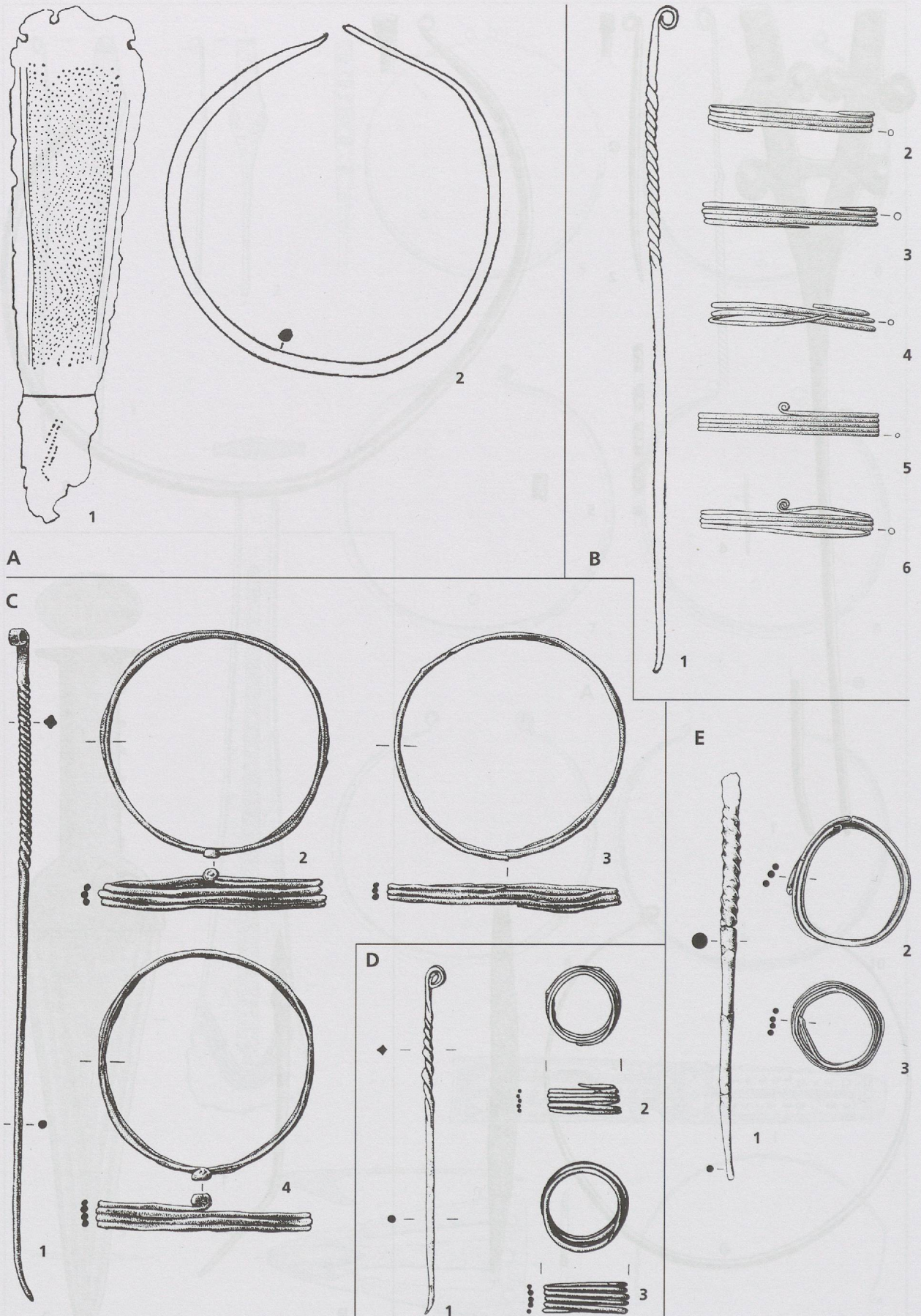

Pl. 17: Conthey VS Plan-Dave, A. [293] (?), B. [154] (d'après Bocksberger 1964 (A et B,1), Paszthory 1985 (B,2-6)) ; C. [480] Sion VS Petit-Chasseur I T.2 (d'après Gallay et Chaix 1984) ; D. [236] Olon Saint-Triphon VD Le Lessus T.2/1979 (d'après Kaenel, Curdy et Zwahlen 1984) ; E. [440] Collombey-Muraz VS La Barmaz I T.65 (éch. 1/2).

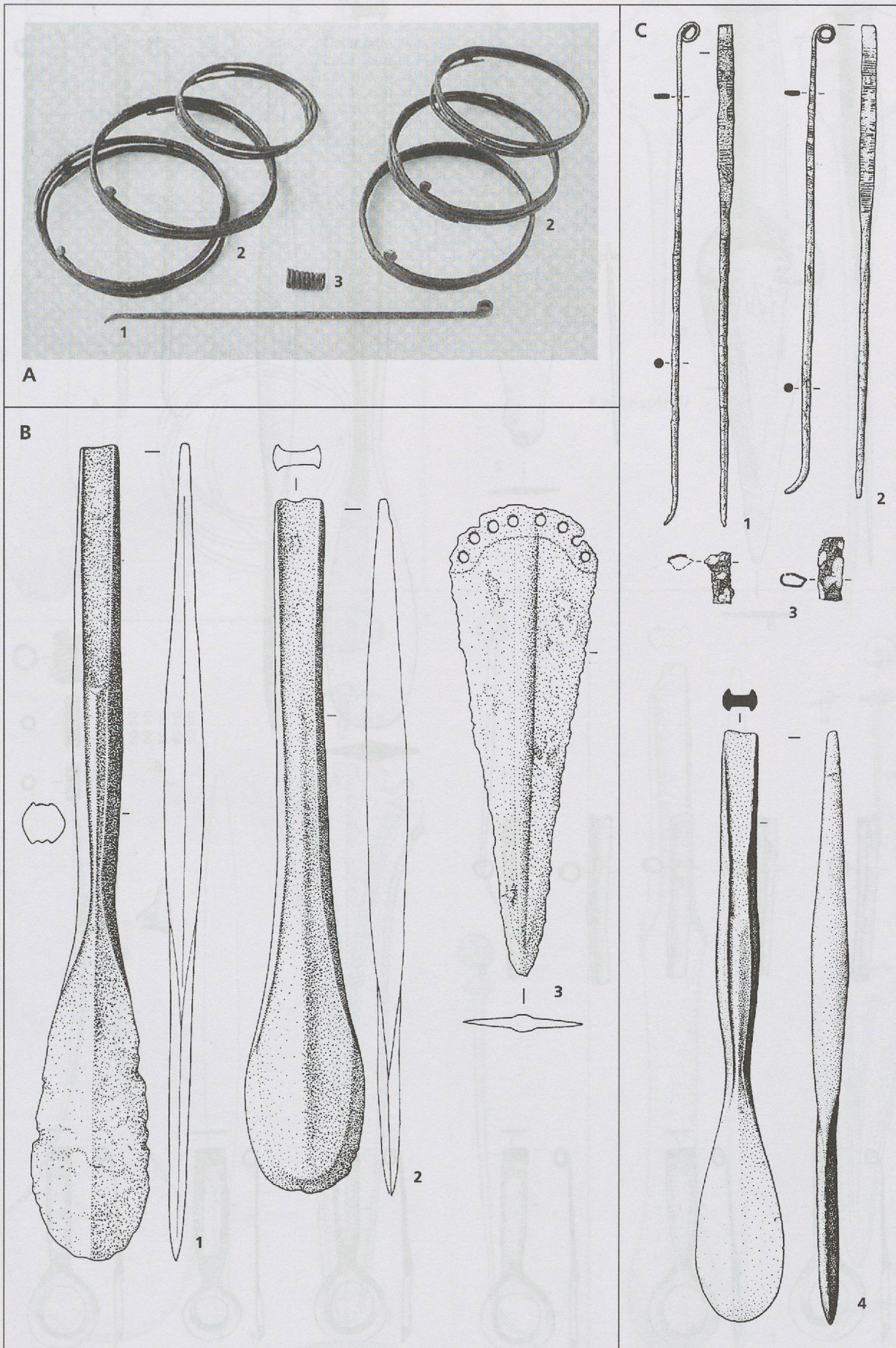

Pl. 18: A. [538] Sion VS Petit-Chasseur III T.3 (d'après Favre et Mottet 1990) (sans échelle) ; B. [282] Sierre VS Cretta Plana (d'après Abels 1972) ; C. [479] Sion VS Petit-Chasseur I T.1 (d'après Gallay et Chaix 1984) (éch. 1/2).

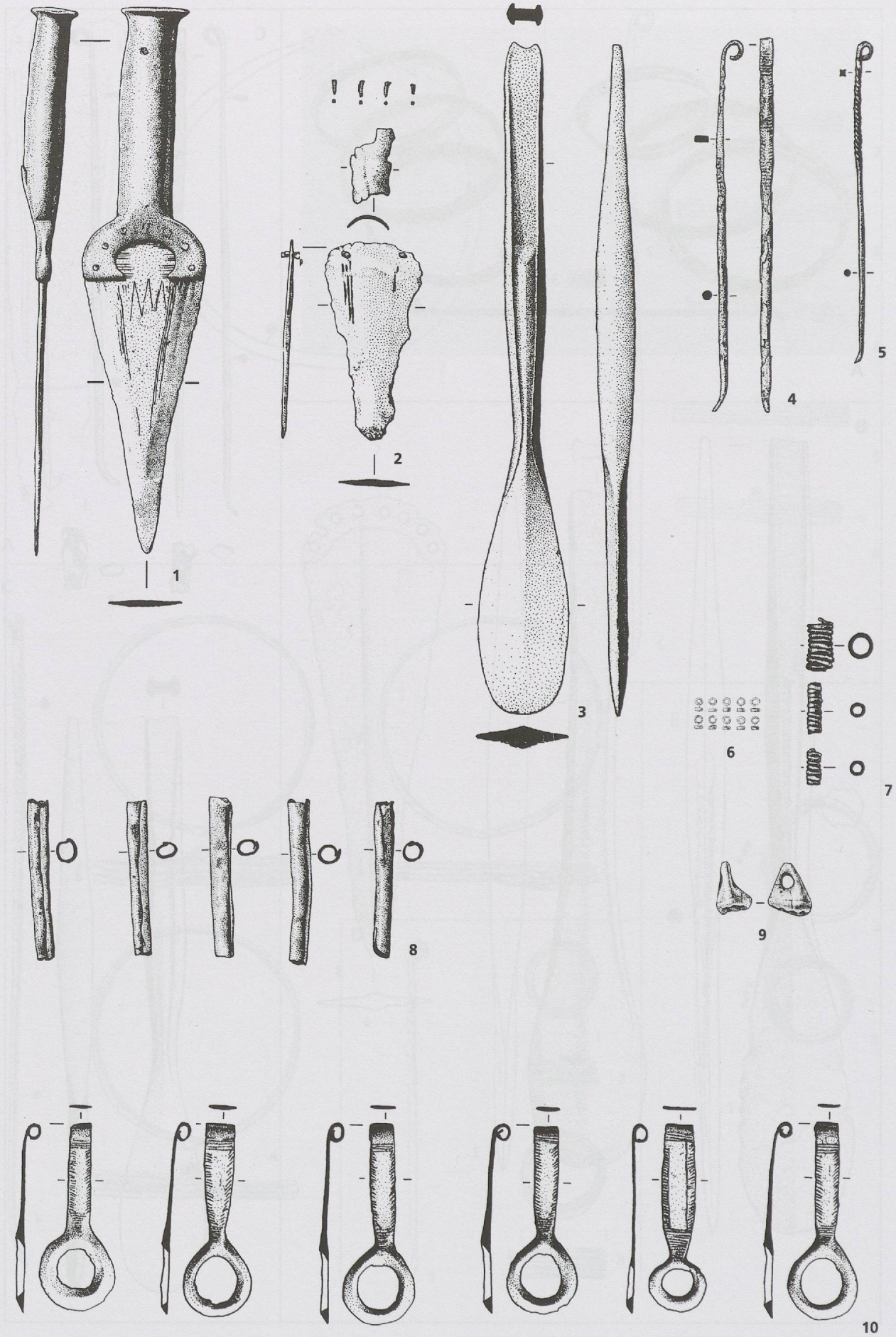

Pl. 19: [481] Sion VS Petit-Chasseur I T.3 (d'après Gallay et Chaix 1984) (éch. 1/2).

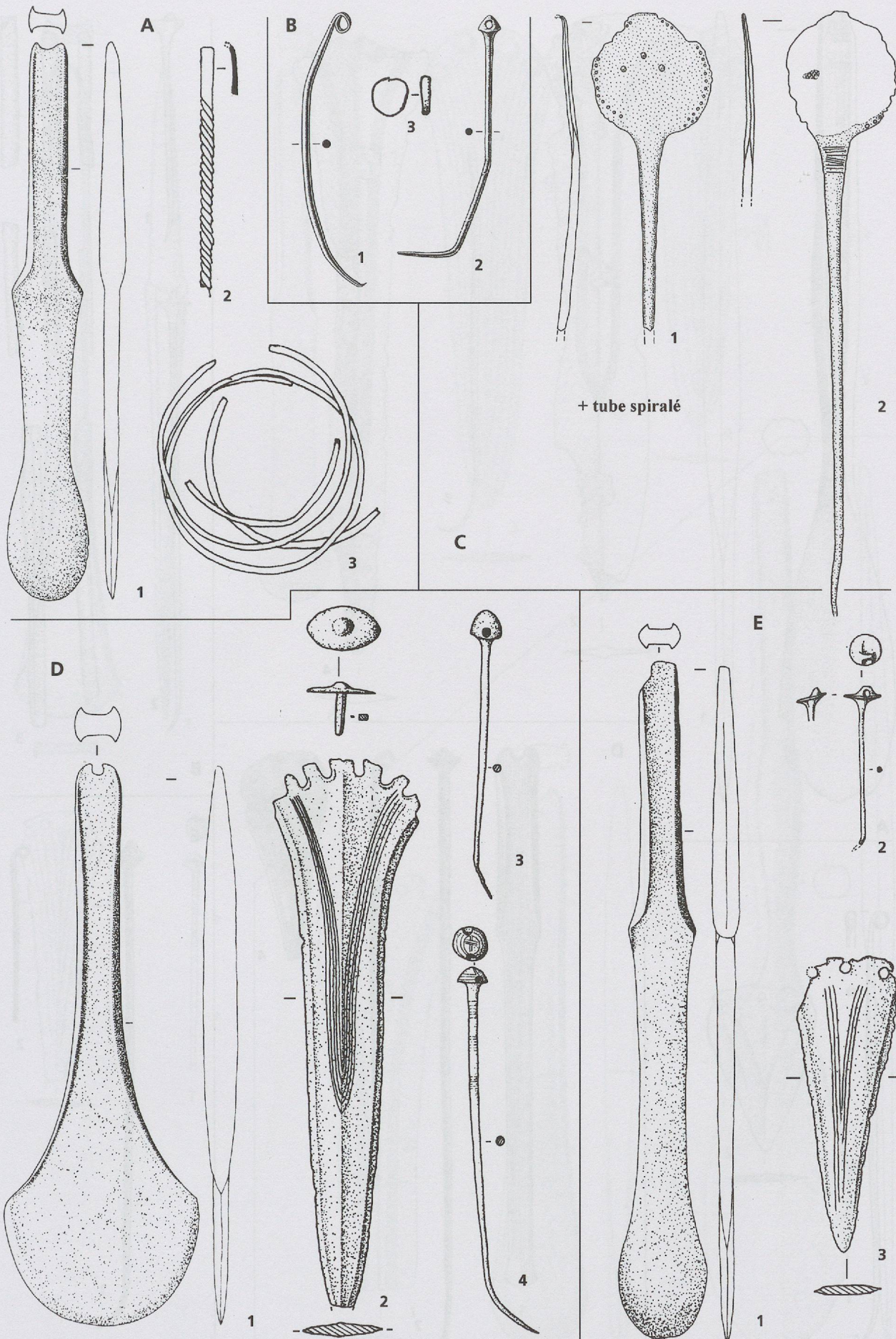

La Suisse occidentale au II^e millénaire avant J.-C.

Pl. 20: A. [208] Ollon VD Villy Champ Plan (d'après Abels 1972 (1), Bocksberger 1964 (2-3)) ; B. [442] Collombey-Muraz VS La Barmaz I T.425 ; C. [260] Vollèges VS Plachouet ; Broc FR Villa Cailler, D. [113] T.2, E. [133] T.1 (d'après Abels 1972 (D,1 et E,2-3), Galley 1971 (D,2-4 et E,2-3)) (éch. 1/2).

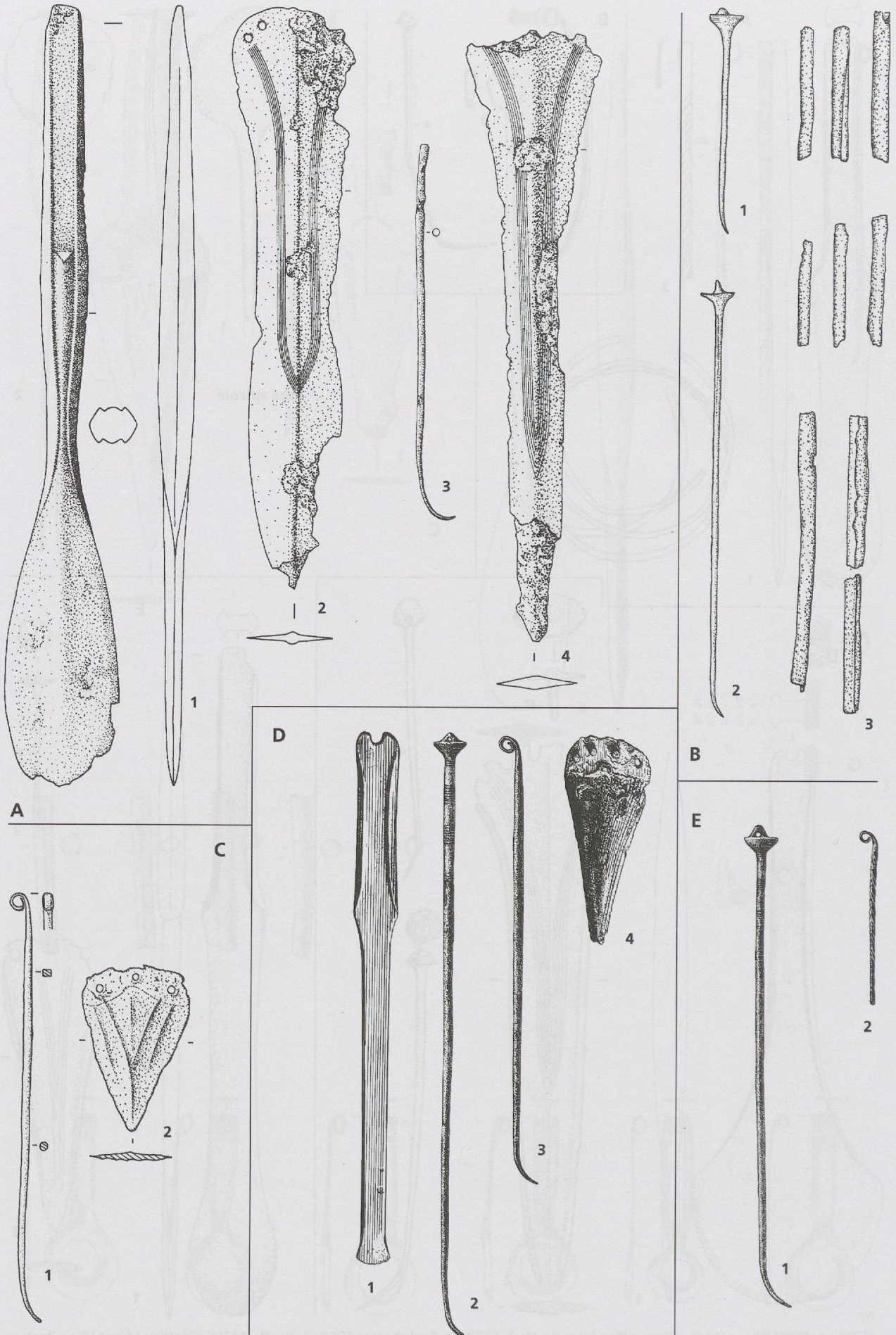

Pl. 21: A. [130] Villars-sous-Mont FR (d'après Abels 1972) ; B. [503] Jaberg BE Hinterer Jaberg (d'après Gallay 1971) ; C. [508] Enney FR Le Bugnon T.2 (d'après Gallay 1971) ; Spiez Einigen BE Holleweg, D. [475] T.1, E. [476] T.2 (d'après Grütter 1980) (éch. 1/2).

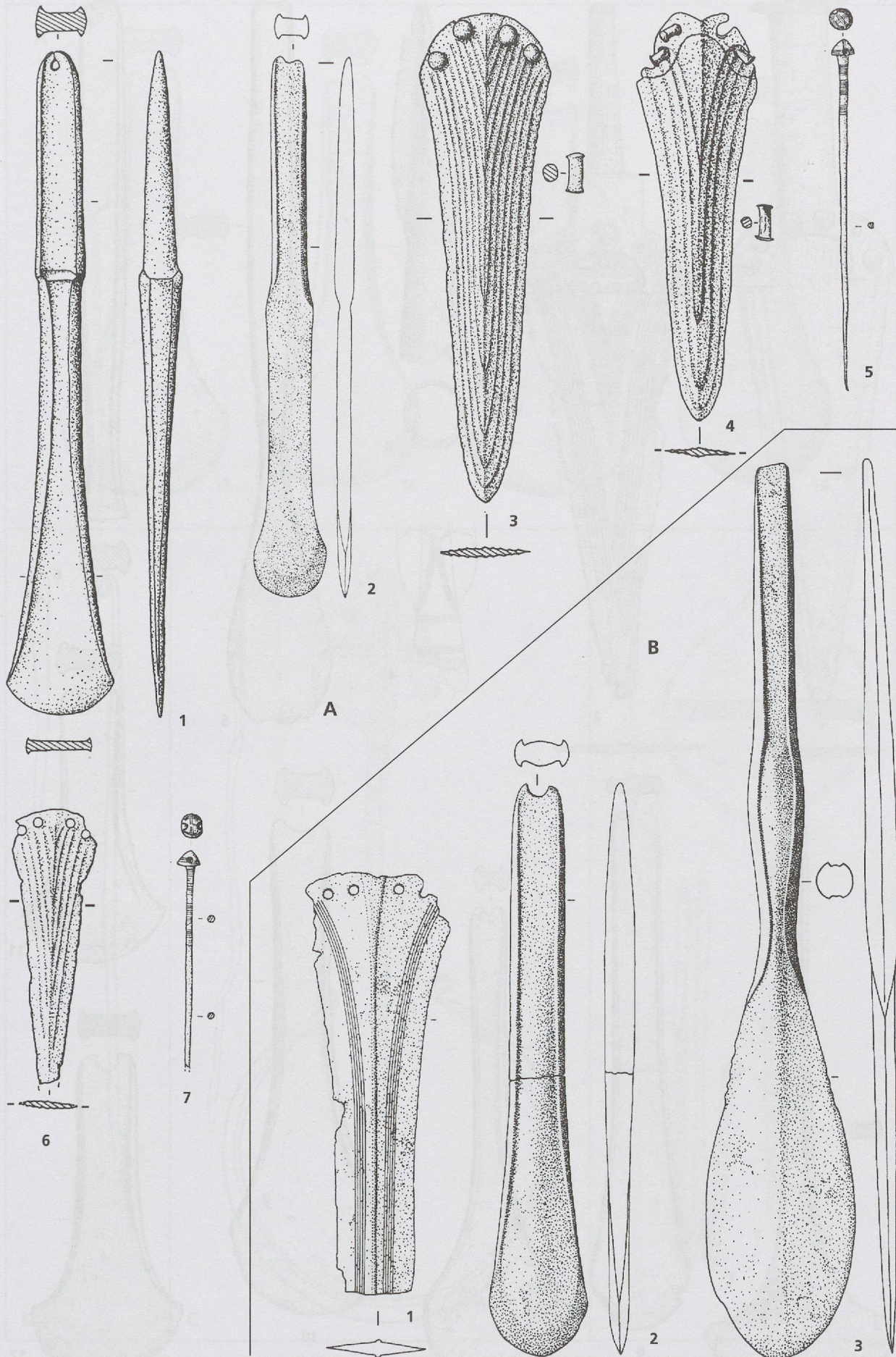

Pl. 22: A. [118] Saint-Martin FR Le Jordil (d'après Gallay 1971 (A,1.3-7), Abels 1972 (A,2)); B. [318] Amsoldingen BE Bürgli T.1 (d'après Abels 1972) (éch. 1/2).

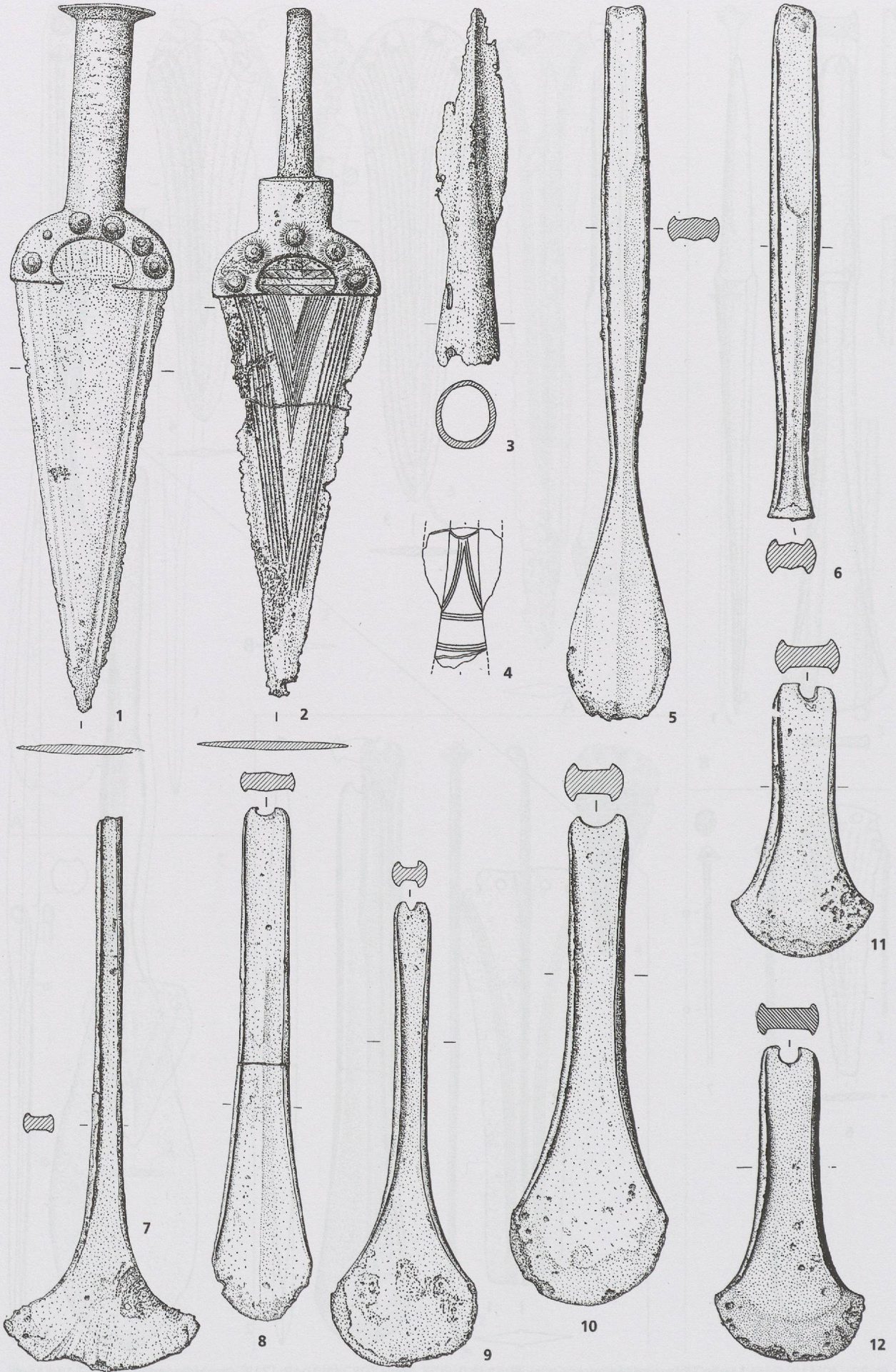

Pl. 23: [403] Sigiswil BE Ringoldswil Im Sack (d'après Strahm 1965-66) (éch. 1/2).

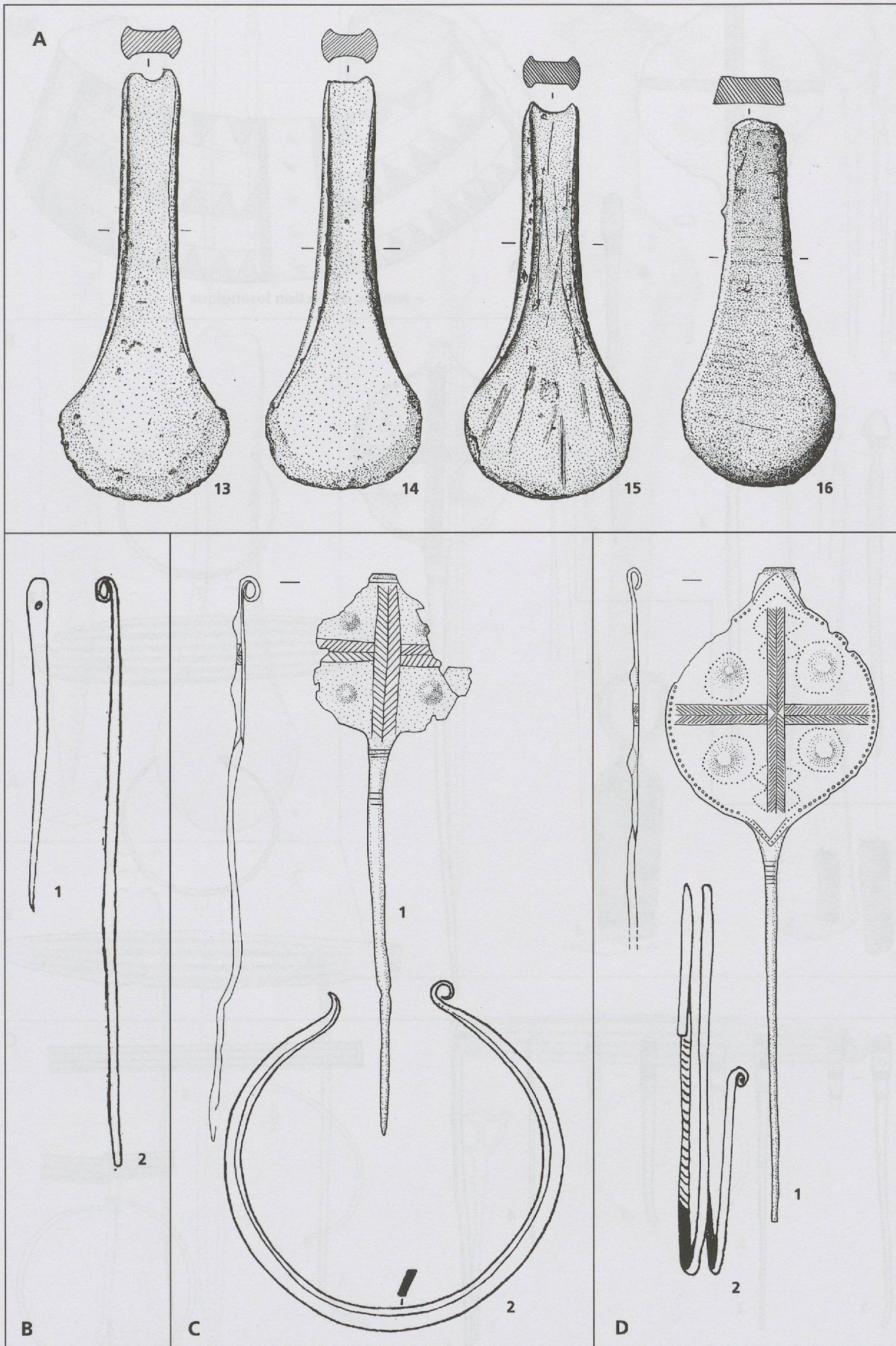

Pl. 24: A. [403] Sigriswil BE Ringoldswil Im Sack (d'après Strahm 1965-66) ; B. [97] Saint-Maurice VS Martolet (d'après Bocksberger 1964) ; C. [106] Sion VS Tourbillon- réservoir à eau (d'après Bocksberger 1964 (2)) ; D. [92] Saillon VS (d'après Bocksberger 1964 (2)) (éch. 1/2).

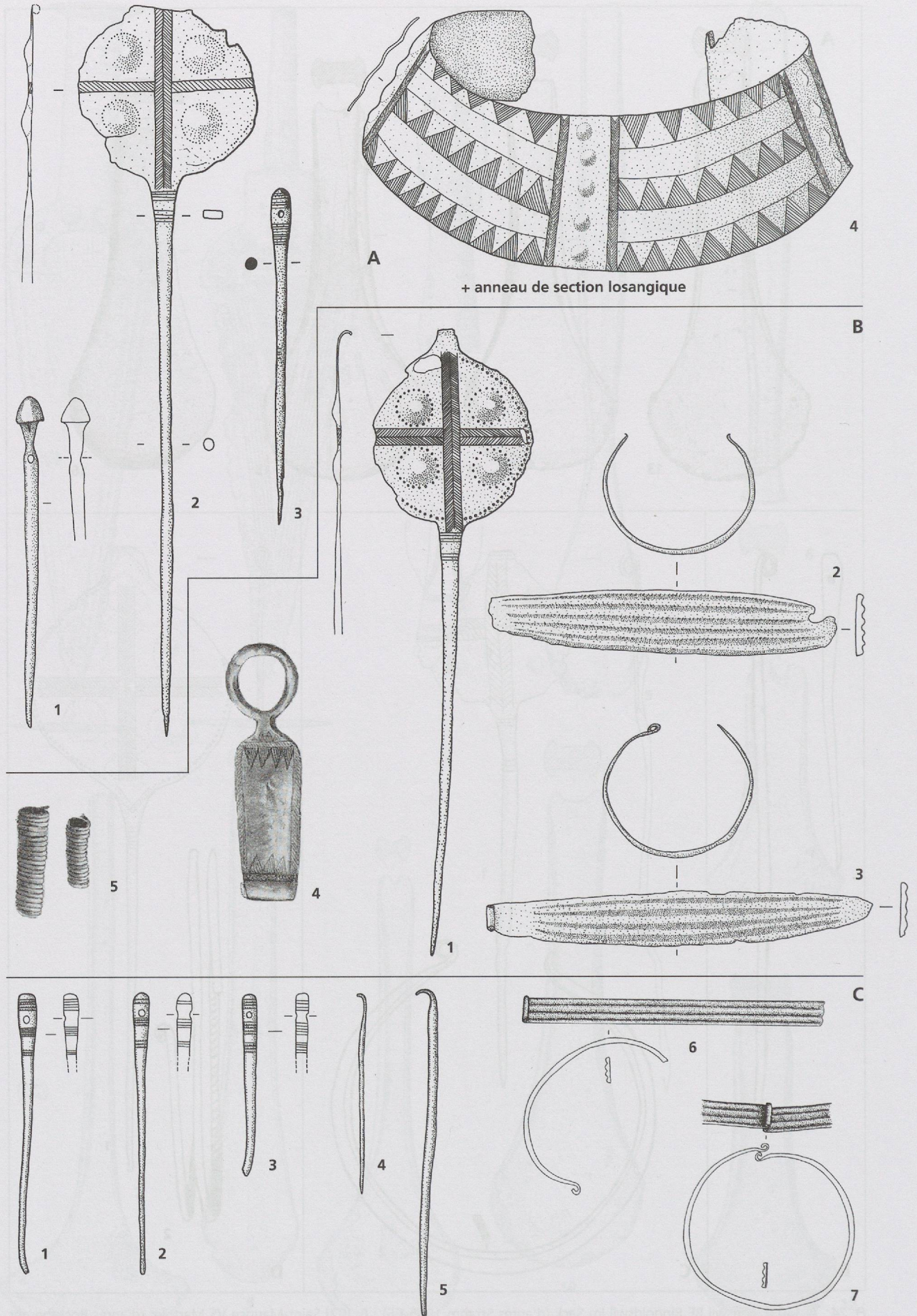

Pl. 25: A. [74] Bex VD Aux Ouffes (d'après Gallay et Pugin 1983 (3)) ; B. [99] Savièse VS Drône (d'après Heierli 1896 (4-5)) ; C. [100] Savièse VS Chandolin (d'après Paszthory 1985 (6-7)) (éch. 1/2).

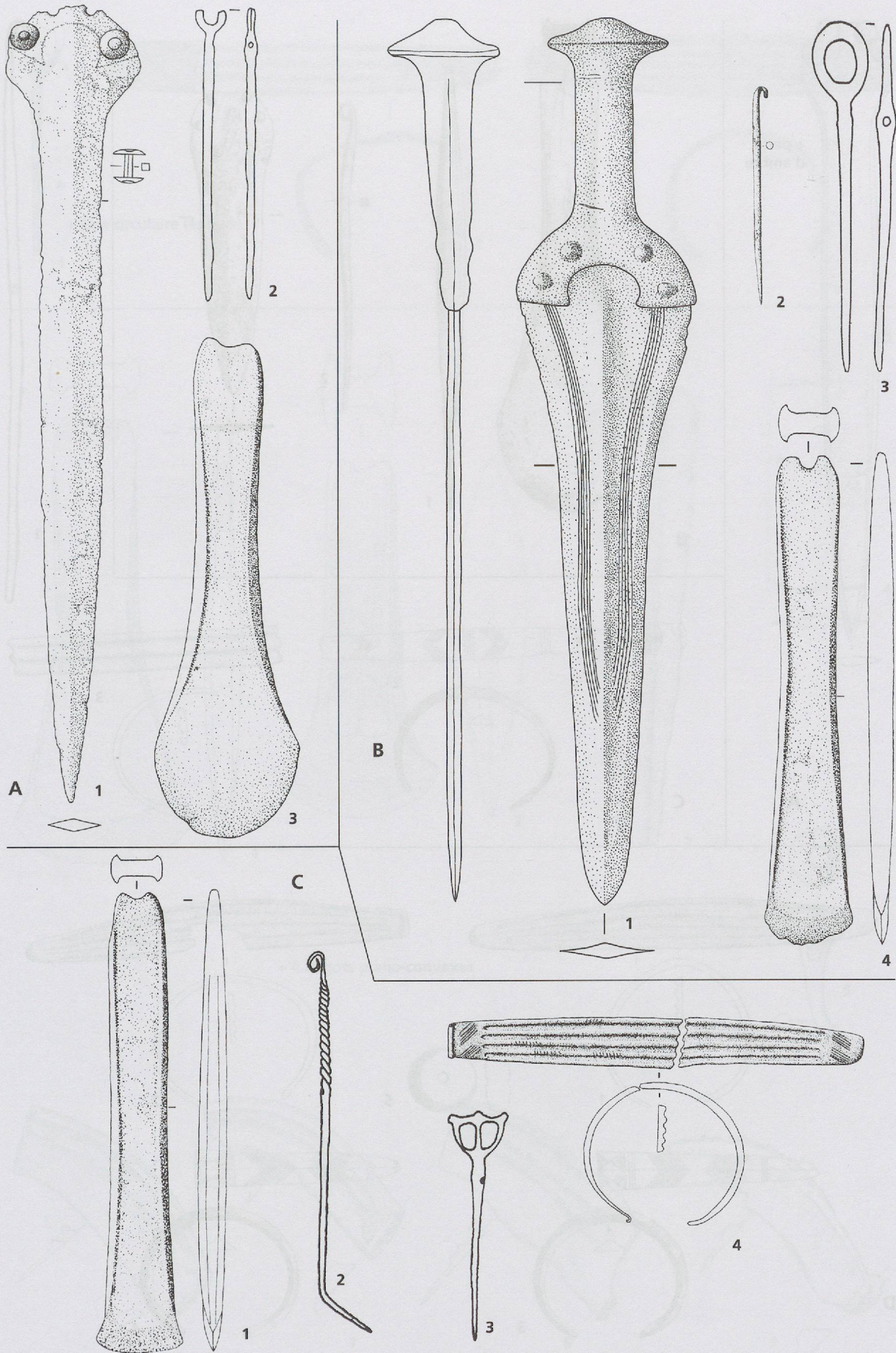

Pl. 26: A. [64] Varen (Varone) VS (d'après Schauer 1971 (1), Osterwalder 1971 (2), Abels 1972 (3)); B. [17] Bex VD (d'après Abels 1972 (2.4), Osterwalder 1971 (3)); C. [7] Ollon Saint-Triphon VD Le Lessus Coll. Kaesermann-Buchi (d'après Abels 1972 (1), Bocksberger 1964 (2-3), Paszthory 1985 (4)) (éch. 1/2, sauf A, 1 1/3).

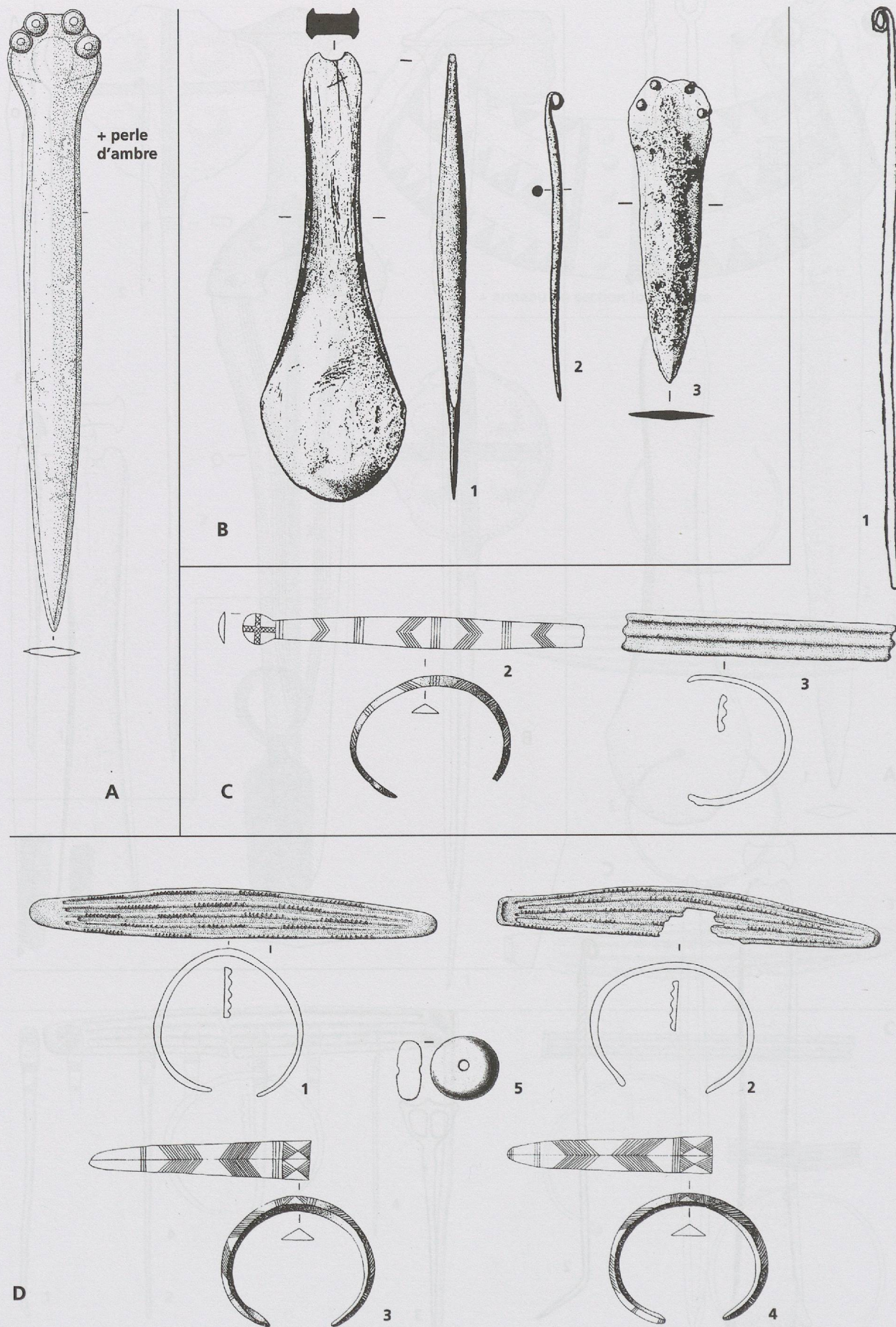

Pl. 27: A. [59] Sion VS Châteauneuf (d'après Schauer 1971) ; B. [10] Ollon Saint-Triphon VD En la Porte (d'après Kaenel, Curdy et Zwahlen 1984) ; C. [169] Ollon Saint-Triphon VD Le Lessus Musée d'Aigle (d'après Bocksberger 1964 (1), Paszthory 1985 (2-3)) ; D. [168] Auvernier NE Dolmen 2 (d'après Paszthory 1985 (1-4), IAS 1876 (5)) (éch. 1/2, sauf A 1/3).

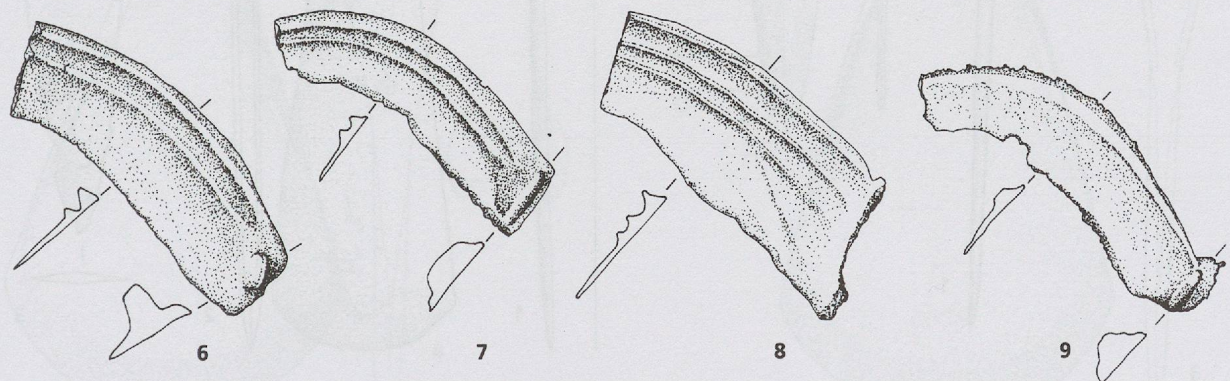
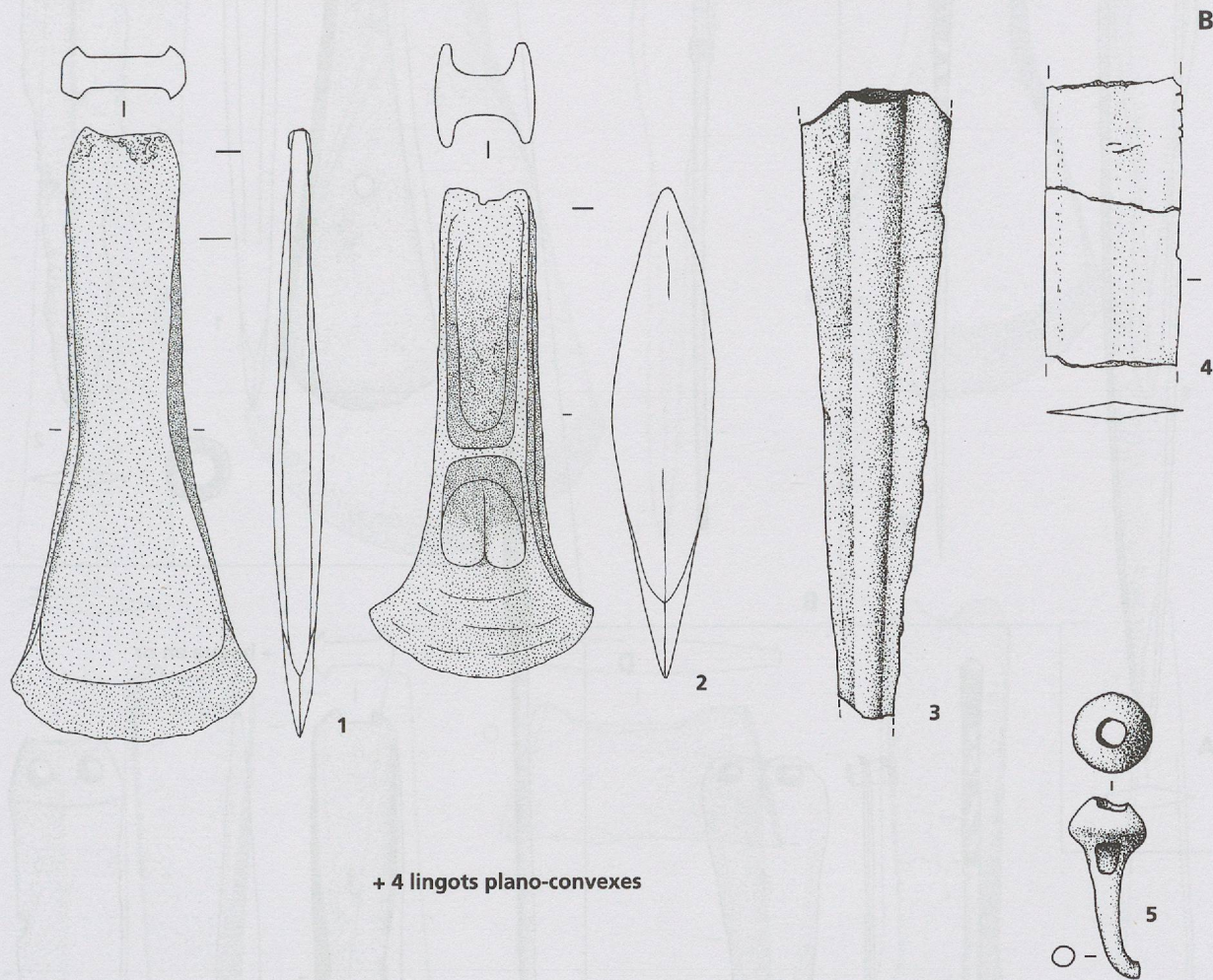
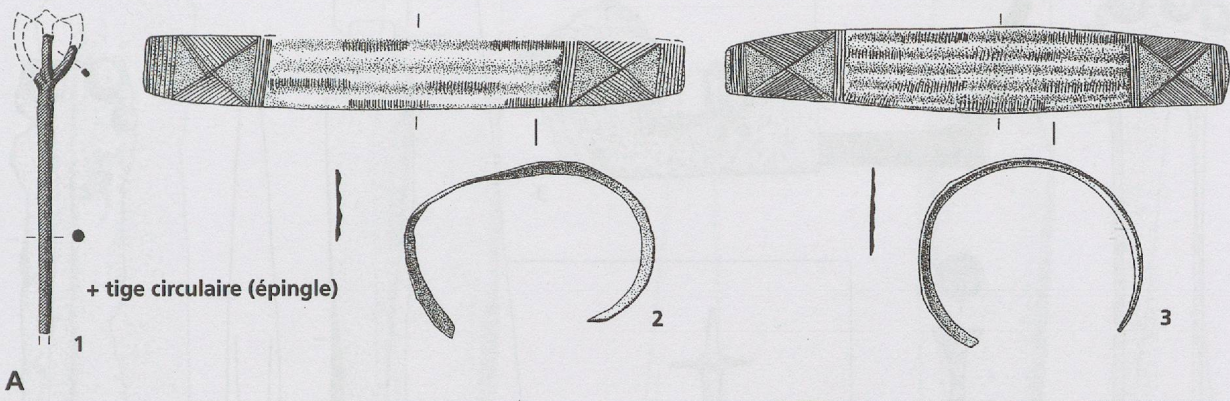

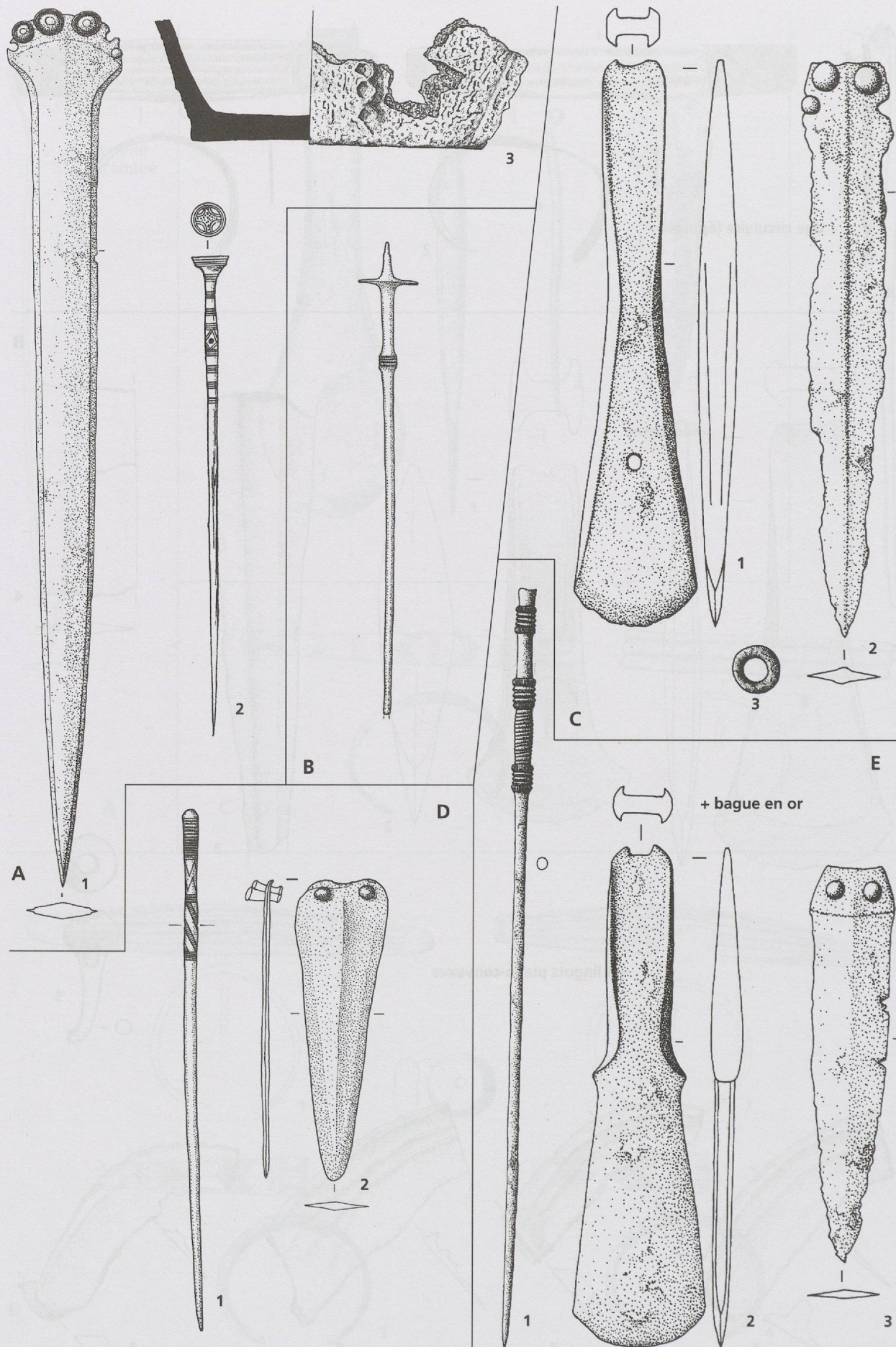

Pl. 29: A. [6] Ollon Saint-Triphon VD Le Lessus «tombe du guerrier» (d'après Schauer 1971 (1), Bocksberger 1964 (2-3)) ; Neueneegg BE Im Forst, B. [361] T.2, D. [355] T.1; C. [65] Veytaux VD Chillon (d'après Abels 1972) ; E. [29] Cressier NE La Baraque (d'après Abels 1972) (éch. 1/2, sauf A, 1 1/3).

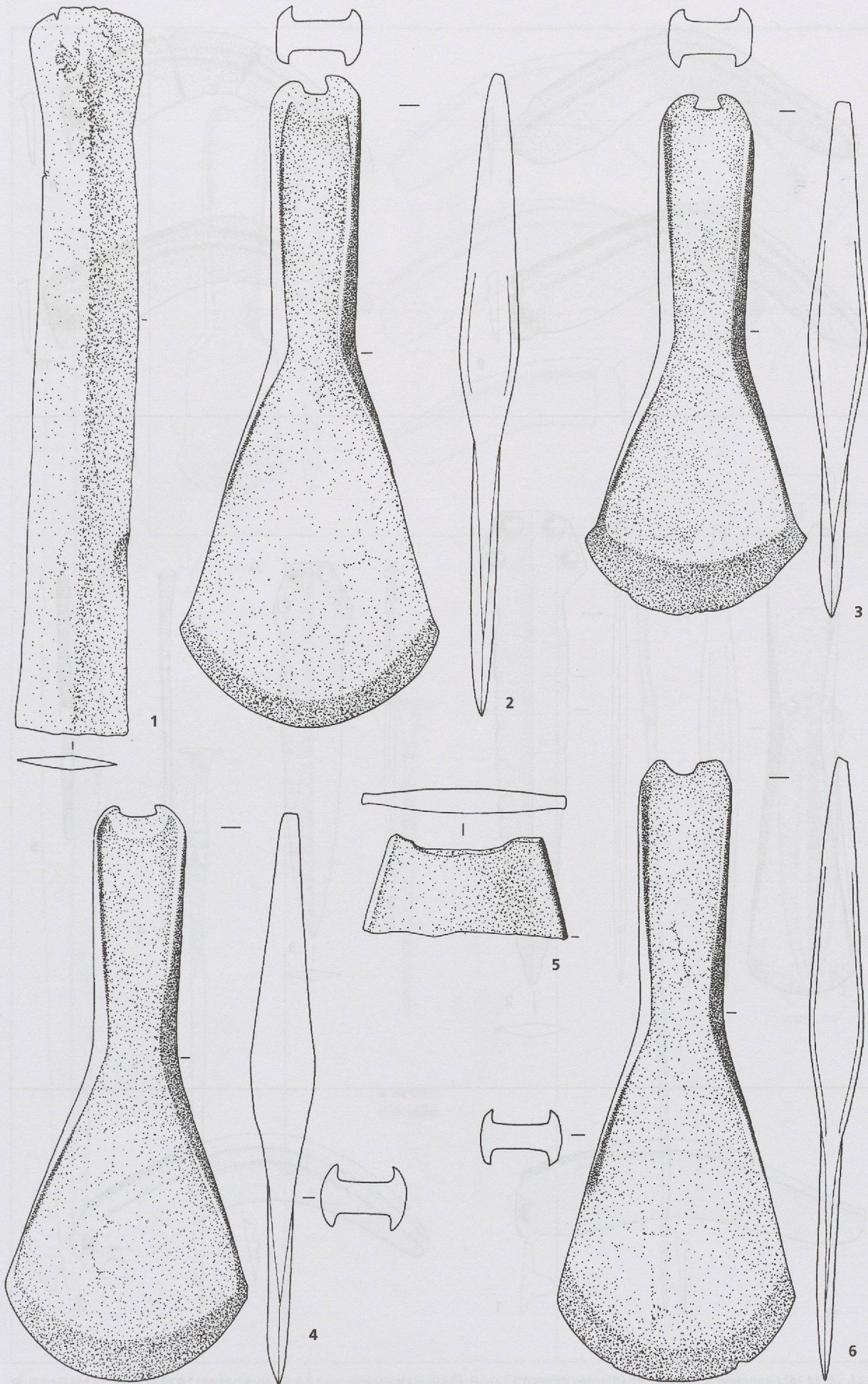

Pl. 30: [424] Grenchen SO Hinzihöfli (d'après Abels 1972) (éch. 1/2).

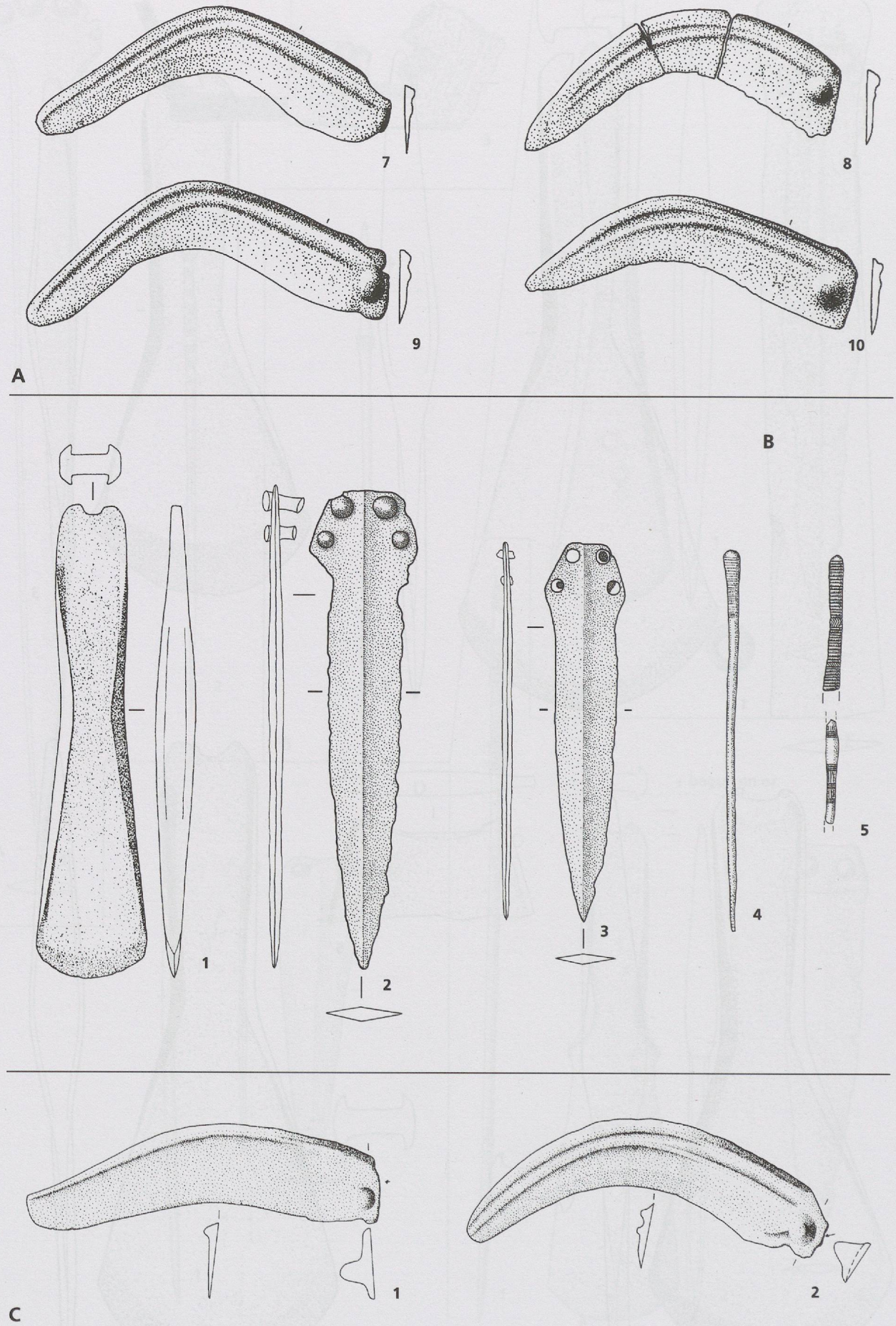

Pl. 31: A. [424] Grenchen SO Hinzihöfli (d'après Abels 1972) ; B. [359] Gals BE Jolimont T.3 (d'après Abels 1972 (1)) ; C. [221] Gruyères FR Bord de la Sarine (d'après Primas 1986) (éch. 1/2).

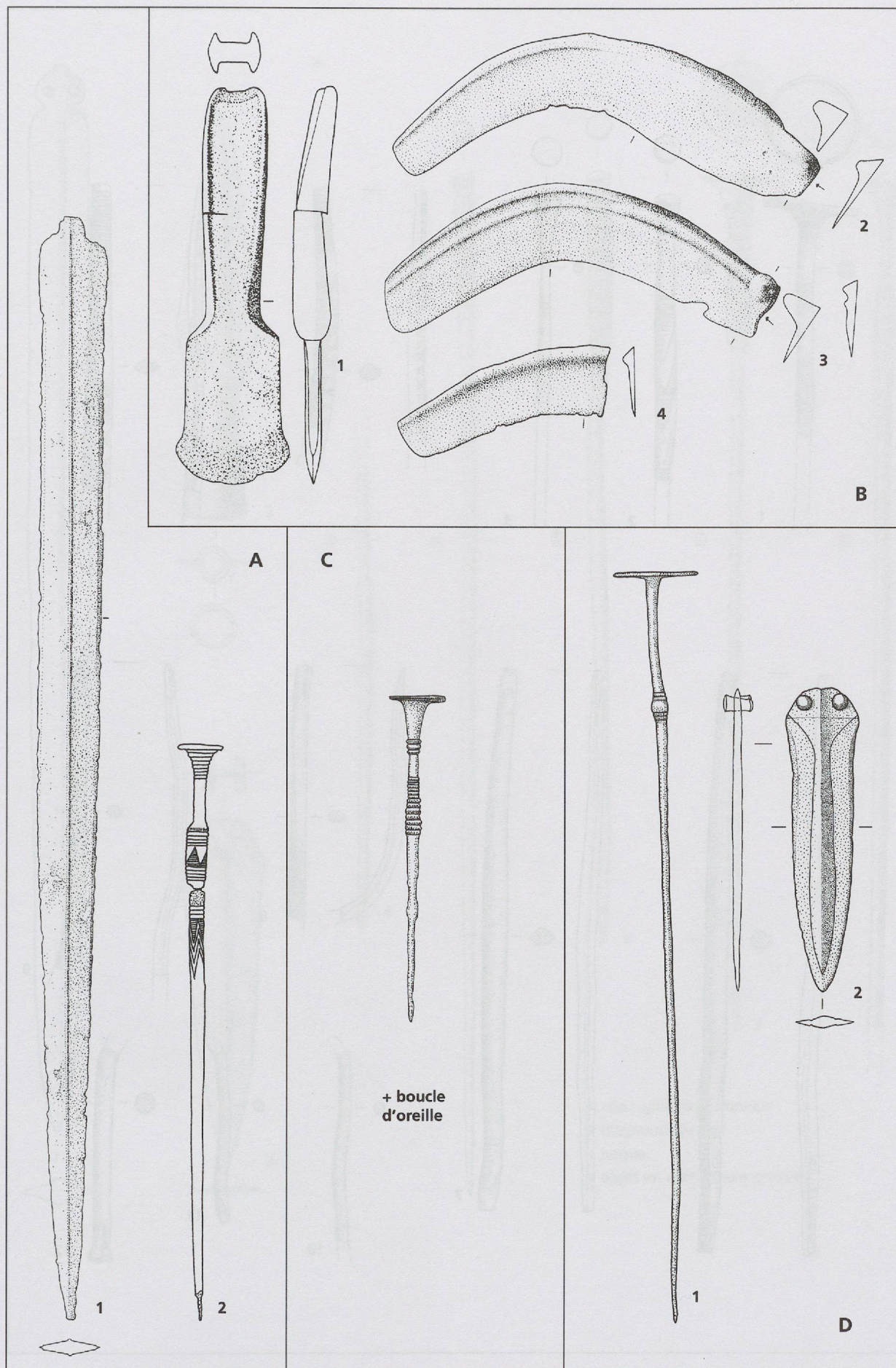

Pl. 32: Gals BE Jolimont, A. [360] T.4 (d'après Schauer 1971 (1), Osterwalder 1971 (2)), C. [530] T.1; B. [69] Vouvry VS Dans les vignes (d'après Abels 1972 (1), Primas 1986 (2-4)) ; D. [2] Ollon Saint-Triphon VD Tombe Gaudard (éch. 1/2, sauf A, 1 1/3).

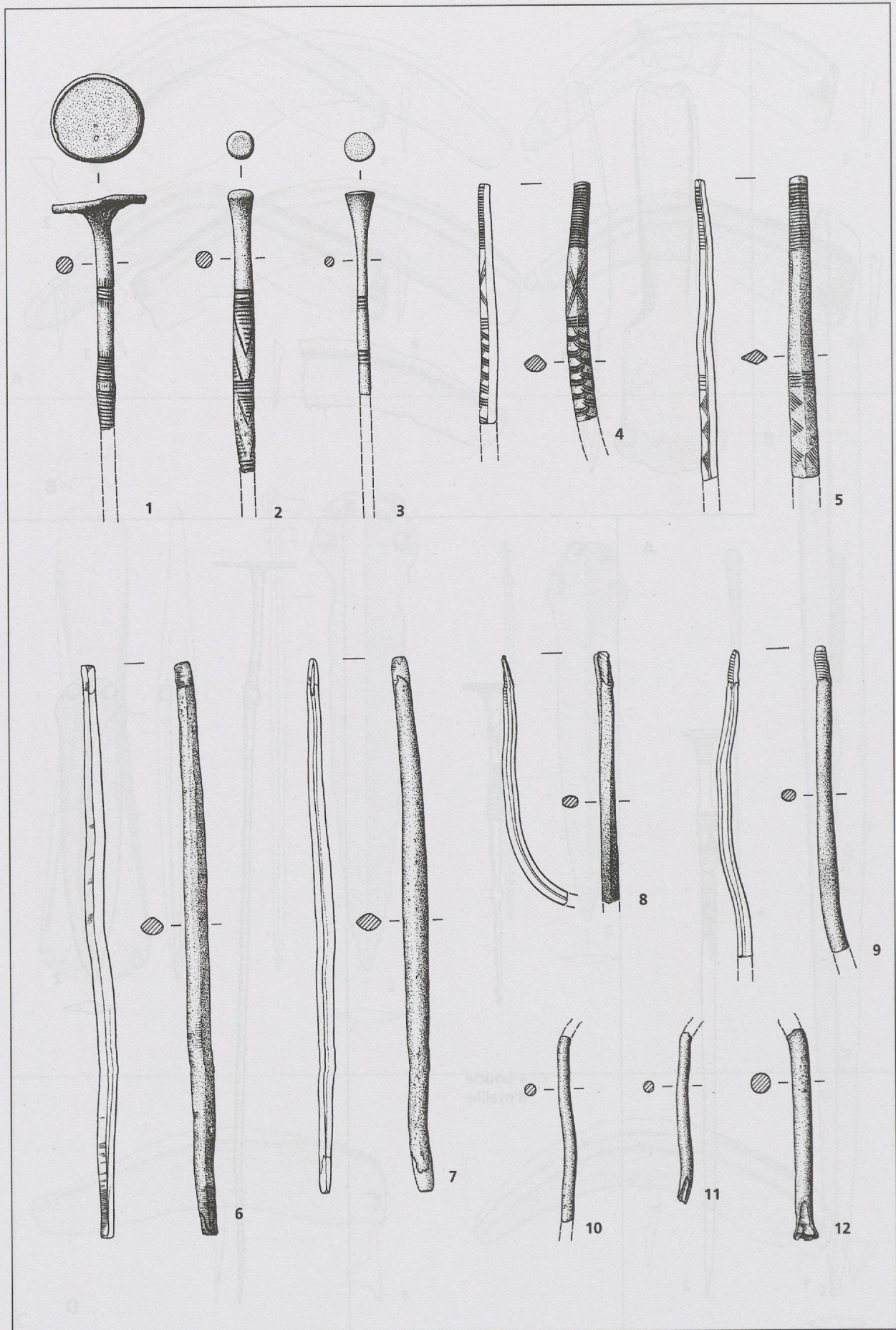

Pl. 33: [518] Annemasse 74 Près d'Annemasse (d'après Mottier 1991) (éch. 1/2).

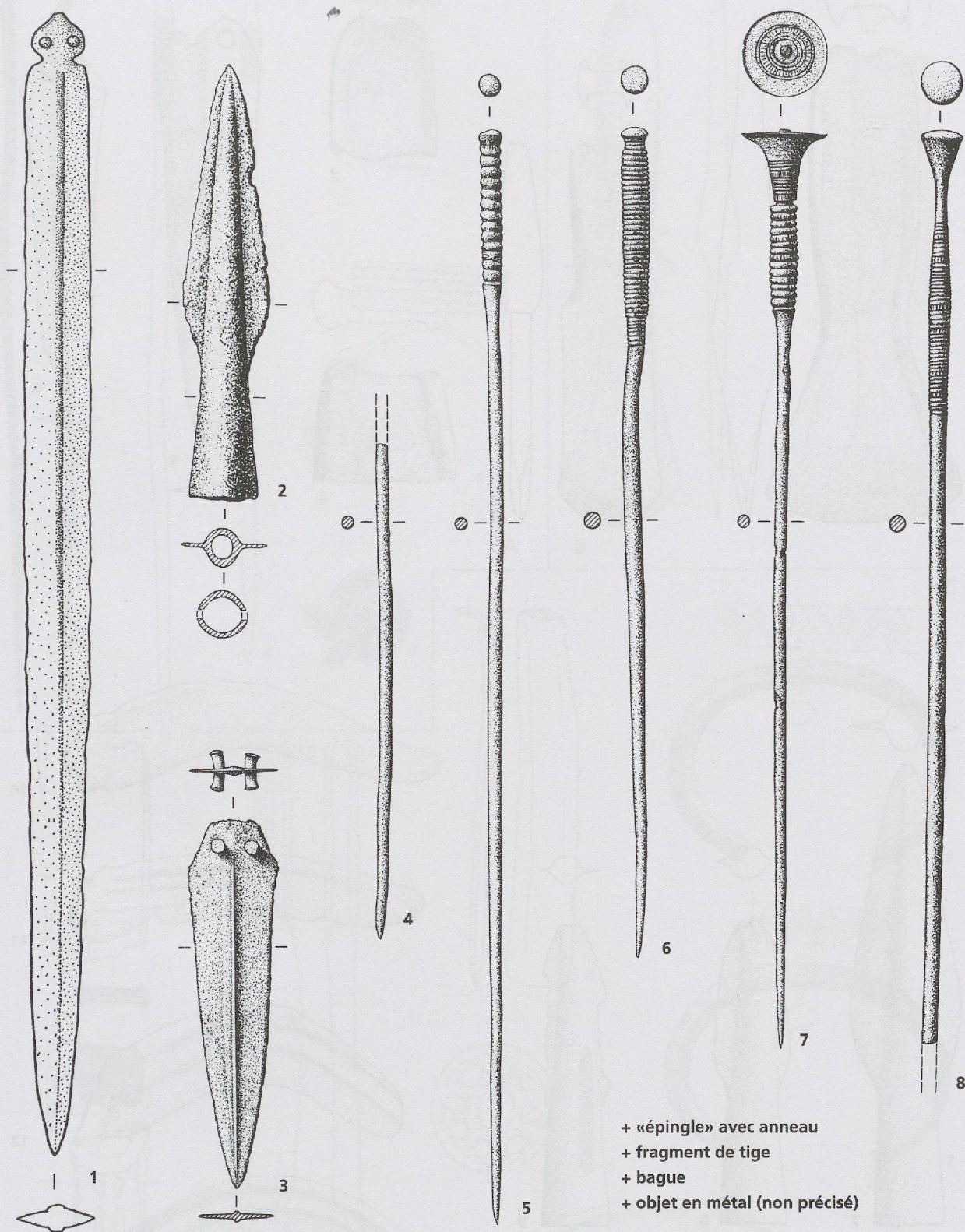

La Suisse occidentale au II^e millénaire avant J.-C.

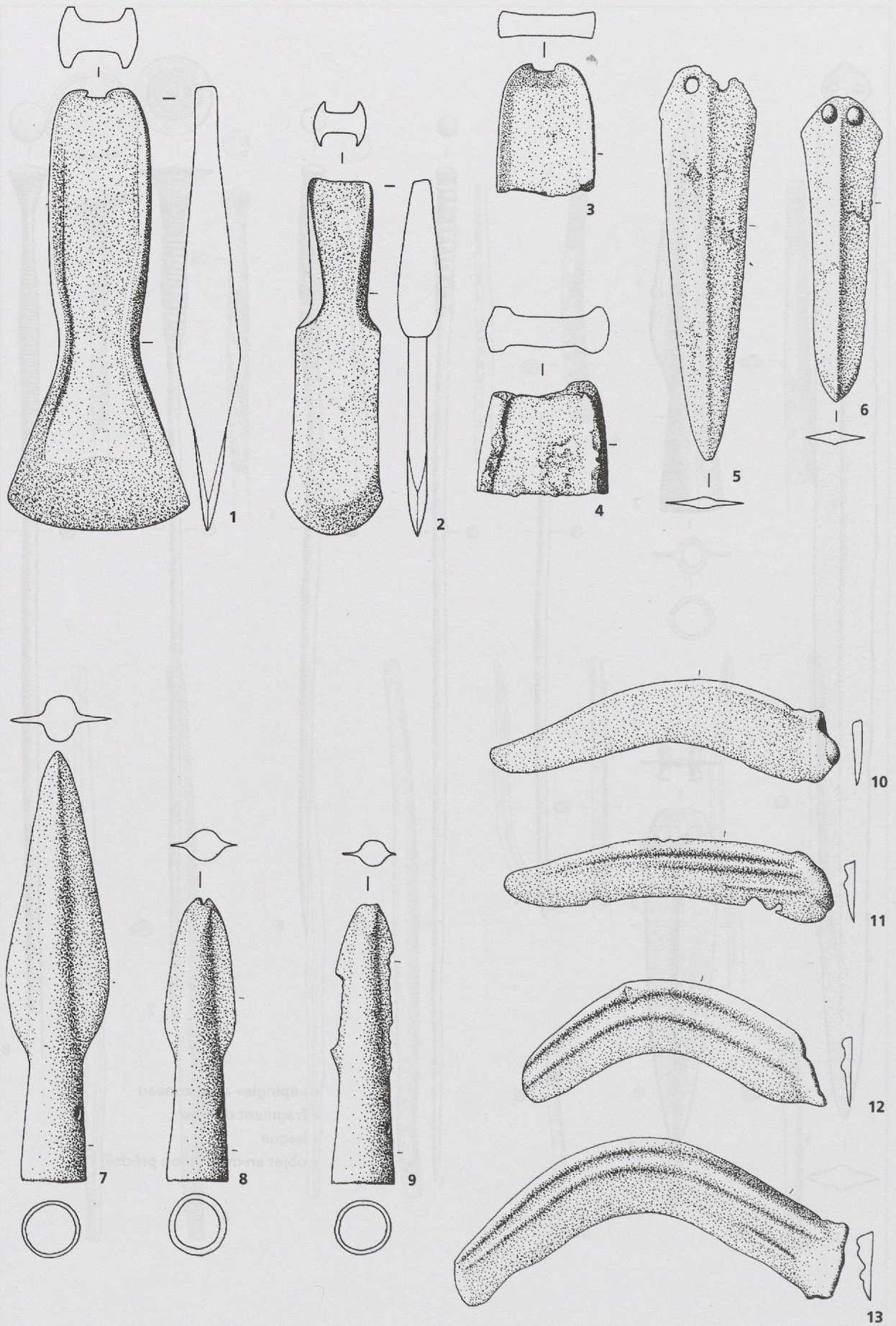

Pl. 35: [66] Villars-le-Comte VD Le Marais (d'après Abels 1972) (éch. 1/2).

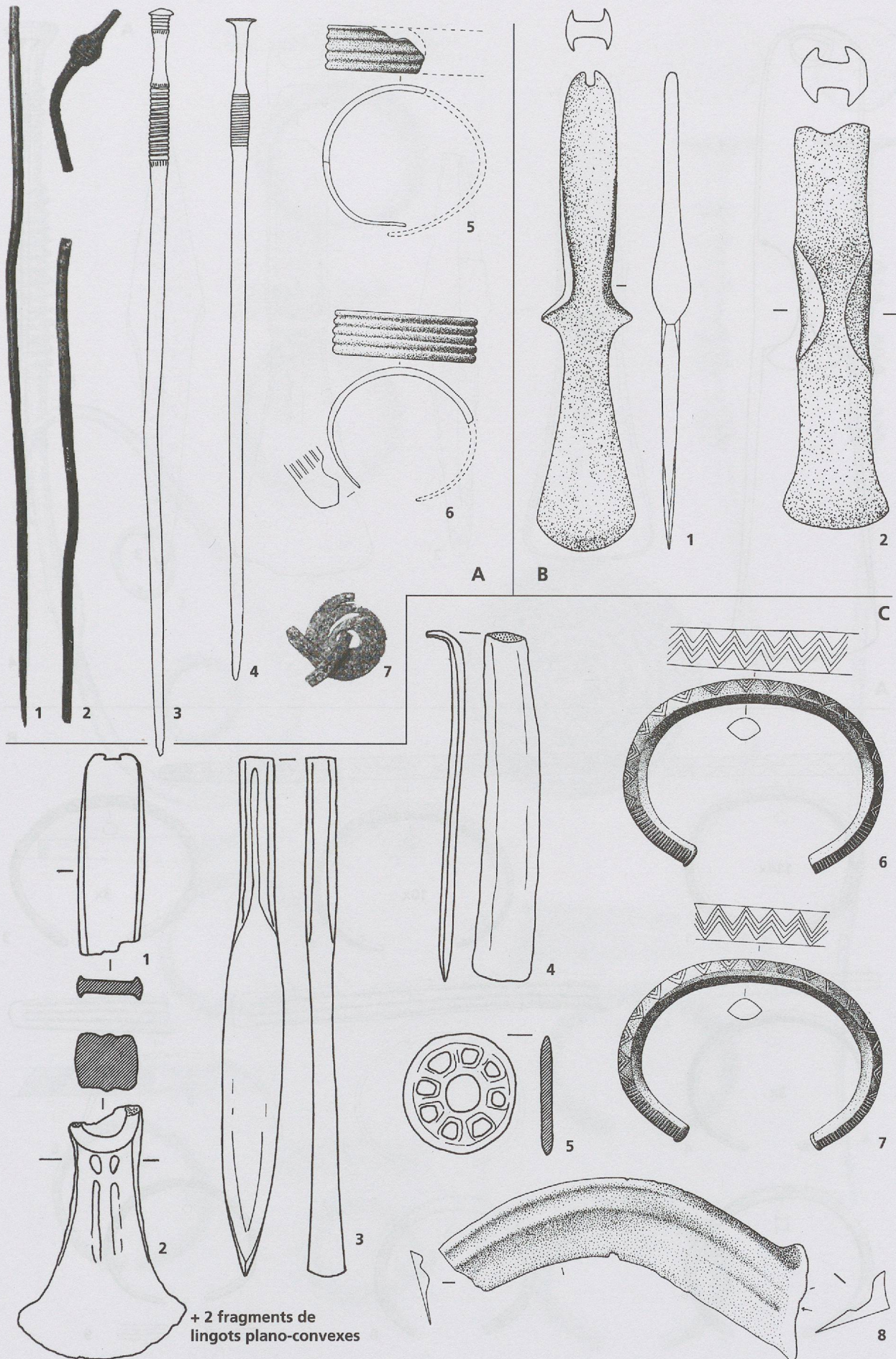

Pl. 36: A. [23] Coffrane NE Les Favargettes (d'après Rychner 1980 (1-2-7), Osterwalder 1971 (3-4), Paszthory 1985 (5-6)) ; B. [119] Cugy VD Sur le château (d'après Abels 1972) ; C. [351] Meikirch BE (d'après Osterwalder 1971 (1-5), Paszthory 1985 (6-7), Primas 1986 (8)) (éch. 1/2).

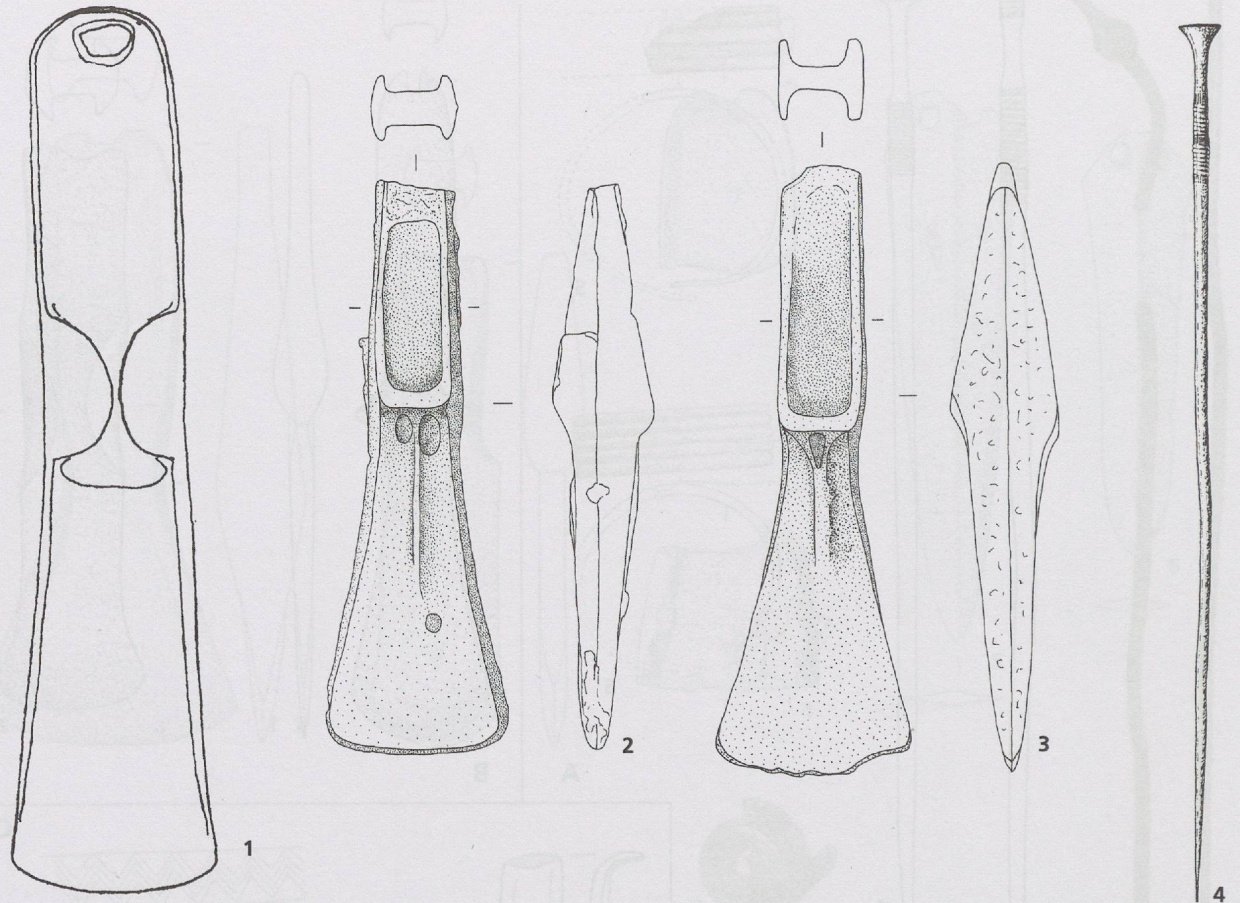

A

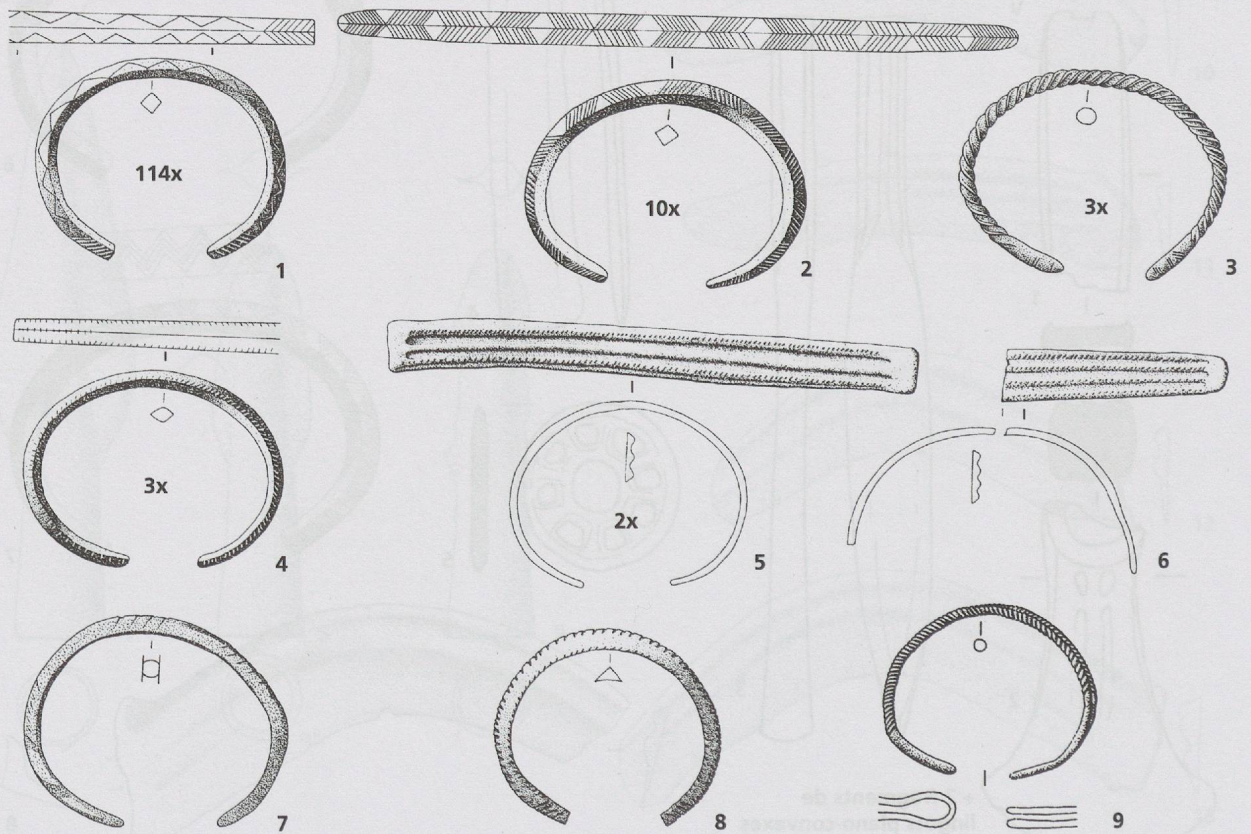

B

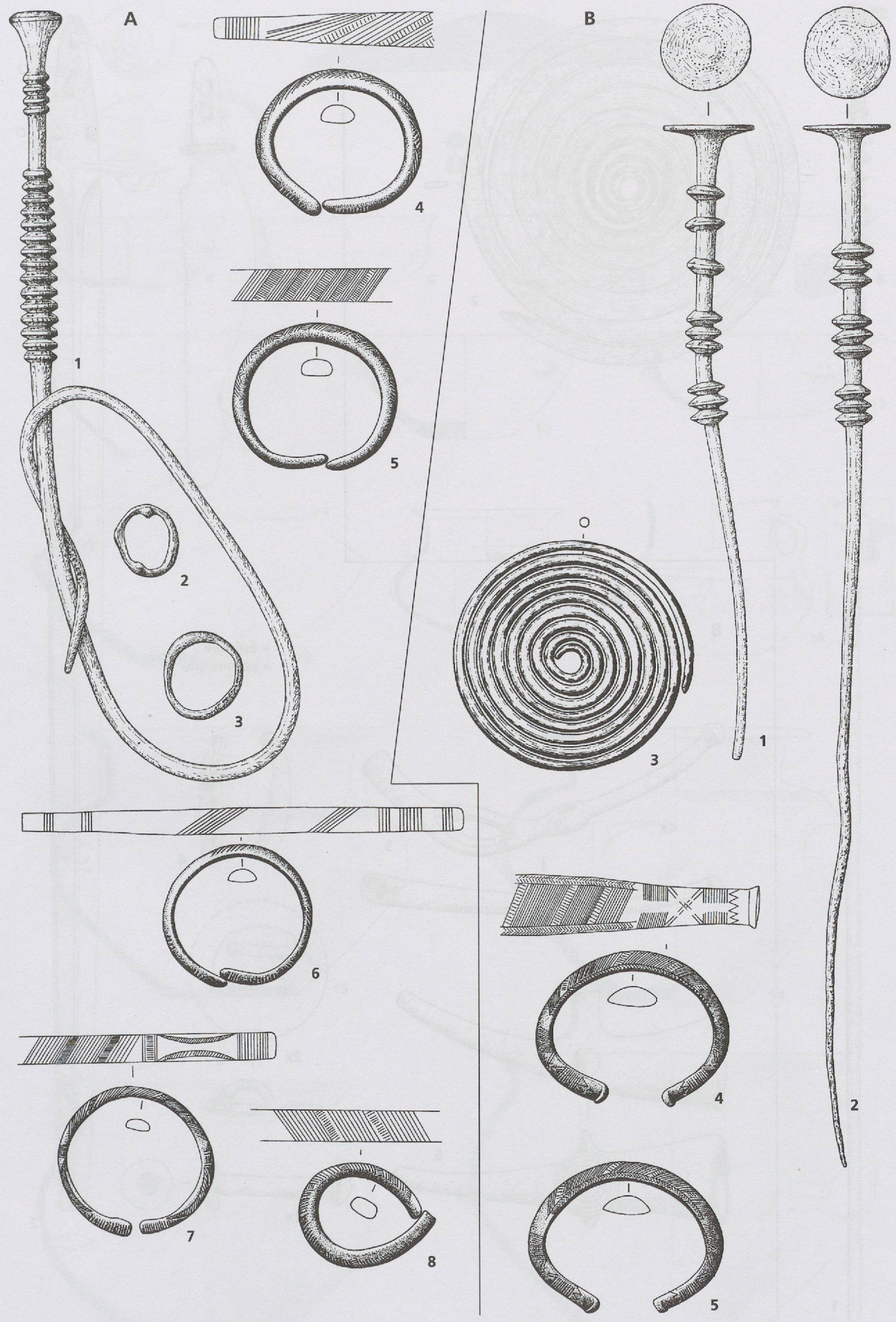

La Suisse occidentale au II^e millénaire avant J.-C.

Pl. 38: A. [378] Spiez BE Obergut (d'après Beck 1980 (1), Paszthory 1985 (4-8)) ; B. [353] Moosseedorf BE Flur Grauholz (d'après Beck 1980 (1-3), Paszthory 1985 (4-5)) (éch. 1/2).

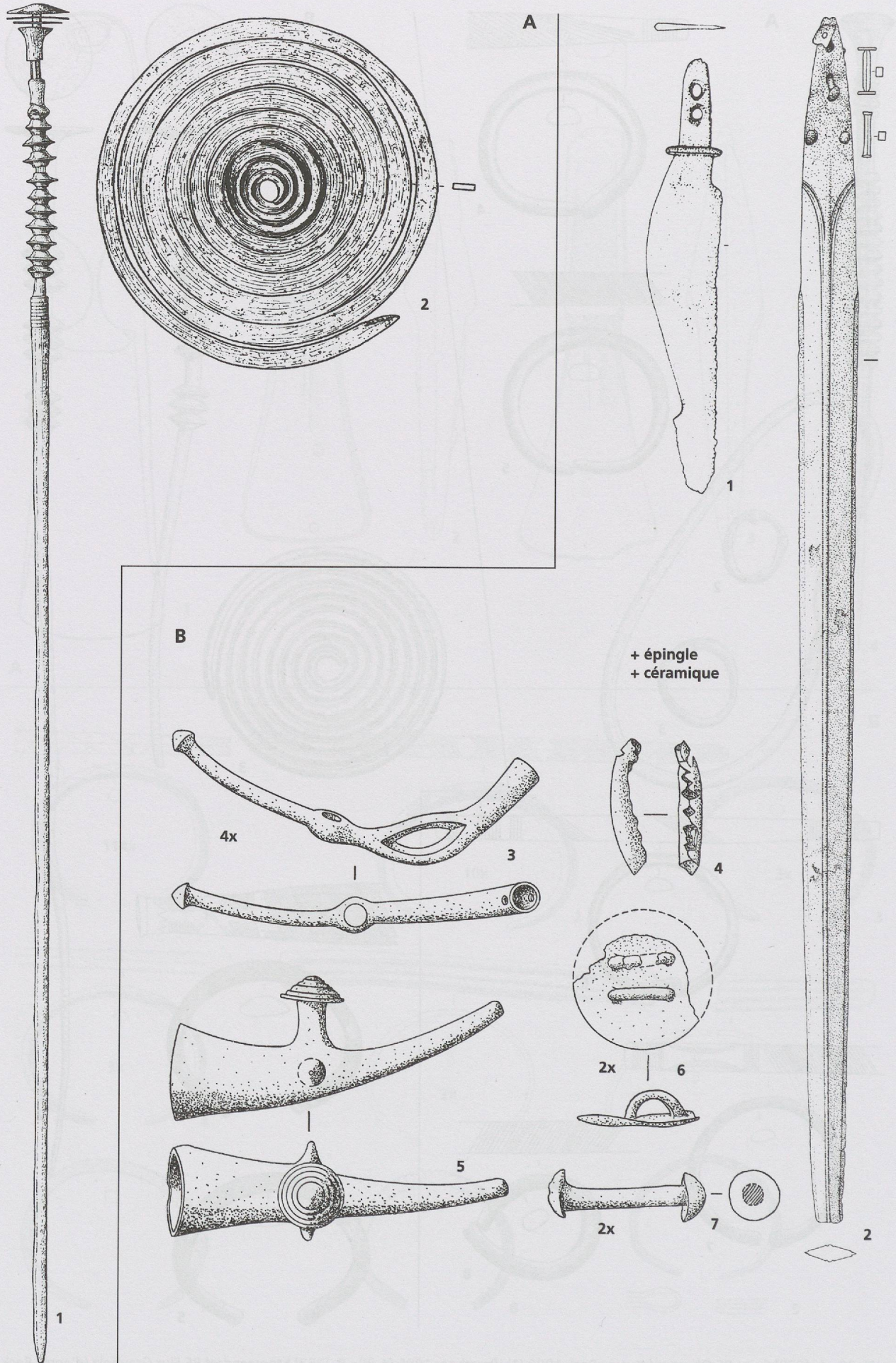

Pl. 39: A. [325] Bern BE Kirchenfeld (d'après Beck 1980); B. [1] Saint-Sulpice VD (d'après Schauer 1971 (1-2), Drack 1960-61 (3-7)) (éch. 1/2).

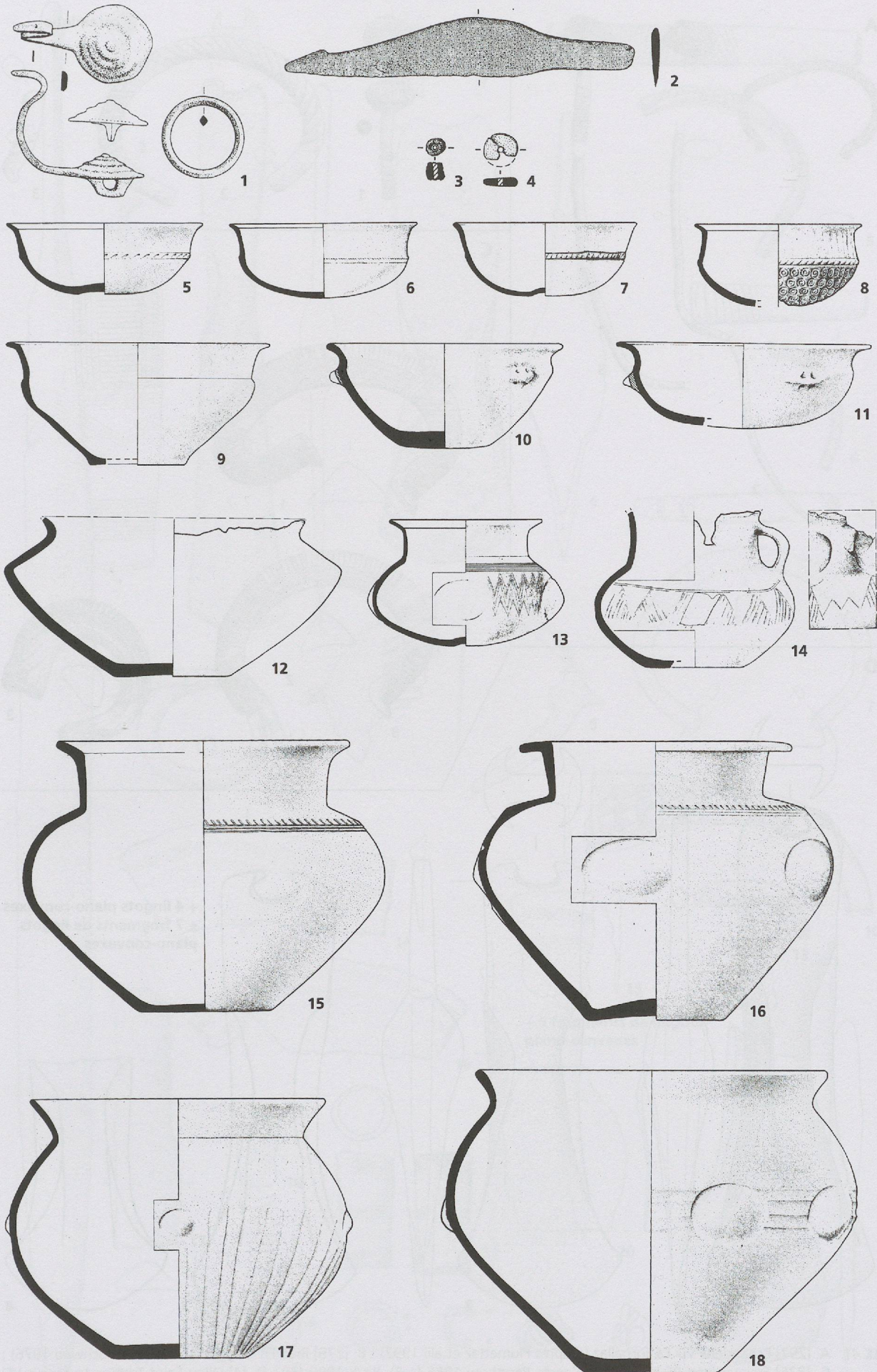

Pl. 40: [300] Vuadens FR Le Briez T.1 (d'après Schwab 1982b) (éch.: 1-4, 1/2; 5-18, 1/4).

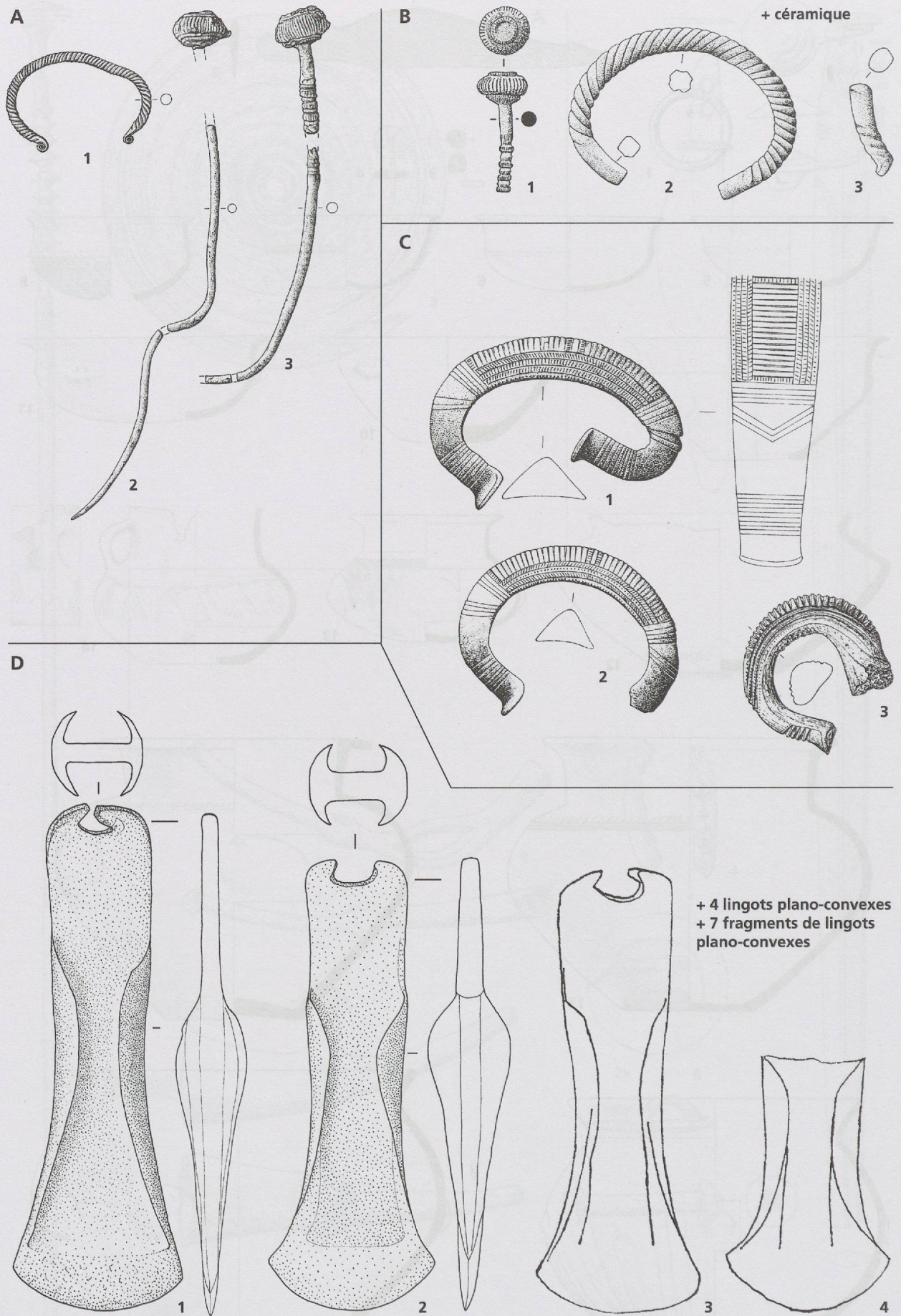

Pl. 41: A. [297] Echandens VD La Tornallaz (d'après Plumettaz et alii 1992) ; B. [279] Ried FR Guggemaerli (d'après Schwab 1976) ; C. [335] Freimettigen BE Im Schleif (d'après Paszthory 1985 (1-2), Beck 1980 (3)) ; D. [4] Ollon Saint-Triphon Le Lessus VD Dépôt ou Fonderie (d'après Bocksberger 1964 (3-4)) (éch. 1/2).

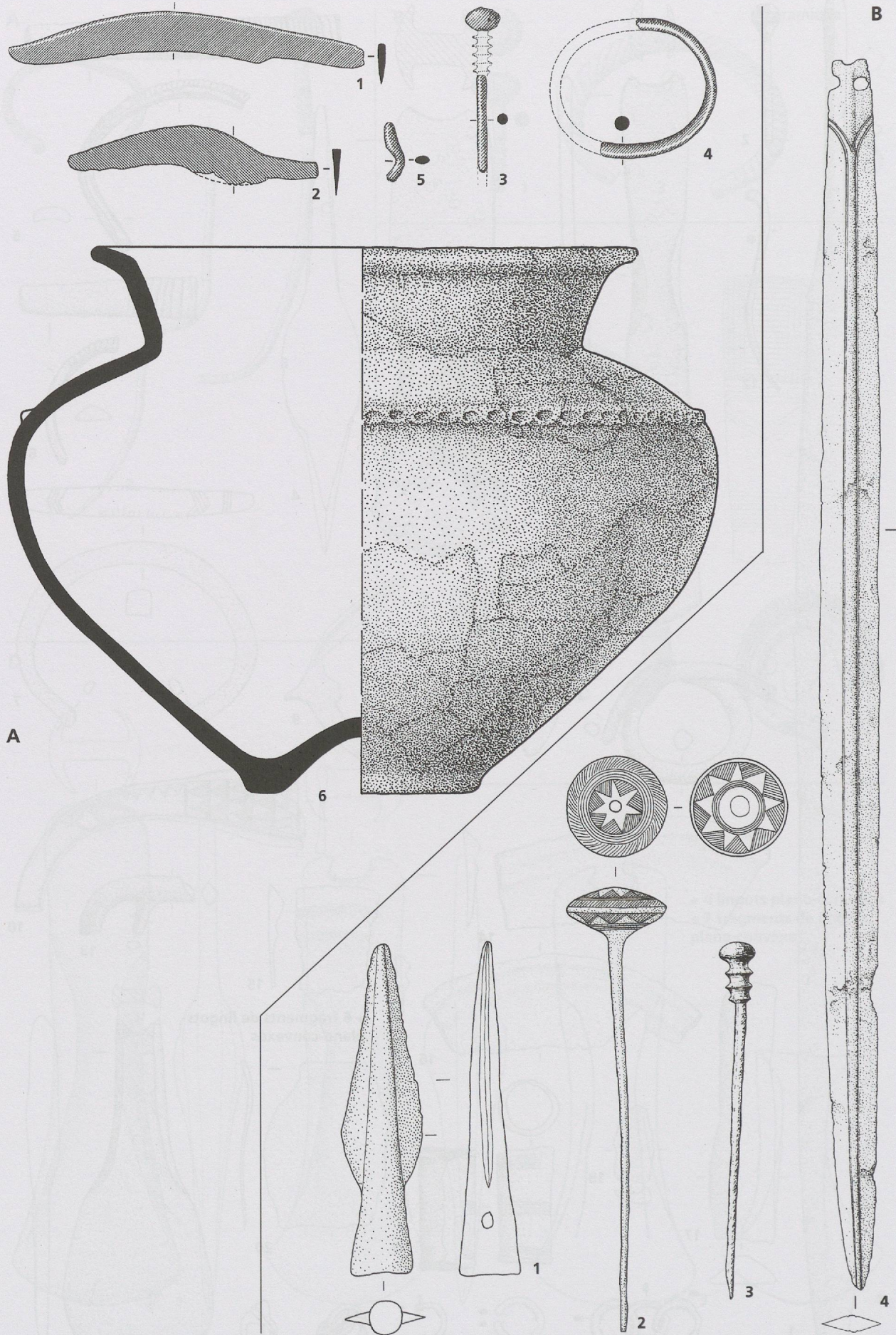

Pl. 43: A. [272] Marsens FR En Barras (d'après Schwab et collab. 1984) ; B. [248] Genève GE Village suisse (d'après Beck 1980 (3), Schauer 1971 (4)) (éch. 1/2, sauf A,6 et B,4 1/3).

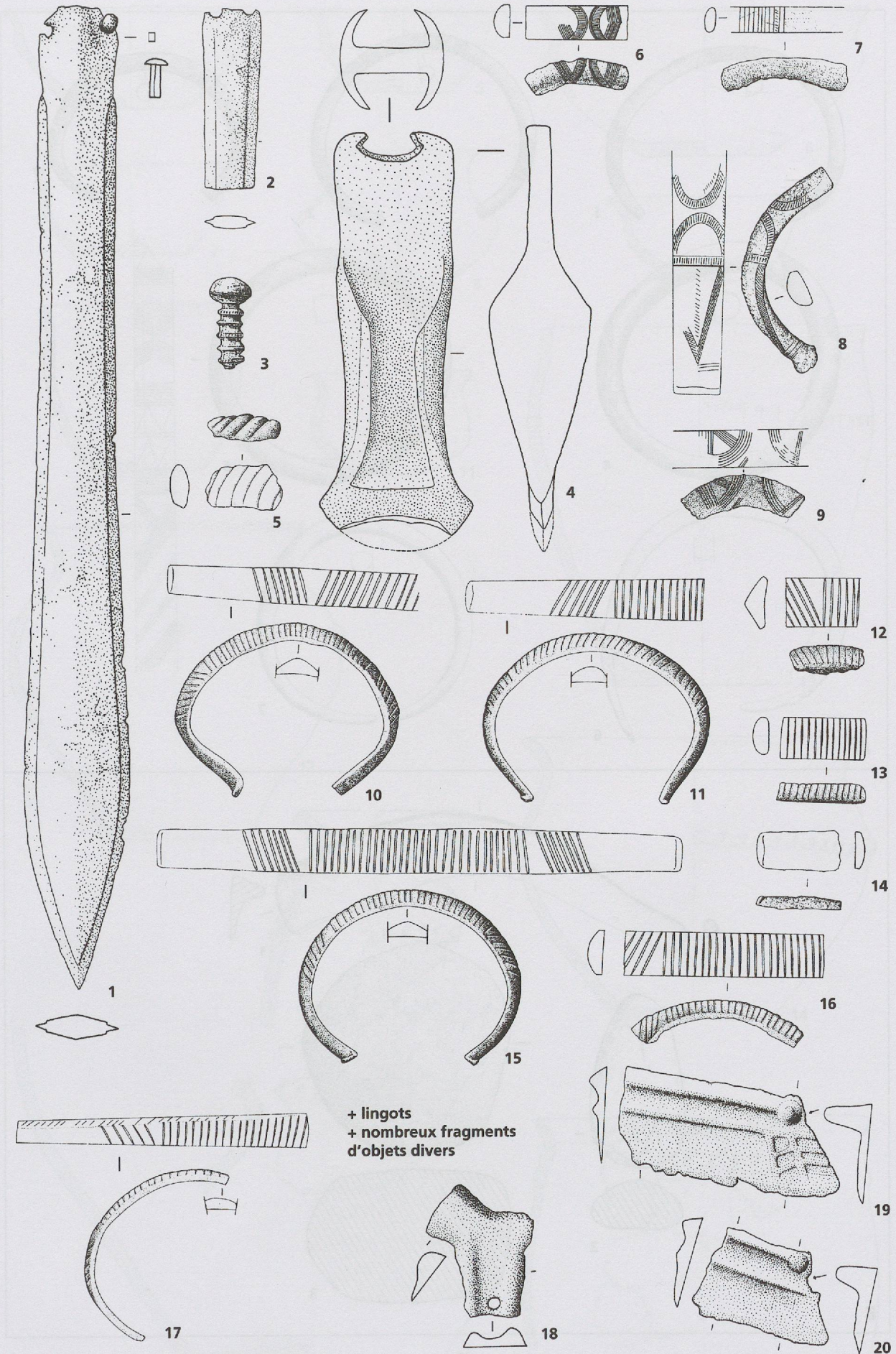

Pl. 44: [310] Genève GE Fonderie du Rhône (d'après Schauer 1971 (1-2), Beck 1980 (3), Paszthory 1985 (5-17), Primas 1986 (18-20)) (éch. 1/2, sauf 2 1/3).

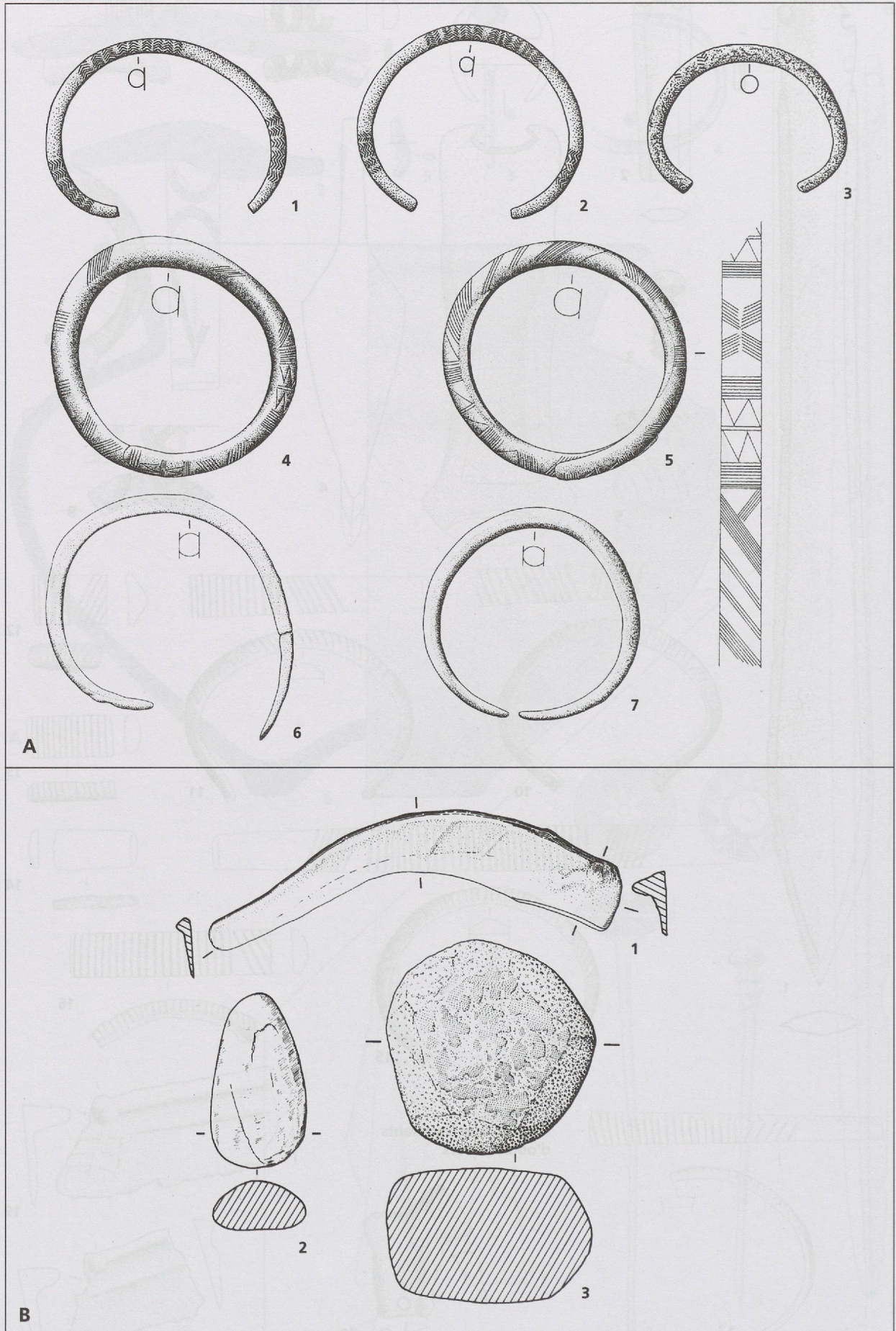

Pl. 45: A. [356] Muri BE Gümligen Lindenhof (d'après Paszthory 1985) ; B. [144] Viège VS Grotte In Albon salle 3 (d'après David-Elbiali 1987) (éch. 1/2).

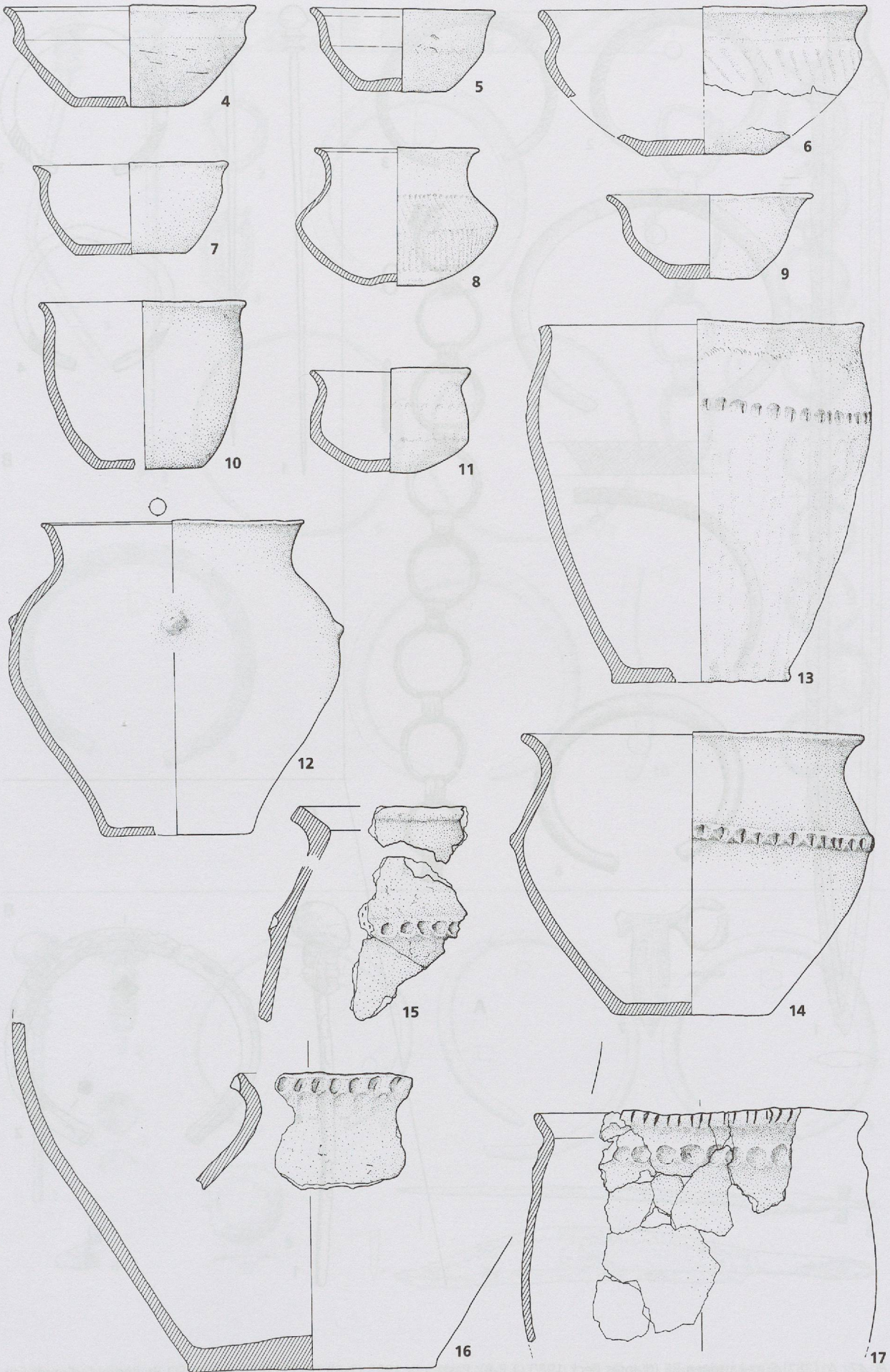

La Suisse occidentale au II^e millénaire avant J.-C.

Pl. 46: [144] Viège VS Grotte In Albon salle 3 (d'après David-Elbiali 1987) (éch. 1/4).

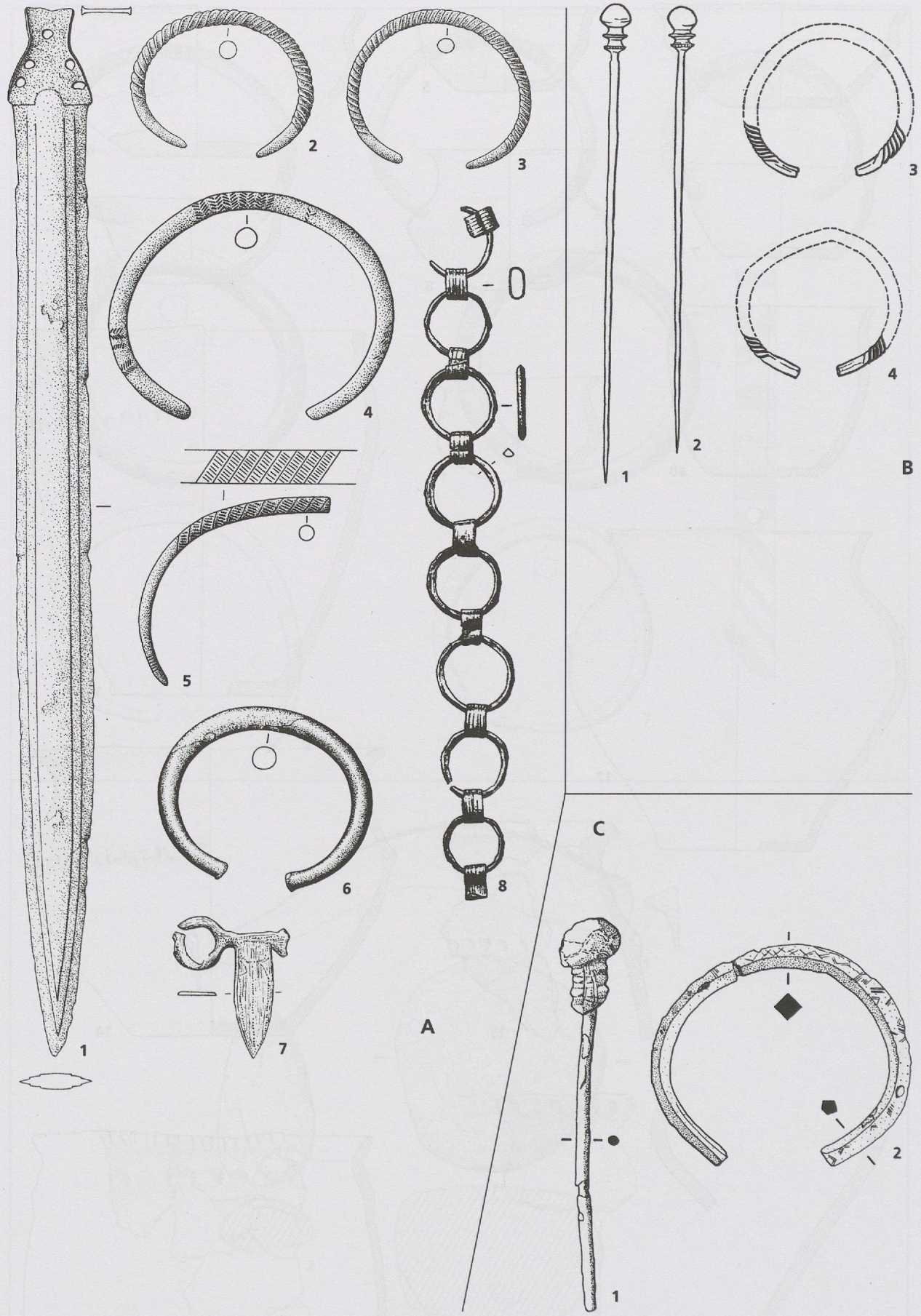

Pl. 47: A. [382] Sutz-Lattrigen BE (d'après Beck 1980 (1.7-8), Paszthory 1985 (2-6)); B. [512] Grenchen SO Breitenfeld (d'après Fey 1956) ; C. [449] Sion VS Rue de Lausanne (d'après Pugin 1984) (éch. 1/2).

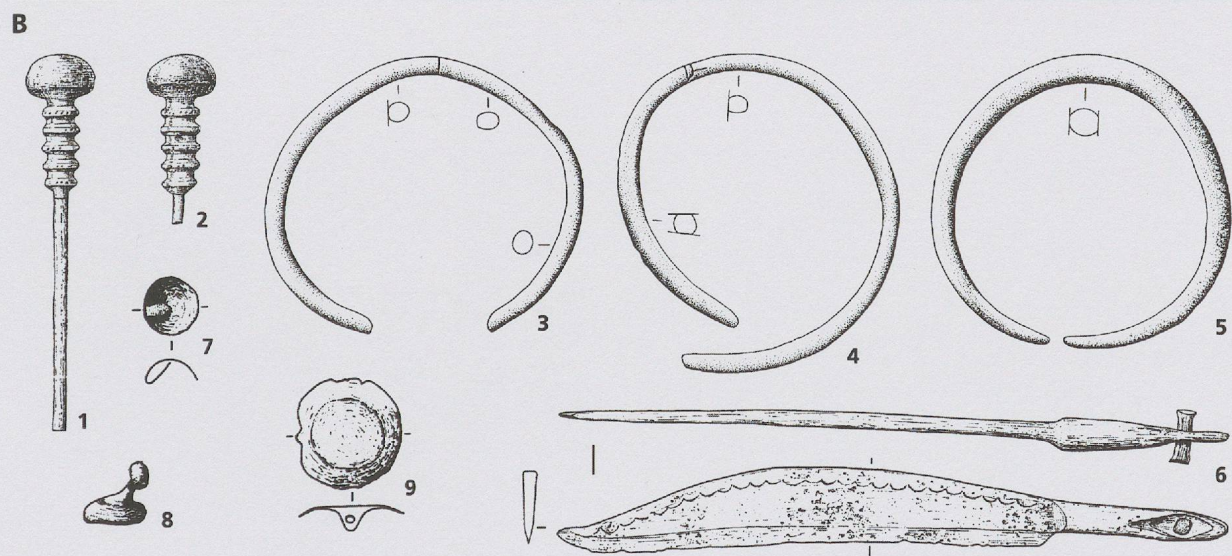
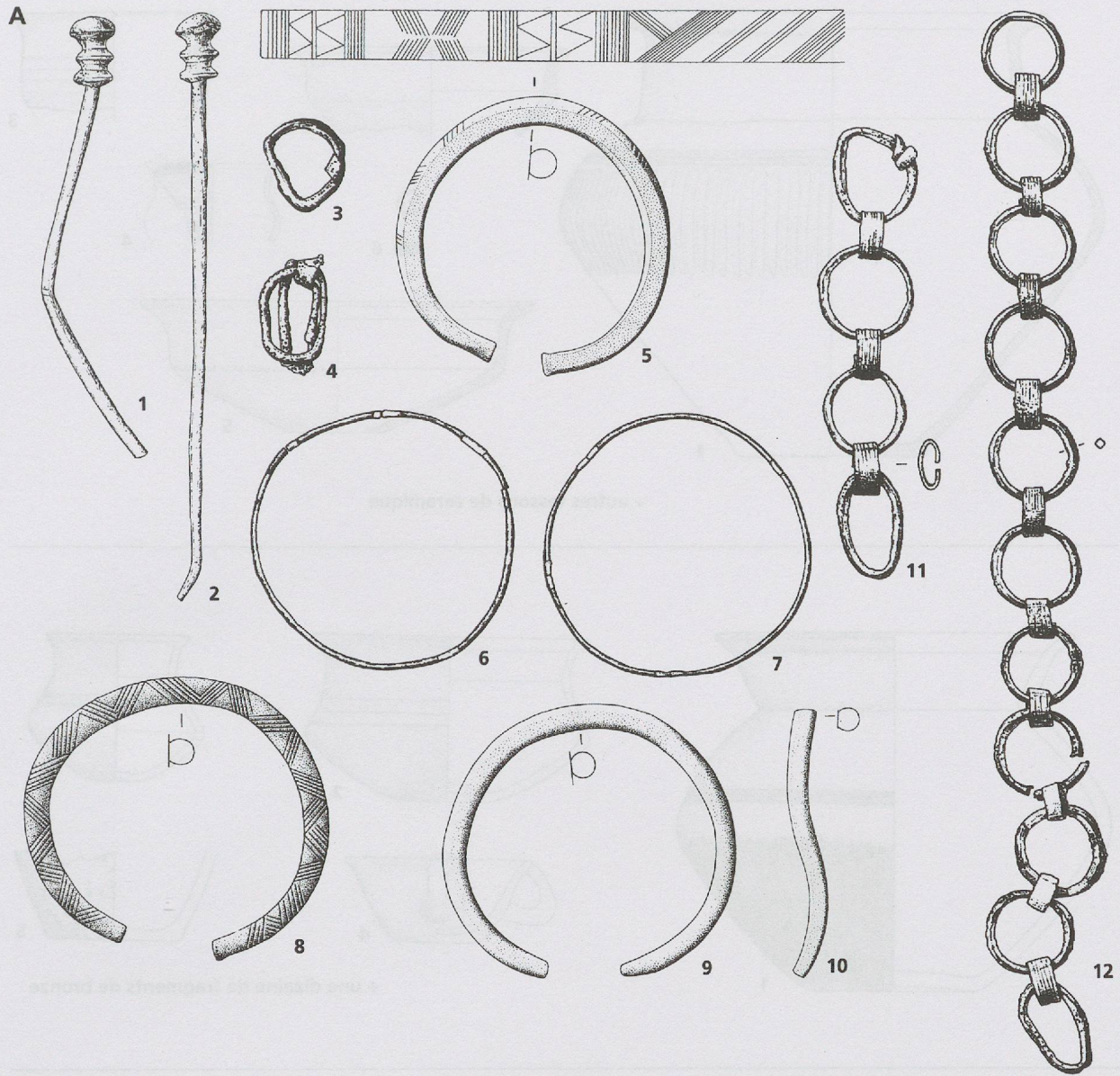

Pl. 48: Belp BE Hohliebe, A. [324] T.2, B. [323] T.1 (d'après Beck 1980 (A,1-4.6-7.11-12 ; B,1-2.6-9), Paszthory 1985 (A,5.8-10 ; B,3-5)) (éch. 1/2).

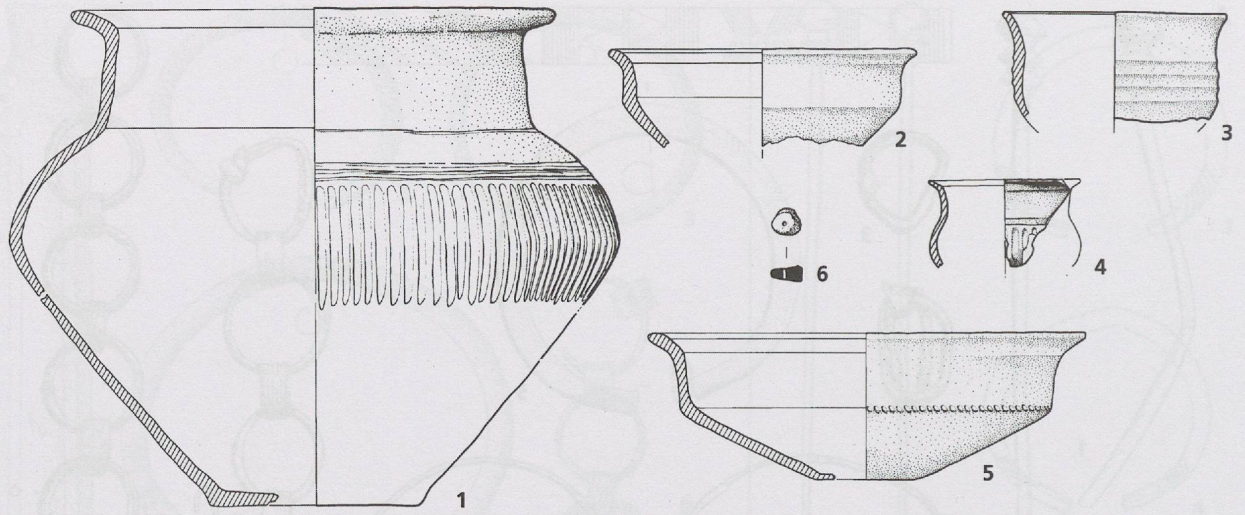

+ autres tessons de céramique

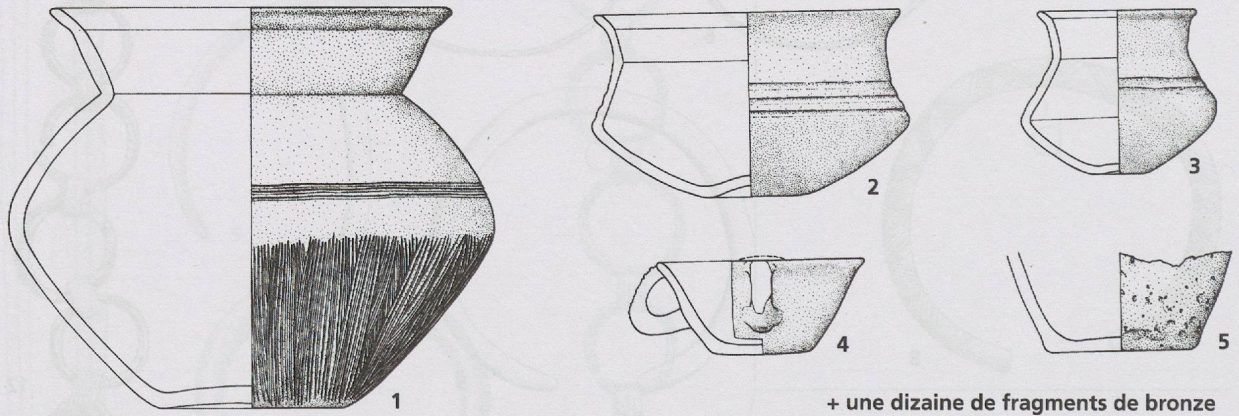

+ une dizaine de fragments de bronze