

Zeitschrift: Cahiers d'archéologie romande
Herausgeber: Bibliothèque Historique Vaudoise
Band: 78 (1999)

Artikel: La nécropole gallo-romaine d'Avenches "En Chaplix" : fouilles 1987-1992 : étude du mobilier
Autor: Castella, Daniel / Martin Pruvot, Chantal / Amrein, Heidi
Kapitel: XII: La céramique
DOI: <https://doi.org/10.5169/seals-836124>

Nutzungsbedingungen

Die ETH-Bibliothek ist die Anbieterin der digitalisierten Zeitschriften auf E-Periodica. Sie besitzt keine Urheberrechte an den Zeitschriften und ist nicht verantwortlich für deren Inhalte. Die Rechte liegen in der Regel bei den Herausgebern beziehungsweise den externen Rechteinhabern. Das Veröffentlichen von Bildern in Print- und Online-Publikationen sowie auf Social Media-Kanälen oder Webseiten ist nur mit vorheriger Genehmigung der Rechteinhaber erlaubt. [Mehr erfahren](#)

Conditions d'utilisation

L'ETH Library est le fournisseur des revues numérisées. Elle ne détient aucun droit d'auteur sur les revues et n'est pas responsable de leur contenu. En règle générale, les droits sont détenus par les éditeurs ou les détenteurs de droits externes. La reproduction d'images dans des publications imprimées ou en ligne ainsi que sur des canaux de médias sociaux ou des sites web n'est autorisée qu'avec l'accord préalable des détenteurs des droits. [En savoir plus](#)

Terms of use

The ETH Library is the provider of the digitised journals. It does not own any copyrights to the journals and is not responsible for their content. The rights usually lie with the publishers or the external rights holders. Publishing images in print and online publications, as well as on social media channels or websites, is only permitted with the prior consent of the rights holders. [Find out more](#)

Download PDF: 17.04.2026

ETH-Bibliothek Zürich, E-Periodica, <https://www.e-periodica.ch>

XII. La céramique

Daniel CASTELLA

Introduction méthodologique et remarques préliminaires

Dans ce chapitre et dans les tableaux statistiques, nous désignons par **individus** le total des bords et des profils complets. Ce total est le plus souvent utilisé comme unité de comptage.

Pour des raisons de lisibilité, les pourcentages sont en général arrondis à l'unité.

Matériel de surface

Vu l'abondance du matériel (plusieurs centaines de milliers de fragments), son mauvais état de conservation et l'intérêt assez limité des tessons récoltés en surface, nous nous sommes contentés d'un simple comptage des bords et formes complètes (par zones) et d'une sélection pour illustration des formes originales (*i.e.* non représentées dans les sépultures) et des estampilles sur sigillée.

Matériel en structures

Chaque ensemble archéologique correspondant à une structure a été trié individuellement en vue de reconstituer l'inventaire originel des offrandes céramiques. Ce travail a été assez délicat pour plusieurs raisons:

- Le matériel est le plus souvent brûlé, parfois totalement déformé, le plus souvent très érodé.
- Le prélèvement du matériel sur le bûcher après la crémation a été effectué avec plus ou moins de soin suivant les

cas. Si elles peuvent être parfois presque intégralement reconstituées, les offrandes primaires ne sont majoritairement attestées que par quelques fragments. Dans la mesure où la plupart des ensembles contiennent des fragments intrusifs (déposés fortuitement dans la structure au moment de l'enfouissement ou à l'occasion de perturbations postérieures), on comprend que l'attribution à l'inventaire initial de nombreuses pièces de vaisselle est très subjective et donc sujette à caution. Ce travail de sélection est néanmoins plus aisé pour la céramique que pour le verre et surtout que le métal.

Seuls ont été comptabilisés dans les tableaux statistiques les individus attribués de façon sûre ou probable aux structures. Dans les tableaux synoptiques du catalogue de la céramique, ces pièces sont signalées par un «OUI» dans la colonne «ATTRIB». Dans cette même colonne, un «NON» sanctionne les intrus assurés, la case restant vide pour les pièces d'attribution possible ou peu sûre.

Dans les tableaux statistiques, les comptages ont été effectués par horizons; ils portent d'une part sur les nombres totaux de récipients (par catégorie, forme, etc.) et d'autre part sur les nombres d'occurrences (attestations dans une structure d'une catégorie, d'une forme ou d'un type). Ce deuxième mode de comptage transcrit en effet plus fidèlement, dans le cas d'une nécropole, la fréquence relative des groupes et des types considérés.

Abbreviations

H I	Horizon I	milieu du I ^{er} - premier tiers du II ^e s.
H I/II	Horizon I/II	première moitié du II ^e s.
H II	Horizon II	milieu du II ^e s.
H I + II	Total des horizons I, I/II et II	
H III	Horizon III	deuxième moitié du II ^e - début du III ^e s.
AV	Référence à la typologie locale de CASTELLA/MEYLAN KRAUSE 1994	
Indiv.	Individus (= nombre total des bords et des formes complètes)	
Drag.	Dragendorff	
Hof.	Hofheim	
TS	terre sigillée importée	
TSI	terre sigillée de production locale ou régionale	
TSL	terre sigillée lisse (importée)	
TSO	terre sigillée ornée (importée)	
y c.	y compris	

Statistiques générales

Catégorie	zone 1	zone 2	zone 3	zone 4	zone 5	zone 6	zone 7	zone 11	autres	total
TS ornée	1	2	5	1	15	2			2	28
TS lisse	236	314	299	119	65	41	116	18	84	1292
<i>TS total</i>	237	316	304	120	80	43	116	18	86	1320
TSI	211	240	212	80	108	56	65	39	51	1062
Revêtement argileux	106	106	108	65	68	150	171	38	84	896
<i>y c. cruches et mortiers</i>	107	107	113	65	72	151	179	38	88	920
Revêtement micacé	67	59	75	23	15	11	29	4	12	295
<i>y c. cruches</i>	69	59	75	27	15	11	31	4	12	303
Glaçure plombifère	1	1	2			4	3	2	6	19
Total céram. fine	625	723	706	292	275	265	394	101	243	3624
Cruches commune	26	40	43	16	26	12	37	6	44	250
<i>Cruches revêtement argileux</i>	1	1	4		3	1	6		4	20
<i>Cruches revêtement micacé</i>	2			4			2			8
<i>Total cruches</i>	29	41	47	20	29	13	45	6	48	278
Amphores	33	23	20	9	5	3	6	5	17	121
Mortiers	2	20	13	6	6		14	5		64
Commune claire	278	379	428	125	114	91	252	57	120	1844
<i>y c. cruches et mortiers</i>	306	439	483	147	145	103	301	63	167	2154
Commune grise	19	13	11	5	23	10	10	7	26	124
Total céram. commune	358	475	514	161	173	116	317	75	210	2399
TOTAL	980	1198	1220	453	448	377	710	177	452	6015

Fig. 297. Avenches-En Chaplix. Matériel de surface. Tableau des catégories (nombres d'individus par zone).

Catégorie	zone 1	zone 2	zone 3	zone 4	zone 5	zone 6	zone 7	zone 11	total
TS ornée					3	1			
TS lisse	24	26	25	26	15	11	16	10	21
<i>TS total</i>	24	26	25	26	18	11	16	10	22
TSI	22	20	17	18	24	15	9	22	18
Revêtement argileux	11	9	9	14	15	40	24	21	15
<i>y c. cruches et mortiers</i>	11	9	9	14	16	40	25	21	15
Revêtement micacé	7	5	6	5	3	3	4	2	5
<i>y c. cruches</i>	7	5	6	6	3	3	4	2	5
Glaçure plombifère						1		1	
Total céram. fine	64	60	58	64	62	70	55	57	60
Cruches commune	3	3	4	4	6	3	5	3	4
<i>Cruches revêtement argileux</i>					1		1		
<i>Cruches revêtement micacé</i>				1					
<i>Total cruches</i>	3	3	4	4	6	3	6	3	5
Amphores	3	2	2	2	1	1	1	3	2
Mortiers		2	1	1	1		2	3	1
Commune claire	28	32	35	28	25	24	35	32	31
<i>y c. cruches et mortiers</i>	31	37	40	32	32	27	42	36	36
Commune grise	2	1	1	1	5	3	1	4	2
Total céram. commune	37	40	42	36	39	31	45	42	40
TOTAL	100 %	100 %	100 %	100 %	100 %	100 %	100 %	100 %	100 %

Fig. 298. Avenches-En Chaplix. Matériel de surface. Tableau des catégories (pourcentages d'individus de chaque catégorie, par zone).

Commentaires:

Seuls les individus des zones les plus riches (1-7 et 11) ont été comptabilisés individuellement. La plus grande densité de matériel (nombre d'individus/m²; voir fig. 299) a été mesurée dans les zones 2 (26/m²), 1 (21/m²), 3 (17/m²), 7 (7/m²) et 6 (6/m²). Cette densité relative correspond donc assez bien à celle des sépultures; cette observation est logique, puisque la majorité des tessons de surface proviennent de sépultures perturbées.

Pour cette même raison, on observe également, au sein de chaque zone, une bonne correspondance chronologique entre la céramique récoltée en surface et celle attribuée

aux structures. Une évolution se dessine en effet clairement des zones «précoces» (1-3) aux zones «tardives» (6-7 et 11). Les constats principaux sont ceux d'une diminution sensible de la TS importée, de la TSI et de la céramique à revêtement micacé au profit de la céramique à revêtement argileux, ainsi que de la raréfaction des amphores.

Les proportions relatives de céramique fine et commune demeurent quant à elles assez stables, respectivement autour de 60% et 40%.

On notera enfin la rareté de la sigillée ornée, également observée dans les structures (voir tableaux ci-dessous), déjà signalée dans les nécropoles contemporaines de la région¹.

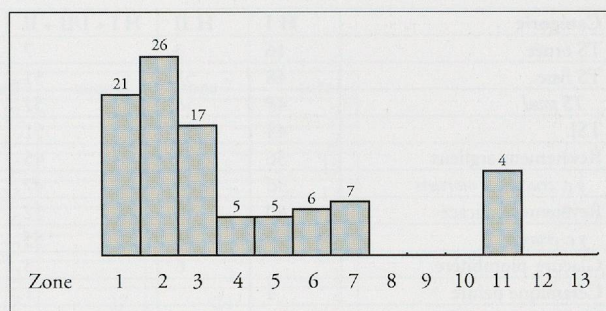

Fig. 299. Avenches-En Chaplix. Matériel de surface. Histogramme illustrant la densité des trouvailles céramiques, par zone (nombres d'individus par m²).

Catégorie	H I		H II		H I/II		H I + I/II + II		H III		total	
	nombre	%	nombre	%	nombre	%	nombre	%	nombre	%	nombre	%
TS ornée	4	1	1				5	1			5	
TS lisse	78	25	102	23	16	14	196	22	47	17	250	19
<i>TS total</i>	82	26	103	23	16	14	201	23	47	17	255	20
TSI	65	20	98	22	24	22	187	21	33	12	228	18
Revêtement argileux	16	5	48	11	7	6	71	8	89	32	178	14
<i>y c. cruches et mortiers</i>	16	5	53	12	7	6	76	9	112	40	214	17
Revêtement micacé	20	6	45	10	22	20	87	10	13	5	104	8
<i>y c. cruches</i>	27	8	50	11	24	22	101	11	13	5	119	9
Glaçure plombifère			3	1			3		6	2	9	1
Céramique peinte	1						1				1	
Total céramique fine	191	60	307	68	71	64	569	65	211	76	826	64
Cruches commune	46	14	41	9	13	12	100	11	16	5	148	11
<i>Cruches revêtement argileux</i>			5	1			5	1	22	8	32	2
<i>Cruches revêtement micacé</i>	7	2	5	1	2	2	14	2			15	1
<i>Total cruches</i>	53	17	51	11	15	14	119	13	38	14	193	15
Amphores	13	4	13	3	4	4	30	3	3	1	42	3
Mortiers			3	1			3		3	1	8	1
Commune claire	58	18	84	19	21	19	163	19	46	16	249	19
<i>y c. cruches et mortiers</i>	104	33	128	28	34	31	266	30	65	23	404	31
Commune grise	11	3	4	1	2	2	17	2	5	2	35	3
Total céramique commune	128	40	145	32	40	36	313	36	72	26	481	37
TOTAL	318	100	450	100	111	100	879	100	279	100	1299	100

Fig. 300. Avenches-En Chaplix. Matériel en structures (matériel d'attribution sûre ou probable). Tableau des catégories (nombres de récipients).

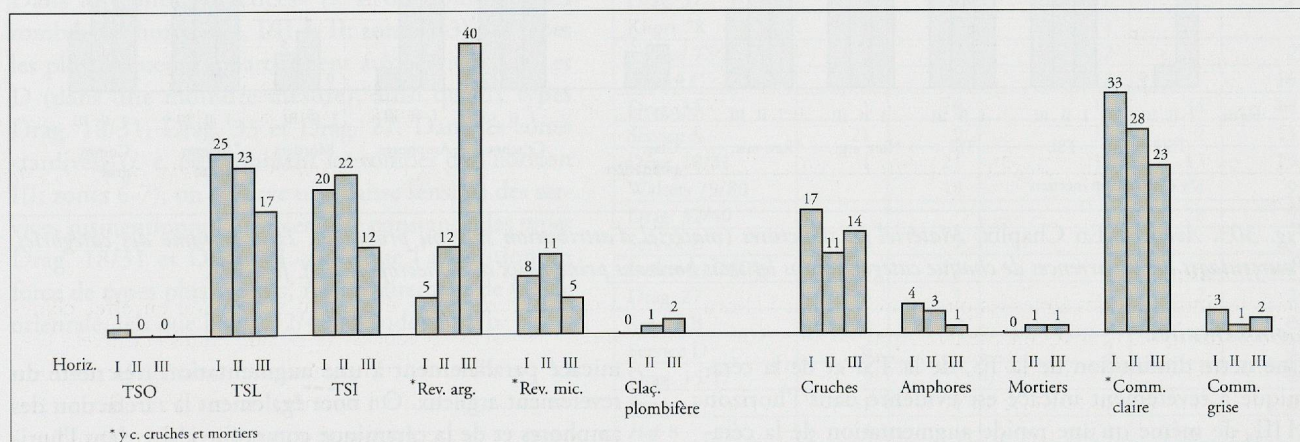

Fig. 301. Avenches-En Chaplix. Matériel en structures (matériel d'attribution sûre ou probable). Histogramme des catégories (nombres de récipients). Réf. fig. 300.

1. CASTELLA 1987, p. 30 (et note 160).

Catégorie	H I	H II	H I + II/III + II	H III	total
TS ornée	16	3	7		3
TS lisse	48	58	51	41	35
TS total	48	58	51	41	35
TSI	44	50	51	17	28
Revêtement argileux	36	58	45	66	45
y c. cruches et mortiers	36	61	47	78	50
Revêtement micacé	40	53	52	11	24
y c. cruches	44	56	55	11	26
Glaçure plombifère		6	3	5	3
Céramique peinte	4		1		1
Total céramique fine	80	89	88	89	74
Cruches commune	76	61	67	16	41
Cruches revêtement argileux		8	4	31	13
Cruches revêtement micacé	24	14	16		7
Total cruches	76	64	68	42	51
Amphores	20	31	27	3	16
Mortiers		8	4	5	4
Commune claire	60	81	69	45	56
y c. cruches et mortiers	88	89	87	52	69
Commune grise	24	11	16	8	15
Total céramique commune	92	94	91	55	75
TOTAL	100 %	100 %	100 %	100 %	100 %

Fig. 302. Avenches-En Chaplix. Matériel en structures (matériel d'attribution sûre ou probable). Tableau des catégories (pourcentages d'occurrences).

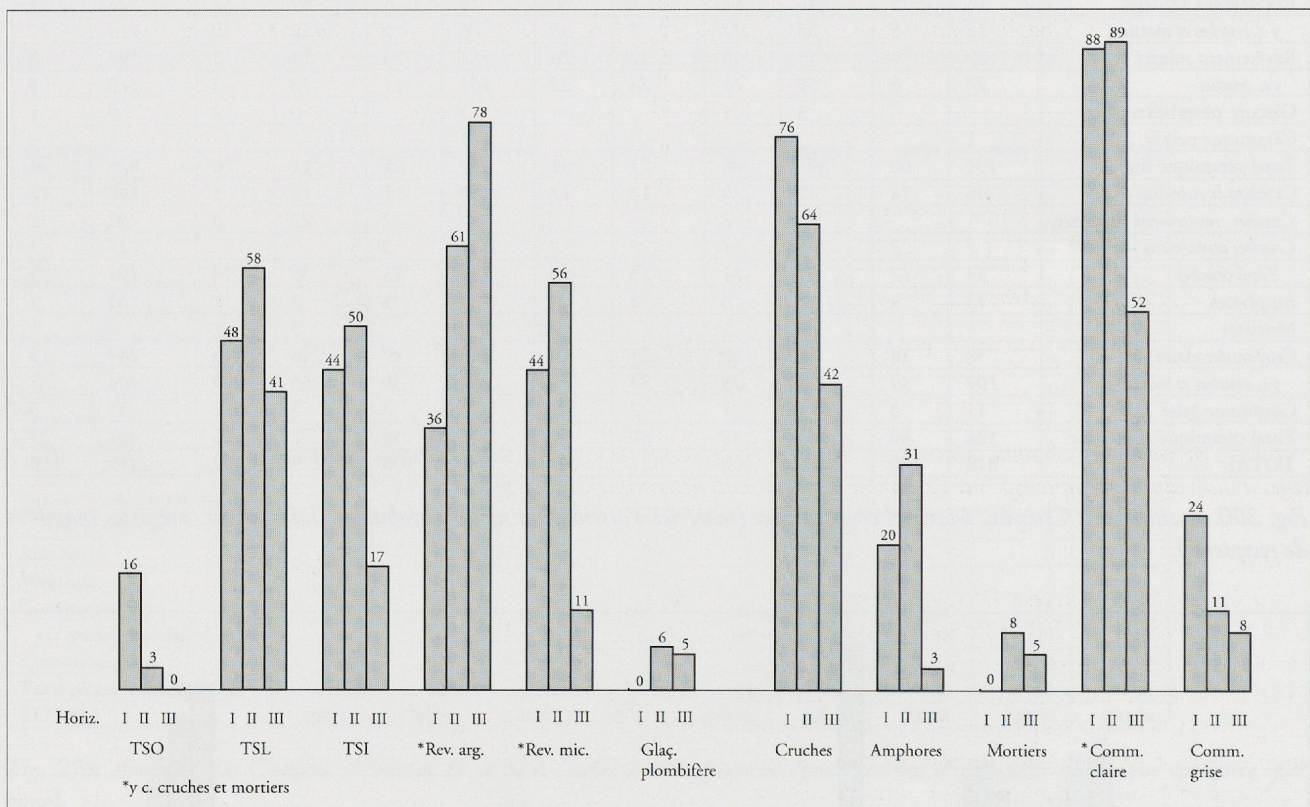

Fig. 303. Avenches-En Chaplix. Matériel en structures (matériel d'attribution sûre ou probable). Histogramme des catégories. Pourcentages des occurrences de chaque catégorie dans les trois horizons principaux de la nécropole. Réf. fig. 302.

Commentaires:

Une nette diminution de la TS, de la TSI et de la céramique à revêtement micacé est évidente dans l'horizon H III, de même qu'une rapide augmentation de la céramique à revêtement argileux dès l'horizon H II, mais surtout dans l'horizon H III. Globalement peu abondante, la céramique à glaçure plombifère, absente dans l'horizon H I, augmente légèrement. On observe en outre une diminution régulière des cruches et, au sein de cette catégorie, à une baisse rapide des exemplaires à revêtement

micacé parallèlement à une augmentation très nette du revêtement argileux. On note également la raréfaction des amphores et de la céramique commune claire dans l'horizon H III, ainsi qu'une baisse progressive de la céramique commune grise. Le léger accroissement de la proportion de céramique fine dès le milieu du II^e s. (H II) s'explique par le rapide essor de la céramique à revêtement argileux.

La terre sigillée importée

Type	zone 1	zone 2	zone 3	zone 4	zone 5	zone 6	zone 7	total
Drag. 37		1	3	1	17	4		2
Total TSO		1	3	1	17	4		2
Service C	15	21	21	7	2	4	8	15
Drag. 33	12	14	11	10	13	14	17	13
Service A	23	32	9	21	6	6	9	18
Drag. 18/31	24	12	24	20	22	29	23	21
Walters 79/80			4		2		2	1
Drag. 32/40		1	1	2	17	27	24	5
Service E		2	3	1	2		4	2
Ludowici Tf/Tg		2	1	2				1
Drag. 27	8	5	5				2	4
Service B	1	3	1	1			2	1
Service D	17	3	2	5	1		1	8
Drag. 15/17			2	6	3			3
Service F	1	3	1	2	1		1	2
Hof. 8			2	4	1			1
Ludowici Tb				1	6	4	7	1
Hof. 9		2	1	10	1			2
Drag. 22/23				1				
Total TSL	100	99	98	99	83	96	100	98
TOTAL TS	100 %	100 %	100 %	100 %	100 %	100 %	100 %	100 %

Fig. 304. Avenches-En Chaplix. Matériel de surface. Tableau de la terre sigillée importée (pourcentages d'individus).

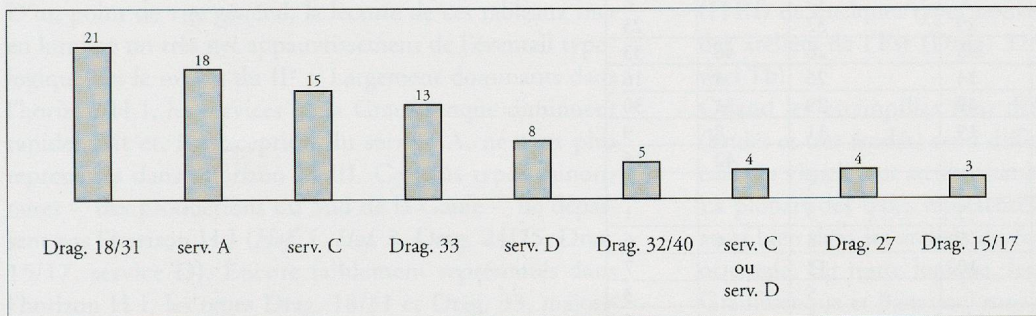

Fig. 305. Avenches-En Chaplix. Matériel de surface. Histogramme de la terre sigillée importée (pourcentages d'individus de chaque type sur l'ensemble des individus déterminés). Réf. fig. 304.

Commentaires:

Dans les zones «précoces» (*i. e.* où dominent les tombes des horizons I, I/II et II; zones 1-3), les types les plus fréquents appartiennent aux services A, C et D (dans une moindre mesure), ainsi qu'aux types Drag. 18/31, Drag. 33 et Drag. 27. Dans les zones «tardives» (*i. e.* où dominent les tombes de l'horizon III; zones 6-7), on observe une baisse sensible des services susmentionnés, une certaine constance des types Drag. 18/31 et Drag. 33, ainsi que l'apparition en force de types plus récents, majoritairement de Gaule orientale, tels que Drag. 32/40 et Ludowici Tb.

Fig. 306. Avenches-En Chaplix. Matériel en structures (matériel d'attribution sûre ou probable). Tableau de la terre sigillée importée (pourcentages de récipients).

Type	H I	H II	H I + I/II + II	H III	total
Drag. 37	4	1		2	2
Knorr 78	1			1	
Total TSO	5	1		2	2
Service C	27	7	18		16
Drag. 33	1	18	10	34	14
Service A	21	9	16	2	13
Drag. 18/31	1	21	11	17	13
Walters 79/80		19	10	4	9
Drag. 32/40				28	5
Service E	15	1	6		5
Ludowici Tf/Tg		11	5		4
Drag. 27	5	1	2	2	2
Service B	4	2	3		2
Service D	6		2		2
Drag. 15/17	5		2		2
Service F	1	1	1		1
Hof. 8	4		1		1
Drag. 24/25	3		1		1
Ludowici Tb				4	1
Hof. 1	1		1		
Curle 11		1			
Gobelets divers		4	2	4	3
Total TSL	95	99	98	100	98
TOTAL TS	100 %	100 %	100 %	100 %	100 %

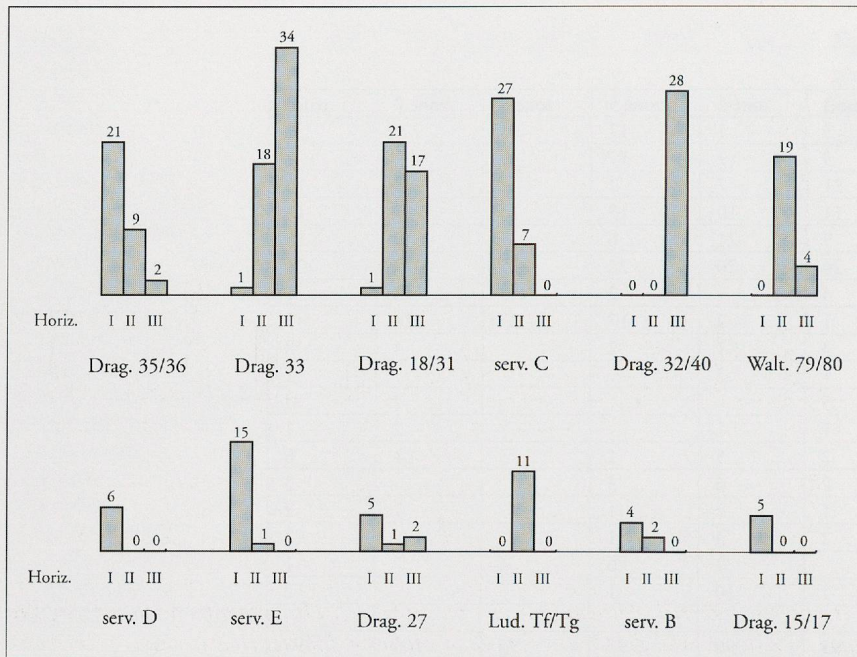

Type	H I	H II	H I + I/II + II	H III	total
Drag. 37	25	5	11		6
Knorr 78	8		3		1
Total TSO	33	5	13		7
Service C	42	29	37		23
Drag. 33	8	43	26	46	33
Service A	42	14	26	4	16
Drag. 18/31	8	48	29	31	30
Walters 79/80		19	11	8	9
Drag. 32/40				42	16
Service E	8	5	5		3
Ludowici Tf/Tg		5	3		1
Drag. 27	17	5	8	4	6
Service B	17	10	13		7
Service D	17		5		3
Drag. 15/17	17		5		3
Service F	(8)	5	8		4
Hof. 8	8		3		1
Drag. 24/25	8		3		1
Ludowici Tb				12	4
Hof. 1	8		3		1
Drag. 38		5	3		1
Curle 11					
Lezoux 84		5	3		1
Curle 23				4	1
Gobelets divers		19	11	8	10
Total TSL	100	100	100	100	100
TOTAL TS	100 %	100 %	100 %	100 %	100 %

Fig. 308. Avenches-En Chaplix. Matériel en structures (matériel d'attribution sûre ou probable). Tableau de la terre sigillée importée (pourcentages d'occurrences).

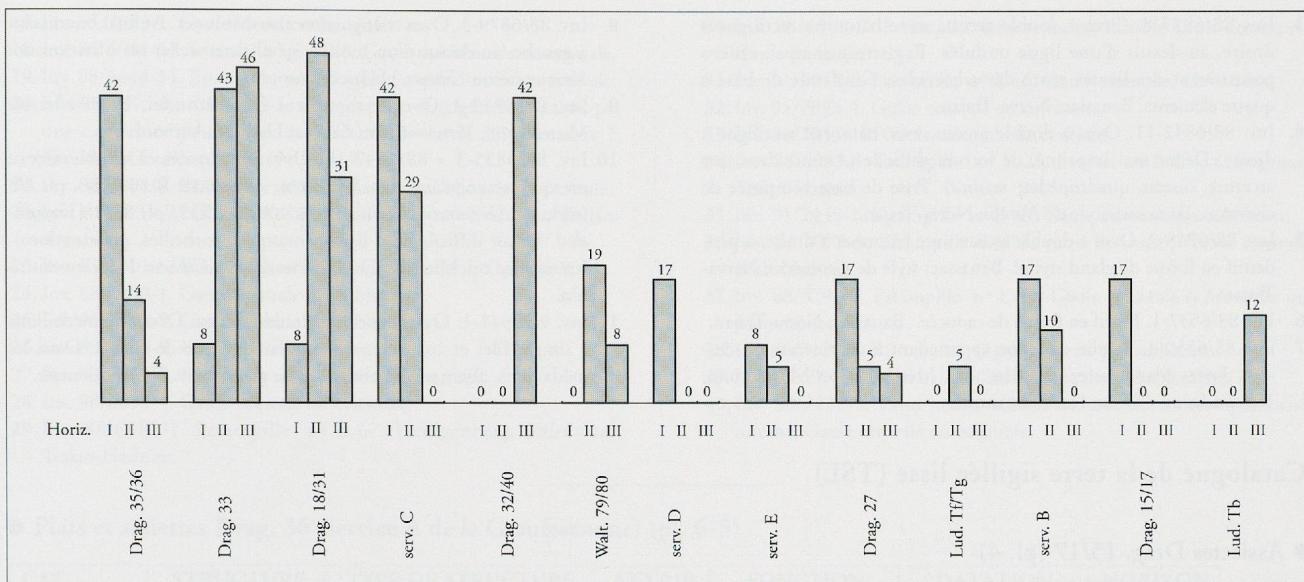

Fig. 309. Avenches-En Chaplix. Matériel en structures (matériel d'attribution sûre ou probable). Histogramme de la terre sigillée importée (pourcentages des occurrences de chaque type sur le total des occurrences de la catégorie dans les trois horizons principaux de la nécropole). Réf. fig. 308.

Commentaires:

D'un point de vue général, la lecture de ces tableaux met en lumière un très net appauvrissement de l'éventail typologique dès le milieu du II^e s. Largement dominants dans l'horizon H I, les services de la Graufesenque diminuent rapidement et, à l'exception du service A, ne sont plus représentés dans l'horizon H III. Certains types minoritaires - des productions du Sud de la Gaule - ne dépassent pas l'horizon H I (*Hof.* 1, *Hof.* 8, Drag. 24/25, Drag. 15/17, service D). Encore faiblement représentés dans l'horizon H I, les types Drag. 18/31 et Drag. 33, majoritairement issus des ateliers de Gaule centrale, sont déjà prépondérants dès l'horizon H II. D'autres types plus rares, de même origine, apparaissent dans ce dernier groupe (Walters 79/80, Ludowici Tf/Tg, *Lezoux* 84). Enfin, on notera l'apparition dans la seconde moitié du II^e s.

(H III) de quelques types nouveaux, le plus souvent issus des ateliers de l'Est (Drag. 32/40, Ludowici Ta, Ludowici Tb).

Quand les estampilles font défaut, l'état des récipients (brûlés et très érodés) rend difficile, sur la seule base d'un examen visuel, leur attribution à un centre de production. La plupart des types représentés ont en effet été produits aussi bien dans les ateliers du Sud qu'en Gaule centrale et orientale. En toute logique, les productions du Sud (La Graufesenque et Banassac) sont majoritairement présentes jusqu'à la charnière des horizons H I et II (vers 120/130) et paraissent ensuite s'effacer assez rapidement au profit des importations du Centre (*Lezoux*). Celles-ci paraissent demeurer prépondérantes au moins jusque dans le dernier tiers du II^e s.

Pour les estampilles, voir fig. 328, pp. 66-67.

Catalogue de la terre sigillée ornée (TSO) (pl. 1-3)

CAT.	TYPE	STRUCTURE	TYPE DE STRUCTURE	ATTRIB	FONCTION	DATATION	HORIZON
Cat. 1	Knorr 78	365	incinération	OUI	OP	c. 100-120	I
Cat. 2	Drag. 37	179	incinération	OUI	OP	c. 120-130	I
Cat. 3	Drag. 37	107	incinération	OUI	OP	c. 120	I
Cat. 4	Drag. 37	116	incinération	OUI	OP	c. 125-130	I
Cat. 5-6	Drag. 37	19/148	inhumation	NON	RF	après c. 150	-
Cat. 8	Drag. 37	131	incinération	NON	RF	c. 140-150	II
Cat. 9	Drag. 37	19/148	inhumation	NON	RF	après c. 150	-
Cat. 10	Drag. 37	110	inhum. enfant et incinération	NON	RF	-	-
Cat. 11	Drag. 37	78/152/308	inhumation	OUI	MOB	c. 150	II

1. Inv. 91/7987-2. Au-dessous d'une frise de chevrons, festons à colonnes et guirlandes lisses; lièvres au-dessus des guirlandes. La Graufesenque; fin du I^{er}-début du II^e s.

2. Inv. 88/7057-3. Au-dessus d'une ligne ondulée, oves à coeur et à double arceau, avec bâtonnet à pendentif à droite. Décor en panneaux délimités par des éléments végétaux ou des guirlandes: chiens bondissant à droite; oiseaux au-dessus de festons. La Graufesenque; fin du I^{er}-début du II^e s.

3. Inv. 88/6827-8. Oves à double arceau, avec bâtonnet rectiligne à droite, au-dessus d'une ligne ondulée. Registre principal: chiens poursuivant des lièvres entre des arboréides. Guirlande de base à quatre éléments. Banassac; Nerva-Trajan.
4. Inv. 88/6842-11. Oves à double arceau, avec bâtonnet rectiligne à droite. Décor mal imprimé, de lecture difficile (Amour dans une arcature, oiseau, quadrupèdes; *mystica*). Frise de base composée de chevrons. Banassac; style de *Natalis*; Nerva-Trajan.
5. Inv. 88/6943-3. Oves à double arceau avec bâtonnet à droite, à pendentif en forme de gland stylisé. Banassac; style de *Germanus*; Nerva-Trajan.
6. Inv. 88/6537-1. Motif en forme de caducée. Banassac; Nerva-Trajan.
7. Inv. 88/6550-1. Feuille de vigne appartenant à un rinceau, au-dessous d'oves triangulaires sans bâtonnet. Ittenweiler ou Mittelbronn; *Verecundus* ou *Cibisus*; Hadrien-Antonin.
8. Inv. 88/6879-3. Oves triangulaires sans bâtonnet. Animal bondissant à gauche, au-dessus d'un motif végétal. Ittenweiler ou Mittelbronn; *Verecundus* ou *Cibisus*; Hadrien-Antonin.
9. Inv. 88/6943-2. Oves triangulaires sans bâtonnet. Ittenweiler ou Mittelbronn; *Verecundus* ou *Cibisus*; Hadrien-Antonin.
10. Inv. 88/6835-3 + 88/6842-10. Oves imbriquées à double arceau presque rectangulaire, sans bâtonnet: voir ROTH-RUBI 1986, pl. 1/8 (style de *Verecundus/Cibisus*); KARNITSCH 1959, pl. 87/1 (*Verecundus*). Décor difficilement lisible (masques, corbeilles, ponctuations). Ittenweiler ou Mittelbronn; *Verecundus* ou *Cibisus*; Hadrien-Antonin.
11. Inv. 91/7911-1. Oves à coeur et double arceau. Décor de médaillons à simple filet et colonnettes à motifs en forme de coeurs. Dans les médaillons, alternance d'oiseaux et de gladiateurs. Gaule orientale.

Catalogue de la terre sigillée lisse (TSL)

● Assiettes Drag, 15/17 (pl. 4)

CAT.	STRUCTURE	TYPE DE STRUCTURE	ATTRIB	FONCTION	DATATION	HORIZON
Cat. 12-14	130/163	dépôt d'offrandes ?	OUI	OP	c. 50-80	I
Cat. 15	364	incinération	OUI	OP	c. 70-80	I

Caractéristique de la seconde moitié du I^{er} s., le type n'est ici attesté que dans des structures de l'horizon H I (avant 80). Il porte toujours une estampille. Le diamètre des assiettes est de 16/17 cm.

12. Inv. 88/7004-1. Estampille n° E 8. La Graufesenque; *Aquitanus*; Tibère-Néron.

13. Inv. 88/7004-2 + 88/6878-1. Estampille n° E 10. La Graufesenque; *Aquitanus*; Tibère-Néron.

14. Inv. 88/7004-3. Estampille n° E 9. La Graufesenque; *Aquitanus*; Tibère-Néron.

15. Inv. 91/7986-4. Estampille fragmentaire, illisible (non dessinée). Gaule méridionale.

● Plats et assiettes Hof, 1 (cat. 16) et Drag, 18/31 (cat. 17-40) (pl. 4-6)

CAT.	STRUCTURE	TYPE DE STRUCTURE	ATTRIB	FONCTION	DATATION	HORIZON
Cat. 16	364	incinération	OUI	OP	c. 70-80	I
Cat. 17	363	incinération	OUI	OP	c. 80-130	I
Cat. 18-19	50	inhumation enfant	NON	RF	après c. 150	III
Cat. 20	41/137	incinération(s)	OUI	OP	c. 120-150	II
Cat. 21	133	incinération	OUI	OP	c. 135-160	II
Cat. 22	16/60/114	incinération	OUI	OP	c. 150	II
Cat. 23	158	incinération	OUI	OP	c. 130-150	II
Cat. 24	184	fosse	OUI	OP	c. 130-160	II
Cat. 25	341	-	NON	-	après c. 150	III
Cat. 26-27	229	incinération	OUI	OP	c. 120-150	II
Cat. 28	136	incinération	OUI	OP	c. 150-180	II
Cat. 29-30	29	dépôt d'offrandes	OUI	OP	c. 150..	II
Cat. 31	336	incinération	OUI	OP	après c. 150	III
Cat. 32	294	incinération	OUI	OP	après c. 150	III
Cat. 33	175a	incinération	OUI	OP	c. 150	II
Cat. 34	16/60/114	incinération	OUI	OP	c. 150	II
Cat. 35	327	incinération	OUI	OP	après c. 150	III
Cat. 36	355	incinération	OUI	OP	c. 130-200	-
Cat. 37	89/90	fosse ou incinération	OUI	OP	c. 150/170-200...	III
Cat. 38	192	incinération	OUI	OP	après c. 120	-
Cat. 39	160	incinération	OUI	OP	après c. 150	III
Cat. 40	194	incinération	OUI	OP	après 152	III
-----	292	incinération	OUI	OP	c. 160-200	III
-----	339	incinération	OUI	OP	après c. 150	III

L'assiette Hof, 1, unique représentant d'un type peu fréquent des ateliers du Sud, appartient ici à l'horizon H I. Les plats et assiettes Drag, 18/31 sont les formes basses les plus fréquentes dans la nécropole. Seule l'assiette cat. 17 présente le profil caractéristique (paroi courte; fond remontant faiblement) des produits sud-gaulois de la seconde moitié du I^{er} s. Les autres exemplaires présentés illustrent l'évolution du type dans le courant du II^e s. dans les divers ateliers du Sud (production tardive),

du Centre et de l'Est: la carène s'adoucit, alors que la paroi s'allonge et s'évase. Ces types portent toujours une estampille. Le diamètre des récipients oscille le plus souvent entre 17 et 19 cm.

16. Inv. 91/7986-5. Assiette Hof, 1. Estampille n° E 53. La Graufesenque; *Pasienus*; Néron-Vespasien.

17. Inv. 91/7985-1. Gaule méridionale.
 18. Inv. 88/6644-53. Estampille n° E 78. Gaule méridionale ou centrale.
 19. Inv. 88/6644-54. Estampille n° E 79. Gaule méridionale ou centrale.
 20. Inv. 88/6895-8 + 88/6628-1. Lèvre à peine dégagée de la paroi, par une cannelure peu profonde. Estampille n° E 29. Banassac ?; *Cocculus*?; Domitien-Trajan ?
 21. Inv. 88/6891-9. Estampille n° E 69. Gaule méridionale ou centrale.
 22. Inv. 88/6839-2. Estampille n° E 38. Lezoux; *Malliacus*; Trajan-Antonin.
 23. Inv. 88/7001-6. Estampille n° E 73. Gaule centrale (Lezoux ?).
 24. Inv. 88/7063-1. Gaule centrale probablement.
 25. Inv. 91/7952-2. Gaule centrale probablement.
 26. Inv. 89/7169-5. Gaule centrale.
 27. Inv. 89/7169-4. Estampille n° E 70. Gaule centrale.
 28. Inv. 88/6894-4. Gaule centrale ou orientale.
 29. Inv. 88/6588-1. Estampille n° E 67. Heiligenberg; *Valentinus*; Trajan-Hadrien.

30. Inv. 88/6588-2. Estampille fragmentaire, illisible (non dessinée). Gaule orientale.
 31. Inv. 91/7944-6. Estampille n° E 16. Gaule orientale; *Carrotulus*.
 32. Inv. 91/7894-4. Gaule centrale ou orientale.
 33. Inv. 88/7053-18. Gaule orientale ou centrale.
 34. Inv. 88/6839-3. Estampille n° E 25. Lezoux ou Lubié; *Cintugenus*; Trajan-Hadrien.
 35. Inv. 91/7935-1. Estampille n° E 68. Gaule orientale probablement.
 36. Inv. 91/7975-3. Estampille illisible (non dessinée). Gaule centrale probablement.
 37. Inv. 88/6792-1. Estampille n° E 41. Gaule orientale ?; *Marcellus* ou *Marcellinus* ?
 38. Inv. 88/7120-3. Paroi haute. Gaule centrale probablement.
 39. Inv. 88/6999-3. Paroi haute. Gaule orientale probablement.
 40. Inv. 88/7122-5. Paroi haute, faiblement carénée; anneau guilloché interne. Gaule centrale ou orientale.

● Plats et assiettes Drag. 36 (service A de la Graufesenque) (pl. 6-8)

CAT.	STRUCTURE	TYPE DE STRUCTURE	ATTRIB	FONCTION	DATATION	HORIZON
Cat. 41	107	incinération	OUI	OP	c. 120	I
Cat. 42	358	incinération	-	OP	c. 100-130 ?	I
Cat. 43	47	incinération	OUI	OP	c. 100-150	I/II
Cat. 44	365	incinération	OUI	OP	c. 100-120	I
Cat. 45	116	incinération	OUI	OP	c. 125-130	I
Cat. 46-47	216/217	incinération	OUI	OP	c. 145-160	II
Cat. 48-49	116	incinération	OUI	OP	c. 125-130	I
Cat. 50	328	incinération	OUI	OP	c. 115-150	I/II
Cat. 51	339	incinération	OUI	OP	après c. 150	III
Cat. 52	116	incinération	OUI	OP	c. 125-130	I
Cat. 53	365	incinération	OUI	OP	c. 100-120	I
Cat. 54	116	incinération	OUI	OP	c. 125-130	I
Cat. 55	328	incinération	OUI	OP	c. 115-150	I/II

Bien que que la période de production du type s'étende bien au-delà - dans les ateliers de Gaule centrale et orientale -, la plupart des plats et assiettes Drag 36 de la nécropole sont assignables à la première moitié du II^e s. Il s'agit de plats d'un diamètre de 24 à 29 cm et d'assiettes d'un diamètre de 16 à 19 cm. Le type ne porte jamais d'estampille.

Coupes et coupelles: voir p. 21 (cat. 141-155).

41. Inv. 88/6827-9. Gaule méridionale probablement.
 42. Inv. 91/7979-3. Gaule méridionale probablement.
 43. Inv. 88/6661-35. Gaule méridionale ou centrale.
 44. Inv. 91/7987-3. Gaule méridionale.

45. Inv. 88/6842-16. Gaule méridionale ou centrale.
 46. Inv. 89/7157-24. Gaule centrale.
 47. Inv. 89/7157-1. Gaule centrale.
 48. Inv. 88/6842-17. Gaule méridionale ou centrale.
 49. Inv. 88/6842-18. Gaule méridionale ou centrale.
 50. Inv. 91/7936-2. Gaule méridionale ou centrale.
 51. Inv. 91/7950-3. Gaule centrale ou orientale.
 52. Inv. 88/6842-19. Gaule méridionale ou centrale.
 53. Inv. 91/7987-7. Gaule méridionale.
 54. Inv. 88/6842-20. Gaule méridionale ou centrale.
 55. Inv. 91/7936-3. Gaule méridionale ou centrale.

● Plats et assiettes du service B de la Graufesenque (Hermet 28) (pl. 8)

CAT.	STRUCTURE	TYPE DE STRUCTURE	ATTRIB	FONCTION	DATATION	HORIZON
Cat. 56-57	107	incinération	OUI	OP	c. 120	I
Cat. 58	50	inhumation enfant	NON	RF	après c. 150	III
Cat. 59	162	incinération	OUI	OP	c. 150	II
Cat. 60	112	incinération	OUI	OP	c. 140	II
Cat. 61	142	inhumation	NON	RF	après c. 150	-

Créé vers 60 à la Graufesenque, le service B a été produit en Gaule méridionale et centrale jusque vers 100/130. Il constitue une variante peu fréquente des types Drag. 35/36 (service A), caractérisée par une paroi carénée et un marli horizontal, le plus souvent profilé d'une cannelure et orné de feuilles d'eau. Des variantes plus tardives (cat. 59-60; évent. cat. 61), à marli non décoré, ont été fabriquées en Gaule centrale dès le milieu du II^e s. (*Lezoux* 48/49²). Seuls les récipients de cette seconde série portent des estampilles.

Coupes et coupelles: voir p. 22 (cat. 156-157).

56. Inv. 88/6827-10. Gaule méridionale probablement.
 57. Inv. 88/6827-11. Gaule méridionale probablement.
 58. Inv. 88/6644-34. Gaule méridionale probablement.
 59. Inv. 88/7003-5. Marli non décoré. Gaule centrale.
 60. Inv. 88/6836-2. Marli non décoré. Estampille n° E 14. Lezoux ?; *Briccus*; Antonin-Commode.
 61. Inv. 88/6903-10. Marli non décoré. Gaule centrale ?

2. BET *et al.* 1989, p. 42 et fig. 3/48-49.

● Plats et assiettes Curle 15 (service C de la Graufesenque) (pl. 8-9)

CAT.	STRUCTURE	TYPE DE STRUCTURE	ATTRIB	FONCTION	DATATION	HORIZON
Cat. 62	47	incinération	OUI	OP	c. 100-150	I/II
Cat. 63	158	incinération	OUI	OP	c. 130-150	II
Cat. 64	10	dépôt d'offrandes	OUI	OP	c. 150	II
Cat. 65-68	107	incinération	OUI	OP	c. 120	I
Cat. 69-71	365	incinération	OUI	OP	c. 100-120	I
-----	33	fosse	OUI	OP	après c. 90	-
-----	146	dépôt d'offrandes ?	OUI	OP	c. 140-160/180	II

Apparu à la Graufesenque vers la fin du I^{er} s., le service C est l'une des importations (essentiellement sud-gauloises) les plus abondantes de la première moitié du II^e s. Postérieurement, le type n'est ici plus représenté, bien que sa fabrication se poursuive jusqu'au III^e s. en Gaule centrale³. Le diamètre des plats est de 23-24,5 cm; celui des assiettes oscille entre 15,5 et 18 cm, à l'exception de cat. 71 (13,5 cm). Non signés, ces récipients sont en général ornés de cercles en creux, parfois doubles, sur le fond. Coupes et coupelles: voir p. 22 (cat. 158-179).

62. Inv. 88/6661-19. Gaule méridionale ou centrale.

63. Inv. 88/7001-8. Gaule méridionale ou centrale.

64. Inv. 88/6503-13. Anses plaquées. Cercle en creux sur le fond. Gaule centrale.

65. Inv. 88/6827-13. Gaule méridionale probablement.

66. Inv. 88/6827-14. Gaule méridionale probablement.

67. Inv. 88/6827-15. Gaule méridionale probablement.

68. Inv. 88/6827-12. Gaule méridionale probablement.

69. Inv. 91/7987-5. Cercle sur le fond ? Gaule méridionale.

70. Inv. 91/7987-4. Deux cercles concentriques sur le fond. Gaule méridionale.

71. Inv. 91/7987-6. Petit format. Pièce légèrement déformée (défaut de fabrication). Gaule méridionale.

● Plats et assiettes du service D de la Graufesenque (pl. 9-10)

CAT.	STRUCTURE	TYPE DE STRUCTURE	ATTRIB	FONCTION	DATATION	HORIZON
Cat. 72 et 74	36	incinération(s)	OUI	OP	c. 100-130/150	I
Cat. 73	42/62	incinération	OUI	OP	c. 100-130	I

Peu fréquent, le service D de la Graufesenque ne se distingue du service A que par un petit rebord vertical à l'extrémité du marli. Les quelques exemplaires attestés appartiennent tous à l'horizon H I. La production est toutefois attestée à Lezoux jusqu'à la fin de l'époque antonine⁴.

Coupes et coupelles: voir p. 22 (cat. 180-181).

72. Inv. 88/6620-8. Gaule méridionale ou centrale.

73. Inv. 88/6662-23 + 88/6629-1. Gaule méridionale ou centrale.

74. Inv. 88/6620-7. Gaule méridionale ou centrale.

● Assiettes du service E de la Graufesenque (pl. 10)

CAT.	STRUCTURE	TYPE DE STRUCTURE	ATTRIB	FONCTION	DATATION	HORIZON
Cat. 75-78	205	dépôt d'offrandes	OUI	OS	c. 120-130	I

Presque contemporain du service précédent, le service E a été produit aussi bien au sud (Flaviens-Hadrien) qu'au centre de la Gaule (époque antonine)⁵. Rare dans la nécropole, le type est représenté dans la st. 205 (H I) par un «service quatre pièces» complet (assiettes, coupes et coupelles) provenant de Banassac.

Les récipients portent presque toujours une estampille.

Coupes et coupelles: voir pp. 22-23 (cat. 182-189).

75. Inv. 88/7137-1. Estampille n° E 31.

76. Inv. 88/7137-2. Estampille n° E 32.

77. Inv. 88/7137-3. Estampille n° E 33.

78. Inv. 88/7137-4. Estampille n° E 34.

Banassac; *Iuliaenus*; Domitien-Trajan.

● Assiettes du service F de la Graufesenque (cat. 79) et Curle 23 (cat. 80) (pl. 10)

CAT.	STRUCTURE	TYPE DE STRUCTURE	ATTRIB	FONCTION	DATATION	HORIZON
Cat. 79	139	incinération	OUI	OP	c. 100-150 ?	I/II
Cat. 80	343	inhumation	OUI	MOB	c. 150-180	III

Contemporain du service C mais nettement moins fréquent, le service F est une variante du service A, à marli court et non décoré. L'assiette Curle 23 est un dérivé direct de ce type⁶, pro-

duit dans les ateliers du Centre jusqu'au III^e s. Les récipients portent presque toujours une rosette estampillée sur le fond.

Coupes et coupelles: voir p. 23 (cat. 190-191).

79. Inv. 88/6896-1. Assiette du service F de la Graufesenque. Rosette sur le fond (estampille n° E 92). Gaule méridionale ou centrale.

80. Inv. 91/7954-5. Assiette Curle 23. Rosette à quatre pétales sur le fond (estampille n° E 94). Gaule centrale probablement.

3. BET et al. 1989, p. 42 et fig. 3/44-45.

4. *Ibid.*, p. 39 et fig. 2/16-17.

5. *Ibid.*, p. 40 et fig. 2/24-25.

6. *Ibid.*, p. 42 et fig. 3/42-43.

● Assiettes Walters 79 (pl. 10-11)

CAT.	STRUCTURE	TYPE DE STRUCTURE	ATTRIB	FONCTION	DATATION	HORIZON
Cat. 81	10	dépôt d'offrandes	OUI	OP	c. 150	II
Cat. 82	230	incinération	OUI	OP	c. 160-180	III
Cat. 83-84	10	dépôt d'offrandes	OUI	OP	c. 150	II
Cat. 85-86	146	dépôt d'offrandes ?	OUI	OP	c. 140-160/180	II
Cat. 87	10	dépôt d'offrandes	OUI	OP	c. 150	II
Cat. 88	227	incinération	OUI	OP	c. 170	III
Cat. 89	165b	incinération	OUI	COUV. URNE	c. 130-160	II

Caractéristique du répertoire de Gaule centrale, le type Walters 79/80 a été fabriqué dès 120/140 jusqu'au III^e s. Dans la nécropole, on le rencontre occasionnellement dans les horizons H II et III (c. 130-180). Quelques exemplaires (cat. 84, 86 et 87) se distinguent par des qualités de pâte et d'engobe (riches en fines paillettes de mica) inhabituelles pour les productions du Centre. Le diamètre des assiettes est de 17 à 19 cm. Les récipients portent toujours une estampille ou un cercle en creux.

Coupes et coupelles: voir p. 23 (cat. 192-201).

81. Inv. 88/6503-5 + 88/6486-3. Estampille n° E 19. Lezoux; *Cesorinus*; Antonin-Marc-Aurèle.

82. Inv. 89/7170-8. Estampille n° E 46. Lezoux; *Muxtullus*; Antonin-Commode.

83. Inv. 88/6503-1. Estampille n° E 50. Lezoux ?; *Optatimus*.

84. Inv. 88/6503-6. Pâte beige orangé, fine, contenant de très fines paillettes de mica; vernis rouge orangé à brun rouge, avec d'abondantes et fines paillettes de mica. Estampille n° E 65. Lezoux; *Ux(s)opillus*; Antonin-Commode.

85. Inv. 88/6926-1. Gaule centrale.

86. Inv. 88/6926-3. Pâte et vernis comme cat. 84. Gaule centrale.

87. Inv. 88/6503-4. Pâte et vernis comme cat. 84. Gaule centrale.

88. Inv. 89/7167-8. Gaule centrale.

89. Inv. 88/7014-2. Estampille n° E 55. Lezoux; *Peculiaris*; Domitien-Antonin.

● Assiettes Ludowici Tg (pl. 11)

CAT.	STRUCTURE	TYPE DE STRUCTURE	ATTRIB	FONCTION	DATATION	HORIZON
Cat. 90-92	162	incinération	OUI	OP	c. 150	II
Cat. 93	99	inhumation	NON	RF	après c. 180/200	III

Egalement créé dans les ateliers du Centre, le type Ludowici Tf/Tg, caractérisé par un court marli faiblement épaissi à son extrémité, apparaît sur le marché vers le milieu du II^e s.⁷ Assez rare, le type n'est pratiquement attesté que dans une incinération de l'horizon H II (st. 162). Le diamètre des assiettes oscille entre 16 et 17,5 cm. Les récipients portent toujours une estampille.

Coupes et coupelles: voir p. 23 (cat. 202-206).

90. Inv. 88/7003-13. Estampille n° E 5. Lezoux; *Albinus*; Hadrien-Antonin.

91. Inv. 88/7003-14. Estampille n° E 3. Lezoux; *Albinus*; Hadrien-Antonin.

92. Inv. 88/7003-16. Estampille n° E 66. Lezoux; *Uxsopillus*; Antonin.

93. Inv. 88/6809-7. Gaule orientale.

● Assiettes Ludowici Tb (cat. 94-97) et Ludowici Ta (cat. 98) (pl. 11)

CAT.	STRUCTURE	TYPE DE STRUCTURE	ATTRIB	FONCTION	DATATION	HORIZON
Cat. 94	70	incinération	OUI	OP	c. 170-200...	III
Cat. 96	85/86	incinération	-	OP	c. 170-200...	III
Cat. 97	188	incinération ?	OUI	OP	après c. 170	III
Cat. 98	336	incinération	-	OP	après c. 150	III

L'assiette carénée Ludowici Tb, caractérisée par un marli horizontal court et épais, dérivée du service B et des formes apparentées des ateliers du Centre (cat. 59-60), est un produit caractéristique de la Gaule orientale, probablement contemporain du type Drag. 32 (dès le dernier tiers du II^e s.). En *Chaplix*, il n'est attesté que dans l'horizon H III. Le diamètre des assiettes est de 15 à 17 cm. Les récipients ne portent pas d'estampille.

Coupes et coupelles: voir p. 23 (cat. 207-209).

L'unique assiette Ludowici Ta, à courte paroi verticale, est également une importation de l'Est.

94. Inv. 88/6767-1. Assiette Ludowici Tb.

95. Inv. 88/6504-6. *Idem*.

96. Inv. 88/6787-1. *Idem*.

97. Inv. 88/7095-1. *Idem*.

98. Inv. 91/7944-7. Assiette à courte paroi verticale Ludowici Ta.

● Assiettes Drag. 32 (pl. 11)

CAT.	STRUCTURE	TYPE DE STRUCTURE	ATTRIB	FONCTION	DATATION	HORIZON
Cat. 99	317	incinération	OUI	OP	après c. 160	III
Cat. 100	315	incinération	OUI	OP	après c. 160	III
Cat. 101	292	incinération	OUI	OP	c. 160-200	III

Nettement plus rare que la coupe correspondante Drag. 40, l'assiette Drag. 32, issue des ateliers de l'Est, n'apparaît sur le marché régional que vers 160. Elle n'est ici attestée que dans des

7. BET *et al.* 1989, p. 40 et fig. 2/29. La production est attestée à Lezoux jusqu'au début du III^e s.

sépultures de l'horizon H III. Le diamètre des assiettes oscille entre 16 et 19 cm. Les récipients recensés ne portent pas d'estampille.

99. Inv. 91/7922-2.
100. Inv. 91/7920-2.
101. Inv. 91/7892-3.

● Coupes Hofheim 8 et Hofheim 9 (pl. 12)

CAT.	STRUCTURE	TYPE DE STRUCTURE	ATTRIB	FONCTION	DATATION	HORIZON
Cat. 102-104	130/163	dépôt d'offrandes ?	OUI	OP	c. 50-80	I

Caractéristiques respectivement du milieu et de la seconde moitié du I^{er} s., les coupes Hofheim 8 et 9 ne sont attestées que dans un dépôt d'offrandes de l'horizon H I et dans un ensemble de surface. Il s'agit exclusivement de produits de la Graufesenque. Ces récipients portent toujours une estampille.

102. Inv. 88/7004-6. Estampille n° E 61. La Graufesenque; *Secundus*; Claude-Vespasien.
103. Inv. 88/7004-8. La Graufesenque.
104. Inv. 88/7004-7. Estampille n° E 62. La Graufesenque; *Secundus*; Claude-Vespasien.
105. Inv. 88/6510-5. Coupe Hofheim 9. Estampille n° E 63. La Graufesenque; *Secundus*; Claude-Vespasien.

● Coupes apodes (pyxides) (pl. 12)

CAT.	STRUCTURE	TYPE DE STRUCTURE	ATTRIB	FONCTION	DATATION	HORIZON
Cat. 106 et 108	142	inhumation	NON	RF	après c. 150	-
Cat. 107	365	incinération	OUI	OP	c. 100-120	I

Nous avons réuni dans ce groupe trois pyxides importées de Gaule méridionale. Cat. 106 correspond au type Drag, 22/23 (seconde moitié du I^{er} s.), alors que les deux autres se rapprochent par leur marli des services créés à la Graufesenque⁸. Ces récipients ne portent pas d'estampille.

106. Inv. 88/6903-9. Drag, 22/23. Gaule méridionale.
107. Inv. 91/7987-11. Marli horizontal (à rapprocher des services A et B de la Graufesenque). Gaule méridionale.
108. Inv. 88/6903-7. Bord déversé, proche du service F de la Graufesenque. Gaule méridionale ?

● Coupelles Drag, 24/25 (pl. 12)

CAT.	STRUCTURE	TYPE DE STRUCTURE	ATTRIB	FONCTION	DATATION	HORIZON
Cat. 109-110	130/163	dépôt d'offrandes ?	OUI	OP	c. 50-80	I

Les deux seuls exemplaires de ce type, caractéristique des productions sud-gauloises de la période «Claude-Flaviens», appartiennent à un inventaire précoce de l'horizon H I. Ces récipients portent presque toujours une estampille.

109. Inv. 88/7004-4 + 88/6878-2. Estampille n° E 13. La Graufesenque; *Aquitanus*; Tibère-Néron.
110. Inv. 88/7004-5. Estampille n° E 12. La Graufesenque; *Aquitanus*; Tibère-Néron.

● Coupes et coupelles Drag, 27 (pl. 12)

CAT.	STRUCTURE	TYPE DE STRUCTURE	ATTRIB	FONCTION	DATATION	HORIZON
Cat. 111-112	50	inhumation enfant	NON	RF	après c. 150	III
Cat. 113-114	364	incinération	OUI	OP	c. 70-80	I
Cat. 115	130/163	dépôt d'offrandes ?	OUI	OP	c. 50-80	I
Cat. 116	364	incinération	OUI	OP	c. 70-80	I
Cat. 117	53	incinération	-	-	c. 100-130/150	I/II
Cat. 118	158	incinération	OUI	OP	c. 130-150	II
Cat. 119	230	incinération	OUI	OP	c. 160-180	III

Produites dans les ateliers du Sud dès le règne de Tibère jusqu'au début du II^e s., les coupes biconvexes Drag, 27 sont déjà ici assez rares et appartiennent à des inventaires des horizons H I et I/II. Les exemplaires cat. 119 et probablement cat. 118 (H II et III) sont quant à eux des importations du Centre, où le type est produit jusque dans la seconde moitié du II^e s.⁹ Ces importations «tardives» semblent assez rares dans nos régions. Le diamètre des coupes varie de 11.5 à 13.5 cm; celui des coupelles de 7.5 à 10 cm. Ces récipients portent presque toujours une estampille.

111. Inv. 88/6644-55. Estampille n° E 80. Gaule méridionale probablement.
112. Inv. 88/6644-56. Estampille n° E 81. Gaule méridionale probablement.
113. Inv. 91/7986-6. Gaule méridionale.
114. Inv. 91/7986-7. Estampille n° E 7. La Graufesenque; *Albus*; Claude-Néron.
115. Inv. 88/7004-9. Gaule méridionale.
116. Inv. 91/7986-8. Gaule méridionale.
117. Inv. 88/6650-1. Gaule méridionale.
118. Inv. 88/7001-7. Gaule centrale probablement.
119. Inv. 89/7170-9 + 89/7165. Estampille n° E 64. Lezoux; *Severus*; II^e s.

8. VERNHET 1986.

9. BET et al. 1989, p. 40 et fig. 2/28.

● Coupes Drag. 33 (pl. 12-14)

CAT.	STRUCTURE	TYPE DE STRUCTURE	ATTRIB	FONCTION	DATATION	HORIZON
Cat. 120	116	incinération	OUI	OP	c. 125-130	I
Cat. 121	29	dépôt d'offrandes	OUI	OP	c. 150...	II
Cat. 123-124	343	inhumation	OUI	MOB	c. 150-180	III
Cat. 125	294	incinération	OUI	OP	après c. 150	III
Cat. 126	78/152/308	inhumation	OUI	MOB	c. 150	II
Cat. 127	229	incinération	OUI	OP	c. 120-150	II
Cat. 128	158	incinération	OUI	OP	c. 130-150	II
Cat. 129	136	incinération	OUI	OP	c. 150-180	II
Cat. 130	29	dépôt d'offrandes	OUI	OP	c. 150...	II
Cat. 131	175a	incinération	OUI	OP	c. 150	II
Cat. 132	29	dépôt d'offrandes	OUI	OP	c. 150...	II
Cat. 133	327	incinération	OUI	OP	après c. 150	III
Cat. 134	10	dépôt d'offrandes	OUI	OP	c. 150	II
Cat. 135	292	incinération	OUI	OP	c. 160-200	III
Cat. 136	112	incinération	OUI	OP	c. 140	II
Cat. 137	175a	incinération	OUI	OP	c. 150	II
Cat. 138	339	incinération	OUI	OP	après c. 150	III
Cat. 139	147	inhumation	-	MOB ?	c. 165-180	III
Cat. 140	45	incinération	OUI	OP	après c. 180	III
-----	16/60/114	incinération?	OUI	OP	c. 150	II
-----	188	incinération	OUI	OP	après c. 170	III
-----	302	incinération	OUI	OP	après 141	-
-----	315	incinération	OUI	OP	après c. 160	III

Importées en assez faible nombre de Gaule du Sud dès la seconde moitié du I^{er} s., puis massivement du Centre et de l'Est à l'époque antonine et jusqu'au III^e s., les coupes tronconiques Drag. 33 n'apparaissent ici, à l'exception de cat. 120 (H I), que dans des inventaires des horizons H II et III (dès 120/150). Les dimensions et les profils sont assez variables (parois plus ou moins épaisses, légèrement concaves ou rectilignes), sans qu'il soit possible d'esquisser une évolution morphologique linéaire. Le diamètre (8 à 16 cm) et la hauteur des coupes sont très variables. Il est intéressant de relever l'association très fréquente des types Drag. 33 et Drag. 18/31, également signalée sur les lieux de production¹⁰ et qui suggère l'existence d'un véritable service associant les deux formes. A cet égard, il est intéressant de mentionner la petite lèvre en bourrelet des cat. 127 et 128. Ces récipients portent parfois une estampille.

120. Inv. 88/6842-31. Estampille n° E 83. Banassac ?

121. Inv. 88/6588-7. Gaule centrale.

122. Inv. 91/7901-2. Gaule centrale ou orientale.

123. Inv. 91/7954-7. Estampille n° E 76. Gaule centrale.

124. Inv. 91/7954-2. Gaule centrale.

125. Inv. 91/7894-3. Gaule orientale.

126. Inv. 88/6778-1. Gaule centrale.

127. Inv. 89/7169-6. Lèvre en petit bourrelet arrondi. Gaule centrale.

128. Inv. 88/7001-9. Lèvre en petit bourrelet arrondi. Estampille fragmentaire, illisible (non dessinée). Gaule centrale probablement.

129. Inv. 88/6894-2. Gaule orientale.

130. Inv. 88/6588-6. Gaule orientale.

131. Inv. 88/7053-6. Gaule centrale ou orientale.

132. Inv. 88/6588-5. Gaule orientale.

133. Inv. 91/7935-2. Gaule orientale probablement.

134. Inv. 88/6503-14 + 88/6486. Gaule centrale.

135. Inv. 91/7892-2. Estampille n° E 17. Lezoux; *Carussa*; Domitien-Antonin.

136. Inv. 88/6836-3. Estampille n° E 30. Lezoux ?; *Ericus*; Domitien-Trajan.

137. Inv. 88/7053-7. Gaule centrale ou orientale.

138. Inv. 91/7950-5. Gaule centrale ou orientale.

139. Inv. 88/6572-2. Gaule orientale.

140. Inv. 88/6639-1. Paroi épaisse. Gaule centrale ou orientale.

● Coupes et coupelles Drag. 35 (service A de la Graufesenque) (pl. 14-15)

CAT.	STRUCTURE	TYPE DE STRUCTURE	ATTRIB	FONCTION	DATATION	HORIZON
Cat. 141-142	365	incinération	OUI	OP	c. 100-120	I
Cat. 143	216/217	incinération	OUI	OP	c. 145-160	II
Cat. 144	328	incinération	OUI	OP	c. 115-150	I/II
Cat. 145-146	116	incinération	OUI	OP	c. 125-130	I
Cat. 147	42/62	incinération	OUI	OP	c. 100-130	I
Cat. 148-149	216/217	incinération	OUI	OP	c. 145-160	II
Cat. 150-151	365	incinération	OUI	OP	c. 100-120	I
Cat. 152	216/217	incinération	OUI	OP	c. 145-160	II
Cat. 153-154	41/137	incinération(s)	OUI	OP	c. 120-150	II
Cat. 155	328	incinération	OUI	OP	c. 115-150	I/II
-----	47	incinération	OUI	OP	c. 100-150	I/II

Le diamètre des coupes varie de 12,5 à 14 cm; celui des coupelles, plus rares, de 10 cm.

Remarques générales: voir p. 17 (cat. 41-55).

141. Inv. 91/7987-12. Gaule méridionale.

142. Inv. 91/7987-9. Gaule méridionale.

143. Inv. 89/7157-2. Gaule centrale.

144. Inv. 91/7936-4. Gaule méridionale ou centrale.

145. Inv. 88/6842-14. Gaule méridionale ou centrale.

146. Inv. 88/6842-13. Gaule méridionale ou centrale.

10. BET *et al.* 1989, p. 40.

147. Inv. 88/6662-3. Gaule méridionale ou centrale.
 148. Inv. 89/7157-26. Gaule centrale.
 149. Inv. 89/7157-25. Gaule centrale.
 150. Inv. 91/7987-13. Gaule méridionale.
 151. Inv. 91/7987-8. Décor alterné de feuilles d'eau et de grappes stylisées. Gaule méridionale.

152. Inv. 89/7157-27. Marli orné de grappes stylisées à la barbotine. Gaule centrale.
 153. Inv. 88/6895-17. Gaule méridionale ou centrale.
 154. Inv. 88/6895-5. Gaule méridionale ou centrale.
 155. Inv. 91/7936-5. Gaule méridionale ou centrale.

● Coupelles du service B de la Graufesenque (pl. 15)

CAT.	STRUCTURE	TYPE DE STRUCTURE	ATTRIB	FONCTION	DATATION	HORIZON
Cat. 156	120	dépôt d'offrandes ?	OUI	OP	c. 100-130	I
Cat. 157	63	inhumation enfant	OUI	MOB	c. 120-140	I/II

Remarques générales: voir p. 17 (cat. 56-61).

156. Inv. 88/6850-1. Gaule méridionale ou centrale.
 157. Inv. 88/6663-3. Gaule centrale.

● Coupes et coupelles du service C de la Graufesenque (pl. 15-16)

CAT.	STRUCTURE	TYPE DE STRUCTURE	ATTRIB	FONCTION	DATATION	HORIZON
Cat. 158	107	incinération	OUI	OP	c. 120	I
Cat. 159	116	incinération	OUI	OP	c. 125-130	I
Cat. 160	107	incinération	OUI	OP	c. 120	I
Cat. 161	47	incinération	OUI	OP	c. 100-150	I/II
Cat. 162-163	107	incinération	OUI	OP	c. 120	I
Cat. 164	47	incinération	OUI	OP	c. 100-150	I/II
Cat. 165	42/62	incinération	OUI	OP	c. 100-130	I
Cat. 166	107	incinération	OUI	OP	c. 120	I
Cat. 167-168	41/137	incinération(s)	OUI	OP	c. 120-150	II
Cat. 169-170	328	incinération	OUI	OP	c. 115-150	I/II
Cat. 171	177/178	incinération	OUI	OP	c. 125-150	II
Cat. 172-174	365	incinération	OUI	OP	c. 100-120	I
Cat. 175-176	107	incinération	OUI	OP	c. 120	I
Cat. 177	47	incinération	OUI	OP	c. 100-150	I/II
Cat. 178-179	107	incinération	OUI	OP	c. 120	I
-----	34	fosse	OUI	-	c. 100-200	-
-----	120	dépôt d'offrandes ?	OUI	OP	c. 100-130	I
-----	133	incinération	OUI	OP	c. 135-160	II

Le diamètre des coupes varie de 12 à 13,5 cm; celui des coupelles de 8,5 à 10 cm.

Remarques générales: voir p. 18 (cat. 62-71).

158. Inv. 88/6827-20. Gaule méridionale probablement.
 159. Inv. 88/6842-12. Gaule méridionale ou centrale.
 160. Inv. 88/6827-16. Gaule méridionale probablement.
 161. Inv. 88/6661-18. Gaule méridionale ou centrale.
 162. Inv. 88/6827-17. Gaule méridionale probablement.
 163. Inv. 88/6827-18. Gaule méridionale probablement.
 164. Inv. 88/6661-38. Gaule centrale probablement.
 165. Inv. 88/6662-6. Gaule méridionale ou centrale.
 166. Inv. 88/6827-19. Gaule méridionale probablement.

167. Inv. 88/6895-6. Gaule méridionale ou centrale.
 168. Inv. 88/6895-7. Gaule méridionale ou centrale.
 169. Inv. 91/7936-7. Gaule méridionale ou centrale.
 170. Inv. 91/7936-6. Gaule méridionale ou centrale.
 171. Inv. 88/7056-3. Gaule centrale probablement.
 172. Inv. 91/7987-14. Gaule méridionale.
 173. Inv. 91/7987-15. Gaule méridionale.
 174. Inv. 91/7987-10. Gaule méridionale.
 175. Inv. 88/6827-21. Gaule méridionale probablement.
 176. Inv. 88/6827-22. Gaule méridionale probablement.
 177. Inv. 88/6661-17. Gaule centrale probablement.
 178. Inv. 88/6827-24. Gaule méridionale probablement.
 179. Inv. 88/6827-23. Gaule méridionale probablement.

● Coupe et coupelle du service D de la Graufesenque (pl. 16)

CAT.	STRUCTURE	TYPE DE STRUCTURE	ATTRIB	FONCTION	DATATION	HORIZON
Cat. 180-181	36	incinération(s)	OUI	OP	c. 100-130/150	I

Remarques générales: voir p. 18 (cat. 72-74).

180. Inv. 88/6620-5. Gaule méridionale ou centrale.
 181. Inv. 88/6620-6. Gaule méridionale ou centrale.

● Coupes et coupelles du service E de la Graufesenque (pl. 16-17)

CAT.	STRUCTURE	TYPE DE STRUCTURE	ATTRIB	FONCTION	DATATION	HORIZON
Cat. 182-189	205	dépôt d'offrandes	OUI	OS	c. 120-130	I

Le diamètre des coupes varie de 11,5 à 13,5 cm; celui des coupelles de 7,5 à 10 cm.

Remarques générales: voir p. 18 (cat. 75-78).

182. Inv. 88/7137-6. Estampille n° E 88.
 183. Inv. 88/7137-7. Estampille n° E 87.
 184. Inv. 88/7137-5. Estampille n° E 85.
 185. Inv. 88/7137-8. Estampille n° E 86.

186. Inv. 88/7137-11. Estampille n° E 89.
 187. Inv. 88/7137-9. Estampille n° E 90.
 188. Inv. 88/7137-12. Estampille n° E 91.
 189. Inv. 88/7137-10. Estampille, comme n°s E 89-91, non dessinée.
 Probablement Gaule méridionale (Banassac ?).

● Coupe et coupelle du service F de la Graufesenque (pl. 17)

CAT.	STRUCTURE	TYPE DE STRUCTURE	ATTRIB	FONCTION	DATATION	HORIZON
Cat. 190	136	incinération	OUI	OP	c. 150-180	II
Cat. 191	365	incinération	OUI	OP	c. 100-120	I

Remarques générales: voir p. 18 (cat. 79-80).

190. Inv. 88/6894-3. Gaule centrale probablement.
 191. Inv. 91/7987-16. Gaule méridionale.

● Coupes et coupelles Walters 80 (pl. 17)

CAT.	STRUCTURE	TYPE DE STRUCTURE	ATTRIB	FONCTION	DATATION	HORIZON
Cat. 192	158	incinération	-	-	c. 130-150	II
Cat. 193	146	dépôt d'offrandes ?	OUI	OP	c. 140-160/180	II
Cat. 194-195	10	dépôt d'offrandes	OUI	OP	c. 150	II
Cat. 196-197	146	dépôt d'offrandes ?	OUI	OP	c. 140-160/180	II
Cat. 198-201	10	dépôt d'offrandes	OUI	OP	c. 150	II

Le diamètre des coupes varie de 12 à 13 cm; celui des coupelles de 8 à 9 cm.

Remarques générales: voir p. 19 (cat. 81-89).

192. Inv. 88/7001-5. Estampille n° E 45. Lezoux; *Mercator*; Trajan-Hadrien.
 193. Inv. 88/6926-5. Estampille n° E 49. Lezoux ?; *Optatimus*.
 194. Inv. 88/6503-2 + 88/6587-1. Estampille n° E 47. Lezoux ?; *Optatimus*.

195. Inv. 88/6503-3. Estampille n° E 52. Lezoux ?; *Optatimus* ?
 196. Inv. 88/6926-4. Estampille n° E 21. Lezoux; *Cesorinus*; Antonin-Marc-Aurèle.
 197. Inv. 88/6926-7. Estampille n° E 20. Lezoux; *Cesorinus*; Antonin-Marc-Aurèle.
 198. Inv. 88/6503-11. Cercle en creux sur le fond. Gaule centrale.
 199. Inv. 88/6503-8. Cercle en creux sur le fond. Gaule centrale.
 200. Inv. 88/6503-10. Estampille n° E 51. Lezoux ?; *Optatimus*.
 201. Inv. 88/6503-7. Estampille n° E 23. Lezoux; *Cesorinus*; Antonin-Marc-Aurèle.

● Coupes et coupelles Ludowici Tf' (pl. 17)

CAT.	STRUCTURE	TYPE DE STRUCTURE	ATTRIB	FONCTION	DATATION	HORIZON
Cat. 202-206	162	incinération	OUI	OP	c. 150	II

Le diamètre des coupes est de 12.5/13 cm; celui de la coupelle est de 9 cm.

Remarques générales: voir p. 19 (cat. 90-93).

202. Inv. 88/7003-8. Gaule centrale.
 203. Inv. 88/7003-9. Gaule centrale.
 204. Inv. 88/7003-6. Estampille n° E 2. Lezoux; *Albinus*; Hadrien-Antonin.
 205. Inv. 88/7003-7. Estampille n° E 1. Lezoux; *Albinus*; Hadrien-Antonin.
 206. Inv. 88/7003-10. Estampille n° E 6. Lezoux; *Albinus*; Hadrien-Antonin.

● Coupes Drag, 46 (pl. 18)

CAT.	STRUCTURE	TYPE DE STRUCTURE	ATTRIB	FONCTION	DATATION	HORIZON
Cat. 207	67	incinération	OUI	OP	après c. 150	III
Cat. 208	175a	incinération	OUI	OP	c. 150	II
Cat. 209	150	incinération	-	OP	c. 170-200...	III

Les trois coupes cat. 207-209, par leur marli court et épais, peuvent être associées morphologiquement aux assiettes du type Ludowici Tb. Ces récipients, probablement issus des ateliers de l'Est, ne sont pas antérieurs au milieu du II^e s.

Remarques générales: voir p. 19 (cat. 94-97).

207. Inv. 88/6764-2. Courte lèvre déversée horizontalement.
 208. Inv. 88/7053-8. Lèvre rectangulaire, déversée horizontalement.
 209. Inv. 88/6957-1. Lèvre courte et épaisse, déversée horizontalement.

● Coupes Drag, 40 (pl. 18)

CAT.	STRUCTURE	TYPE DE STRUCTURE	ATTRIB	FONCTION	DATATION	HORIZON
Cat. 210	99	inhumation	OUI	MOB	après c. 180/200	III
Cat. 211	348	fosse ou incinération	OUI	OP	après c. 160	III
Cat. 212	70	incinération	OUI	OP	c. 170-200...	III
Cat. 213	230	incinération	OUI	OP	c. 160-180	III
Cat. 214	89/90	fosse ou incinération	OUI	OP	c. 150/170-200...	III
Cat. 215	339	incinération	-	OP	après c. 150	III
Cat. 216	317	incinération	OUI	OP	après c. 160	III

Sans doute exclusivement issues des ateliers de l'Est, les coupes Drag. 40 de la nécropole proviennent toutes d'inventaires de l'horizon H III. Leur diamètre oscille entre 10 et 14 cm. Ces récipient ne portent pas d'estampille.

Remarques générales: voir pp. 19-20 (cat. 99-101).

210. Inv. 88/6809-1.
211. Inv. 91/7966-1.
212. Inv. 88/6767-2.
213. Inv. 89/7170-10.
214. Inv. 88/6792-2.
215. Inv. 91/7950-4.
216. Inv. 91/7922-3.

● Bols divers (pl. 18-19)

CAT.	STRUCTURE	TYPE DE STRUCTURE	ATTRIB	FONCTION	DATATION	HORIZON
Cat. 217	301	fosse ou incinération	OUI	OP	c. 150 ?	II
Cat. 218	142	inhumation	NON	RF	après c. 150	-
Cat. 219	87	dépôt d'offrandes	OUI	OP	c. 90-130	I
Cat. 220	36	incinération(s)	-	OP	c. 100-130/150	I
Cat. 223	112	incinération	OUI	OP	c. 140	II

Cat. 217 et 218 correspondent à deux stades de l'évolution morphologique du bol à collerette Curle 11, caractéristique de la fin du I^{er} et de la première moitié du II^e s. Cat. 219 et 220 sont des formes ansées (à déversoir pour cat. 219) pour lesquels nous n'avons pas trouvé de parallèles dans les classifications courantes. La production du type Walters 81 (cat. 221) démarre à Lezoux vers le milieu du II^e s. et se prolonge jusqu'au milieu du III^e s.¹¹ Cat. 222 et 223 (*Lezoux* 84), inspirés du type Drag. 30 mais sans décor moulé, ont été produits en Gaule centrale entre c. 120 et 150/170.¹²

217. Inv. 91/7902-1. Bol à collerette Curle 11. Collerette faiblement incurvée. Gaule méridionale probablement.
218. Inv. 88/6903-6. *Idem.* Paroi épaisse. Gaule centrale.
219. Inv. 88/6789-1 + 88/6783-1. Grand bol hémisphérique à lèvres en bourrelet arrondi, déversé horizontalement; anses plaquées; déversoir semi-circulaire, évasé. Gaule méridionale ou centrale.
220. Inv. 88/6620-9. Bol à lèvres en long bandeau vertical, légèrement détaché de la paroi externe; amorce d'une anse de préhension horizontale. Gaule méridionale ou centrale.
221. Inv. 88/6911-2. Bol constituant une variante du type Drag. 44 (Walters 81), à lèvres minces, déversées. Gaule centrale.
222. Inv. 88/6978-1. Bol cylindrique proche du type Drag. 30 (*Lezoux* 84), à lèvres en bourrelet arrondi. Décor guilloché. Gaule centrale.
223. Inv. 88/6836-1. *Idem.* Gaule centrale.

● Gobelets (pl. 19)

CAT.	STRUCTURE	TYPE DE STRUCTURE	ATTRIB	FONCTION	DATATION	HORIZON
Cat. 224	142	inhumation	NON	RF	après c. 150	-
Cat. 225	318	inhumation	OUI	MOB	c. 130-170	II
Cat. 226	172	incinération	OUI	OP	après c. 150	-
Cat. 227	333	fosse ou incinération	OUI	OP	après c. 150	III
Cat. 229	218	fosse	OUI	OP	après c. 150	III
Cat. 230	220	fosse ou incinération	OUI	OP	c. 150-170	II
Cat. 231	162	incinération	OUI	OP	c. 150	II
Cat. 232	345	-	-	OP	après c. 150	-
Cat. 233	29	dépôt d'offrandes	-	OP	c. 150...	II
Cat. 234	42/62	incinération	NON	-	c. 100-130	I

La majorité des gobelets de la nécropole est rattachable au type Déchelette 72 (créé vers le milieu du II^e s.) et à ses dérivés (en particulier Ludowici Ve). Cat. 234 est un fragment de gobelet à panse biconvexe *Lezoux* 104, caractéristique de la seconde moitié du II^e s.¹³

224. Inv. 88/6903-8. Gobelet ovoïde à rapprocher du type Ludowici Vk: OSWALD/PRYCE 1920, pl. 69/13. Lèvre longue, rectiligne, arrondie, faiblement déversée. Paroi ornée à la barbotine (feuilles d'eau ?). Gaule centrale ou orientale.
225. Inv. 91/7924-3. Gobelet Déchelette 72. Gaule centrale.
226. Inv. 88/7050-3 + 88/6975. *Idem.* Décor végétal excisé. Gaule centrale probablement.
227. Inv. 91/7941-2. *Idem.* Gaule centrale.
228. Inv. 88/6522-9. *Idem.* Gaule centrale probablement.

● Divers (pl. 19-20)

CAT.	STRUCTURE	TYPE DE STRUCTURE	ATTRIB	FONCTION	DATATION	HORIZON
Cat. 235	342	inhumation	OUI	MOB	c. 150	II
Cat. 236	106	inhumation enfant ?	NON	RF	c. 160	II

11. BET et al. 1989, p. 46 et fig. 5/91.

12. *Ibid.*, p. 44 et fig. 5/84.

13. *Ibid.*, p. 46 et fig. 6/104.

235. Inv. 91/7953-7. Cruche/channe à panse piriforme, pied annulaire et embouchure fortement évasée, terminée par un petit rebord vertical; anse de section circulaire. Gaule centrale probablement. Voir ROTH-RUBI 1986, pl. 6/97 (Stuttheim AG).

236. Inv. 88/6849-7. Panse de récipient indéterminé, peut-être à rapprocher de la forme hémisphérique *Lezoux* 9. Estampille n° 71 (sur la paroi externe). Gaule centrale probablement.

La terre sigillée de production locale ou régionale (TSI)

Type	zone 1	zone 2	zone 3	zone 4	zone 5	zone 6	zone 7	zone 11	total
Drag. 35/36	87	95	92	94	92	100	78	100	92
Service D		2							1
Drag. 17					3				
Drag. 15/17			1		2				
Drag. 24/25									
Drack 21	11	3	5	3	2		17		6
Bols hémisphériques		1	1		2				1
Drag. 32/40							3		
Drag. 33				1					
Divers/indéterminés	1			3			2		6
TOTAL	100 %	100 %	100 %	100 %	100 %	100 %	100 %	100 %	100 %

Fig. 310. Avenches-En Chaplix. Matériel de surface. Tableau de la terre sigillée de production locale (TSI) (pourcentages d'individus).

Type	H I	H II	H I + I/II + II	H III	total
Drag. 35	40	51	44	52	46
Drag. 36	29	47	41	39	42
Drag. 35/36	69	98	85	91	88
Service D	8		3		2
Drag. 15/17	2		1		
Drag. 24/25	9		3		3
Drack 21	9	1	5	3	5
Bols hémisphériques	3		1		1
Drag. 32/40				3	
Drag. 33		1	1	3	1
TOTAL	100 %	100 %	100 %	100 %	100 %

Fig. 311. Avenches-En Chaplix. Matériel en structures (matériel d'attribution sûre ou probable). Tableau de la terre sigillée de production locale (TSI) (pourcentages de récipients).

Type	H I	H II	H I + I/II + II	H III	total
Drag. 35	45	78	63	64	60
Drag. 36	45	100	79	64	75
Drag. 35/36	45	100	82	82	80
Service D	27		8		5
Drag. 15/17	9		3		2
Drag. 24/25	18		5		4
Drack 21	45	6	21	9	16
Bols hémisphériques	18		5		4
Drag. 32/40				9	2
Drag. 33		6	3	9	4
TOTAL *	100 %	100 %	100 %	100 %	100 %

Fig. 312. Avenches-En Chaplix. Matériel en structures (matériel d'attribution sûre ou probable). Tableau de la terre sigillée de production locale (TSI) (pourcentages d'occurrences).

Commentaires:

La prédominance des types Drag. 35/36 est, à la lecture des tableaux, particulièrement frappante, et cela pendant tout le II^e s. Des proportions comparables ont d'ailleurs été observées dans les nécropoles contemporaines de la région (nécropole du *Port*; nécropole du *Marais* à Faoug VD)¹⁴. Il peut être intéressant de noter que ces types sont très nettement moins fréquents dans l'habitat, ce qui nous porte à leur attribuer une vocation essentiellement funéraire. A cet égard, la présence exclusive de ces récipients dans des incinérations et/ou à titre d'offrandes primaires mérite sans aucun doute d'être soulignée¹⁵.

L'éventail typo-morphologique de la TSI est particulièrement pauvre, en comparaison des ensembles avenchois du I^{er} s. Si les bols carénés Drack 21 se maintiennent - en petit nombre il est vrai - jusqu'à la fin du II^e s., seuls quelques inventaires de l'horizon H I se signalent encore par une certaine variété (imitations du service D, Drag. 15/17, Drag. 24/25, bols hémisphériques à revêtement externe).

Signalons enfin la discrète apparition vers le milieu du II^e s. de quelques types nouveaux (Drag. 33, Drag. 32/40), dont la qualité de fabrication se rapproche des productions locales vernissées des II^e/III^e s.

Une seule estampille est signalée, sur un plat Drag. 36 (cat. 238).

14. CASTELLA 1987, p. 36 et nos 116-121, 123-135; CASTELLA *et al.* 1991, p. 56.

15. Dans l'habitat contemporain, les récipients de ces types, particulièrement abondants, sont en très grande majorité des sigillées importées. A l'appui de notre hypothèse, il est intéressant de signaler que les sigillées de qualité inférieure sont surreprésentées dans la nécropole de Lyon-*La Favorite* F par rapport aux ensembles contemporains de l'habitat: BEL 1993, p. 280.

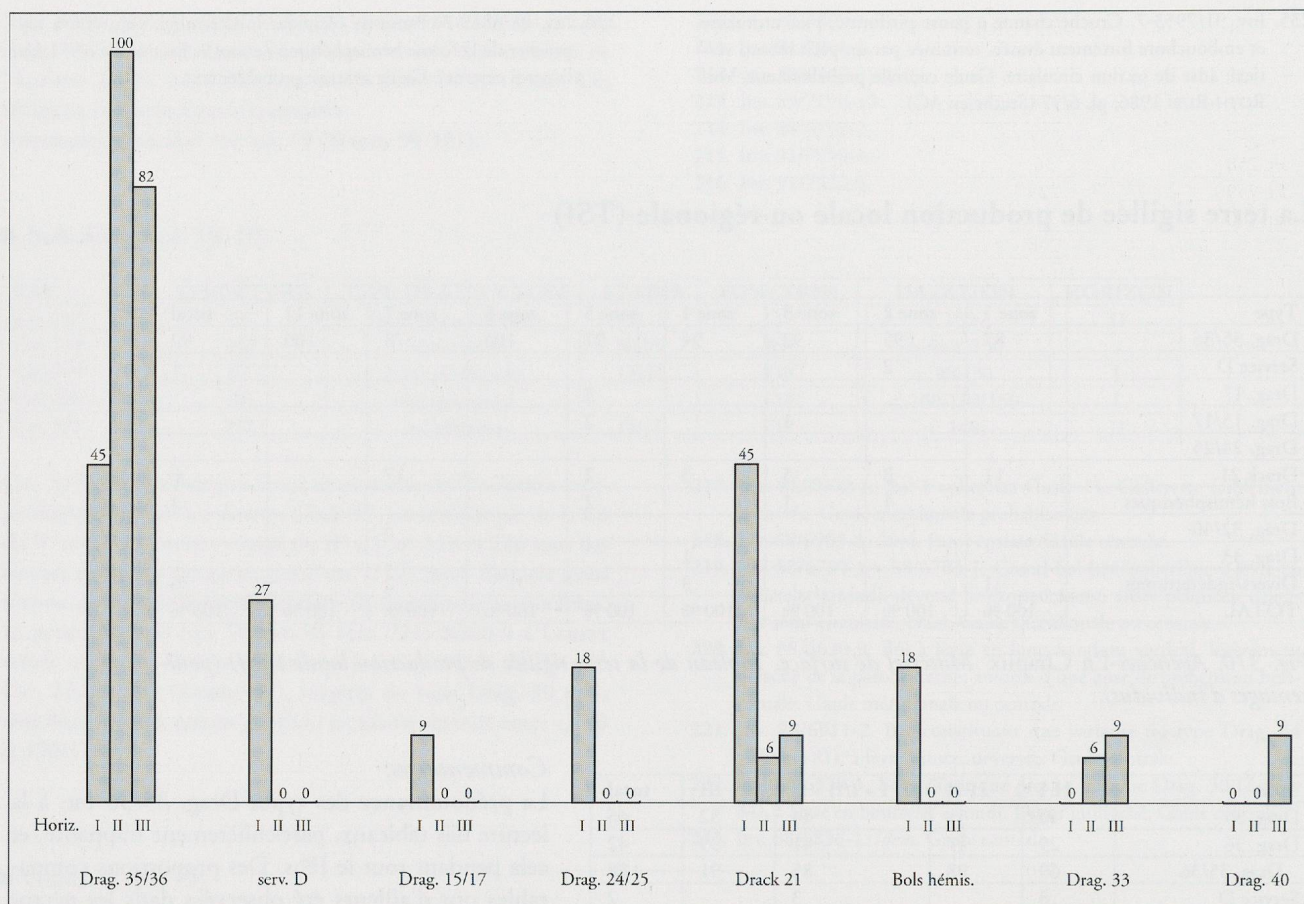

Fig. 313. Avenches-En Chaplix. Matériel en structures (matériel d'attribution sûre ou probable). Histogramme de la terre sigillée de production locale (TSI). Pourcentages des occurrences des types principaux dans les trois horizons principaux de la nécropole. Réf. fig. 312.

Catalogue de la terre sigillée de production locale (TSI)

● Assiette Drag. 15/17 (Drack 3; AV 257) (pl. 20)

CAT.	STRUCTURE	TYPE DE STRUCTURE	ATTRIB	FONCTION	DATATION	HORIZON
Cat. 237	130/163	dépôt d'offrandes ?	OUI	OP	c. 50-80	I

237. Inv. 88/7004-15. Assiette Drag. 15/17 (Drack 3; AV 257).

CASTELLA/MEYLAN KRAUSE 1994, n° 257/2.

● Plats et assiettes Drag. 36 (Drack 14; AV 261) (pl. 20-22)

CAT.	STRUCTURE	TYPE DE STRUCTURE	ATTRIB	FONCTION	DATATION	HORIZON
Cat. 238	277	incinération	OUI	OP	c. 180...	III
Cat. 239	140/141	incinération	OUI	OP	c. 100-130	I
Cat. 240	229	incinération	OUI	OP	c. 120-150	II
Cat. 241	53	incinération	OUI	OP	c. 100-130/150	I/II
Cat. 242	42/62	incinération	OUI	OP	c. 100-130	I
Cat. 243	36	incinération(s)	OUI	OP	c. 100-130/150	I
Cat. 244	230	incinération	OUI	OP	c. 160-180	III
Cat. 245-246	42/62	incinération	OUI	OP	c. 100-130	I
Cat. 247	220	fosse ou incinération	-	OP	c. 150-170	II
Cat. 248	121	incinération	OUI	OP	c. 100-130	I
Cat. 249	138	incinération	OUI	OP	c. 130-170	II
Cat. 250	193	incinération	OUI	OP	c. 100-180	-
Cat. 251	179	incinération	OUI	OP	c. 120-130	I
Cat. 252	53	incinération	OUI	OP	c. 100-130/150	I/II
Cat. 253	41/137	incinération(s)	OUI	OP	c. 120-150	II

CAT.	STRUCTURE	TYPE DE STRUCTURE	ATTRIB	FONCTION	DATATION	HORIZON
Cat. 254	179	incinération	OUI	OP	c. 120-130	I
Cat. 255	121	incinération	OUI	OP	c. 100-130	I
Cat. 256	175a	incinération	OUI	OP	c. 150	II
Cat. 257	277	incinération	OUI	OP	c. 180...	III
Cat. 258	36	incinération(s)	OUI	OP	c. 100-130/150	I
Cat. 259	229	incinération	OUI	OP	c. 120-150	II
Cat. 260	177/178	incinération	OUI	OP	c. 125-150	II
Cat. 261-263	230	incinération	OUI	OP	c. 160-180	III
Cat. 264	216/217	incinération	OUI	OP	c. 145-160	II
Cat. 265	41/137	incinération(s)	OUI	OP	c. 120-150	II
Cat. 266	133	incinération	OUI	OP	c. 135-160	II
Cat. 267	185	incinération	OUI	OP	c. 100-150	I/II
Cat. 268	230	incinération	OUI	OP	c. 160-180	III
Cat. 269	177/178	incinération	OUI	OP	c. 125-150	II
Cat. 270	41/137	incinération	OUI	OP	c. 120-150	II
Cat. 271	140/141	incinération	OUI	OP	c. 100-130	I
Cat. 272	41/137	incinération(s)	OUI	OP	c. 120-150	II
Cat. 273	49	incinération	OUI	OP	c. 120-150	II
Cat. 274	158	incinération	OUI	OP	c. 130-150	II
Cat. 275	61	incinération	OUI	OP	c. 100-150	I/II
Cat. 276	140/141	incinération	OUI	OP	c. 100-130	I
-----	16/60/114	incinération	OUI	OP	c. 150	II
-----	18	fosse	OUI	OP	c. 100-150/200	-
-----	29	dépôt d'offrandes	OUI	OP	c. 150...	II
-----	39	fosse	OUI	OP	c. 100-150/200	-
-----	47	incinération	OUI	OP	c. 100-150	I/II
-----	182	incinération	OUI	OP	c. 100-150	I/II
-----	183	incinération	-	OP	c. 150	II
-----	184	fosse	OUI	OP	c. 130-160	II
-----	292	incinération	OUI	OP	c. 160-200	III
-----	300	fosse	OUI	OP	c. 100-150 ?	I/II
-----	333	fosse ou incinération	OUI	OP	après c. 150	III
-----	335	incinération	OUI	OP	après c. 150	III
-----	340	incinération	OUI	OP	c. 150	II

Contrairement à ce qu'on a pu lire parfois, il ne paraît pas possible d'esquisser une évolution diachronique pour ces récipients, très homogènes tant du point de vue de leur morphologie que de celui de leur qualité de fabrication. Seuls les cat. 238 et 257, provenant d'un ensemble tardif (H III), se signalent par quelques signes particuliers (estampille, feuilles d'eau à la barbotine, cercles concentriques sur le fond), qui les rapprochent d'exemplaires de la première moitié du III^e s. Le diamètre des plats est de 24 à 25,5 cm; celui des assiettes oscille entre 14 et 22 cm, le plus souvent aux environs de 16/18 cm. Coupes et coupelles: voir pp. 28-29 (cat. 284-340).

238. Inv. 89/7757-1. Marli décoré de feuilles d'eau. Estampille n° E 95. CASTELLA/MEYLAN KRAUSE 1994, n° 261/1.
 239. Inv. 88/6897-19.
 240. Inv. 89/7169-8.
 241. Inv. 88/6650-12.
 242. Inv. 88/6662-24.
 243. Inv. 88/6620-10.
 244. Inv. 89/7170-11.
 245. Inv. 88/6662-25.
 246. Inv. 88/6662-26.
 247. Inv. 89/7156-6. Paroi légèrement carénée.
 248. Inv. 88/6851-13.
 249. Inv. 88/6877-6.
 250. Inv. 88/7121-4.

251. Inv. 88/7057-11.
 252. Inv. 88/6650-13.
 253. Inv. 88/6895-21.
 254. Inv. 88/7057-12.
 255. Inv. 88/6851-12.
 256. Inv. 88/7053-9.
 257. Inv. 89/7757-2. Deux cercles concentriques en creux sur le fond.
 258. Inv. 88/6620-11.
 259. Inv. 89/7169-7.
 260. Inv. 88/7056-7.
 261. Inv. 89/7170-12.
 262. Inv. 89/7170-14.
 263. Inv. 89/7170-13.
 264. Inv. 89/7157-3.
 265. Inv. 88/6895-22.
 266. Inv. 88/6891-3. CASTELLA/MEYLAN KRAUSE 1994, n° 261/2.
 267. Inv. 88/7090-2.
 268. Inv. 89/7170-15.
 269. Inv. 88/7056-6.
 270. Inv. 88/6895-19.
 271. Inv. 88/6897-8.
 272. Inv. 88/6895-20.
 273. Inv. 88/6641-1.
 274. Inv. 88/7001-24.
 275. Inv. 88/6657-3. Petit format.
 276. Inv. 88/6897-9.

● Assiettes inspirées du service D de la Graufesenque (AV 262) (pl. 22)

CAT.	STRUCTURE	TYPE DE STRUCTURE	ATTRIB	FONCTION	DATATION	HORIZON
Cat. 277	36	incinération(s)	OUI	OP	c. 100-130/150	I
Cat. 278	64a et b	incinération et inhum. enfant	NON	RF	-	-

Très proche du précédent, dont il ne se distingue que par un léger épaississement du marli, ce type est peu fréquent et semble confiné à la première moitié du II^e s.

Coupe et coupelles: voir p. 29 (cat. 341-344).

277. Inv. 88/6620-20. CASTELLA/MEYLAN KRAUSE 1994, n° 262/2.
278. Inv. 88/6665-15.

● Coupes Drag. 24/25 (Drack 11/12; AV 154) (pl. 23)

CAT.	STRUCTURE	TYPE DE STRUCTURE	ATTRIB	FONCTION	DATATION	HORIZON
Cat. 279-283	130/163	dépôt d'offrandes ?	OUI	OP	c. 50-80	I
-----	126	incinération	OUI ?	OP	c. 60-80 ?	I

Assez fréquent dans les horizons de la seconde moitié du I^{er} s, ce type n'est ici attesté que dans la phase précoce de l'horizon H I. Le diamètre des coupes est de 12/13 cm; celui des coupelles de 8 cm.

279. Inv. 88/7004-14. CASTELLA/MEYLAN KRAUSE 1994, n° 154/2.
280. Inv. 88/7004-13.
281. Inv. 88/7004-11.
282. Inv. 88/7004-12.
283. Inv. 88/7004-10 + 88/6878-3.

● Coupes et coupelles Drag. 35 (Drack 15; AV 200) (pl. 23-25)

CAT.	STRUCTURE	TYPE DE STRUCTURE	ATTRIB	FONCTION	DATATION	HORIZON
Cat. 284	140/141	incinération	OUI	OP	c. 100-130	I
Cat. 285	229	incinération	OUI	OP	c. 120-150	II
Cat. 286-287	179	incinération	OUI	OP	c. 120-130	I
Cat. 288	302	incinération	OUI	OP	après 141	-
Cat. 289-290	230	incinération	OUI	OP	c. 160-180	III
Cat. 291	42/62	incinération	OUI	OP	c. 100-130	I
Cat. 292	53	incinération	OUI	OP	c. 100-130/150	I/II
Cat. 293	121	incinération	OUI	OP	c. 100-130	I
Cat. 294	140/141	incinération	OUI	OP	c. 100-130	I
Cat. 295	179	incinération	OUI	OP	c. 120-130	I
Cat. 296	229	incinération	OUI	OP	c. 120-150	II
Cat. 297	333	fosse ou incinération	OUI	OP	après c. 150	III
Cat. 298	121	incinération	OUI	OP	c. 100-130	I
Cat. 299	36	incinération(s)	OUI	OP	c. 100-130/150	I
Cat. 300	230	incinération	OUI	OP	c. 160-180	III
Cat. 301	29	dépôt d'offrandes	OUI	OP	c. 150...	II
Cat. 302	42/62	incinération	OUI	OP	c. 100-130	I
Cat. 303	158	incinération	OUI	OP	c. 130-150	II
Cat. 304	41/137	incinération(s)	OUI	OP	c. 120-150	II
Cat. 305	177/178	incinération	OUI	OP	c. 125-150	II
Cat. 306	140/141	incinération	OUI	OP	c. 100-130	I
Cat. 307	133	incinération	OUI	OS ?	c. 135-160	II
Cat. 308	312	incinération	OUI	OP	c. 150-180	III
Cat. 309	320	incinération	OUI	OP	c. 160-180	III
Cat. 310	192	incinération	OUI	OP	après c. 120	-
Cat. 311-312	230	incinération	OUI	OP	c. 160-180	III
Cat. 313	333	fosse ou incinération	OUI	OP	après c. 150	III
Cat. 314	133	incinération	OUI	OP	c. 135-160	II
Cat. 315	333	fosse ou incinération	OUI	OP	après c. 150	III
Cat. 316	341	-	NON	OP/RF	après c. 150	-
Cat. 317	230	incinération	OUI	OP	c. 160-180	III
Cat. 318	177/178	incinération	OUI	OP	c. 125-150	II
Cat. 319	229	incinération	OUI	OP	c. 120-150	II
Cat. 320	179	incinération	OUI	OP	c. 120-130	I
Cat. 321	41/137	incinération(s)	OUI	OP	c. 120-150	II
Cat. 322-323	121	incinération	OUI	OP	c. 100-130	I
Cat. 324	138	incinération	OUI	OP	c. 130-170	II
Cat. 325	158	incinération	OUI	OP	c. 130-150	II
Cat. 326	140/141	incinération	OUI	OP	c. 100-130	I
Cat. 327	179	incinération	OUI	OP	c. 120-130	I
Cat. 328	229	incinération	OUI	OP	c. 120-150	II
Cat. 329-330	179	incinération	OUI	OP	c. 120-130	I
Cat. 331	229	incinération	OUI	OP	c. 120-150	II
Cat. 332	47	incinération	OUI	OP	c. 100-150	I/II
Cat. 333	126	incinération	NON	-	c. 60-80 ?	I
Cat. 334	158	incinération	OUI	OP	c. 130-150	II
Cat. 335	29	dépôt d'offrandes	OUI	OP	c. 150...	II
Cat. 336	41/137	incinération(s)	OUI	OP	c. 120-150	II
Cat. 337	292	incinération	OUI	OP	c. 160-200	III
Cat. 338	133	incinération	OUI	COUV.URNE	c. 135-160	II

CAT.	STRUCTURE	TYPE DE STRUCTURE	ATTRIB	FONCTION	DATATION	HORIZON
Cat. 339	16/60/114	incinération	OUI	OP	c. 150	II
Cat. 340	292	incinération	OUI	OP	c. 160-200	III
-----	61	incinération	OUI	OP	c. 100-150	I/II
-----	143	fosse ou incinération	OUI	OP	c. 150	II
-----	220	fosse ou incinération	OUI	OP	c. 150-170	II

Le diamètre des coupes varie de 10 à 15 cm (le plus souvent vers 12 cm); celui des coupelles de 7 à 10 cm.

Plats et assiettes: voir pp. 26-27 (cat. 238-276).

284. Inv. 88/6897-15.

285. Inv. 89/7169-9.

286. Inv. 88/7057-10.

287. Inv. 88/7057-8.

288. Inv. 91/7903-6.

289. Inv. 89/7170-18.

290. Inv. 89/7170-17.

291. Inv. 88/6662-30.

292. Inv. 88/6650-14.

293. Inv. 88/6851-15.

294. Inv. 88/6897-13.

295. Inv. 88/7057-9.

296. Inv. 89/7169-10.

297. Inv. 91/7941-21.

298. Inv. 88/6851-14.

299. Inv. 88/6620-12.

300. Inv. 89/7170-19. CASTELLA/MEYLAN KRAUSE 1994, n° 200/1.

301. Inv. 88/6588-8.

302. Inv. 88/6662-28.

303. Inv. 88/7001-23.

304. Inv. 88/6895-25.

305. Inv. 88/7056-9.

306. Inv. 88/6897-14.

307. Inv. 88/6891-2.

308. Inv. 91/7917-2.

309. Inv. 91/7926-4.

310. Inv. 88/7120-4.

311. Inv. 89/7170-16.

312. Inv. 89/7170-21.

313. Inv. 91/7941-22.

314. Inv. 88/6891-7.

315. Inv. 91/7941-24.

316. Inv. 91/7952-1.

317. Inv. 89/7170-20.

318. Inv. 88/7056-8.

319. Inv. 89/7169-11.

320. Inv. 88/7057-6.

321. Inv. 88/6895-23.

322. Inv. 88/6851-17.

323. Inv. 88/6851-16.

324. Inv. 88/6877-7.

325. Inv. 88/7001-22. Pied peu dégagé.

326. Inv. 88/6897-2.

327. Inv. 88/7057-7.

328. Inv. 89/7169-12.

329. Inv. 88/7057-5.

330. Inv. 88/7057-4.

331. Inv. 89/7169-13.

332. Inv. 88/6661-21.

333. Inv. 88/6862-1.

334. Inv. 88/7001-26 CASTELLA/MEYLAN KRAUSE 1994, n° 200/2.

335. Inv. 88/6588-9.

336. Inv. 88/6895-24.

337. Inv. 91/7892-8.

338. Inv. 88/6891-5.

339. Inv. 88/6839-9.

340. Inv. 91/7892-7.

● Coupe et coupelles inspirées du service D de la Graufesenque (AV 201) (pl. 25)

CAT.	STRUCTURE	TYPE DE STRUCTURE	ATTRIB	FONCTION	DATATION	HORIZON
Cat. 341-342	42/62	incinération	OUI	OP	c. 100-130	I
Cat. 343	379	incinération	OUI	OS ?	c. 70/100-120	I
Cat. 344	42/62	incinération	OUI	OP	c. 100-130	I

Le diamètre de la coupe est de 13 cm; celui des coupelles de 8 cm.

Assiettes: voir p. 27 (cat. 277-278).

341. Inv. 88/6662-32.

342. Inv. 88/6662-34. CASTELLA/MEYLAN KRAUSE 1994, n° 201/1.

343. Inv. 92/8658-3.

344. Inv. 88/6662-35.

● Coupes diverses (pl. 25)

CAT.	STRUCTURE	TYPE DE STRUCTURE	ATTRIB	FONCTION	DATATION	HORIZON
Cat. 345	305	dépôt d'offrandes ?	OUI	OP	après c. 150	III
Cat. 346	220	fosse ou incinération	OUI	OP	c. 150-170	II
Cat. 347	320	incinération	OUI	OP	c. 160-180	III

Les trois coupes cat. 345-347, postérieures au milieu du II^e s., sont directement inspirées des types Drag. 33 et Drag. 40. Ces productions mineures perdurent jusqu'au III^e s.

345. Inv. 91/7907-3. Coupe tronconique proche du type Drag. 33 (AV 147). Pied annulaire, paroi légèrement concave et bord arrondi. Pâte beige orangé, à inclusions sableuses; vernis (externe ?) brun rouge à brunâtre, mat.

346. Inv. 89/7156-9. *Idem.* Paroi légèrement concave. Pâte beige orangé, à inclusions sableuses; vernis brun orangé à brun violacé, mat. CASTELLA/MEYLAN KRAUSE 1994, n° 147/1.

347. Inv. 91/7926-3. Coupe Drag. 40 (AV 190). Pâte claire, assez fine; vernis brun orangé à brunâtre, faiblement brillant. CASTELLA/MEYLAN KRAUSE 1994, n° 190/1.

● Bols carénés Drack 21 (AV 128) (pl. 25-26)

CAT.	STRUCTURE	TYPE DE STRUCTURE	ATTRIB	FONCTION	DATATION	HORIZON
Cat. 348	107	incinération	OUI	OP	c. 120	I
Cat. 349	328	incinération	OUI	OP	c. 115-150	I/II
Cat. 350	364	incinération	OUI	OP	c. 70-80	I
Cat. 351	328	incinération	OUI	OP	c. 115-150	I/II
Cat. 352	120	dépôt d'offrandes	OUI	OP	c. 100-130	I
Cat. 353	64a ou b	incinération et inhum. enfant	NON	RF	-	-
Cat. 354	47	incinération	OUI	OP	c. 100-150	I/II
Cat. 355	143	fosse ou incinération	OUI	OP	c. 150	II
Cat. 356	227	incinération	OUI	OP	c. 170	III
Cat. 357	179	incinération	OUI	OP	c. 120-130	I
Cat. 358	64a ou b	incinération et inhum. enfant	NON	RF	-	-
Cat. 359	42/62	incinération	OUI	OP	c. 100-130	I
Cat. 360	50	inhumation enfant	NON	RF	après c. 150	III
Cat. 361	42/62	incinération	OUI	OP	c. 100-130	I
Cat. 362	50	inhumation enfant	NON	RF	après c. 150	III
Cat. 363	140/141	incinération	-	OP	c. 100-130	I
Cat. 364	182	incinération	-	OP	c. 100-150	I/II

Type de loin le plus fréquent à Avenches pendant tout le I^{er} s., le bol caréné Drack 21 est encore régulièrement attesté à l'époque antonine, notamment dans les nécropoles de la région¹⁶. Précisons toutefois que la plupart des exemplaires d'*En Chaplix* proviennent d'ensembles de la première moitié du II^e s. (H I et I/II) et qu'ils se signalent par leur profil très simple, leur taille modeste et leur absence de décor (cannelures ou guillochis). La pièce cat. 350 - la seule à être datée du I^{er} s. - se signale par une lèvre faiblement profilée et peu détachée de la paroi.

348. Inv. 88/6827-25. Lèvre assez courte, en amande, déversée et profilée de deux cannelures externes.
 349. Inv. 91/7936-8. Lèvre en amande, déversée et profilée de deux fines cannelures horizontales.
 350. Inv. 91/7986-9. Proche des types Drack 20 et 21, à lèvre faiblement profilée.
 351. Inv. 91/7936-9. Lèvre en amande, déversée et profilée d'une cannelure horizontale.
 352. Inv. 88/6850-3. *Idem*.

353. Inv. 88/6665-17. Lèvre courte, déversée, profilée d'une cannelure.
 354. Inv. 88/6661-32. Lèvre mince, courte, fortement déversée et profilée d'une cannelure.
 355. Inv. 88/6905-2. Lèvre courte, déversée, profilée d'une cannelure. CASTELLA/MEYLAN KRAUSE 1994, n° 128/4.
 356. Inv. 89/7167-9. Petit format. Lèvre mince, déversée, profilée d'une cannelure horizontale externe.
 357. Inv. 88/7057-14. Petit format. Lèvre mince, déversée, profilée d'une cannelure.
 358. Inv. 88/6665-16. Petit format. Lèvre déversée, profilée d'une cannelure.
 359. Inv. 88/6662-9. Petit format. Lèvre très courte, arrondie, déversée, sans cannelure.
 360. Inv. 88/6644-35. *Idem*.
 361. Inv. 88/6662-8. *Idem*.
 362. Inv. 88/6644-36. *Idem*.
 363. Inv. 88/6897-12. *Idem*.
 364. Inv. 88/7060-3. Petit format. Lèvre très fortement déversée, sans cannelure.

● Bols hémisphériques (AV 169) (pl. 26)

CAT.	STRUCTURE	TYPE DE STRUCTURE	ATTRIB	FONCTION	DATATION	HORIZON
Cat. 365	107	incinération	OUI	OP	c. 120	I
Cat. 366	140/141	incinération	OUI	OP	c. 100-130	I

Attribués à l'horizon H I, les deux bols cat. 365 et 366, à revêtement externe, peuvent être rapprochés du type Drack 22¹⁷. Des formes proches sont attestées dans la nécropole du *Port*.¹⁸

365. Inv. 88/6827-26. Paroi légèrement rentrante et bord arrondi, souligné par une cannelure externe; paroi profilée de deux cannelures externes. Pâte claire; vernis externe. CASTELLA/MEYLAN KRAUSE 1994, n° 169/1.
 366. Inv. 88/6897-16. Bord arrondi, vertical; bord et paroi profilés de larges cannelures horizontales externes. Pâte claire; traces de vernis externe mat.

16. CASTELLA 1987, p. 36 et nos 138-153; CASTELLA et al. 1991, p. 56.

17. DRACK 1945, pl. 12/10.

18. CASTELLA 1987, nos 154-155 (Domitien-Hadrien).

La céramique à revêtement argileux

Forme	H I	H II	H I + I/II + II	H III	total
Pots/gobelets à revêtement mat	63	4	22		9
Pots/gobelets à bord en corniche	19	10	11	3	7
Pots/gobelets à paroi rentrante		2	1	3	2
Pots/gobelets à haut col				3	2
<i>Pots/gobelets (total)</i>	<i>94</i>	<i>49</i>	<i>61</i>	<i>40</i>	<i>46</i>
Bols à marli (1 rainure)		10	8	6	8
Bols à marli (2 rainures)				1	1
<i>Bols à marli (total)</i>		<i>10</i>	<i>8</i>	<i>8</i>	<i>10</i>
Bols/coupes divers				6	3
Ecuelles	6	41	32	43	39
Biberons				3	2
TOTAL	100 %	100 %	100 %	100 %	100 %

Fig. 314. Avenches-En Chaplix. Matériel en structures (matériel d'attribution sûre ou probable). Tableau de la céramique à revêtement argileux (pourcentages de récipients).

Forme	H I	H II	H I + I/II + II	H III	total
Pots/gobelets à revêtement mat	67	10	32		12
Pots/gobelets à bord en corniche	22	14	15	7	10
Pots/gobelets à paroi rentrante		5	3	7	4
Pots/gobelets à haut col				5	2
<i>Pots/gobelets (total)</i>	<i>100</i>	<i>62</i>	<i>74</i>	<i>60</i>	<i>61</i>
Bols à marli (1 rainure)		19	12	10	13
Bols à marli (2 rainures)				2	1
<i>Bols à marli (total)</i>		<i>19</i>	<i>12</i>	<i>12</i>	<i>16</i>
Bols/coupes divers				12	6
Ecuelles	11	48	38	55	49
Biberons				5	2
TOTAL *	100 %	100 %	100 %	100 %	100 %

* Total des structures avec céramique à revêtement argileux

Fig. 315. Avenches-En Chaplix. Matériel en structures (matériel d'attribution sûre ou probable). Tableau de la céramique à revêtement argileux (pourcentages d'occurrences).

Commentaires:

Dans l'horizon H I, la céramique à revêtement argileux, encore assez rare, est surtout représentée par les pots et gobelets à revêtement mat (cat. 367 *sqq.*) et par quelques gobelets à lèvres «en corniche» (*Karniesrand*). Dès le milieu du II^e s. (H II), cette catégorie connaît un essor rapide, surpassant très vite les autres groupes de céramique fine (TS, TSI et céramique à revêtement micacé).

Catalogue de la céramique à revêtement argileux

● Pots et gobelets ovoïde à revêtement mat (cannelure sur épaule) (AV 78) (pl. 26-28)

CAT.	STRUCTURE	TYPE DE STRUCTURE	ATTRIB	FONCTION	DATATION	HORIZON
Cat. 367	379	incinération	OUI	URNE	c. 70/100-120	I
Cat. 368	128	incinération	OUI	URNE	c. 100-150	I/II
Cat. 369	177/178	incinération	OUI	OP	c. 125-150	II
Cat. 370	42/62	incinération	OUI	OP	c. 100-130	I
Cat. 371	328	incinération	OUI	OP	c. 115-150	I/II
Cat. 372	107	incinération	OUI	URNE	c. 120	I
Cat. 373	137b	incinération	OUI	URNE	c. 120-150	II
Cat. 374	61	incinération	OUI	OP	c. 100-150	I/II
Cat. 375	50	inhumation enfant	NON	RF	après c. 150	III
Cat. 376	113	fosse	OUI	OP	c. 100-130	I
Cat. 377	42/62	incinération	OUI	OP	c. 100-130	I
Cat. 378	140/141	incinération	OUI	OP	c. 100-130	I
Cat. 379-380	107	incinération	OUI	OP	c. 120	I
Cat. 381	116	incinération	OUI	OP	c. 125-130	I
Cat. 382	36	incinération(s)	-	OP	c. 100-130/150	I
Cat. 383	61	incinération	OUI	OP	c. 100-150	I/II

Apparus dans les années 70 de notre ère, ces productions locales font le lien entre les céramiques à parois fines importées du troisième quart du I^{er} s. et la céramique à vernis brillant de la seconde moitié du II^e s. Il s'agit de pots et de gobelets ovoïdes de taille variable, à courte lèvre déversée et dont l'épaule est profilée d'une cannelure horizontale externe. Le revêtement est mat et assez souvent sablé au-dessous de la cannelure. Ces récipients sont très fréquents dans la région d'Avenches et dans le *Seeland* entre les règnes de Vespasien¹⁹ et d'Antonin²⁰. Il n'est par conséquent pas étonnant de les rencontrer ici en assez grand nombre et exclusivement dans les horizons H I, II et I/II (env. 100-150). Sauf mention contraire, dans les descriptions ci-dessous, l'argile est beige orangé, à inclusions sableuses et le revêtement rouge orangé à brun orangé, mat.

367. Inv. 92/8658-1. Sablage externe.
 368. Inv. 88/6875-1. *Idem.*
 369. Inv. 88/7056-11. *Idem.*
 370. Inv. 88/6662-10. *Idem.*
 371. Inv. 91/7936-10. *Idem.*
 372. Inv. 88/6827-7.
 373. Inv. 88/6895-2. CASTELLA/MEYLAN KRAUSE 1994, n° 78/2.
 374. Inv. 88/6657-4.
 375. Inv. 88/6644-37.
 376. Inv. 88/6837-1.
 377. Inv. 88/6662-11.
 378. Inv. 88/6897-24. Sablage externe possible.
 379. Inv. 88/6827-27.
 380. Inv. 88/6827-28.
 381. Inv. 88/6842-21. Sablage externe (non dess.).
 382. Inv. 88/6620-21.
 383. Inv. 88/6657-5.

● Gobelets ovoïdes à lèvre «en corniche» (*Karniesrand*) (AV 89) (pl. 28-29)

CAT.	STRUCTURE	TYPE DE STRUCTURE	ATTRIB	FONCTION	DATATION	HORIZON
Cat. 384	205	dépôt d'offrandes	OUI	OP	c. 120-130	I
Cat. 385	41/137	incinération(s)	OUI	OP	c. 120-150	II
Cat. 386	179	incinération	OUI	OP	c. 120-130	I
Cat. 387	49	incinération	OUI	OP	c. 120-150	II
Cat. 388	179	incinération	OUI	OP	c. 120-130	I
Cat. 389-390	296	incinération	OUI	OP	c. 160-200	III
Cat. 391	341	-	NON	-	après c. 150	-
Cat. 392	337	incinération	OUI	OS ?	après c. 150	III
Cat. 393-394	216/217	incinération	OUI	OP	c. 145-160	II
Cat. 395	133	incinération	-	OP	c. 135-160	II
Cat. 396	49	incinération	-	-	c. 120-150	II
Cat. 397	230	incinération	OUI	OP	c. 160-180	III
Cat. 398	133	incinération	-	OP	c. 135-160	II
Cat. 399	339	incinération	-	OP	après c. 150	III
Cat. 400	41/137	incinération(s)	OUI	OP	c. 120-150	II
Cat. 401	183	incinération	-	OP	c. 150	II
Cat. 402	50	inhumation enfant	NON	RF	après c. 150	III
Cat. 403	203	inhumation	NON	RF	c. 150	II
Cat. 404	309	fosse	-	OP	c. 100-200	-
Cat. 405	358	incinération	OUI	OP	c. 100-130 ?	I
Cat. 406	122	incinération	OUI	OP	c. 150-160	II
Cat. 407	17	incinération	-	OP	c. 100-200	-
Cat. 408	166	incinération	OUI	OP	c. 130-160	II
Cat. 409	342	inhumation	OUI	MOB	c. 150	II
Cat. 410	343	inhumation	OUI	MOB	c. 150-180	III

Ces récipients se caractérisent par une courte lèvre déversée, en général triangulaire, soulignée par une cannelure externe. Ils sont présents dès l'apparition de la céramique à revêtement argileux, dans le courant de la première moitié du II^e s. et peuvent être considérés comme caractéristiques de l'époque antonine. Les exemplaires les plus précoces de la nécropole appartiennent à des inventaires de la fin de l'horizon H I (c. 120-130), alors que les plus récents sont rattachables à l'horizon H III (deuxième moitié du II^e s.). Les décors les plus fréquents sont le sablage (exemplaires précoces), les bandeaux guillochés ou de simples cannelures horizontales.

19. Ils sont notamment attestés dans des ensembles de l'état 2 des fouilles des *insulae* 12/18 (c. 40/50-70/80; étude en cours) et dans l'horizon du moulin d'En Chaplix (c. 50-80): CASTELLA et al. 1994, n° 40.

20. Voir CASTELLA 1987, nos 174-179, 209 et 214; MOREL 1988, pl. 4/10-11 (après 90); CASTELLA et al. 1991, p. 56 et note 24 (Faoug VD); VON KAENEL/PEANNER éd. 1980, nos 13, 107, 183-184, 199 et 285 (Tschugg BE); BERTSCHINGER et al. 1990, pl. 15/3-4 (Köniz-Buchs BE).

Sauf mention contraire, dans les descriptions ci-dessous, l'argile est fine et de couleur beige orangé.

384. Inv. 88/7137-17. Vernis gris noir, mat. Sablage externe clairsemé. CASTELLA/MEYLAN KRAUSE 1994, n° 89/1.
 385. Inv. 88/6895-9. Paroi mince. Pâte beige; vernis gris brun, mat. Sablage externe clairsemé.
 386. Inv. 88/7057-15. Paroi assez mince. Vernis brun noir, mat; sablage externe.
 387. Inv. 88/6641-3. Pâte claire; vernis brun rouge foncé à gris noir, mat. Sablage externe.
 388. Inv. 88/7057-16. Paroi peut-être ornée de dépressions (non dess.). Vernis brun noir, mat; sablage externe.
 389. Inv. 91/7896-9. Vernis brun olive, légèrement brillant. Décor de bandeaux guillochés. CASTELLA/MEYLAN KRAUSE 1994, n° 89/3.
 390. Inv. 91/7896-10. Vernis brun noir à brun olive, légèrement brillant. Décor de bandeaux guillochés.
 391. Inv. 91/7952-3. Vernis brun orangé à brun noir, brillant. Au-dessous d'un bandeau guilloché, décor de cannelures obliques entrecroisées, avec ponctuations de barbotine aux intersections et extrémités.
 392. Inv. 91/7945-3. Traces de vernis brun orangé à brun noir, légèrement brillant. Décor de guillochis, de cannelures obliques et d'arcs de cercle incisés.

393. Inv. 89/7157-4. Traces de vernis mat. Décor de cannelures et de bandeaux guillochés.
394. Inv. 89/7157-29. Traces de vernis mat. Décor de cannelures et de guillochis.
395. Inv. 88/6891-10. Paroi mince. Pâte beige orangé à beige rosé, assez fine; vernis brun orangé à brun noir, mat. Décor guilloché.
396. Inv. 88/6641-2. Vernis brun rouge à brun noir, mat. Bandeau guilloché externe.
397. Inv. 89/7170-22. Sommet de la paroi orné d'une cannelure horizontale. Traces de vernis mat.
398. Inv. 88/6891-11. Paroi mince. Traces de vernis brunâtre, mat.
399. Inv. 91/7950-8. Pâte beige; vernis brun à brun noir, assez mat. Cannelure horizontale externe au niveau de l'épaule.
400. Inv. 88/6895-10. Traces de vernis brunâtre, mat.
401. Inv. 88/7062-4. Vernis brun rouge à brun noir, mat.
402. Inv. 88/6644-40. Vernis brun noir, assez mat.
403. Inv. 88/7131-7. Epaulement profilé de deux cannelures horizontales externes. Vernis brun violacé, mat.
404. Inv. 91/7914-4. Vernis brun orangé à brun noir, assez brillant. Bandeau guilloché.
405. Inv. 91/7979-4. Paroi mince. Pâte beige rosé; vernis brunâtre, mat, sablé à l'extérieur.
406. Inv. 88/6855-9. Traces de vernis mat.
407. Inv. 88/6529-1. Vernis brunâtre, assez mat.
408. Inv. 88/7023-2. Vernis orangé à brun rouge, assez mat. Décor guilloché.
409. Inv. 91/7953-3. Base étroite. Pâte sableuse; vernis orangé à noir, assez mat.
410. Inv. 91/7954-1. Base étroite. Vernis brun orangé, assez mat. Cannelure horizontale externe au niveau de l'épaule.

● Gobelets ovoïdes divers (AV 48-49, 96, 98, 100) (pl. 29-31)

CAT.	STRUCTURE	TYPE DE STRUCTURE	ATTRIB	FONCTION	DATATION	HORIZON
Cat. 411	143	fosse ou incinération	-	OP	c. 150	II
Cat. 412	122	incinération	-	OP	c. 150-160	II
Cat. 413	88	inhumation enfant	OUI	MOB	c. 150-200	III
Cat. 414	296	incinération	OUI	OP	c. 160-200	III
Cat. 415	50	inhumation enfant	OUI	MOB	après c. 150	III
Cat. 416	177/178	incinération	OUI	OP	c. 125-150	II
Cat. 417	188	incinération	OUI	URNE ?	après c. 150	III
Cat. 418	50	inhumation enfant	NON	RF	après c. 150	III
Cat. 419	103	incinération	OUI	OP	c. 150-180	II
Cat. 420	153/330	fosse	-	OP	après c. 150	III
Cat. 421	296	incinération	OUI	OS	c. 160-200	III
Cat. 422	307 (a ?)	incinération	-	OP	après c. 150	III
Cat. 423	317	incinération	OUI	OP	après c. 160	III
Cat. 424	67	incinération	-	OP	après c. 150	III
Cat. 425	312	incinération	-	OP	c. 150-180	III
Cat. 426	99	inhumation	NON	RF	après c. 180/200	III
Cat. 427	340	incinération	-	OP	c.150	II
Cat. 428	70	incinération	OUI	URNE	c. 170-200...	III
Cat. 429	84	fosse	OUI	OP	c. 150-200	III
Cat. 430	110a ou b	incinération et inhum. enfant	-	-	-	-
Cat. 431	64a ou b	incinération et inhum. enfant	OUI	OS ou MOB	après c. 150	-
Cat. 432	122	incinération	-	OP	c. 150-160	II
Cat. 433	64a ou b	incinération et inhum. enfant	OUI	OS ou MOB	après c. 150	-
Cat. 434	307 (b ?)	incinération	-	OP	après c. 150	III
Cat. 435	131	incinération	-	OP	c. 140-150	II
Cat. 436	175a	incinération	OUI	OP	c. 150	II
Cat. 437	387	inhumation enfant	OUI	MOB	c. 150-200	III
Cat. 438	229	incinération	OUI	OP	c. 120-150	II
Cat. 439	177/178	incinération	OUI	OP	c. 125-150	II
Cat. 440	333	fosse ou incinération	OUI	OP	après c. 150	III
Cat. 441	138	incinération	OUI	OP	c. 130-170	II
Cat. 442	70	incinération	OUI	OP	c. 170-200...	III
Cat. 443	344	incinération	OUI	OS ?	c. 100-180	-
Cat. 444	50	inhumation enfant	OUI	MOB	après c. 150	III

Bien que présentant des profils généraux et des dimensions très variables, la majorité des gobelets réunis dans ce groupe (cat. 411-436) se signalent par une lèvre assez haute, faiblement déversée, et un épaulement marqué (en général par un ressaut ou une cannelure). Ce type de profil (correspondant le plus souvent au type AV 48) est caractéristique des productions à revêtement argileux des années 150-250. Il n'est donc pas étonnant de les rencontrer ici en masse dans les horizons H II et III (c. 150-200...). Cat. 436 - sans doute une importation - est directement inspirée du type Déchelette 72 de la sigillée du Centre (AV 96). Cat. 437-443, également rattachés aux horizons H II et III, présentent des lèvres courtes et déversées (AV 100). Cat. 444 se distingue par un profil général original, tulipiforme, et par une qualité de fabrication (pâte claire, vernis noir brillant). Il s'agit

très probablement d'une pièce importée (AV 98). Les décors sont nettement plus variés que sur les gobelets du groupe précédent (guillochis, barbotine, cannelures, impressions, etc...). Sauf mention contraire, dans les descriptions ci-dessous, l'argile est beige orangé, fine à assez fine.

411. Inv. 88/6905-3. Epaulement très légèrement marqué. Vernis brun noir, mat.
412. Inv. 88/6855-6. Lèvre assez haute, triangulaire, légèrement déversée; épaulement très légèrement marqué. Traces de vernis.
413. Inv. 88/6790-1. Gobelet AV 49. Courte lèvre triangulaire, déversée; paroi pluriconvexe. Traces de vernis brun rouge, mat. Décor de rectangles hachurés imprimés à la molette.
414. Inv. 91/7896-8. Base étroite, épaulement marqué et lèvre épaisse, arrondie, très faiblement déversée. Pâte claire ?; vernis noir, légèrement brillant.

415. Inv. 88/6644-21. Courte lèvre, faiblement déversée; épaulement profilé d'un léger ressaut externe; base étroite. Vernis orangé, assez brillant. CASTELLA/MEYLAN KRAUSE 1994, n° 48/2.
416. Inv. 88/7056-13. Lèvre haute, triangulaire, faiblement déversée; épaulement marqué. Pâte claire; traces de vernis mat.
417. Inv. 88/7095-3. Lèvre courte, triangulaire, déversée; épaulement marqué. Traces de vernis brun orangé à brun noir. Décor presque illisible de guillochis, de lunules incisées et de lignes obliques incisées.
418. Inv. 88/6644-39. Lèvre haute, triangulaire, déversée; épaulement légèrement marqué. Vernis noir, assez brillant.
419. Inv. 88/6819-1. Lèvre assez haute, arrondie, déversée; épaulement légèrement marqué. Pâte beige; vernis brun gris à brun orangé, légèrement brillant à l'extérieur. Décor de ponctuations à la barbotine.
420. Inv. 88/6960-1. Lèvre assez haute, presque triangulaire, légèrement déversée; épaulement faiblement marqué. Pâte claire; vernis brun noir, mat.
421. Inv. 91/7896-4. Lèvre assez haute, triangulaire, faiblement déversée, soulignée par deux cannelures externes. Vernis brun orangé à brun noir, assez brillant. CASTELLA/MEYLAN KRAUSE 1994, n° 48/4.
422. Inv. 91/7910-1. Lèvre assez haute, arrondie, légèrement déversée; épaulement faiblement marqué. Pâte sableuse; traces de vernis assez mat.
423. Inv. 91/7922-4. Epaulement faiblement marqué, profilé d'une cannelure, et lèvre triangulaire, assez haute, faiblement déversée. Décor guilloché.
424. Inv. 88/6764-4. Lèvre assez haute, triangulaire, légèrement déversée; épaulement légèrement marqué. Pâte claire, sableuse; vernis brun orangé à brun noir, assez brillant.
425. Inv. 91/7917-3. Lèvre assez haute, triangulaire, légèrement déversée. Vernis brun orangé à brun, assez mat. Epaulement orné de fines cannelures.
426. Inv. 88/6809-8. Lèvre assez haute, arrondie, légèrement déversée. Pâte beige rosé; vernis brun noir, légèrement brillant. Décor de ponctuations barbotinées.
427. Inv. 91/7951-5. Epaulement légèrement marqué et mince lèvre triangulaire, déversée. Pâte claire; traces probables de vernis mat. Décor de guillochis au-dessous d'une cannelure horizontale.
428. Inv. 88/6767-3. Gobelet AV 49. Lèvre haute, triangulaire, faiblement déversée. Vernis orangé à brun orangé, brillant. Décor de guillochis et de cannelures horizontales. CASTELLA/MEYLAN KRAUSE 1994, n° 49/1.
429. Inv. 88/6786-2. Lèvre assez haute, triangulaire, faiblement déversée; base du col et épaulement profilés de cannelures horizontales. Traces de vernis mat. Décor de figures animales et de ponctuations à la barbotine.
430. Inv. 88/6835-4. Lèvre haute, triangulaire, déversée; épaulement légèrement marqué et souligné par une cannelure horizontale. Vernis orangé à brun noir, mat. Décor de guillochis, de figures animales et de lunules à la barbotine.
431. Inv. 88/6665-9. Lèvre haute, triangulaire, faiblement déversée; épaulement profilé de deux cannelures horizontales. Vernis brun orangé, mat. Décor de lunules à la barbotine.
432. Inv. 88/6855-7. Lèvre assez haute, presque triangulaire, déversée. Vernis brun noir, assez brillant.
433. Inv. 88/6665-2. Lèvre assez haute, triangulaire, faiblement déversée, soulignée par deux cannelures horizontales. Vernis orangé, légèrement brillant. Décor oculé. CASTELLA/MEYLAN KRAUSE 1994, n° 48/3.
434. Inv. 91/7910-2. Lèvre mince, assez haute, légèrement déversée. Traces de vernis. Décor de ponctuations à la barbotine.
435. Inv. 88/6879-4. Lèvre assez haute, arrondie, légèrement déversée; épaulement marqué. Vernis brunâtre, mat. Epaulement orné d'une cannelure horizontale externe.
436. Inv. 88/7053-11. Gobelet AV 96. Lèvre arrondie, légèrement déversée; pied annulaire (Déchelette 72). Pâte gris beige; vernis brunâtre, mat. Décor de ponctuations à la barbotine. Importation ? CASTELLA/MEYLAN KRAUSE 1994, n° 96/1.
437. Inv. 92/8667-2. Courte lèvre arrondie, déversée. Vernis brun orangé à orangé, brillant. Décor de dauphins, de ponctuations et de lunules à la barbotine.
438. Inv. 89/7169-14. Courte lèvre triangulaire, déversée; épaulement profilé d'une cannelure horizontale externe; base étroite. Vernis brun noir à noir, mat.
439. Inv. 88/7056-12. Courte lèvre, déversée horizontalement. Traces de vernis mat. Décor guilloché.
440. Inv. 91/7941-3. Panse globulaire; lèvre mince, assez haute, légèrement déversée; pied annulaire. Vernis noir, faiblement brillant. Décor de guillochis, d'incisions obliques et de ponctuations à la barbotine.
441. Inv. 88/6877-10. Lèvre légèrement épaissie, arrondie, déversée. Pâte beige; traces de vernis mat.
442. Inv. 88/6767-4. Courte lèvre triangulaire, déversée; épaulement profilé d'une fine cannelure. Traces de revêtement mat.
443. Inv. 91/7959-2. Courte lèvre en bourrelet arrondi, déversé. Vernis rouge orangé, mat.
444. Inv. 88/6644-24. Gobelet AV 98. Base étroite et à longue lèvre arrondie, faiblement déversée. Vernis noir, brillant, d'excellente qualité. Décor de bandeaux guillochés. Importation probable. CASTELLA/MEYLAN KRAUSE 1994, n° 98/1.

● Gobelets à haut col (AV 50, 52-53, 55) (pl. 31)

CAT.	STRUCTURE	TYPE DE STRUCTURE	ATTRIB	FONCTION	DATATION	HORIZON
Cat. 445	342	inhumation	OUI	MOB	c. 150	II
Cat. 446	368	inhumation enfant	-	-	après c. 200	III
Cat. 447-448	320	incinération	OUI	OP	c. 160-180	III
Cat. 449	289	incinération	OUI	OP	c. 180-200...	III
Cat. 450	368	inhumation enfant	-	-	après c. 200	III

Nous avons réuni dans ce groupe les gobelets caractérisés par un col haut et vertical. Celui de cat. 445 (H II) est encore assez faiblement développé (AV 50). Des cinq autres exemplaires rattachés à l'horizon H III (dès c. 160/180), seuls cat. 450 et peut-être 449 présentent le profil caractéristique des gobelets à haut col du III^e s. (*Niederbieber* 33; AV 55). Cat. 447-448 peuvent quant à eux être rapprochés des gobelets TS Ludowici Vd/Ve de la seconde moitié du II^e s. (AV 53).

L'argile de ces six récipients est fine et de couleur beige à beige orangé.

445. Inv. 91/7953-5. Epaulement légèrement marqué; fine lèvre, assez haute, presque triangulaire et légèrement déversée; paroi ornée de profondes dépressions allongées, surmontées de deux cannelures horizontales externes; base étroite. Vernis orangé à brun noir, assez mat. CASTELLA/MEYLAN KRAUSE 1994, n° 50/2.
446. Inv. 92/7995-2. Lèvre faiblement épaissie, légèrement déversée; épaulement peu marqué. Traces de vernis mat. CASTELLA/MEYLAN KRAUSE 1994, n° 52/1.
447. Inv. 91/7926-9. Epaulement légèrement marqué et fond étroit, élargi à la base. Vernis noir, assez mat. Décor de cannelures horizontales et obliques, avec des ponctuations de barbotine. CASTELLA/MEYLAN KRAUSE 1994, n° 53/1.

448. Inv. 91/7926-8. *Idem*. Vernis noir, assez mat. Décor de cannelures horizontales et obliques, avec des ponctuations de barbotine.
449. Inv. 90/7771-7. Petite lèvre en bourrelet arrondi; épaulement profilé d'une cannelure horizontale externe. Vernis brun violacé à brun noir, mat.

450. Inv. 92/7995-1. Base étroite. Vernis brun noir, mat. Décor (très effacé) de fins guillochis.

● Gobelets/tonnelets (paroi rentrante; lèvre dans le prolongement de la paroi) (AV 10, 99) (pl. 31-32)

CAT.	STRUCTURE	TYPE DE STRUCTURE	ATTRIB	FONCTION	DATATION	HORIZON
Cat. 451	144	inhumation	OUI	MOB	après c. 150	III
Cat. 452	45	incinération	OUI	OP	après c. 180	III
Cat. 453	73	fosse	OUI	OS ?	c. 150-200	III
Cat. 454	122	incinération	-	OP	c. 150-160	II
Cat. 455	16/60/114	incinération	OUI	OP	c. 150	II
Cat. 456	336	incinération	-	OP	après c. 150	III

Ce groupe rassemble des gobelets à paroi rentrante, dépourvus de col et dont la lèvre est à peine détachée de la paroi. Tous ces récipients appartiennent aux horizons H II et III (c. 140-200). Cat. 455 (AV 10), par son profil et son décor (rectangles hachurés) peut être associé aux gobelets cat. 1123-1124 (*terra nigra*). Cat. 456 et 457 peuvent être rapprochés du type *Niederbieber* 30 (AV 99); ils se signalent par leur finesse et leur qualité de fabrication (pâte claire et vernis noir, brillant). Il s'agit vraisemblablement d'importations (Rhénanie ?; voir aussi cat. 444 et 458). Sauf mention contraire, dans les descriptions ci-dessous, l'argile est beige orangé et fine à assez fine.

451. Inv. 88/6921-2. Courte lèvre en bourrelet arrondi, déversée, soulignée par deux cannelures externes. Vernis brun rouge à brun orangé, mat.
452. Inv. 88/6639-2. Courte lèvre en petit bourrelet arrondi, soulignée par deux cannelures horizontales externes. Pâte claire; traces de vernis. Décor (non dessiné) de sillons peignés entrecroisés.

453. Inv. 88/6773-2. Courte lèvre arrondie, déversée, soulignée par une cannelure horizontale. Pâte à inclusions sableuses; vernis brun rouge à rouge violacé, mat. Décor de cannelures, de motifs oculés et d'alignements de petits rectangles en creux (imprimés à la roulette).
454. Inv. 88/6855-8. Bord très légèrement épaissi, arrondi, souligné par deux fines cannelures externes. Vernis brun noir, mat. Décor de cannelures horizontales externes.
455. Inv. 88/6839-10. Bord arrondi, très faiblement redressé verticalement. Pâte claire; traces de revêtement mat. Décor de cannelures horizontales et de rectangles hachurés imprimés à la roulette.
456. Inv. 91/7944-8. Paroi mince, légèrement rentrante et lèvre en petit bourrelet arrondi, déversé. Vernis noir, brillant. Décor guilloché. Importation probable (Rhénanie ?).
457. Inv. 88/6572-6. Très courte lèvre en bourrelet arrondi, déversé. Vernis noir, brillant, d'excellente qualité. Décor guilloché. Importation probable (Rhénanie ?).

● Gobelets divers (AV 97, 104) (pl. 32)

CAT.	STRUCTURE	TYPE DE STRUCTURE	ATTRIB	FONCTION	DATATION	HORIZON
Cat. 458	150	incinération	-	OP	c. 170-200...	III
Cat. 459	279	incinération	OUI	OP	c. 180/200-250	III
Cat. 460	162	incinération	OUI	OP	c. 150	II
Cat. 461-462	279	incinération	OUI	OP	c. 180/200-250	III

Le fond de gobelet cat. 458 est probablement une pièce importée (*Niederbieber* 30 ou 33 ?), de même que cat. 460, sans doute inspiré du type Ludowici Ve (AV 97), et dont la qualité de fabrication et le décor de ponctuations rappellent le gobelet Déchelette 72 (cat. 436). Cat. 461 est un curieux gobelet cylindrique au bord évasé (AV 104), appartenant à un inventaire tardif. Provenant du même ensemble, cat. 462 pourrait correspondre à la même forme, à moins qu'il ne s'agisse d'une coupe à paroi évasée du type *Niederbieber* 39. L'argile est fine, de couleur beige à beige orangé.

458. Inv. 88/6957-3. Base étroite. Vernis noir, brillant, d'excellente qualité. Décor guilloché. Importation probable.
459. Inv. 89/7761-3. Base étroite et panse globulaire. Traces de vernis mat.
460. Inv. 88/7003-17. Panse globulaire et base très étroite. Décor de ponctuations à la barbotine. Vernis brun noir, mat. Importation ? CASTELLA/MEYLAN KRAUSE 1994, n° 97/1.
461. Inv. 89/7761-1. Paroi cylindrique et bord arrondi, légèrement évasé; pied annulaire. Traces de vernis brunâtre à brun rouge, mat. Décor guilloché. CASTELLA/MEYLAN KRAUSE 1994, n° 104/1.
462. Inv. 89/7761-2. Bord arrondi, évasé. Traces de vernis brun orangé, mat.

● Coupes et bols (AV 125-126, 156, 159, 180, 197, 199) (pl. 32-33)

CAT.	STRUCTURE	TYPE DE STRUCTURE	ATTRIB	FONCTION	DATATION	HORIZON
Cat. 463	175a	incinération	-	OP	c. 150	II
Cat. 465	216/217	incinération	NON	RF	c. 145-160	II
Cat. 466	312	incinération	OUI	OP	c. 150-180	III
Cat. 467	142	inhumation	NON	RF	après c. 150	-
Cat. 468	335	incinération	OUI	OS	après c. 150	III
Cat. 469	89/90	fosse ou incinération	OUI	OP	c. 150/170-200...	III
Cat. 470	339	incinération	-	OP	après c. 150	III

CAT.	STRUCTURE	TYPE DE STRUCTURE	ATTRIB	FONCTION	DATATION	HORIZON
Cat. 471	174	fosse	-	OP	-	-
Cat. 472	59	inhumation	NON	RF	après c. 150/180	III
Cat. 473	66	fosse	OUI	OP	c. 200...	III

Le profil des coupes cat. 463 et 464 (AV 199), rappellent respectivement ceux des types Drag. 33 et *Lezoux* 8 de la sigillée du Centre²¹. Les bols à carène douce cat. 465-467 (AV 159) trouvent de fréquents parallèles dans les horizons tardifs avenchois (150-250). Assez proche des précédents, la coupe cat. 468 (AV 156) s'en distingue toutefois par ses petites dimensions et par une moulure retombante au niveau de la carène. Les bols cylindriques carénés cat. 469-471 (AV 125-126) dérivent du type Drag. 30 ou, plus directement, du type *Lezoux* 84 de la sigillée de Gaule centrale²². Ils comportent toujours un décor de figures et de ponctuations à la barbotine. Cat. 472 est, dans cette catégorie, le seul représentant du type Drag. 37 (Lamboglia 2/37; AV 197). Enfin, le bol cat. 473 (AV 180), caractérisé par un bord rectiligne et une paroi marquée d'un léger ressaut externe, trouve plusieurs parallèles à Payernel/route de Bussy dans des ensembles du III^e s.²³

Sauf mention contraire, dans les descriptions ci-dessous, l'argile est fine à assez fine, de couleur beige orangé.

463. Inv. 88/7053-13. Coupe tronconique à bord arrondi, profilé de deux ou trois cannelures externes. Vernis brun noir, assez brillant.
464. Inv. 88/6566-1. Petite coupe hémisphérique à bord en bourrelet arrondi, déversé (proche du type *Lezoux* 8). Pâte à inclusions sableuses; vernis brun rouge, mat. CASTELLA/MEYLAN KRAUSE 1994, n° 199/1.
465. Inv. 89/7157-28. Bol à carène douce et lèvre arrondie, déversée, soulignée par une cannelure externe. Vernis rouge orangé, assez brillant. Décor oculé dans un réseau de lignes obliques entrecroisées de petits rectangles en creux à la roulette. CASTELLA/MEYLAN KRAUSE 1994, n° 159/1.

466. Inv. 91/7917-4. Coupe/bol à carène douce et lèvre triangulaire, déversée; épaulement faiblement marqué. Traces de vernis.
467. Inv. 88/6903-13. Coupe/bol caréné à bord triangulaire, déversé. Pâte claire ?; vernis gris noir, mat. Décor de cercles tangents à la barbotine.
468. Inv. 91/7943-2. Coupe carénée à paroi verticale, soulignée par une moulure triangulaire; lèvre arrondie, déversée; épaulement marqué. Vernis brun orangé, assez brillant. Délimitée par des cannelures horizontales, frise d'oiseaux et ponctuations à la barbotine. CASTELLA/MEYLAN KRAUSE 1994, n° 156/1.
469. Inv. 88/6792-3. Bol cylindrique caréné proche des types Drag. 30 et *Lezoux* 84 de la sigillée ornée. Traces de vernis mat. Décor guilloché; oiseau et ponctuations à la barbotine. CASTELLA/MEYLAN KRAUSE 1994, n° 125/1.
470. Inv. 91/7950-7. *Idem*. Pâte claire; vernis assez brillant. Décor de fin guilloché au-dessus de figures animales à la barbotine.
471. Inv. 88/7052-4 + 88/7056. Petit bol caréné à paroi cylindrique et bord arrondi, légèrement redressé verticalement (inspiré du type *Lezoux* 84). Vernis gris brunâtre, mat. Décor de figures animales et de ponctuations à la barbotine.
472. Inv. 88/6655-1. Bol hémisphérique Drag. 37. Pâte probablement claire; vernis assez brillant. Bandeau guilloché et cannelures externes.
473. Inv. 88/6769-1. Bol hémisphérique à bord arrondi, vertical et paroi profilée d'un léger ressaut externe. Pâte à inclusions sableuses; vernis externe brun orangé à rouge orangé, mat. CASTELLA/MEYLAN KRAUSE 1994, n° 180/1.

● Bols à marli (AV 205, 209, 212) (pl. 33-34)

CAT.	STRUCTURE	TYPE DE STRUCTURE	ATTRIB	FONCTION	DATATION	HORIZON
Cat. 474	313	incinération	OUI	COUV. URNE	c. 100-200	-
Cat. 475	333	fosse ou incinération	OUI	OP	après c. 150	III
Cat. 476	302	incinération	OUI	OP	après 141	-
Cat. 477	38	incinération	OUI	OS ou COUV. URNE	c. 150 ?	-
Cat. 478	133	incinération	OUI	OP	c. 135-160	II
Cat. 479	138	incinération	OUI	OP	c. 130-170	II
Cat. 480	164	incinération	OUI	OP	après c. 150	III
Cat. 481	190	fosse	OUI	OP	après c. 150 ?	-
Cat. 482	36	incinération(s)	-	OP	c. 100-130/150	I
Cat. 483	319	inhumation enfant	OUI	MOB	après c. 150/170	III
Cat. 484	301	fosse ou incinération	OUI	OP	c. 150 ?	II
Cat. 485	333	fosse ou incinération	OUI	OP	après c. 150	III
Cat. 486	301	fosse ou incinération	OUI	OP	c. 150 ?	II
Cat. 487	175b	inhumation enfant	OUI	MOB	c. 150	II
Cat. 488	277	incinération	OUI	OP	c. 180...	III
Cat. 489	307b	incinération	OUI	OP	après c. 150	III
Cat. 490	85/86	fosse ou incinération	-	OP	c. 170-200...	III
Cat. 491	72	incinération	-	OP	après c. 150	III

Tous les exemplaires d'attribution assurée appartiennent à des inventaires des horizons H II et III (dès le milieu du II^e s.). Comme pour les exemplaires à revêtement micacé et en céramique commune claire, les marlis sont le plus souvent légèrement retombants et épaissis à leur extrémité (AV 209). La panse

est en général hémisphérique, sauf pour quelques exemplaires tardifs, à paroi oblique et rectiligne (cat. 488). Les marlis profilés de deux sillons sommitaux (cat. 489-491; AV 212) n'apparaissent que dans des sépultures de l'horizon H III (voir aussi ci-dessous, cat. 1019-1024, p. 59).

Sauf mention contraire, dans les descriptions ci-dessous, l'argile est beige orangé, à inclusions sableuses et les revêtements de couleur brun orangé à brun noir, mat.

21. BET et al. 1989, p. 39 et fig. 2/8.

22. Voir ci-dessus cat. 222-223, p. 24.

23. Nécropole romaine. Fouilles et étude en cours. Voir vol. 1, pp. 38-40 et fig. 26.

474. Inv. 91/7918-2. Marli rectiligne (AV 205). Vernis interne orangé.
 475. Inv. 91/7941-4.
 476. Inv. 91/7903-10.
 477. Inv. 88/6622-2. Marli court, fortement épaissi à son extrémité.
 478. Inv. 88/6891-12. Pâte beige rosé.
 479. Inv. 88/6877-8. Marli court et épais. Pâte claire; présence probable de vernis.
 480. Inv. 88/7005-1. Marli court. Traces probables de vernis.
 481. Inv. 88/7118-2. Court marli retombant, épaissi à son extrémité.
 482. Inv. 88/6620-34. Marli court, retombant, légèrement épaissi à son extrémité.
 483. Inv. 91/7925-5. Marli retombant, épaissi à son extrémité.

484. Inv. 91/7902-4. Court marli retombant, épaissi à son extrémité.
 485. Inv. 91/7941-5. Marli fortement retombant, épaissi à son extrémité.
 486. Inv. 91/7902-3. Court marli, épaissi à son extrémité.
 487. Inv. 88/7053-12. Marli légèrement retombant, très fortement épaissi à son extrémité. Vernis rosé.
 488. Inv. 89/7757-3. Court marli, épaissi à son extrémité. Pâte fine.
 489. Inv. 91/7910-3. Marli horizontal épais, profilé de deux rainures sommitales (AV 212). Pâte claire; traces de vernis.
 490. Inv. 88/6787-3. Marli faiblement retombant, profilé de deux rainures sommitales (AV 212).
 491. Inv. 88/6772-2. Epais marli horizontal, profilé de deux rainures sommitales (AV 212).

● Formes basses diverses (pl. 34)

CAT.	STRUCTURE	TYPE DE STRUCTURE	ATTRIB	FONCTION	DATATION	HORIZON
Cat. 492	150	incinération	-	OP	c. 170-200...	III
Cat. 494	13	fosse ou incinération	-	-	après c. 90	-

Le plat cat. 492 et l'assiette cat. 493 dérivent clairement de la sigillée contemporaine. Le profil caréné et le marli guilloché de cat. 493 (AV 266) trouvent plusieurs parallèles dans des ensembles du III^e s. de Payernel/route de Bussy.²⁴

492. Inv. 88/6957-4. Plat à marli incurvé proche des types Drag. 36/ Curle 23 (voir AV 268). Pâte beige à beige orangé, fine; vernis brun à brun orangé, assez mat.

493. Inv. 91/7931-8 + 88/6702-1. Assiette à marli incurvé, profilé d'une profonde rainure (AV 266). Pâte beige orangé, fine; vernis brunâtre, assez brillant. Décor guilloché sur le marli. Feuille de vigne estampillée sur le fond (estampille n° 96). CASTELLA/MEYLAN KRAUSE 1994, n° 266/1.

494. Inv. 88/6518-1. Ecuelle ou assiette à paroi légèrement incurvée et bord rectangulaire. Pâte beige orangé clair, à fines inclusions sableuses; traces de vernis brun rouge, mat. Il pourrait éventuellement s'agir d'une assiette TSI Drack 4.

495. Inv. 88/6824-1. Couverture ou assiette ? Pâte beige orangé, à fines inclusions sableuses; traces de vernis externe brun rouge, mat.

● Ecuelles (AV 283, 286) (pl. 34-38)

CAT.	STRUCTURE	TYPE DE STRUCTURE	ATTRIB	FONCTION	DATATION	HORIZON
Cat. 496	230	incinération	OUI	OP	c. 160-180	III
Cat. 497	119	inhumation enfant	OUI	MOB ?	après c. 130	-
Cat. 498	305	dépôt d'offrandes ?	OUI	OP	après c. 150	III
Cat. 499	342	inhumation	OUI	MOB	c. 150	II
Cat. 500	319	inhumation enfant	OUI	MOB	après c. 150/170	III
Cat. 501	309	dépôt d'offrandes prob.	OUI	OS ?	c. 100-200	-
Cat. 502	135	incinération	OUI	COUV. URNE	c. 150 ?	II
Cat. 503	190	fosse	OUI	-	après c. 150 ?	-
Cat. 504	162	incinération	OUI	OP	c. 150	II
Cat. 505	138	incinération	OUI	OP	c. 130-170	II
Cat. 506	230	incinération	OUI	OP	c. 160-180	III
Cat. 507	229	incinération	OUI	OP	c. 120-150	II
Cat. 508	216/217	incinération	OUI	OP	c. 145-160	II
Cat. 509	67	incinération	OUI	OP	après c. 150	III
Cat. 510	191	incinération	OUI	OP	après 121	-
Cat. 511	342	inhumation	OUI	MOB	c. 150	II
Cat. 512	319	inhumation enfant	OUI	MOB	après c. 150/170	III
Cat. 513	89/90	fosse ou incinération	OUI	OP	c. 150/170-200...	III
Cat. 514	119	inhumation enfant	OUI	MOB	après c. 130	-
Cat. 515	216/217	incinération	OUI	OP	c. 145-160	II
Cat. 516	296	incinération	OUI	OP	c. 160-200	III
Cat. 517	277	incinération	OUI	OP	c. 180...	III
Cat. 518	230	incinération	OUI	OP	c. 160-180	III
Cat. 519	302	incinération	OUI	OP	après 141	-
Cat. 520	162	incinération	OUI	OP	c. 150	II
Cat. 521	302	incinération	OUI	OP	après 141	-
Cat. 522	339	incinération	-	OP	après c. 150	III
Cat. 523-524	296	incinération	OUI	OP	c. 160-200	III
Cat. 525	138	incinération	OUI	OP	c. 130-170	II
Cat. 526	320	incinération	OUI	COUV. URNE	c. 160-180	III
Cat. 527	333	fosse ou incinération	OUI	OP	après c. 150	III
Cat. 528	316	incinération	OUI	OP	après c. 160	III
Cat. 529	296	incinération	OUI	OP	c. 160-200	III
Cat. 530	305	dépôt d'offrandes ?	OUI	OP	après c. 150	III

24. *Ibid.*; voir également ROTH-RUBI 1986, pl. 4/37 (Stuttheim AG).

CAT.	STRUCTURE	TYPE DE STRUCTURE	ATTRIB	FONCTION	DATATION	HORIZON
Cat. 531	104	incinération	OUI	COUV. URNE ?	après c. 150 ?	-
Cat. 532	216/217	incinération	OUI	OP	c. 145-160	II
Cat. 533	10	dépôt d'offrandes	-	OP	c. 150	II
Cat. 534	296	incinération	OUI	OP	c. 160-200	III
Cat. 535	168	incinération	OUI	OP	c. 100-180	-
Cat. 536	301	fosse ou incinération	OUI	OP	c. 150 ?	II
Cat. 537	316	incinération	OUI	OP	après c. 160	III
Cat. 538	307b	incinération	OUI	OP	après c. 150	III
Cat. 539	277	incinération	OUI	OP	c. 180...	III
Cat. 540	216/217	incinération	OUI	OP	c. 145-160	II
Cat. 541	229	incinération	OUI	OP	c. 120-150	II
Cat. 542	316	incinération	OUI	OP	après c. 160	III
Cat. 543	305	dépôt d'offrandes ?	OUI	OP	après c. 150	III
Cat. 544	216/217	incinération	OUI	OP	c. 145-160	II
Cat. 545	97	fosse	OUI	OP	après c. 150 ?	-
Cat. 546	335	incinération	OUI	COUV. URNE	après c. 150	III
Cat. 547	279	incinération	OUI	OP	c. 180/200-250	III
Cat. 548	348	fosse ou incinération	OUI	OP	après c. 160	III
Cat. 549	279	incinération	OUI	OP	c. 180/200-250	III
Cat. 550	138	incinération	OUI	OP	c. 130-170	II
Cat. 551	66	fosse	OUI	OP	c. 200...	III
Cat. 552	158	incinération	OUI	OP	c. 130-150	II
Cat. 553	328	incinération	OUI	OP	c. 115-150	I/II
Cat. 554	179	incinération	OUI	OP	c. 120-130	I

À l'exception des cat. 554 et 553 (H I et I/II), toutes les écuelles à revêtement argileux de la nécropole appartiennent à des inventaires des horizons H II et III (dès le milieu du II^e s.). Le diamètre des récipients varie de 15 à 30 cm. Assez fréquemment, le vernis n'a été appliqué qu'à l'intérieur et sur le bord externe des écuelles. Dans de rares cas, le fond est orné de cercles en creux concentriques.

Sauf mention contraire, dans les descriptions ci-dessous, l'argile est fine à assez fine, de couleur beige orangé et les revêtements sont mats.

496. Inv. 89/7170-23. Vernis interne brun orangé à brun noir, légèrement brillant.
497. Inv. 88/6848-4. Vernis interne rouge orangé à brun rouge.
498. Inv. 91/7907-2.
499. Inv. 91/7953-12. Deux cercles concentriques en creux sur le fond. Vernis interne rouge orangé, légèrement brillant.
500. Inv. 91/7925-2. Vernis orangé à brun orangé.
501. Inv. 91/7914-3. Vernis brun rouge à brun orangé, assez brillant.
502. Inv. 88/6893-4. Traces de vernis interne orangé.
503. Inv. 88/7118-1. Vernis interne brun orangé.
504. Inv. 88/7003-24. Vernis interne brunâtre à noir.
505. Inv. 88/6877-5. Vernis brunâtre.
506. Inv. 89/7170-24. Vernis interne brun rouge à brun orangé.
507. Inv. 89/7169-16. Deux cercles concentriques en creux sur le fond. Vernis brun orangé à brunâtre.
508. Inv. 89/7157-31. Vernis interne brun orangé à brun rouge.
509. Inv. 88/6764-3. Trois cercles concentriques en creux sur le fond. Vernis brun orangé à brun noir, assez brillant.
510. Inv. 88/7119-3.
511. Inv. 91/7953-1. Vernis interne orangé à brun noir.
512. Inv. 91/7925-6. Vernis rouge.
513. Inv. 88/6792-4. Traces de vernis interne brun rouge.
514. Inv. 88/6848-2. Traces de revêtement externe rouge orangé.
515. Inv. 89/7157-32. Pâte beige orangé, à fines inclusions sableuses; vernis interne brun rouge à brun noir. Trois cercles concentriques en creux sur le fond. CASTELLA/MEYLAN KRAUSE 1994, n° 283/2.
516. Inv. 91/7896-17.
517. Inv. 89/7757-5. Traces de vernis brun orangé à brunâtre.
518. Inv. 89/7170-25. Traces peu probables de revêtement interne.
519. Inv. 91/7903-12. Pâte claire, assez fine; vernis interne.
520. Inv. 88/7003-22. Vernis interne rouge à brun rouge.
521. Inv. 91/7903-11. Vernis interne brun orangé à brunâtre.
522. Inv. 91/7950-11. Pâte beige; traces de vernis brun orangé, légèrement brillant.
523. Inv. 91/7896-19. Pâte claire; traces probables de vernis.
524. Inv. 91/7896-16. Vernis interne brun orangé à noir.
525. Inv. 88/6877-3. Deux cercles concentriques en creux sur le fond. Traces de vernis brunâtre.
526. Inv. 91/7926-2. Pâte assez riche en paillettes de mica; vernis orangé à brun orangé, peut-être légèrement micacé.
527. Inv. 91/7941-6. Traces de vernis brunâtre.
528. Inv. 91/7921-2. Vernis interne brun orangé, assez brillant.
529. Inv. 91/7896-18. Vernis interne brun orangé à brun noir.
530. Inv. 91/7907-1.
531. Inv. 88/6820-1. Traces de vernis interne brun orangé, faiblement brillant.
532. Inv. 89/7157-13. Vernis interne brun rouge à brun noir.
533. Inv. 88/6503-15. Vernis interne brun rouge.
534. Inv. 91/7896-15. Vernis brun orangé.
535. Inv. 88/7034-3. Vernis interne brunâtre à brun orangé.
536. Inv. 91/7902-5. Vernis interne brunâtre.
537. Inv. 91/7921-4. Traces probables de vernis.
538. Inv. 91/7910-4. Traces de vernis brun orangé.
539. Inv. 89/7757-4. Court bord triangulaire, légèrement rentrant. Traces de vernis brun orangé à brunâtre.
540. Inv. 89/7157-11. Vernis interne brun rouge à brun noir.
541. Inv. 89/7169-15. Deux cercles concentriques sur le fond. Traces de vernis brun orangé.
542. Inv. 91/7921-3. Paroi épaisse.
543. Inv. 91/7907-4. Vernis brun orangé à brun noir, assez brillant.
544. Inv. 89/7157-30. Vernis interne brun rouge.
545. Inv. 88/6802-1. Deux cercles concentriques sur le fond. Vernis rouge orangé à brun orangé.
546. Inv. 91/7943-3. Vernis brun rouge à brun orangé.
547. Inv. 89/7761-4. Traces de vernis brunâtre.
548. Inv. 91/7966-3. Traces de vernis interne mat.
549. Inv. 89/7761-5. Traces de vernis brunâtre.
550. Inv. 88/6877-2. Vernis brun orangé.
551. Inv. 88/6769-2. Bord en bourrelet arrondi, rentrant (AV 286). Pâte orangée; traces de vernis brun rouge.
552. Inv. 88/7001-19. Bord en bourrelet presque triangulaire, rentrant (AV 286). Vernis brun orangé à brun noir.
553. Inv. 91/7936-11. Bord en bourrelet arrondi, rentrant (AV 286). Traces de vernis interne brunâtre. CASTELLA/MEYLAN KRAUSE 1994, n° 286/2.
554. Inv. 88/7057-28. Paroi épaisse et bord presque horizontal. Vernis interne brun rouge.

● Biberons (*gutti*) (AV 366) (pl. 38)

CAT.	STRUCTURE	TYPE DE STRUCTURE	ATTRIB	FONCTION	DATATION	HORIZON
Cat. 555	50	inhumation enfant	OUI	MOB	après c. 150	III
Cat. 556-557	147	inhumation	OUI	MOB	c. 165-180	III

Les trois biberons de la nécropole présentent un profil piriforme²⁵. Un seul provient d'une sépulture de bébé (cat. 555), alors que les deux autres ont été déposés en offrande dans une inhumation d'adulte de sexe masculin.

555. Inv. 88/6644-25. Base étroite et lèvres en petit bourrelet arrondi; paroi profilée d'une gorge externe. Pâte beige orangé, assez fine; vernis orangé, brillant. CASTELLA/MEYLAN KRAUSE 1994, n° 366/2.
556. Inv. 88/6927-3. Courte lèvre arrondie, légèrement déversée; paroi profilée d'une gorge horizontale peu profonde. Pâte beige, fine; vernis externe brun orangé, légèrement brillant.
557. Inv. 88/6927-4. Courte lèvre déversée; paroi ornée d'une cannelure horizontale externe. Pâte beige, fine; vernis externe ocre orangé clair. CASTELLA/MEYLAN KRAUSE 1994, n° 366/3.

La céramique à revêtement micacé

Forme	H I	H II	H I + I/II + II	H III	total
Gobelet	5		1		1
Bols à marli	35	36	38	(54)	38
Bols à collerette			1	(8)	2
Ecuellen	60	64	60	(38)	58
Ecuellen tripode					1
TOTAL	100 %	100 %	100 %	(100 %)	100 %

Fig. 316. Avenches-En Chaplix. Matériel en structures (matériel d'attribution sûre ou probable). Tableau de la céramique à revêtement micacé (pourcentages de récipients).

Forme	H I	H II	H I + I/II + II	H III	total
Gobelet	10		3		2
Bols à marli	60	53	56	(43)	51
Bols à collerette			3	(14)	4
Ecuellen	60	84	74	(43)	69
Ecuellen tripode					2
TOTAL *	100 %	100 %	100 %	(100 %)	100 %

Fig. 317. Avenches-En Chaplix. Matériel en structures (matériel d'attribution sûre ou probable). Tableau de la céramique à revêtement micacé (pourcentages d'occurrences).

Catalogue de la céramique à revêtement micacé

● Formes hautes diverses (pl. 39)

CAT.	STRUCTURE	TYPE DE STRUCTURE	ATTRIB	FONCTION	DATATION	HORIZON
Cat. 558	53	incinération	-	-	c. 100-130/150	I/II
Cat. 560	121	incinération	OUI	OP	c. 100-130	I
Cat. 561	158	incinération	-	OP	c. 130-150	II
Cat. 565	19/148	inhumation	NON	RF	après c. 150	-

Les pièces cat. 560-565 constituent un groupe particulier de productions, caractérisées par la finesse de leur paroi et une argile riche en fines paillettes de mica et dont les formes rappellent le répertoire de la vaisselle métallique. Cat. 561-562 présentent un décor estampé (rosettes et palmettes). Il s'agit probablement d'importations, d'origine inconnue.

558. Inv. 88/6650-5. Petit pot à provisions ?, à bord arrondi, vertical, détaché du col, concave à l'intérieur. Pâte claire?, dure.
559. Inv. 91/7908-34/37 + 91/7918-3. Gobelet ovoïde à courte lèvre triangulaire, déversée; épaulement marqué (voir AV 100). Pâte beige orangé, à inclusions sableuses; revêtement externe orangé, légèrement micacé. Epaulement orné d'une cannelure horizontale.
560. Inv. 88/6851-3. Fond de gobelet à étroite pied annulaire. Pâte beige orangé à orangée, assez fine; revêtement externe. Décor de rosettes estampées et de cannelures horizontales. Importation ?

561. Inv. 88/7001-10. Coupe ou calice à pied annulaire cintré et étroit et paroi légèrement évasée (AV 113). Pâte beige orangé clair, à fines inclusions sableuses, contenant d'abondantes paillettes de mica; revêtement rouge orangé à brun orangé, micacé. Paroi ornée de palmettes et de rosettes estampées. Importation ? CASTELLA/MEYLAN KRAUSE 1994, n° 113/1.
562. Inv. 88/6971-1. Coupe ou tasse à marli horizontal, terminé par un petit rebord vertical, arrondi; anse plaquée. Pâte beige orangé, fine; revêtement brun rouge à noir, légèrement micacé. Importation ?
563. Inv. 88/6967-2a. Petite coupe carénée à base étroite; deux petites anses plaquées, de section circulaire. Pâte beige orangé clair, dure, fine, riche en paillettes de mica; revêtement orangé, micacé. Importation ?
564. Inv. 88/6967-2b. Fragment de coupe ou de gobelet caréné. Pâte claire, fine, riche en paillettes de mica; revêtement brun orangé, brillant, légèrement micacé. Importation ?
565. Inv. 88/6535-3. Panse de gobelet ? à parois fines. Pâte beige à grise (surface externe), à fines inclusions noires et paillettes de mica. Décor de rosette à tige recourbée et ligne perlée ? à la barbotine. Importation ?

25. Un biberon du même type avait été déposé dans une sépulture de bébé dans la nécropole du *Porc*. CASTELLA 1987, n° 324. Plusieurs biberons ont été mis au jour dans la nécropole de *Bern-Rosfeld*: tombes 15, 35, 37, 52, 139, etc.

● Bols à collerette (AV 216) (pl. 39)

CAT.	STRUCTURE	TYPE DE STRUCTURE	ATTRIB	FONCTION	DATATION	HORIZON
Cat. 566	142	inhumation	NON	RF	après c. 150	-
Cat. 567	297	fosse	OUI	OP	c. 100-150 ?	I/II

Inspirés du type Curle 11 de la terre sigillée, les bols à collerette cat 566-567 trouvent des parallèles régionaux dans des ensembles de la première moitié du II^e s.²⁶ Le type est occasionnellement signalé sans enduit ou avec un revêtement argileux. Les décors de feuilles d'eau semblent très rares.

566. Inv. 88/6903-11. Bol à collerette incurvée proche du type Curle 11 de la terre sigillée. Pâte beige orangé, assez fine.

567. Inv. 89/7169-19a + 91/7897-2 + 91/7900-2. *Idem.* Collerette profilée d'une cannelure horizontale externe. Pâte beige orangé clair, fine.

● Bols à marli (AV 205, 209) (pl. 39-41)

CAT.	STRUCTURE	TYPE DE STRUCTURE	ATTRIB	FONCTION	DATATION	HORIZON
Cat. 568-569	53	incinération	OUI	OP	c. 100-130/150	I/II
Cat. 570-571	216/217	incinération	OUI	OP	c. 145-160	II
Cat. 572	138	incinération	OUI	OP	c. 130-170	II
Cat. 573	185	incinération	OUI	OP	c. 100-150	I/II
Cat. 574	216/217	incinération	OUI	OP	c. 145-160	II
Cat. 575	146	dépôt d'offrandes ?	OUI	OP	c. 140-160/180	II
Cat. 576	10	dépôt d'offrandes	OUI	OP	c. 150	II
Cat. 577	169	incinération	OUI	OP	c. 100-130/150	I/II
Cat. 578	10	dépôt d'offrandes	OUI	OP	c. 150	II
Cat. 579	36	incinération(s)	OUI	OP	c. 100-130/150	I
Cat. 580	41/137	incinération(s)	OUI	OP	c. 120-150	II
Cat. 581	206	incinération	OUI	COUV. URNE	c. 100-130/150	I
Cat. 582	193	incinération	-	OP	c. 100-180	-
Cat. 583	195	incinération	OUI	COUV. URNE	après 151	III
Cat. 584	16/60/114	incinération	OUI	OP	c. 150	II
Cat. 585	51/52	incinération perturbée	-	OP	avant c. 200	-
Cat. 586	179	incinération	OUI	OP	c. 120-130	I
Cat. 587	328	incinération	OUI	OP	c. 115-150	I/II
Cat. 588	36	incinération(s)	-	OP	c. 100-130/150	I
Cat. 589	41/137	incinération(s)	OUI	OP	c. 120-150	II
Cat. 590	296	incinération	OUI	OP	c. 160-200	III
Cat. 591	218	fosse	OUI	OP	après c. 150	III
Cat. 592	42/62	incinération	OUI	OP	c. 100-130	I
Cat. 593	120	dépôt d'offrandes ?	OUI	OP	c. 100-130	I
Cat. 594-595	107	incinération	OUI	OP	c. 120	I
-----	47	incinération	OUI	OP	c. 100-150	I/II
-----	49	incinération	OUI	OP	c. 120-150	II
-----	92	incinération	OUI	OP	c. 150-170	II
-----	143	fosse ou incinération	OUI	OP	c. 150	II

A l'exception de cat. 568-569 (marli rectiligne; AV 205) et cat. 591 (panse carénée), ces récipients constituent un groupe morphologique très homogène, caractérisé par une panse hémisphérique et un marli légèrement épaissi à son extrémité (AV 209). La présence d'une gorge horizontale sur la panse semble être un caractère précoce, attesté sur quatre bols de l'horizon H I (cat. 592-595; c. 100-130). Voir aussi cat. 1014-1018 (comm. claire).

Sauf mention contraire, dans les descriptions ci-dessous, l'argile est beige orangé à orangée, assez fine, à inclusions sableuses.

Marli rectiligne:

568. Inv. 88/6650-3. Marli retombant, rectiligne, fortement épaissi à son extrémité. Traces de revêtement mat, légèrement micacé.

569. Inv. 88/6650-2. *Idem.*

Marli légèrement épaissi à son extrémité:

570. Inv. 89/7157-5. Traces de revêtement brun orangé, légèrement micacé.

571. Inv. 89/7157-7. Traces de revêtement brun orangé, très faiblement micacé.

572. Inv. 88/6877-9. Marli court et épais. Pâte sableuse; traces de revêtement brun orangé, micacé.

573. Inv. 88/7090-5. Pâte sableuse; traces de revêtement brun orangé, micacé.

574. Inv. 89/7157-6. Traces de revêtement brun orangé, légèrement micacé.

575. Inv. 88/6926-11. Marli court et épais. Revêtement brunâtre, micacé.

576. Inv. 88/6503-17. *Idem.* Revêtement brun rouge, mat, légèrement micacé.

577. Inv. 88/7035-4. *Idem.* Revêtement brun orangé, micacé.

578. Inv. 88/6503-16. *Idem.* Pâte sableuse; revêtement brunâtre, mat, légèrement micacé.

579. Inv. 88/6620-35. *Idem.* Pâte sableuse

580. Inv. 88/6895-13 + 88/6628-4. Marli fortement épaissi à son extrémité. Revêtement brunâtre, légèrement micacé.

581. Inv. 88/7138-2. Revêtement brun orangé, micacé.

582. Inv. 88/7121-5. Pâte beige rosé; revêtement brun orangé, légèrement micacé.

583. Inv. 88/7123-5.

584. Inv. 88/6839-11.

585. Inv. 88/6646-1. Revêtement brunâtre, légèrement micacé.

586. Inv. 88/7057-21.

26. CASTELLA 1987, n° 156; MOREL 1988, pl. 3/3 (c. 80-130); CASTELLA et al. 1991, n°s 19 et 237 (Faoug VD; Trajan-Hadrien).

587. Inv. 91/7936-15. Marli remontant à son extrémité. Pâte orangée, sableuse.

588. Inv. 88/6620-25.

589. Inv. 88/6895-12. Marli fortement épaissi à son extrémité. Pâte beige orangé à beige rosé, grossière.

590. Inv. 91/7896-11. Pâte claire.

591. Inv. 89/7159-2. Paroi carénée.

592. Inv. 88/6662-12. Paroi profilée d'une gorge horizontale externe.

593. Inv. 88/6850-4. *Idem*

594. Inv. 88/6827-36. Paroi légèrement carénée, profilée d'une gorge horizontale externe. CASTELLA/MEYLAN KRAUSE 1994, n° 209/3.

595. Inv. 88/6827-35. *Idem*.

● Ecuilles (AV 283, 286, 294) (pl. 41-44)

CAT.	STRUCTURE	TYPE DE STRUCTURE	ATTRIB	FONCTION	DATATION	HORIZON
Cat. 596	78/152/308	inhumation	OUI	MOB	c. 150	II
Cat. 597	50	inhumation enfant	-	RF ?	après c. 150	III
Cat. 598	10	dépôt d'offrandes	OUI	OP	c. 150	II
Cat. 599	36a	incinération(s)	OUI	COUV. URNE	c. 100-130/150	I
Cat. 600	340	incinération	OUI	COUV. URNE	c. 150	II
Cat. 601	10	dépôt d'offrandes	OUI	OP	c. 150	II
Cat. 602	216/217	incinération	OUI	OP	c. 145-160	II
Cat. 603	184	fosse	OUI	OP	c. 130-160	II
Cat. 604	169	incinération	OUI	OP	c. 100-130/150	I/II
Cat. 605	10	dépôt d'offrandes	OUI	OP	c. 150	II
Cat. 606	36	incinération(s)	OUI	OP	c. 100-130/150	I
Cat. 607	216/217	incinération	OUI	OP	c. 145-160	II
Cat. 608	54	incinération	OUI	COUV. URNE	c. 100-150	I/II
Cat. 609	36	incinération(s)	OUI	OP	c. 100-130/150	I
Cat. 610	229	incinération	OUI	OP	c. 120-150	II
Cat. 611	10	dépôt d'offrandes	OUI	OP	c. 150	II
Cat. 612	146	dépôt d'offrandes ?	OUI	OP	c. 140-160/180	II
Cat. 613	177/178	incinération	OUI	OP	c. 125-150	II
Cat. 614	339	incinération	OUI	OP	après c. 150	III
Cat. 615	320	incinération	OUI	OP	c. 160-180	III
Cat. 616	146	dépôt d'offrandes ?	OUI	OP	c. 140-160/180	II
Cat. 617	58	dépôt d'offrandes	OUI	OS	c. 100-130/150	I
Cat. 618	182	incinération	OUI	OP	c. 100-150	I/II
Cat. 619	58	dépôt d'offrandes	OUI	OS	c. 100-130/150	I
Cat. 620	122	incinération	OUI	OP	c. 150-160	II
Cat. 621	49	incinération	OUI	OP	c. 120-150	II
Cat. 622	16/60/114	incinération	OUI	OP	c. 150	II
Cat. 623	216/217	incinération	OUI	OP	c. 145-160	II
Cat. 624	10	dépôt d'offrandes	OUI	OP	c. 150	II
Cat. 625	177/178	incinération	OUI	OP	c. 125-150	II
Cat. 626	53	incinération	-	OP	c. 100-130/150	I/II
Cat. 627	229	incinération	OUI	OP	c. 120-150	II
Cat. 628	10	dépôt d'offrandes	OUI	OP	c. 150	II
Cat. 629	146	dépôt d'offrandes ?	OUI	OP	c. 140-160/180	II
Cat. 630	193	incinération	-	OP	c. 100-180	-
Cat. 631	175a	incinération	OUI	OP	c. 150	II
Cat. 632	41/137	incinération(s)	OUI	OP	c. 120-150	II
Cat. 633	143	fosse ou incinération	OUI	OP	c. 150	II
Cat. 634	61	incinération	OUI	OP	c. 100-150	I/II
Cat. 635	216/217	incinération	OUI	OP	c. 145-160	II
Cat. 636	158	incinération	-	OP	c. 130-150	II
Cat. 637	177/178	incinération	OUI	OP	c. 125-150	II
Cat. 638	120	dépôt d'offrandes ?	OUI	OP	c. 100-130	I
Cat. 639-640	58	dépôt d'offrandes	OUI	OS	c. 100-130/150	I
Cat. 641	42/62	incinération	OUI	OP	c. 100-130	I
Cat. 642	116	incinération	OUI	OP	c. 120-130	I
Cat. 643	42/62	incinération	OUI	OP	c. 100-130	I
Cat. 644	131	incinération	OUI	OP	c. 140-150	II
Cat. 645	355	incinération	OUI	OP	c. 130-200	-
-----	29	dépôt d'offrandes	OUI	OP	c. 150...	II
-----	32	fosse	OUI	OP	-	-
-----	39	fosse	OUI	OP	c. 100-150/200	-
-----	47	incinération	OUI	OP	c. 100-150	I/II

A l'exception de l'exemplaire tripode cat. 645, le diamètre des écuilles oscille entre 11 et 25 cm. Le revêtement micacé n'a par-fois été appliqué qu'à l'intérieur ou à l'extérieur des récipients. Sauf mention contraire, dans les descriptions ci-dessous, l'argile est beige orangé, assez fine à sableuse.

596. Inv. 91/7911-7. Revêtement (externe ?) brun orangé, légèrement micacé.

597. Inv. 88/6644-57. Traces de revêtement orangé, légèrement micacé.

598. Inv. 88/6503-21. Revêtement brun rouge, mat, légèrement micacé.

599. Inv. 88/6620-22. Traces de revêtement interne micacé.

600. Inv. 91/7951-1. Revêtement interne orangé, assez mat, légèrement micacé.
601. Inv. 88/6503-20. Revêtement brun rouge, mat, légèrement micacé.
602. Inv. 89/7157-33.
603. Inv. 88/7063-3.
604. Inv. 88/7035-5.
605. Inv. 88/6503-19. Revêtement brun rougeâtre, mat, légèrement micacé.
606. Inv. 88/6620-23.
607. Inv. 89/7157-34.
608. Inv. 88/6645-7. Traces de revêtement interne, légèrement micacé.
609. Inv. 88/6620-24.
610. Inv. 89/7169-18.
611. Inv. 88/6503-23. Pâte beige rosé; revêtement brun rouge, mat, légèrement micacé.
612. Inv. 88/6926-14. Revêtement brun orangé, mat, très légèrement micacé.
613. Inv. 88/7056-16.
614. Inv. 91/7950-9. Traces de revêtement (interne ?) légèrement micacé.
615. Inv. 91/7926-12. Traces de revêtement brun orangé, légèrement micacé.
616. Inv. 88/6926-12. Revêtement brun orangé, mat, micacé.
617. Inv. 88/6651-23. Traces de revêtement interne micacé.
618. Inv. 88/7060-6. Revêtement micacé (interne ?).
619. Inv. 88/6651-14. Revêtement micacé interne.
620. Inv. 88/6855-10.
621. Inv. 88/6641-6.
622. Inv. 88/6839-13.
623. Inv. 89/7157-35.
624. Inv. 88/6503-22. Pâte beige orangé à beige rosé; revêtement brunâtre, mat, légèrement micacé.
625. Inv. 88/7056-17.
626. Inv. 88/6650-4. Pâte beige à beige rosé.
627. Inv. 89/7169-17.
628. Inv. 88/6503-18. Revêtement brunâtre à rougeâtre, mat, légèrement micacé.
629. Inv. 88/6926-13. Revêtement brun orangé, mat, très légèrement micacé.
630. Inv. 88/7121-6. Revêtement brun orangé, micacé.
631. Inv. 88/7053-14. Traces de revêtement micacé interne.
632. Inv. 88/6628-13. Traces de revêtement micacé (interne ?).
633. Inv. 88/6905-6. Surfaces lissées; traces probables de revêtement micacé.
634. Inv. 88/6657-6.
635. Inv. 89/7157-14.
636. Inv. 88/7001-21. Revêtement (interne ?) brun rouge, micacé.
637. Inv. 88/7056-18.
638. Inv. 88/6850-5. Traces de revêtement micacé (externe ?).
639. Inv. 88/6651-25.
640. Inv. 88/6651-26.
641. Inv. 88/6662-14. Pâte beige rosé.
642. Inv. 88/6842-22.
643. Inv. 88/6662-13. Pâte orangée.
644. Inv. 88/6879-5. Bord arrondi, épaissi, détaché par un léger ressaut interne (voir AV286). Pâte beige; revêtement (externe ?) brunâtre, micacé.
645. Inv. 91/7975-4. Ecuelle tripode (voir AV 294). Pieds courts, de section circulaire. Revêtement interne micacé.

La céramique peinte

Catalogue de la céramique peinte (pl. 44)

CAT.	STRUCTURE	TYPE DE STRUCTURE	ATTRIB	FONCTION	DATATION	HORIZON
Cat. 646	58	dépôt d'offrandes	OUI	OS	100-130/150	I
Cat. 647	332	fossé	-	-	c. 100-200 essent.	-

Le petit gobelet ovoïde cat. 646 (AV 94) peut être rapproché de plusieurs récipients découverts en 1906 dans un petit caveau funéraire aux *Prés-d'Agnay* (incinération d'enfant *intra muros*; non datée)²⁷. Le bol hémisphérique cat. 647 (AV 162) correspond à une variante de la forme *Genève 9/11* de tradition laténienne²⁸. Mis au jour dans le fossé de limitation st. 332 (II^e s.), ce récipient pourrait bien être un élément intrusif, rattachable à une période plus ancienne (première moitié ou milieu du I^{er} s.?).

646. Inv. 88/6651-34. Petit gobelet à courte lèvre légèrement épaissie, déversée; paroi profilée d'une gorge externe horizontale. Pâte beige orangé, à fines et denses inclusions sableuses. Décor de bandeaux peints blancs. CASTELLA/MEYLAN KRAUSE 1994, n° 94/1.

647. Inv. 91/7940-3. Bol hémisphérique à bord légèrement épaissi, arrondi, rentrant; pied annulaire. Pâte beige orangé, fine. Décor de bandeaux peints brunâtre, blanc (avec rehauts bruns), orangé et blanc (de bas en haut). CASTELLA/MEYLAN KRAUSE 1994, n° 162/1.

La céramique à glaçure plombifère

Catalogue de la céramique à glaçure plombifère (pl. 44-45)

CAT.	STRUCTURE	TYPE DE STRUCTURE	ATTRIB	FONCTION	DATATION	HORIZON
Cat. 648	230	incinération	OUI	OP	c. 160-180	III
Cat. 649	92	incinération	OUI	OP	c. 150-170	II
Cat. 650	227	incinération	OUI	OP	c. 170	III
Cat. 651	341	-	-	OP	après c. 150	III
Cat. 652-653	84	fosse	OUI	OP	c. 150-200	III
Cat. 654-655	84	fosse	-	OP	c. 150-200	III
Cat. 657-658	220	fosse ou incinération	OUI	OP	c. 150-170	II

27. Voir *BPA* 9, 1907, pp. 26-27.

28. PAUNIER 1981, pp. 171-172.

CAT.	STRUCTURE	TYPE DE STRUCTURE	ATTRIB	FONCTION	DATATION	HORIZON
Cat. 660	227	incinération	OUI	OS	c. 170	III
Cat. 661	174	fosse	-	OP	-	-
Cat. 663	84	fosse	OUI	OP	c. 150-200	III

Directement inspiré de la vaisselle de table métallique, le répertoire morphologique de la céramique à glaçure plombifère se signale par sa grande variété. Cat. 648 (AV 95) peut être rapproché du type Déchelette 72 de la sigillée. Cat. 657-658 (AV 183) évoquent tout à la fois les phiales métalliques et les bols côtelés en verre Isings 3. Le petit godet cat. 660 (AV 405) trouve quelques parallèles dans des sépultures tessinoises de la première moitié du II^e s.²⁹

Dans notre matériel, deux qualités de pâte peuvent être clairement distinguées:

- Type 1: pâte gris clair, dure, à fines inclusions gris noir et noires (pyroxènes) (cat. 648-650, 656, 660-662). On propose traditionnellement une origine italienne (Campanie, Italie centrale) à ce groupe de productions; une origine gauloise semble pourtant plausible (voir références pour cat. 648-650).

- Type 2: pâte beige orangé, savonneuse (651-655, 657-659, 663). La provenance de ce second groupe est inconnue.

Les récipients à glaçure plombifère de la nécropole sont tous datables au plus tôt du milieu du II^e s. et majoritairement rattachables à l'horizon H III (c. 150-200).

648. Inv. 89/7170-31. Gobelet ovoïde AV 648, proche de la forme Déchelette 72 de la sigillée gauloise. Courte lèvre triangulaire, déversée horizontalement. Pâte de type 1; glaçure jaune vert à vert foncé. Décor de cannelures horizontales et d'écaillés en relief. Voir DESBAT 1986, fig. 2/15; PY dir. 1993, p. 431 (GLA-RO 1b). Gaule centrale ? CASTELLA/MEYLAN KRAUSE 1994, n° 95/1.
649. Inv. 88/6794-5. Petite coupe à une ou deux anse(s) et à bord triangulaire, déversé presque horizontalement; petite(s) anse(s) en mince ruban. Pâte de type 1; glaçure verte. Décor d'écaillés externes. Voir DESBAT 1986, fig. 2/12. Gaule centrale ? Voir AV 196.
650. Inv. 89/7167-14 (+89/7170-33). Petite coupe AV 196, à base étroite et bord triangulaire, déversé horizontalement. Pâte de type 1; glaçure vert clair à vert foncé, avec tendance rougeâtre. Décor externe d'écaillés en relief. Voir DESBAT 1986, fig. 2/12. Gaule centrale ? CASTELLA/MEYLAN KRAUSE 1994, n° 196/1.
651. Inv. 91/7952-4. Canthare à deux anses AV 112; base étroite; paroi concave; bord arrondi, souligné par deux cannelures internes et

externes; anses à trois sillons. Pâte de type 2; glaçure verte à violacée. Décor de larges cannelures et d'excisions. CASTELLA/MEYLAN KRAUSE 1994, n° 112/1.

652. Inv. 88/6786-4. *Idem*. Pâte de type 2; glaçure brun vert à brun violacé. Décor de larges excisions obliques.
653. Inv. 88/6786-3. Calice à deux anses AV 116 à bord presque triangulaire, faiblement déversé. Pâte de type 2; glaçure vert clair. Décor d'écaillés en relief. Voir DESBAT 1986, fig. 2/10; PY dir. 1993, p. 431 (GLA-RO 3b). CASTELLA/MEYLAN KRAUSE 1994, n° 116/1.
654. Inv. 88/6786-6. *Skyphos* AV 115 à paroi faiblement évasée; petites anses à poucier profilées de trois sillons. Pâte de type 2; glaçure verte à violacée.
655. Inv. 88/6786-9. Etroit pied annulaire de coupe ou de calice. Pâte de type 2; glaçure violacée. CASTELLA/MEYLAN KRAUSE 1994, n° 115/1.
656. Inv. 88/6487-2 + 88/6569-1. Pied annulaire de coupe ou de calice, de section triangulaire. Pâte de type 1; glaçure verte à brun vert.
657. Inv. 89/7156-3 + 89/7160-3. Bol hémisphérique AV 183 à panse côtelée et bord arrondi, vertical. Pâte de type 2; glaçure vert pâle à vert foncé. CASTELLA/MEYLAN KRAUSE 1994, n° 183/1.
658. Inv. 89/7156-4. *Idem*.
659. Inv. 88/6818-2. Assiette AV 267 à marli horizontal, légèrement épaissi à son extrémité, décoré de ponctuations de barbotine. Pâte de type 2; glaçure verte. CASTELLA/MEYLAN KRAUSE 1994, n° 267/1.
660. Inv. 89/7167-15 (anc. 89/7167-7). Petit godet AV 405 à fond plat et bord arrondi, déversé. Pâte de type 1, à fines inclusions; traces de glaçure. CASTELLA/MEYLAN KRAUSE 1994, n° 405/1.
661. Inv. 88/7052-5. Petite cruche AV 359 à embouchure en entonnoir et rebord mince, presque vertical; mince anse à deux bourrelets. Pâte de type 1; glaçure verte. CASTELLA/MEYLAN KRAUSE 1994, n° 359/1; CASTELLA *et al.* 1998, fig. 26/30.
662. Inv. 88/6969-2. Bord de flacon ? à embouchure évasée et bord fortement épaissi, profilé d'un ressaut externe très marqué. Pâte de type 1; glaçure verte à brun vert.
663. Inv. 88/6786-5. Fragments de panse d'un récipient indéterminé. Pâte de type 2; glaçure vert foncé à violacée. Décor très érodé de figures humaines en relief.

Les cruches

Type	H I	H II	H I + I/II + II	H III	total
AV 304	6		3		2
AV 307-310	42	29	38	24	38
AV 319 (revêtement argileux)		6	3	27	9
AV 319 (revêtement micacé)	9	6	8		5
AV 319 (total)	11	12	12	27	15
AV 316 (revêtement argileux)				8	2
AV 316 (revêtement micacé)		4	2		2
AV 316 (total)	2	4	3	8	4
AV 315	4		2		1
Channes	2		1		1
A bec verseur (revêtement micacé)	2	2	2		1
AV 325, 329, 332, 335-336 (embouchure en entonnoir; deux anses en général)	13	12	13	8	11
AV 339 (2 anses)		2	1		1
Divers/indéterminés	15	41	27	27	28

29. Ascona TI: DONATI *et al.* 1987, p. 137/231 (tombe 8); Locarno/Solduno TI: DONATI *et al.* 1979, p. 33, nos 35/4-6.

Type	H I	H II	H I + I/II + II	H III	total
Cruches à une anse (total)	83	86	85	89	86
Cruches à deux anses (total)	17	18	18	11	15
Cruches céramique commune	89	82	86	41	77
Cruches à revêtement argileux		10	4	59	16
Cruches à revêtement micacé	11	10	11		8
Cruche TS		2	1		1
TOTAL	100 %	100 %	100 %	100 %	100 %

Fig. 318. Avenches-En Chaplix. Matériel en structures (matériel d'attribution sûre ou probable). Tableau des cruches (pourcentages de récipients).

Type	H I	H II	H I + I/II + II	H III	total
AV 304	11		4		2
AV 307-310	58	43	51	22	47
AV 319 (revêtement argileux)		9	4	33	14
AV 319 (revêtement micacé)	21	13	16		8
AV 319 (total)	26	22	22	33	23
AV 316 (revêtement argileux)				11	3
AV 316 (revêtement micacé)		9	4		3
AV 316 (total)	5	9	6	11	7
AV 315	11		4		2
Channes	5		2		1
A bec verseur (revêtement micacé)	5	4	4		2
AV 325, 329, 332, 335-336 (embouchure en entonnoir; deux anses en général)	37	30	29	11	22
AV 339 (2 anses)		4	2		1
Cruches à une anse (total)	89	87	88	89	89
Cruches à deux anses (total)	37	30	31	15	25
Cruches céramique commune	100	96	98	37	81
Cruches à revêtement argileux		13	6	74	26
Cruches à revêtement micacé	26	22	22		12
Cruche TS		4	2		1
TOTAL *	100 %	100 %	100 %	100 %	100 %

Fig. 319. Avenches-En Chaplix. Matériel en structures (matériel d'attribution sûre ou probable). Tableau des cruches (pourcentages d'occurrences).

Fig. 320. Avenches-En Chaplix. Matériel en structures (matériel d'attribution sûre ou probable). Histogramme des cruches. Pourcentages des occurrences des types principaux dans les trois horizons principaux de la nécropole. Référence: fig. 319.

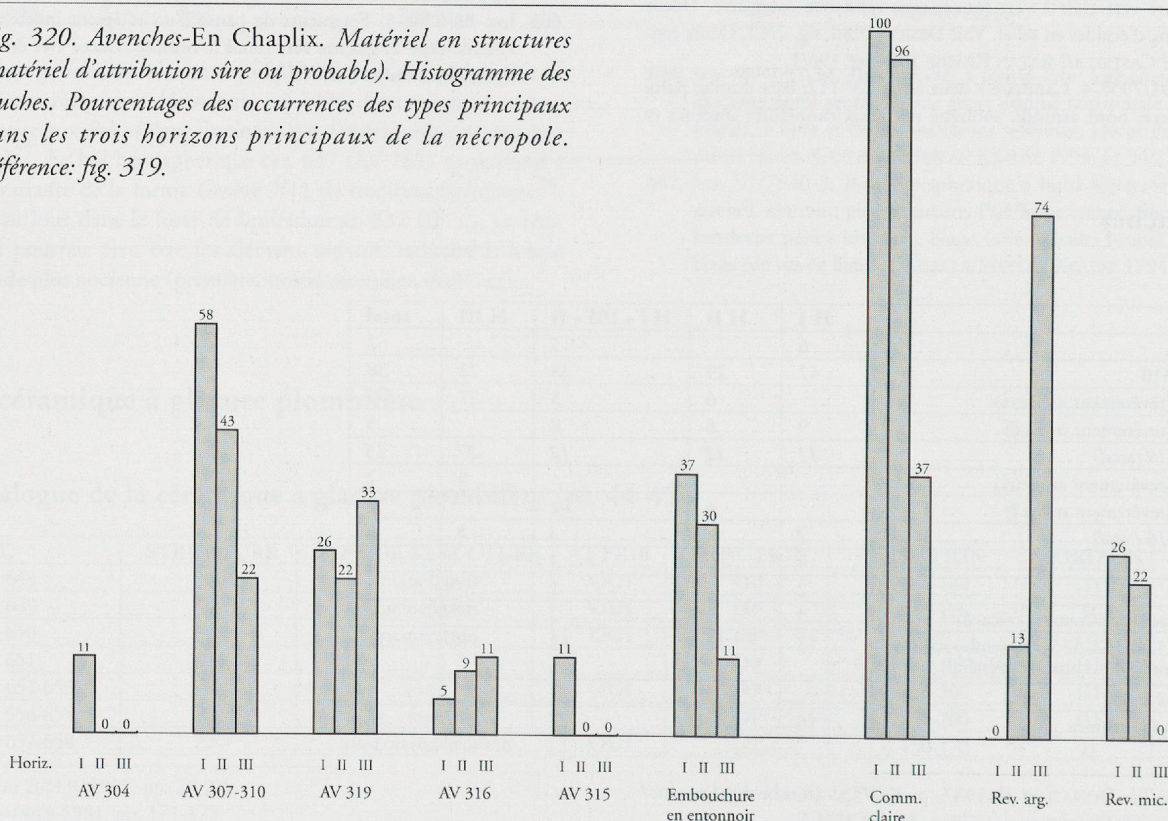

Catalogue des cruches

● Cruches à lèvre pendante ou soulignée par un ressaut externe (*Kragenrand*) (AV 304) (pl. 46)

CAT.	STRUCTURE	TYPE DE STRUCTURE	ATTRIB	FONCTION	DATATION	HORIZON
Cat. 664	124	inhumation	NON	RF	c. 100-150 ?...	-
Cat. 665	7	dépôt d'offrandes ?	OUI	OS ?	c. 40-70	I
Cat. 666	187	incinération	NON	RF	après c. 160	III
Cat. 667	130/163	dépôt d'offrandes ?	OUI	OP	c. 50-80	I

Ces cruches sont de très loin les plus fréquentes dans les ensembles avenchois préflaviens³⁰ Il est donc logique de ne les rencontrer ici que dans des dépôts précoces de l'horizon H I (c. 40-80).

L'argile est beige orangé à beige, fine.

664. Inv. 88/6860-2. Lèvre légèrement pendante, profilée d'une cannelure horizontale; anse à trois bourrelets; base étroite et pied annulaire.

665. Inv. 88/6506-2. Lèvre épaissie, détachée du col par un ressaut externe et profilée d'une cannelure.

666. Inv. 88/7094-4. Lèvre épaissie, triangulaire, déversée horizontalement, soulignée par un ressaut externe; anse à quatre bourrelets. CASTELLA/MEYLAN KRAUSE 1994, n° 304/2.

667. Inv. 88/7004-16. Lèvre arrondie, déversée horizontalement et soulignée par un ressaut externe; anse à quatre bourrelets; pied annulaire haut.

● Cruches à lèvre en bandeau (AV 307-310) (pl. 46-51)

CAT.	STRUCTURE	TYPE DE STRUCTURE	ATTRIB	FONCTION	DATATION	HORIZON
Cat. 668	364	incinération	OUI	OP	c. 70-80	I
Cat. 669	139	incinération	OUI	OP	c. 100-150 ?	I/II
Cat. 670	10	dépôt d'offrandes	OUI	OP	c. 150	II
Cat. 671	58	dépôt d'offrandes	OUI	OS	c. 100-130/150	I
Cat. 672	296	incinération	OUI	OP	c. 160-200	III
Cat. 673	36	incinération(s)	OUI	OP	c. 100-130/150	I
Cat. 674	320	incinération	-	OP	c. 160-180	III
Cat. 675	296	incinération	OUI	OP	c. 160-200	III
Cat. 676	343	inhumation	OUI	MOB	c. 150-180	III
Cat. 677	142	inhumation	OUI	MOB	après c. 150	-
Cat. 678	320	incinération	-	OP	c. 160-180	III
Cat. 679	353	incinération	OUI	OS	après c. 125	-
Cat. 680	138	incinération	OUI	OP	c. 130-170	II
Cat. 681	309	dépôt d'offrandes prob.	OUI	OS ?	c. 100-200	-
Cat. 682-683	365	incinération	OUI	OP	c. 100-120	I
Cat. 684	26	fosse	OUI	OP	c. 100-200	-
Cat. 685	220	fosse ou incinération	OUI	OP	c. 150-170	II
Cat. 686-687	146	dépôt d'offrandes ?	OUI	OP	c. 140-160/180	II
Cat. 688	354	dépôt d'offrandes	OUI	OS	après 125	-
Cat. 689	122	incinération	OUI	OS	c. 150-160	II
Cat. 690	50	inhumation enfant	OUI	MOB	après c. 150	III
Cat. 691	82	fosse ou dépôt d'offrandes	-	OP ?	c. 150-180	III
Cat. 692	344	incinération	OUI	OS ?	c. 100-180	-
Cat. 693	64a	incinération	OUI	OS prob.	après c. 150	-
Cat. 694	319	inhumation enfant	OUI	MOB	après c. 150/170	III
Cat. 695	146	dépôt d'offrandes ?	OUI	OP	c. 140-160/180	II
Cat. 696	216/217	incinération	OUI	OP	c. 145-160	II
Cat. 697	42/62	incinération	OUI	OP	c. 100-130	I
Cat. 698	205	dépôt d'offrandes	OUI	OS	c. 120-130	I
Cat. 699	17	incinération	OUI	OP	c. 100-200	-
Cat. 700-701	365	incinération	OUI	OP	c. 100-120	I
Cat. 702	116	incinération	OUI	OP	c. 125-130	I
Cat. 703	229	incinération	OUI	OP	c. 120-150	II
Cat. 704	193	incinération	OUI	OP	c. 100-180	-
Cat. 705	342	inhumation	OUI	MOB	c. 150	II
Cat. 706	122	incinération	OUI	OS	c. 150-160	II
Cat. 707	58	dépôt d'offrandes	OUI	OS	c. 100-130/150	I
Cat. 708	342	inhumation	OUI	MOB	c. 150	II
Cat. 709	156b	inhumation	OUI	MOB	c. 100-200	-
Cat. 710-711	58	dépôt d'offrandes	OUI	OS	c. 100-130/150	I
Cat. 712	175b	inhumation enfant	OUI	MOB	c. 150	II
Cat. 713	50	inhumation enfant	OUI	MOB	après c. 150	III
Cat. 714	121	incinération	OUI	OP	c. 100-130	I
Cat. 715	26	fosse	OUI	OP	c. 100-200	-

30. ROTH-RUBI 1979, pp. 29 *sqq.* et pl. 2-4; CASTELLA *et al.* 1994, nos 52-60 (50-80).

CAT.	STRUCTURE	TYPE DE STRUCTURE	ATTRIB	FONCTION	DATATION	HORIZON
Cat. 716	42/62	incinération	-	OP	c. 100-130	I
Cat. 717	328	incinération	OUI	OP	c. 115-150	I/II
Cat. 718	47	incinération	OUI	OP	c. 100-150	I/II
Cat. 719	36	incinération(s)	-	OP	c. 100-130/150	I
Cat. 720	67	incinération	OUI	OP	après c. 150	III
Cat. 721	107	incinération	OUI	OP	c. 120	I
Cat. 722	169	incinération	OUI	OP	c. 100-130/150	I/II
Cat. 723	309	dépôt d'offrandes prob.	OUI	OS	c. 100-200	-
-----	13	fosse ou incinération	OUI	OP	après c. 90	-
-----	61	incinération	OUI	OP	c. 100-150	I/II
-----	162	incinération	OUI	OP	c. 150	II
-----	179	incinération	OUI	OP	c. 120-130	I
-----	302	incinération	OUI	OP	après 141	-
-----	355	incinération	OUI	OP	c. 130-200	-

Apparu vers le milieu du 1^{er} s., ce type de cruche à une anse devient le plus fréquent à Avenches pendant toute l'époque antonine³¹. Les bords en bandeau rectangulaire nettement détaché du col (AV 307-308), caractéristiques de la seconde moitié du 1^{er} s., sont ici déjà presque totalement absents (voir cat. 668). Les exemplaires de la nécropole, attesté de l'horizon H I à l'horizon H III (c. 70-180/200), se signalent le plus souvent par un col court et étroit et par une lèvre mince, peu détachée, parfois triangulaire (cat. 714 *sqq.*) et correspondent surtout au type AV 309. Cat. 721-723 se distinguent par un épaulement légèrement marqué et un col cintré qui les rapprochent du type à embouchure en entonnoir (AV 326).

Sauf mention contraire, dans les descriptions ci-dessous, l'argile est beige orangé, fine à assez fine et les anses sont en ruban.

668. Inv. 91/7986-10. Lèvre concave à l'intérieur.

669. Inv. 88/6896-2. Lèvre concave à l'intérieur. Pâte beige.

670. Inv. 88/6503-25.

671. Inv. 88/6651-6.

672. Inv. 91/7896-13.

673. Inv. 88/6620-28.

674. Inv. 91/7926-10.

675. Inv. 91/7896-12.

676. Inv. 91/7954-4.

677. Inv. 88/6903-2.

678. Inv. 91/7926-11.

679. Inv. 91/7973-4.

680. Inv. 88/6877-13. Pâte sableuse.

681. Inv. 91/7914-6. Pâte sableuse.

682. Inv. 91/7987-18.

683. Inv. 91/7987-17.

684. Inv. 88/6577-3.

685. Inv. 89/7156-14.

686. Inv. 88/6926-19.

687. Inv. 88/6926-20.

688. Inv. 91/7974-2. CASTELLA/MEYLAN KRAUSE 1994, n° 309/1.

689. Inv. 88/6855-3.

690. Inv. 88/6644-22. Pâte sableuse.

691. Inv. 88/6784-2.

692. Inv. 91/7959-3.

693. Inv. 88/6665-4+7.

694. Inv. 91/7925-1. Pâte sableuse.

695. Inv. 88/6926-18.

696. Inv. 89/7157-15.

697. Inv. 88/6662-15. CASTELLA/MEYLAN KRAUSE 1994, n° 310/2.

698. Inv. 88/7137-13.

699. Inv. 88/6520-2. Pied annulaire.

700. Inv. 91/7987-20.

701. Inv. 91/7987-19.

702. Inv. 88/6842-25. Pâte beige rosé.

703. Inv. 89/7169-23.

704. Inv. 88/7121-7.

705. Inv. 91/7953-11.

706. Inv. 88/6855-2.

707. Inv. 88/6651-9.

708. Inv. 91/7953-4.

709. Inv. 88/6963-2.

710. Inv. 88/6651-8.

711. Inv. 88/6651-10. Mince et courte lèvre, faiblement rentrante.

712. Inv. 88/7053-4.

713. Inv. 88/6644-23.

714. Inv. 88/6851-6. Lèvre en bandeau triangulaire.

715. Inv. 88/6577-4. *Idem.* CASTELLA/MEYLAN KRAUSE 1994, n° 310/1.

716. Inv. 88/6662-16. *Idem.*

717. Inv. 91/7936-12. *Idem.*

718. Inv. 88/6661-24. *Idem.*

719. Inv. 88/6620-27. *Idem.*

720. Inv. 88/6764-5.

721. Inv. 88/6827-39. Col légèrement rentrant; épaulement marqué. Voir AV 326.

722. Inv. 88/7035-6. Pâte beige. Voir AV 326.

723. Inv. 91/7914-1. Base assez étroite; épaulement légèrement marqué. Pâte assez fine, feuilletée. Voir AV 326.

● Cruches à col profilé d'un renflement externe (*Halsring*) (AV 319) (pl. 52-54)

CAT.	REVÊT.	STRUCTURE	TYPE DE STRUCTURE	ATTRIB	FONCTION	DATATION	HORIZON
Cat. 724	Rev. mic.	42/62	incinération	OUI	OP	c. 100-130	I
Cat. 725	Rev. arg.	64a ou b	incinération et inhum. enfant	OUI	OS ou MOB	après c. 150	-
Cat. 726	-	64a ou b	incinération et inhum. enfant	-	-	-	-
Cat. 727	Rev. mic.	116	incinération	OUI	OP	c. 125-130	I
Cat. 728	Rev. mic.	121	incinération	OUI	OP	c. 100-130	I
Cat. 729	Rev. arg.	343	inhumation	OUI	MOB	c. 150-180	III
Cat. 730	Rev. arg.	144	inhumation	OUI	MOB	après c. 150	III
Cat. 731	Rev. arg.	319	inhumation enfant	OUI	MOB	après c. 150/170	III

31. ROTH-RUBI 1979, pp. 31 *sqq.* et pl. 5-7; CASTELLA 1987, n°s 283-300; CASTELLA et al. 1991, p. 57; CASTELLA et al. 1994, n°s 61-71 (50-80); Bern-Rosfeld, tombes 2 et 35; BERTSCHINGER et al. 1990, pl. 20/1 et 5 (Köniz-Buchs BE).

CAT.	REVÊT.	STRUCTURE	TYPE DE STRUCTURE	ATTRIB	FONCTION	DATATION	HORIZON
Cat. 732-733	Rev. arg.	142	inhumation	OUI	MOB	après c. 150	-
Cat. 734	Rev. arg.	387	inhumation enfant	OUI	MOB	c. 150-200	III
Cat. 735	Rev. arg.	99	inhumation	OUI	MOB	après c. 180/200	III
Cat. 736	Rev. arg.	158	incinération	-	OP	c. 130-150	II
Cat. 737	Rev. arg.	138	incinération	OUI	OP	c. 130-170	II
Cat. 738	Rev. arg.	158	incinération	-	OP	c. 130-150	II
Cat. 739	Rev. arg.	340	incinération	OUI	OS	c. 150	II
Cat. 740	-	41/137	incinération(s)	-	OP	c. 120-150	II
Cat. 741	-	51/52	incinération perturbée	-	OP	avant c. 200	-
Cat. 742	Rev. arg.	138	incinération	OUI	OP	c. 130-170	II
Cat. 743	Rev. arg.	220	fosse ou incinération	-	OP	c. 150-170	II
Cat. 744	Rev. arg.	71	incinération prob.	OUI	OP	après c. 150	III
Cat. 745	Rev. arg.	339	incinération	OUI	OP	après c. 150	III
Cat. 746	Rev. mic.	41/137	incinération(s)	OUI	OP	c. 120-150	II
Cat. 747	Rev. mic.	158	incinération	-	OP	c. 130-150	II
-----	-	205	dépôt d'offrandes	OUI	OP	c. 120-130	I

Egalement très fréquentes à Avenches, les cruches à col profilé d'un renflement et lèvre en bourrelet³² semblent apparaître ici dans le courant du premier tiers du II^e s. (H I) et dépassent en nombre les cruches à lèvre en bandeau dans la seconde moitié du siècle. Elles portent souvent (H II et III; dès 130/150) un vernis argileux, parfois appliqué à l'éponge, plus rarement un revêtement micacé (H I et II; c. 100-150). Leur épaulement est en général légèrement marqué, parfois orné de cannelures horizontales.

Sauf mention contraire, dans les descriptions ci-dessous, l'argile est beige orangé, fine et les anses présentent une section à double bourrelet.

724. Inv. 88/6662-17. Long col cylindrique profilé d'un renflement externe prononcé, surmonté de plusieurs autres, plus légers. Traces de revêtement micacé. CASTELLA/MEYLAN KRAUSE 1994, n° 319/3.
725. Inv. 88/6665-5. Col long et étroit; embouchure légèrement évasée; épaulement et paroi ornés d'une large gorge et de cannelures horizontales externes; pied annulaire de faible diamètre. Pâte beige rosé; revêtement externe brun rouge. CASTELLA/MEYLAN KRAUSE 1994, n° 319/2.
726. Inv. 88/6665-18.
727. Inv. 88/6842-23. Anse en ruban. Pâte sableuse; revêtement externe micacé.
728. Inv. 88/6851-5. Revêtement externe micacé.
729. Inv. 91/7954-6. Revêtement externe brun orangé, mat.
730. Inv. 88/6921-1. Epaulement profilé de cannelures peu profondes. Revêtement externe. CASTELLA/MEYLAN KRAUSE 1994, n° 319/1.

731. Inv. 91/7925-3. Epaulement orné de légères cannelures horizontales; anse en ruban. Revêtement externe rouge orangé, faiblement brillant.

732. Inv. 88/6903-3. Col profilé d'un léger renflement externe, entre deux cannelures. Revêtement externe brun orangé, assez brillant.

733. Inv. 88/6903-4. Epaulement orné de cannelures. Revêtement externe brun orangé, assez brillant.

734. Inv. 92/8667-1. Revêtement orangé, brillant.

735. Inv. AV/6809-10. Epaulement orné de légères cannelures horizontales; anse en ruban. Revêtement externe rouge orangé, légèrement brillant.

736. Inv. 88/7001-11. Présence probable de revêtement externe.

737. Inv. 88/6877-11. Revêtement externe brunâtre, mat.

738. Inv. 88/7001-12. Pâte claire; Revêtement externe brun orangé, mat.

739. Inv. 91/7951-6. Revêtement externe brun orangé, faiblement brillant.

740. Inv. 88/6628-9.

741. Inv. 88/6647-1.

742. Inv. 88/6877-12. Anse en ruban (non dess.). Pâte claire; traces probables de revêtement externe.

743. Inv. 89/7156-13. Goulot étroit. Traces de revêtement mat.

744. Inv. 88/6770-1. Pâte sableuse; traces de revêtement brun rouge.

745. Inv. 91/7950-12. Pâte claire; traces de revêtement externe mat.

746. Inv. 88/6895-15. Traces de revêtement externe micacé.

747. Inv. 88/7001-13. Anse en ruban (non dess.). Revêtement externe micacé.

● Cruches à lèvre en bourrelet (AV 316) (pl. 54)

CAT.	REVÊT.	STRUCTURE	TYPE DE STRUCTURE	ATTRIB	FONCTION	DATATION	HORIZON
Cat. 748	Rev. arg.	236	inhumation	OUI	MOB	c. 180-200...	III
Cat. 749	Rev. arg.	277	incinération	OUI	OP	c. 180...	III
Cat. 750	Rev. arg.	181	incinération	OUI	OP	après c. 150	III
Cat. 751	Rev. arg.	277	incinération	OUI	OP	c. 180...	III
Cat. 752	Rev. mic.	309	dépôt d'offrandes prob.	OUI	OS ?	c. 100-200	-
Cat. 753	Rev. arg.	70	incinération	OUI	OP	c. 170-200...	III
Cat. 754	Rev. mic.	16/60/114	incinération	OUI	OP	c. 150	II
Cat. 755	-	170	incinération	-	OP	c. 100-200	-
-----	Rev. arg.	91	fosse	OUI	-	après c. 150	III

32. ROTH-RUBI 1979, pp. 43sqq. et pl. 10-12; KAENEL 1974, pl. 3/27; CASTELLA 1987, nos 303-306 (Domitien-Antonin); CASTELLA *et al.* 1991, p. 57 (Faoug VD; Antonin-Marc Aurèle); Bern-Rossfeld, tombes 54, 65, 75, 101, 134, etc.; BENDER 1987, pl. 8/99 (Kaiseraugst AG; c. 250-275).

33. ROTH-RUBI 1979, pp. 36sqq. et pl. 7-9, *passim*; CASTELLA *et al.* 1991, n° 144 (Faoug VD; Antonin-Marc Aurèle); ROTH-RUBI 1986, pl. 11/216 sqq. (Stuttheien AG).

Nous avons réuni dans ce groupe plusieurs cruches à lèvre en bourrelet, dont le col sans renflement les distingue du type précédent³³. Il s'agit majoritairement de cruches à revêtement argileux, attribuables à l'horizon H III (après c. 170/180). Cat. 754 pourrait appartenir au type précédent (AV 319).

Sauf mention contraire, dans les descriptions ci-dessous, l'argile est beige orangé, fine à assez fine.

748. Inv. 89/7179-1. Lèvre légèrement étirée verticalement; épaulement faiblement marqué; anse en ruban. Vernis externe orangé, mat. CASTELLA/MEYLAN KRAUSE 1994, n° 316/4.
749. Inv. 89/7757-6. Cruche à goulot étroit; épaulement légèrement marqué; anse en ruban. Vernis externe brun orangé, légèrement brillant. CASTELLA/MEYLAN KRAUSE 1994, n° 316/3.
750. Inv. 88/7059-2. Vernis externe mat.
751. Inv. 89/7757-7. Goulot long; anse épaisse, à double bourrelet. Vernis externe brun orangé à brunâtre, assez mat.

752. Inv. 91/7914-5. Embouchure légèrement évasée; lèvre faiblement étirée verticalement; épaulement légèrement marqué et profilé d'une cannelure; anse en ruban (non dessinée). Revêtement externe brun orangé, micacé.
753. Inv. 88/6767-7. Anse en ruban (non dessinée); fond rainuré (non dessiné). Traces de vernis externe mat.
754. Inv. 88/6839-15. Embouchure évasée. Traces de revêtement micacé.
755. Inv. 88/7048-1. Anse en ruban.
756. Inv. 91/7931-12. Anse étroite à double bourrelet peu marqué. Pâte sableuse.

● Cruches à mince lèvre déversée horizontalement (AV 315) (pl. 54)

CAT.	STRUCTURE	TYPE DE STRUCTURE	ATTRIB	FONCTION	DATATION	HORIZON
Cat. 757	126	incinération	OUI	OP	c. 60-80 ?	I
Cat. 758	130/163	dépôt d'offrandes ?	-	OP	c. 50-80	I
Cat. 759	370	inhumation enfant	OUI	MOB	c. 50-100	I

Les trois cruches suivantes correspondent à un type assez peu fréquent, mais caractéristique des horizons préflaviens avenchois³⁴. Elles appartiennent ici à des structures précoces de l'horizon H I (c. 50-100).

757. Inv. 88/6873-2. Lèvre mince, presque triangulaire, légèrement retombante. Pâte beige, assez fine. CASTELLA/MEYLAN KRAUSE 1994, n° 315/3.

758. Inv. 88/7004-18. Fine lèvre triangulaire, déversée horizontalement. Pâte claire, fine.

759. Inv. 92/7997-2. Lèvre mince, triangulaire, déversée horizontalement; anse en ruban profilée d'un très léger sillon médian; base étroite. Pâte beige orangé clair, fine.

760. Inv. 88/6557-2. Cruche AV 318. Goulot étroit et épaisse lèvre triangulaire, détachée du col. Pâte beige rosé clair, assez fine. Voir CASTELLA 1987, n° 301. CASTELLA/MEYLAN KRAUSE 1994, n° 318/1.

● Cruches à embouchure en entonnoir (en général à deux anses) (AV 325, 329, 332, 335-336) (pl. 55-58)

CAT.	STRUCTURE	TYPE DE STRUCTURE	ATTRIB	FONCTION	DATATION	HORIZON
Cat. 761	219	fosse	-	OP	c. 100-200	-
Cat. 762	229	incinération	OUI	OP	c. 120-150	II
Cat. 763	50	inhumation enfant	NON	RF	après c. 150	III
Cat. 764	107	incinération	OUI	OP	c. 120	I
Cat. 765	26	fosse ou dépôt d'offrandes	OUI	OP	c. 100-200	-
Cat. 766	116	incinération	OUI	OP	c. 125-130	I
Cat. 767	182	incinération	-	OP	c. 100-150	I/II
Cat. 768	190	fosse	-	OP	après c. 150 ?	-
Cat. 769	10	dépôt d'offrandes	NON	RF	c. 150	II
Cat. 770	216/217	incinération	OUI	OP	c. 145-160	II
Cat. 771	138	incinération	OUI	OP	c. 130-170	II
Cat. 772	16/60/114	incinération	-	OP	c. 150	II
Cat. 773	364	incinération	OUI	OP	c. 70-80	I
Cat. 774	121	incinération	OUI	OP	c. 100-130	I
Cat. 775	50	inhumation enfant	NON	RF	après c. 150	III
Cat. 776	140/141	incinération	OUI	OP	c. 100-130	I
Cat. 777	41/137	incinération(s)	OUI	OP	c. 120-150	II
Cat. 778	17	incinération	-	OP	c. 100-200	-
Cat. 779	112	incinération	-	OP	c. 140	II
Cat. 780	318	inhumation	NON	RF	c. 130-170	II
Cat. 781	203	inhumation	OUI	MOB	c. 150	II
Cat. 782	206	incinération	OUI	OP	c. 100-130/150	I
Cat. 783	205	dépôt d'offrandes	OUI	OP	c. 120-130	I
Cat. 784	230	incinération	OUI	OP	c. 160-180	III
Cat. 785	162	incinération	OUI	OP	c. 150	II
Cat. 786	192	incinération	OUI	OP	après c. 120	-
Cat. 787	185	incinération	OUI	OP	c. 100-150	I/II
Cat. 788	220	fosse ou incinération	-	OP	c. 150-170	II
Cat. 789	158	incinération	-	OP	c. 130-150	II
Cat. 790	168	incinération	OUI	OP	c. 100-180	-
Cat. 791	50	inhumation enfant	NON	RF	après c. 150	III
Cat. 792	310	incinération	OUI	OP	après c. 170	III
Cat. 793	26	fosse ou dépôt d'offrandes	-	-	c. 100-200	-
Cat. 794	47	incinération	OUI	OP	c. 100-150	I/II
Cat. 795	292	incinération	OUI	OP	c. 160-200	III
Cat. 796	80	fosse	-	OP	c. 150-180	III

34. ROTH-RUBI 1979, nos 68 *sqq.* (dès Auguste).

CAT.	STRUCTURE	TYPE DE STRUCTURE	ATTRIB	FONCTION	DATATION	HORIZON
Cat. 797	36	incinération(s)	-	-	c. 100-130/150	I
Cat. 798	92	incinération	-	OP	c. 150-170	II
-----	130/163	dépôt d'offrandes ?	OUI	OP	c. 50-80	I

Les cruches à embouchure en entonnoir de la nécropole peuvent être subdivisées en quatre variantes principales:

- Cat. 761-768 (AV 329): embouchure plus ou moins carénée et bord vertical, souligné par une cannelure horizontale³⁵. Les représentants de ce groupe peuvent être rattachés aux horizons H I, I/II et II (c. 100-150).

- Cat. 769-771, évent. 772 (AV 325): embouchure profilée de plusieurs bourrelets externes. Les trois cruches appartiennent à l'horizon H II (milieu du III^e s.).

- Cat. 773 (AV 332): embouchure large profilée d'un léger cordon horizontal saillant³⁶. L'unique exemplaire attesté appartient à l'horizon H I (c. 70-80).

- Cat. 774-798 (AV 335-336): embouchure évasée, le plus souvent profilée de bourrelets et/ou de cannelures, et lèvres déversées en marli ou en bourrelet³⁷. De loin les plus abondantes, ces cruches se retrouvent de l'horizon H I à l'horizon H III et couvrent ici tout le III^e s. Une légère évolution morphologique se laisse deviner: avec le temps, la hauteur de l'embouchure tend à diminuer et son profil à s'épaissir.

Sauf mention contraire, dans les descriptions ci-dessous, l'argile est beige orangé, fine à assez fine et les anses présentent une section à double bourrelet.

761. Inv. 89/7158-1. Bord arrondi, vertical, souligné par une fine cannelure horizontale externe.
762. Inv. 89/7169-22. *Idem*. Pâte beige rosé clair.
763. Inv. 88/6644-41. Deux anses ? Bord *idem*.
764. Inv. 88/6827-31. Deux anses. Bord *idem*.
765. Inv. 88/6577-6. Deux anses. Embouchure assez étroite; bord *idem*; anses en ruban. CASTELLA/MEYLAN KRAUSE 1994, n° 329/1.
766. Inv. 88/6842-24. Deux anses. Bord *idem*. Pâte claire, à inclusions sableuses.
767. Inv. 88/7060-8. Deux anses. Bord *idem*. Pâte sableuse.
768. Inv. 88/7118-3. Deux anses. Bord arrondi, souligné par deux cannelures horizontales peu profondes. Pâte beige.
769. Inv. 88/6503-29. Deux anses. Embouchure profilée de bourrelets externes. Pâte claire, sableuse.
770. Inv. 89/7157-12. Deux anses ? *Idem*. Pâte claire.
771. Inv. 88/6877-15. Deux anses ? Embouchure détachée du col et profilée de trois bourrelets externes. Traces de vernis externe mat.
772. Inv. 88/6839-17. Embouchure carénée; bord en petit bourrelet arrondi.
773. Inv. 91/7986-11. Deux anses. Embouchure profilée d'un cordon externe saillant; bord épais, arrondi; anses à quatre bourrelets; pied annulaire. CASTELLA/MEYLAN KRAUSE 1994, n° 332/1.
774. Inv. 88/6851-7. Deux anses. Bord épais, arrondi, déversé horizontalement, souligné par un léger ressaut externe. CASTELLA/MEYLAN KRAUSE 1994, n° 335/1.
775. Inv. 88/6644-43. Deux anses. Bord légèrement épais, arrondi, faiblement retombant.

776. Inv. 88/6897-5. Deux anses. Bord épais, arrondi, déversé horizontalement.
777. Inv. 88/6895-16 + 88/6628-8. Deux anses. Embouchure profilée d'une gorge horizontale externe; bord épais, déversé.
778. Inv. 88/6520-3. Deux anses. Bord légèrement épais, arrondi, déversé.
779. Inv. 88/6836-4. Deux anses. Court bord arrondi, déversé. Pâte sableuse.
780. Inv. 91/7924-4. Deux anses. Embouchure profilée de bourrelets et bord arrondi, retombant.
781. Inv. 88/7131-1/6. Deux anses. Entonnoir caréné, profilé d'un ressaut externe; bord épais, de section grossièrement triangulaire. CASTELLA/MEYLAN KRAUSE 1994, n° 335/3.
782. Inv. 88/7138-3. Deux anses. Embouchure profilée d'une gorge horizontale externe peu profonde; bord épais, arrondi, déversé.
783. Inv. 88/7137-19. Deux anses. Embouchure profilée de bourrelets externes; bord épais, arrondi, déversé; épaulement faiblement marqué.
784. Inv. 89/7170-26. Deux anses. Bord épais en bourrelet de section presque triangulaire.
785. Inv. 88/7003-31. Deux anses. Bord épais, arrondi, déversé horizontalement.
786. Inv. 88/7120-6. Deux anses. Entonnoir profilé de bourrelets externes et bord épais, arrondi, déversé. Pâte beige.
787. Inv. 88/7090-4. Deux anses. Embouchure profilée d'une gorge externe; bord épais, arrondi, légèrement retombant. Pâte beige.
788. Inv. 89/7156-12. Deux anses. Embouchure profilée de bourrelets externes; bord épais, déversé.
789. Inv. 88/7001-3. Deux anses. Bord épais en bourrelet arrondi, déversé.
790. Inv. 88/7034-2. Deux anses. Bord épais, arrondi, déversé.
791. Inv. 88/6644-42. Deux anses. Embouchure profilée d'une gorge horizontale externe, et bord en bourrelet arrondi, déversé.
792. Inv. 91/7915-5. Deux anses. Bord épais, arrondi, déversé.
793. Inv. 88/6577-5. Deux anses. Embouchure profilée de deux cannelures horizontales externes et à bord épais, arrondi, déversé. Traces possibles de vernis mat.
794. Inv. 88/6661-26. Deux anses. Embouchure profilée d'une gorge externe, et bord en bourrelet arrondi, déversé.
795. Inv. 91/7892-9. Deux anses. Embouchure profilée de cannelures et bord épais, arrondi, déversé. CASTELLA/MEYLAN KRAUSE 1994, n° 335/2.
796. Inv. 88/6782-1. Deux anses. Embouchure profilée de cannelures externes, et bord légèrement épais, arrondi.
797. Inv. 88/6620-29. Deux anses. Embouchure profilée de bourrelets externes et à bord légèrement épais, arrondi, déversé.
798. Inv. 88/6794-3. Deux anses. Embouchure profilée d'un ressaut et de légères cannelures horizontales; bord légèrement épais, rectangulaire, déversé horizontalement. CASTELLA/MEYLAN KRAUSE 1994, n° 336/1.

● Cruches diverses (pl. 58-60)

CAT.	STRUCTURE	TYPE DE STRUCTURE	ATTRIB	FONCTION	DATATION	HORIZON
Cat. 799	49	incinération	OUI	OP	c. 120-150	II
Cat. 800	36	incinération(s)	-	OP	c. 100-130/150	I
Cat. 801 et 803	58	dépôt d'offrandes	OUI	OS	c. 100-130/150	I

35. ROTH-RUBI 1979, nos 95 et 131-133 (Claude-Flaviens); CASTELLA 1987, n° 316 (Flaviens).

36. ROTH-RUBI 1979, n° 136 (Claude-Flaviens); CASTELLA *et al.* 1994, n° 81 (50-80).

37. ROTH-RUBI 1979, nos 122 *sqq.* (dès le milieu du I^{er} s.); CASTELLA 1987, nos 310-315 (Domitien-Marc Aurèle); CASTELLA *et al.* 1991, p. 57 et nos 201 et 262 (Faoug VD; Antonin-Marc Aurèle); CASTELLA *et al.* 1994, nos 83-84 (50-80); VON KAENEL/PEANNER éd. 1980, n° 264 (Tschugg BE); BERTSCHINGER *et al.* 1990, pl. 20/3 et 34/9 (Köniz-Buchs BE).

CAT.	STRUCTURE	TYPE DE STRUCTURE	ATTRIB	FONCTION	DATATION	HORIZON
Cat. 804	229	incinération	OUI	OP	c. 120-150	II
Cat. 805	12	dépôt d'offrandes ?	OUI	OS ?	avant c. 70/100	I
Cat. 806	279	incinération	OUI	OP	c. 180/200-250	III
Cat. 807	174	fosse	-	OP	-	-
Cat. 808	311	incinération	OUI	URNE	après c. 150	III
Cat. 809	205	dépôt d'offrandes	OUI	OP	c. 120-130	I

Cat. 799-800 (AV 339) sont deux cruches à embouchure resserrée et bord évasé³⁸, caractéristique de la seconde moitié du I^{er} et de la première moitié du II^e s. Cat. 801-802 (AV 345) sont des channes à embouchure très évasée, régulièrement attestées à Avenches entre le milieu du I^{er} s. et l'époque antonine³⁹. La cruche à bec verseur et revêtement micacé cat. 804 (voir AV 355) trouve également quelques parallèles régionaux⁴⁰. La cruche à revêtement argileux cat. 806 frappe par l'importance de sa hauteur, alors que le décor barbotiné de cat. 807 suggère une datation assez tardive. Enfin, trois fragments d'anses, appartenant vraisemblablement à un seul récipient (cruche à deux ou trois anses ?), portent la signature d'un certain *Cato*, signature que l'on retrouve sur la collerette d'un bol ou d'un mortier (cat. 863).

Sauf mention contraire, dans les descriptions ci-dessous, l'argile est beige orangé à beige, fine à assez fine.

799. Inv. 88/6641-7. Deux anses. Embouchure concave, profilée d'un très fort renflement; anse(s) à triple bourrelet; base étroite.

800. Inv. 88/6620-30. Deux anses. Embouchure concave et bord arrondi; col profilé d'un renflement très marqué.

801. Inv. 88/6651-7. Cruche (channe) à embouchure fortement évasée, terminée par un rebord arrondi, vertical; épaulement légèrement marqué; anse en ruban; fond profilé de quatre sillons concentriques

externes peu profonds. Revêtement externe micacé. CASTELLA/MEYLAN KRAUSE 1994, n° 345/1.

802. Inv. 88/6525-3. *Idem*. Pas de revêtement conservé.

803. Inv. 88/6651-5. Embouchure évasée et mince bec verseur; anse en ruban. CASTELLA/MEYLAN KRAUSE 1994, n° 346/1.

804. Inv. 89/7169-19b/20/21 + 91/7897-3/4 + 91/7900-3. Bord évasé, arrondi, souligné par un cordon externe à double bourrelet; paroi carénée; pied annulaire. Traces de revêtement micacé externe.

805. Inv. 88/6516-2. Base étroite et pied annulaire; anse à quatre bourrelets.

806. Inv. 89/7761-6. Panse ovoïde; anse à double bourrelet; pied annulaire. Traces de revêtement externe mat. Décor de cannelures horizontales et de bandeaux guillochés.

807. Inv. 88/7052-3 + 88/7056. Fond de cruche. Vernis brunâtre à brun orangé, mat. Décor de figures animales (échassier, dauphin) et de ponctuations à la barbotine.

808. Inv. 91/7916-1. Fond d'une grande cruche. Pâte sableuse; vernis externe orangé à brun noir, brillant. Sommet de la panse profilé de plusieurs cannelures horizontales.

809. Inv. 88/7137-22. Courtes anses de cruche ou d'amphore de section grossièrement ellipsoïdale. Pâte beige orangé clair, assez dure, sableuse. Trois estampilles (dont deux fragmentaires): *CATO.F*. Estampilles comme cat. 863 (mortier ou bol à collerette).

Les amphores

Type	H I	H II	H I/II	H I + I/II + II	H III	total
Gauloise 3	2			2		2
Gauloise 4	5	10	3	18		20
Gauloise (divers)	2	3	1	6	1	12
Dressel 20					1	3
Dressel 28						
Camulodunum 189	4			4		4
TOTAL	13	13	4	30	2	41

Fig. 321. Avenches-En Chaplix. Matériel en structures (matériel d'attribution sûre ou probable). Tableau des amphores (nombres de récipients).

Type	H I	H II	H I/II	H I + I/II + II	H III	total
Gauloise 3	1			1		1
Gauloise 4	4	8	3	15		17
Gauloise (divers)	1	3	1	5	1	11
Dressel 20					1	3
Camulodunum 189	3			3		3
TOTAL *	5	11	4	20	2	31

Fig. 322. Avenches-En Chaplix. Matériel en structures (matériel d'attribution sûre ou probable). Tableau des amphores (nombres d'occurrences).

* Total des structures avec amphores

38. ROTH-RUBI 1979, nos 137-139; CASTELLA et al. 1991, nos 23, 214 et 241 (Faoug VD; Trajan-Antonin); CASTELLA et al. 1994, n° 80 (50-80).

39. ROTH-RUBI 1979, nos 149 et 151-155 (Claude-II^e s.); CASTELLA et al. 1991, nos 147 (Faoug VD; Antonin-Marc Aurèle).

40. ROTH-RUBI 1979, n° 143.

Catalogue des amphores

● *Gauloises* (pl. 60-63)

CAT.	STRUCTURE	TYPE DE STRUCTURE	ATTRIB	FONCTION	DATATION	HORIZON
Cat. 810-811	87	dépôt d'offrandes	OUI	OP	c. 90-130	I
Cat. 812	95	fosse	OUI	OP	-	-
Cat. 814	227	incinération	-	OP	c. 170	III
Cat. 815	87	dépôt d'offrandes	OUI	OP	c. 90-130	I
Cat. 816	10	dépôt d'offrandes	OUI	OP	c. 150	II
Cat. 817	205	dépôt d'offrandes	OUI	OP	c. 120-130	I
Cat. 818	146	dépôt d'offrandes ?	OUI	OP	c. 140-160/180	II
Cat. 819	134	incinération	OUI	COUV. OSS.	c. 100-200	-
Cat. 820	10	dépôt d'offrandes	OUI	OP	c. 150	II
Cat. 821	33	fosse	OUI	-	après c. 90	-
Cat. 822	216/217	incinération	OUI	OP	c. 145-160	II
Cat. 823	61	incinération	OUI	OP	c. 100-150	I/II
Cat. 824	106	inhumation enfant ?	NON	RF	c. 160	II
Cat. 825	107	incinération	OUI	OP	c. 120	I
Cat. 826	50	inhumation enfant	NON	RF	après c. 150	III
Cat. 827	162	incinération	OUI	OP	c. 150	II
Cat. 828	146	dépôt d'offrandes ?	OUI	OP	c. 150	II
Cat. 829	50	inhumation enfant	NON	RF	après c. 150	III
Cat. 830	115	fosse	OUI	OP	c. 100-150	I/II
Cat. 831	64a ou b	incinération et inhum. enfant	-	RF ou OP	-	-
Cat. 832	58	dépôt d'offrandes	OUI	OP	c. 100-130/150	I
Cat. 833	36	incinération(s)	-	OP	c. 100-130/150	I
Cat. 834	175a	incinération	OUI	OP	c. 150	II
Cat. 835	297	fosse ou dépôt d'offrandes	OUI	OP	c. 100-150 ?	I/II
Cat. 836	41/137	incinération(s)	OUI	OP	c. 120-150	II
Cat. 837	182	incinération	-	OP	c. 100-150	I/II
Cat. 838	142	inhumation	NON	RF	après c. 150	-
Cat. 839	58	dépôt d'offrandes	OUI	OP	c. 100-130/150	I
Cat. 840	87	dépôt d'offrandes	OUI	OP	c. 90-130	I
Cat. 841	106	inhumation enfant ?	NON	RF	c. 160	II
Cat. 842	169	incinération	OUI	OP	c. 100-130/150	I/II
-----	17	incinération	OUI	OP	c. 100-200	-
-----	28	fosse	OUI	OP	c. 130-150...	-
-----	29	dépôt d'offrandes	OUI	OP	c. 150...	II
-----	38	incinération	OUI	OP	c. 150 ?	-
-----	229	incinération	OUI	OP	c. 120-150	II

Dans le *corpus* de la nécropole, les amphores vinaires à fond plat de Gaule méridionale sont très largement majoritaires et, parmi celles-ci, le type à lèvres en bourrelet *Gauloise* 4 (cat. 815 *sqq.*)⁴¹. Cat. 810-811 (H I; c. 90-130), par leur lèvres développée horizontalement et leur embouchure marquée par un léger ressaut, peuvent être rapprochés à la fois des types *Gauloise* 3, 4 et 5⁴². Cat. 812, proche du type *Gauloise* 5, se signale par des anses de section inhabituelle, à triple sillon externe. Sauf mention contraire, dans les descriptions ci-dessous, l'argile est beige à beige orangé clair, fine.

810. Inv. 88/6789-4. Proche des types *Gauloise* 3-5.

811. Inv. 88/6789-5. *Idem.*

812. Inv. 88/6803-1. Bord rectangulaire, déversé horizontalement, souligné par un ressaut externe; à rapprocher du type *Gauloise* 5; anses à triple sillon externe.

813. Inv. 91/7931-10. Proche du type *Gauloise* 5.

814. Inv. 89/7167-12. *Idem.*

815. Inv. 88/6789-2. *Gauloise* 4.

816. Inv. 88/6503-27. *Idem.*

817. Inv. 88/7137-20. *Idem.* Stampille sur l'anse: *IULI ZOZIM[I]*.

818. Inv. 88/6926-10. *Idem.* Pâte gris beige clair, à inclusions sableuses.

819. Inv. 88/6892-1. *Idem.*

820. Inv. 88/6503-28. *Idem.*

821. Inv. 88/6604-1. *Idem.*

822. Inv. 89/7157-17. *Idem.* Pâte beige orangé (coeur) à beige clair (surface), à fines inclusions sableuses.

823. Inv. 88/6657-9. *Idem.*

824. Inv. 88/6849-3. *Idem.* Pâte beige rosé clair (coeur) à beige, à fines et denses inclusions sableuses.

825. Inv. 88/6827-34. *Idem.*

826. Inv. 88/6644-44. *Idem.*

827. Inv. 88/7003-26. *Idem.*

828. Inv. 88/6926-9. *Idem.*

829. Inv. 88/6644-45. *Idem.*

830. Inv. 88/6841-2. *Idem.*

831. Inv. 88/6665-19. *Idem.*

832. Inv. 88/6651-41. *Idem.*

833. Inv. 88/6620-31. *Idem.*

834. Inv. 88/7053-16. *Idem.*

835. Inv. 91/7897-5. Proche du type *Gauloise* 4. Lèvres étirée verticalement.

836. Inv. 88/6628-11. *Idem.*

837. Inv. 88/7060-7. *Idem.*

838. Inv. 88/6903-20. *Gauloise* 4. Lèvres légèrement pendante; anses épaisses à sillon médian peu profond; pied annulaire. Pâte beige orangé (coeur) à jaune beige, savonneuse, à grosses inclusions sableuses et paillettes blanches.

839. Inv. 88/6651-42. *Gauloise* 4.

41. MARTIN-KILCHER 1987-1994, vol. 2, pp. 358 *sqq.*

42. Voir par exemple MARTIN-KILCHER 1987-1994, vol. 3, pl. 134/2578, pl. 135/2589 *sqq.*, pl. 137/2620 *sqq.*

840. Inv. 88/6789-3. *Gauloise* 4. Lèvre en bourrelet arrondi, souligné par deux faibles ressauts externes.

841. Inv. 88/6849-4. Proche du type *Gauloise* 4 ? Bord en bourrelet

arrondi, détaché à l'extérieur par un léger surplomb; col évasé. Pâte gris beige, sableuse.

842. Inv. 88/7035-8. Petite amphore à fond étroit et pied annulaire épais.

● Dressel 20 (pl. 64)

CAT.	STRUCTURE	TYPE DE STRUCTURE	ATTRIB	FONCTION	DATATION	HORIZON
Cat. 843	296	incinération	OUI	URNE	c. 160-200	III
Cat. 844	302	incinération	OUI	URNE	après 141	-
Cat. 845	228	dépôt d'offrandes ?	OUI	OS ?	c. 100-200	-
Cat. 846	142	inhumation	NON	RF	après c. 150	-

Les trois bords d'amphores à huile de Bétique Dressel 20 présentent le profil écrasé, triangulaire, caractéristique du II^e s.⁴³

843. Inv. 91/7896-2. Pâte beige rosé, sableuse. Estampille sur l'anse: *C.A.P.F.* Voir CALLENDER 1965, p. 91/n° 247 et fig. 5/n° 7; MARTIN-KILCHER 1987-1994, vol.1, pp. 98-100 (150-190 ap. J.-C.). Grafitto au bas de la panse.

844. Inv. 91/7903-1. Pâte beige ocre, sableuse. Grafitto au bas de la panse.

845. Inv. 89/7168-1. Pâte beige, sableuse.

846. Inv. 88/6903-19. Pâte beige à grise (coeur), sableuse.

● Dressel 28 (pl. 65)

CAT.	STRUCTURE	TYPE DE STRUCTURE	ATTRIB	FONCTION	DATATION	HORIZON
Cat. 847	50	inhumation enfant	NON	RF	après c. 150	III

Egalement de provenance espagnole, le type Dressel 28 n'est attesté que par un exemplaire, provenant du comblement d'une inhumation tardive. Le contenu de ces récipients n'est pas clairement établi⁴⁴.

847. Inv. 88/6644-46 + 88/6511-2. Dressel 28. Pâte gris beige verdâtre, sableuse. Provient d'un ensemble contenant du matériel de la période 70-150.

● Amphores-carottes *Camulodunum* 189 (pl. 65)

CAT.	STRUCTURE	TYPE DE STRUCTURE	ATTRIB	FONCTION	DATATION	HORIZON
Cat. 848-849	58	dépôt d'offrandes	OUI	OP	c. 100-130/150	I
Cat. 850	205	dépôt d'offrandes	OUI	OP	c. 120-130	I
Cat. 852	87	dépôt d'offrandes	OUI	OP	c. 90-130	I

Des cinq exemplaires du type *Camulodunum* 189⁴⁵ attestés sur le site, quatre proviennent de dépôts d'offrandes de l'horizon H I (c. 90-130/150)⁴⁶. Leur contenu (fruits ? dattes ? conserve ou sauce de poissons ?) et leur provenance (Méditerranée orientale probablement) ne sont pas clairement définis⁴⁷. Il s'agit manifestement d'offrandes alimentaires d'un certain prix, comme l'attestent la relative rareté des découvertes et la richesse des contextes de trouvaille.

848. Inv. 88/6651-15/16. Bord rectangulaire, très faiblement déversé; petites anses de section ovale. Pâte orangée, rougeâtre à noire, assez dure, sableuse.

849. Inv. 88/6651-11. Bord redressé verticalement, faiblement détaché du col; petites anses de section ovale. Pâte brune, rougeâtre à noire, assez dure, sableuse.

850. Inv. 88/7137-21. Bord légèrement épaissi, rectangulaire, déversé horizontalement; partie supérieure de la paroi profilée de bourrelets externes; petites anses de section sub-rectangulaire. Pâte beige à gris beige, fine.

851. Inv. 88/6486-5. Bord épaissi, redressé verticalement. Pâte grise, sableuse.

852. Inv. 88/6789-6. Bord presque triangulaire, légèrement redressé verticalement; petites anses en ruban épais. Pâte orangée à gris blanc, très sableuse.

● "Bouchons" d'amphore (AV 400-401) (pl. 65)

CAT.	STRUCTURE	TYPE DE STRUCTURE	ATTRIB	FONCTION	DATATION	HORIZON
Cat. 853	301	fosse ou incinération	-	OP	c. 150 ?	II
Cat. 854	227	incinération	-	OP	c. 170	III

853. Inv. 91/7902-9. Fragment de "bouchon" d'amphore AV 400. Pâte gris beige, sableuse.

854. Inv. 89/7167-13. Fragment de "bouchon" d'amphore AV 400 ou 401. Pâte beige, sableuse, avec d'abondantes paillettes de mica.

43. MARTIN-KILCHER 1987-1994, vol. 1, annexes 1 et 2, groupes E et F.

44. MARTIN-KILCHER 1987-1994, vol. 2, pp. 356-358.

45. MARTIN-KILCHER 1987-1994, vol. 2, pp. 434-436; PEACOCK/WILLIAMS 1986, classe 12, pp. 109-110; VON KAENEL/PFANNER éd. 1980, n° 256 (Tschugg BE).

46. Les exemplaires datés d'Augst se situent tous entre le I^{er} et le début du II^e s.: MARTIN-KILCHER 1987-1994, vol.2, fig. 197, p. 436. L'importation de ces amphores paraît attestée au moins jusque dans le premier quart du II^e s.: VIPARD 1995, pp. 59-61.

47. Un état de la question a paru très récemment à ce sujet: VIPARD 1995.

Les mortiers

Catalogue des mortiers (pl. 65-66)

CAT.	STRUCTURE	TYPE DE STRUCTURE	ATTRIB	FONCTION	DATATION	HORIZON
Cat. 855	129	incinération	OUI	COUV. URNE	c. 100/150-200	-
Cat. 856	158	incinération	OUI	OP	c. 130-150	II
Cat. 857	112	incinération	OUI	OP	c. 140	II
Cat. 858	112	incinération	-	OP	c. 140	II
Cat. 859	220	fosse ou incinération	OUI	OP	c. 150-170	II
Cat. 860	227	incinération	OUI	OP	c. 170	III
Cat. 861	73	fosse	OUI	OS ?	c. 150-200	III
-----	21	incinération	OUI	OP	-	-

Ustensiles de cuisine, les mortiers sont plutôt rares dans les nécropoles de la région⁴⁸ et en particulier *En Chaplix*. La majorité des exemplaires représentés appartient au type classique (AV 375), à court rebord, collerette incurvée et paroi profilée de bourrelets (cat. 855-860; H II; c. 130-170). Cat. 861 appartient quant à lui au type dit «rhétique» (AV 376), caractérisé par un large bandeau concave interne sous le bord, régulièrement attesté sur le Plateau suisse de l'époque antonine au milieu du III^e s.⁴⁹ Enfin, la collerette anguleuse du fragment à revêtement argileux cat. 862 autorise le rapprochement avec le type TS Drag. 43 (AV 379), caractéristique de la fin du II^e et du III^e s.

855. Inv. 88/6876-2. Type classique. Collerette incurvée et court rebord arrondi; paroi profilée de bourrelets externes. Pâte beige à beige rosé, sableuse. Semis interne de grains de quartz. CASTELLA/MEYLAN KRAUSE 1994, n° 375/1.

856. Inv. 88/7001-16. *Idem*. Collerette incurvée, épaisse et rebord arrondi; paroi profilée de légers bourrelets externes. Pâte beige orangé à beige rosé, à fines inclusions sableuses.

857. Inv. 88/6836-5. *Idem*. Collerette arrondie et rebord bien dégagé; paroi profilée de bourrelets externes. Pâte beige orangé, à inclusions sableuses. Semis interne de grains de quartz et de sable.

858. Inv. 88/6836-6. *Idem*. Courte collerette incurvée (petit format). Pâte beige, assez fine; semis interne de grains de quartz.

859. Inv. 89/7156-5. *Idem*. Court rebord arrondi et collerette incurvée; paroi profilée de bourrelets externes. Pâte beige orangé, assez fine. Semis interne de grains de quartz et de sable.

860. Inv. 89/7167-11. *Idem*. Collerette courte et très incurvée. Pâte gris beige, assez fine.

861. Inv. 88/6773-3. Collerette faiblement incurvée, profilée d'une cannelure; rebord haut, arrondi; large bandeau concave interne (profil «rhétique»); base étroite. Pâte beige orangé, fine; traces de vernis brun rouge, mat, sur la collerette et dans le bandeau concave interne. Semis interne de grains de quartz. CASTELLA/MEYLAN KRAUSE 1994, n° 376/1.

862. Inv. 91/7931-9. Rebord arrondi et collerette repliée presque à angle droit (proche du type Drag. 43; AV 379). Pâte beige orangé, assez fine; vernis brun violacé à brun, assez mat. Semis interne de grains de quartz.

863. Inv. 91/7931-7. Fragment de collerette de mortier ou de bol. Pâte beige orangé, assez fine. Estampille fragmentaire: *CATO F*. Estampille comme cat. 809 (cruche).

La céramique commune claire

Forme	H I	H II	H I + I/II + II	H III	total
Pots à provisions type 1	7	4	4		3
Pots à provisions type 2		6	4	15	9
Pots à épaule marquée	2	2	2	2	2
Tonnelets	2	2	2	2	1
<i>Pots/gobelets (total)</i>	<i>36</i>	<i>45</i>	<i>41</i>	<i>41</i>	<i>44</i>
Bols à marli (rectiligne)	2	1	1	2	1
Bols à marli (1 rainure)	17	15	17	2	12
Bols à marli (2 rainures)				7	1
<i>Bols à marli (total)</i>	<i>19</i>	<i>18</i>	<i>18</i>	<i>11</i>	<i>16</i>
Bols/coupes divers				2	
Ecuelles	40	26	33	37	31
Terrines		1	1		1
Faïsselles	3	10	6	9	6
Couvercles	2		1	9	2
TOTAL	100 %	100 %	100 %	100 %	100 %

Fig. 323. Avenches-En Chaplix. Matériel en structures (matériel d'attribution sûre ou probable). Tableau de la céramique commune claire (pourcentages de récipients).

48. CASTELLA 1987, p. 30, note 170 et n° 323 (Trajan); Bern-Rossfeld, tombes 125 et 157.

49. ROTH-RUBI 1986, fig. 5 (Augst BL; début du III^e s.) et pl. 20-22 (Stutheien AG); BENDER 1987, pl. 6-7, n°s 81, 82, 84 et 87 (Kaiseraugst AG; c. 250-275).

Forme	H I	H II	H I + I/II + II	H III	total
Pots à provisions type 1	13	10	10		5
Pots à provisions type 2		17	13	24	20
Pots à épaule marquée	7	7	6		3
Tonnelets	7	7	6	3	4
<i>Pots/gobelets (total)</i>	73	79	75	59	71
Bols à marli (rectiligne)	7	3	4	3	3
Bols à marli (1 rainure)	40	21	29	3	17
Bols à marli (2 rainures)				10	3
<i>Bols à marli (total)</i>	40	28	33	17	23
Bols divers				3	
Ecuelles	60	38	48	48	41
Terrines		3	4		2
Faïsselles	7	17	12	14	10
Couvercles	7		2		5
TOTAL *	100 %	100 %	100 %	100 %	100 %

* Total des structures avec céramique commune claire

Fig. 324. Avenches-En Chaplix. Matériel en structures (matériel d'attribution sûre ou probable). Tableau de la céramique commune claire (pourcentages d'occurrences).

Catalogue de la céramique commune claire

● Pots à provisions (type 1) (AV 21) (pl. 67)

CAT.	STRUCTURE	TYPE DE STRUCTURE	ATTRIB	FONCTION	DATATION	HORIZON
Cat. 864	340	incinération	OUI	OS	c. 150	II
Cat. 865	229	incinération	OUI	OP	c. 120-150	II
Cat. 866	58	dépôt d'offrandes	OUI	OP	c. 100-130/150	I
Cat. 867	92	incinération	OUI	OP	c. 150-170	II
Cat. 868	87	dépôt d'offrandes	OUI	OP	c. 90-130	I
Cat. 869	164	incinération	NON	RF	après c. 150	III
Cat. 870	142	inhumation	NON	RF	après c. 150	-
Cat. 871-872	87	dépôt d'offrandes	OUI	OP	c. 90-130	I

Cat. 864-870 appartiennent à un type de petit pot à provisions à deux anses (*Honigtopf*), très fréquent à Avenches⁵⁰ comme ailleurs pendant tout le I^{er} s. Les exemplaires d'*En Chaplix* (H I et II; c. 100-150/170), comme ceux des nécropoles contemporaines de Faoug et du *Port* d'Avenches⁵¹, attestent leur utilisation au moins jusqu'au milieu du II^e s. Cat. 871-872 peuvent être considérés comme des variantes du même type, également à épaulement légèrement marqué, mais à courte lèvre déversée, non rainurée.

Sauf mention contraire, dans les descriptions ci-dessous, l'argile est beige orangé, fine à assez fine.

864. Inv. 91/7951-2. Epaulement faiblement marqué et courte lèvre déversée, concave à l'intérieur; petites anses à double bourrelet.

865. Inv. 89/7169-29. Bord arrondi, déversé, concave à l'intérieur; épaulement marqué; anses à double bourrelet.

866. Inv. 88/6651-38. Bord arrondi, déversé, profilé d'une concavité interne destinée à recevoir un couvercle; épaulement légèrement marqué; deux anses.

867. Inv. 88/6794-4. Lèvre arrondie, déversée, soulignée par un léger ressaut externe et profilée d'une rainure sommitale; petites anses à double bourrelet.

868. Inv. 88/6789-9. Bord arrondi, déversé, profilé d'une large concavité interne destinée à recevoir un couvercle; épaulement légèrement marqué. Pâte beige clair.

869. Inv. 88/7005-2. Bord arrondi, déversé et redressé verticalement, légèrement concave à l'intérieur. Pâte beige.

870. Inv. 88/6903-15. Bord déversé, profilé de manière à recevoir un couvercle.

871. Inv. 88/6789-8. Long col rentrant et courte lèvre triangulaire, déversée horizontalement; petites anses à double bourrelet; épaulement profilé de deux cannelures horizontales externes. Pièce déformée.

872. Inv. 88/6789-7. Long col rentrant et courte lèvre arrondie, fortement déversée; petites anses à deux bourrelets. Pâte beige clair.

● Pots à provisions (type 2) (AV 38-39, 41) (pl. 67-72)

CAT.	STRUCTURE	TYPE DE STRUCTURE	ATTRIB	FONCTION	DATATION	HORIZON
Cat. 873	53	incinération	OUI	URNE	c. 100-130/150	I/II
Cat. 874	344	incinération	OUI	URNE	c. 100-180	-
Cat. 875	357	incinération	OUI	URNE	c. 100-200	-
Cat. 876	54	incinération	OUI	OS	c. 100-150	I/II
Cat. 877	67	incinération	OUI	URNE	après c. 150	III
Cat. 878	135	incinération	OUI	URNE	c. 150 ?	II
Cat. 879	193	incinération	OUI	URNE	c. 100-180	-

50. P. ex. MOREL 1988, pl. 5/22 (100/120-250); CASTELLA et al. 1994, nos 93-95 (50-80).

51. CASTELLA 1987, nos 216-218 (Domitien-Antonin); MOREL 1988, pl. 6/23 (100/120-250); CASTELLA et al. 1991, n° 27 (Faoug VD; Trajan-Hadrien).

CAT.	STRUCTURE	TYPE DE STRUCTURE	ATTRIB	FONCTION	DATATION	HORIZON
Cat. 880	172	incinération	OUI	URNE	après c. 150	-
Cat. 881	216/217	incinération	OUI	URNE	c. 145-160	II
Cat. 882	109	incinération	OUI	URNE	après c. 150	III
Cat. 883	54	incinération	-	OP	c. 100-150	I/II
Cat. 884	106	inhumation enfant ?	NON	RF	c. 160	II
Cat. 885	158	incinération	OUI	URNE	c. 130-150	II
Cat. 886	333	fosse ou incinération	-	-	après c. 150	III
Cat. 887	224	incinération	OUI	OP	après c. 130	-
Cat. 888	119	inhumation enfant	OUI	MOB ?	après c. 130	-
Cat. 889	108	incinération	OUI	URNE	après c. 150	-
Cat. 890	168	incinération	OUI	URNE	c. 100-180	-
Cat. 891	127	incinération	OUI	URNE	c. 120-150	II
Cat. 892	29	dépôt d'offrandes	-	-	c. 150...	II
Cat. 893	320	incinération	OUI	URNE	c. 160-180	III
Cat. 894	186	incinération	OUI	URNE	c. 100-200	-
Cat. 895	316	incinération	OUI	URNE	après c. 160	III
Cat. 896	294	incinération	OUI	OP	après c. 150	III
Cat. 897	334	incinération	OUI	URNE	après c. 150	III
Cat. 898	206	incinération	OUI	URNE	c. 100-130/150	I
Cat. 899	340	incinération	OUI	URNE	c. 150	II
-----	312 ?	incinération	OUI	URNE	c. 150-180 ?	III

Ces pots ovoïdes sont caractérisés par un bord épais, déversé, profilé d'une rainure sommitale et un épaulement le plus souvent marqué par une cannelure ou un léger ressaut. Très abondants à Avenches dès l'époque antonine⁵², ils sont particulièrement fréquents dans la nécropole et ont été souvent utilisés comme urne cinéraire (H I à III; c. 100/130-180...). Cat. 898 (H I) se signale par la présence exceptionnelle d'un revêtement argileux mat.

Sauf mention contraire, dans les descriptions ci-dessous, la pâte est beige orangé, à inclusions sableuses.

873. Inv. 88/6650-10.

874. Inv. 91/7959-1.

875. Inv. 91/7978-2.

876. Inv. 88/6645-1. CASTELLA/MEYLAN KRAUSE 1994, n° 38/1.

877. Inv. 88/6764-6.

878. Inv. 88/6893-3.

879. Inv. 88/7121-2.

880. Inv. 88/7050-1.

881. Inv. 89/7164-1.

882. Inv. 88/6832-1. CASTELLA/MEYLAN KRAUSE 1994, n° 39/1.

883. Inv. 88/6645-9.

884. Inv. 88/6849-6.

885. Inv. 88/7001-2.

886. Inv. 91/7941-7.

887. Inv. 89/7163-5.

888. Inv. 88/6848-5.

889. Inv. 88/6831-1. Traces de feu sur la paroi externe (usage domestique ?).

890. Inv. 88/7034-1.

891. Inv. 88/6874-1.

892. Inv. 88/6588-3.

893. Inv. 91/7926-1.

894. Inv. 88/7091-1. Epaulement non marqué. CASTELLA/MEYLAN KRAUSE 1994, n° 39/2.

895. Inv. 91/7921-1. *Idem*.

896. Inv. 91/7894-5.

897. Inv. 91/7942-2.

898. Inv. 88/7138-1. Pâte beige orangé, à fines et denses inclusions sableuses; revêtement brun rouge, mat.

899. Inv. 91/7951-3. Pot AV 41. Bord profilé de deux fines rainures internes. Pâte beige orangé, assez grossière, à inclusions de quartz; surfaces assez rugueuses.

● Pots et gobelets ovoïdes divers (pl. 72-74)

CAT.	STRUCTURE	TYPE DE STRUCTURE	ATTRIB	FONCTION	DATATION	HORIZON
Cat. 900	337	incinération	OUI	URNE	après c. 150	III
Cat. 901	54	incinération	OUI	URNE	c. 100-150	I/II
Cat. 902	36	incinération(s)	OUI	URNE	c. 100-130/150	I
Cat. 903	53	incinération	-	OP	c. 100-130/150	I/II
Cat. 904	320	incinération	-	OP	c. 160-180	III
Cat. 905	27	fosse	OUI	OP	avant c. 165-180	-
Cat. 906	313	incinération	OUI	URNE	c. 100-200	-
Cat. 907	301	fosse ou incinération	OUI	OP	c. 150 ?	II
Cat. 908	36	incinération(s)	-	OP	c. 100-130/150	I
Cat. 909	162	incinération	OUI	OP	c. 150	II
Cat. 911	79	incinération	OUI	URNE	après c. 150 ?	III
Cat. 912	3	incinération	OUI	URNE	après c. 150	III
Cat. 913	264	incinération	OUI	URNE	c. 100-200	-

Très proches du groupe précédent, cat. 900-909 (AV 40 et 42; H I-III) ne s'en distinguent que par un bord non rainuré⁵³.

52. CASTELLA 1987, nos 222-224 (Domitien-Antonins); CASTELLA *et al.* 1991, nos 153, 203 et 251 (Faoug VD; Trajan-Marc Aurèle); VON KAENEL/PFANNER éd. 1980, nos 201 et 288 (Tschugg BE); BERTSCHINGER *et al.* 1990, pl. 37/2 (Köniz-Buchs BE).

Parmi eux, cat. 905-907 (AV 42) se signalent par une pâte particulière, à grosses inclusions de quartz (voir aussi ci-dessus, cat. 899). Les trois urnes cat. 911-913 (AV 81; H III; après 150),

53. CASTELLA 1987, n° 221 (Antonin-Marc Aurèle); CASTELLA *et al.* 1991, n° 263 (Faoug VD; fin Antonin-Marc Aurèle); VON KAENEL/PFANNER éd. 1980, n° 2 (Tschugg BE).

à col cintré et paroi profilée d'une cannelure horizontale, existent également dans les catégories à revêtement argileux et mica-cé; ce type paraît caractéristique de la seconde moitié du II^e s.⁵⁴ Sauf mention contraire, dans les descriptions ci-dessous, l'argile est assez fine à sableuse, de couleur beige orangé.

900. Inv. 91/7945-2. Bord épaissi, arrondi, déversé; épaulement légèrement marqué.
 901. Inv. 88/6645-6. Bord épaissi, arrondi, déversé; épaulement profilé d'un très léger ressaut externe.
 902. Inv. 88/6620-3. Bord arrondi, déversé; épaulement légèrement marqué.
 903. Inv. 88/6650-9. Col cintré et à bord légèrement épaissi, arrondi, déversé.
 904. Inv. 91/7926-15. Epaulement marqué, col assez haut et bord épaissi, arrondi, fortement déversé. Pâte rosée à beige rosé, dure.
 905. Inv. 88/6578-1. Col cintré et lèvre en bourrelet arrondi, légèrement détachée du col à l'extérieur. Pâte grossière, contenant d'abondantes paillettes de mica; surfaces assez lisses.

906. Inv. 91/7918-1. Epaulement marqué et bord légèrement épaissi, arrondi, faiblement déversé et détaché du col à l'extérieur. Pâte grossière, à grosses inclusions de quartz et de mica; extérieur assez lisse. CASTELLA/MEYLAN KRAUSE 1994, n° 42/1.
 907. Inv. 91/7902-7. Epaulement marqué, col cintré et bord épaissi, arrondi, déversé. Pâte assez grossière, à inclusions de quartz.
 908. Inv. 88/7003-20. Epaulement faiblement marqué et bord arrondi, déversé. Pâte assez grossière.
 909. Inv. 88/6620-37. Epaulement faiblement marqué et bord légèrement épaissi, arrondi, déversé.
 910. Inv. 88/6986-1. Col cintré et bord épaissi, arrondi, déversé, souligné par un ressaut externe; épaulement faiblement marqué.
 911. Inv. 88/6779-1. Bord épaissi, arrondi, déversé; paroi profilée d'une mince gorge horizontale externe. CASTELLA/MEYLAN KRAUSE 1994, n° 81/2.
 912. Inv. 88/6493-1. Bord faiblement épaissi, déversé; paroi ornée d'une cannelure horizontale externe peu profonde.
 913. Inv. 89/7240-1. Bord arrondi, déversé; paroi profilée d'une cannelure horizontale externe peu profonde.

● Tonnelets (AV 8, 28) (pl. 74)

CAT.	STRUCTURE	TYPE DE STRUCTURE	ATTRIB	FONCTION	DATATION	HORIZON
Cat. 914	112	incinération	OUI	OP	c. 140	II
Cat. 915	158	incinération	-	OP	c. 130-150	II
Cat. 916	379	incinération	OUI	OS ?	c. 70/100-120	I
Cat. 917	10	dépôt d'offrandes	-	OP	c. 150	II
Cat. 918	41/137	incinération(s)	NON	RF	c. 120-150	II
Cat. 919	301	fosse ou incinération	-	OP	c. 150 ?	II
Cat. 920	73	fosse	OUI	OP	c. 150-200	III

Les tonnelets à lèvre en bourrelet cat. 914-915 (AV 8) appartiennent à un type très courant du milieu du I^{er} au II^e s., généralement à pâte grise (voir ci-dessous, cat. 1103 *sqq.*). Également attestés en commune grise, les petits tonnelets cat. 916-920 (AV 28; H I-III; c. 100-150/200) sont caractérisés par une facture assez grossière et une courte lèvre triangulaire, verticale, souvent ornée à l'extérieur de rectangles hachurés imprimés à la roulette. Ce type est régulièrement signalé dans les ensembles régionaux du II^e s.⁵⁵

914. Inv. 88/6836-7. Lèvre en bourrelet arrondi, déversé. Pâte beige orangé, à inclusions sableuses.
 915. Inv. 88/7001-15. Bord en bourrelet écrasé, détaché de l'épaulement externe. Pâte beige, sableuse.

916. Inv. 92/8658-4. *Idem.* Pâte gris noir (coeur) à orangée (surface), très grossière; surfaces rugueuses. Céramique non tournée.
 917. Inv. 88/6503-24 + 88/6486. Petit tonnelet ovoïde à court bord triangulaire, redressé verticalement. Pâte beige à beige orangé, dure, sableuse, contenant d'abondantes paillettes de mica. Sur l'épaulement, décor de rectangles hachurés imprimés à la roulette. CASTELLA/MEYLAN KRAUSE 1994, n° 28/3.
 918. Inv. 88/6628-16. *Idem.* Pâte beige à beige orangé, sableuse. Présence probable d'un décor estampé sous le bord.
 919. Inv. 91/7902-8. *Idem.* Pâte orangée, grossière, à inclusions de quartz. Décor (très effacé) de rectangles hachurés sous le bord.
 920. Inv. 88/6773-4. *Idem.* Pâte beige rosé à rouge orangé, à fines et denses inclusions sableuses. Epaulement orné de rectangles hachurés imprimés à la roulette.

● Pots et gobelets divers (pl. 74-78)

CAT.	STRUCTURE	TYPE DE STRUCTURE	ATTRIB	FONCTION	DATATION	HORIZON
Cat. 921	326	fosse	-	OP	après c. 150	III
Cat. 922	116	incinération	OUI	OP	c. 125-130	I
Cat. 923	216/217	incinération	OUI	OP	c. 145-160	II
Cat. 924	352	dépôt d'offrandes	OUI	OP	c. 150-170	II
Cat. 925	230	incinération	OUI	OP	c. 160-180	III
Cat. 926	136	incinération	OUI	URNE	c. 150-180	II
Cat. 927	363	incinération	OUI	OP	c. 80-130	I
Cat. 928	36	incinération(s)	OUI	OP	c. 100-130/150	I
Cat. 929	16/60/114	incinération	-	OP	c. 150	II
Cat. 930	185	incinération	OUI	OP	c. 100-150	I/II
Cat. 931	158	incinération	OUI	OP	c. 130-150	II
Cat. 932	111	incinération	OUI	OP	après c. 160	III
Cat. 933	162	incinération	OUI	OP	c. 150	II
Cat. 934	136	incinération	OUI	OP	c. 150-180	II
Cat. 935	140/141	incinération	OUI	OP	c. 100-130	I
Cat. 936	121	incinération	OUI	OP	c. 100-130	I

55. CASTELLA 1987, n° 168 (150-200); SCHUCANY 1990, fig. 5/34-35 (c. 75/80-120), fig. 6/51-52 (c. 120-190/200); ROTH-RUBI 1986, fig. 6 (Wiesendangen ZH; c. 170-230).

54. ROTH-RUBI 1986, fig. 5 (Augst BL; début du III^e s.).

CAT.	STRUCTURE	TYPE DE STRUCTURE	ATTRIB	FONCTION	DATATION	HORIZON
Cat. 937	107	incinération	OUI	OP	c. 120	I
Cat. 938	365	incinération	-	OP	c. 100-120	I
Cat. 939	107	incinération	OUI	OP	c. 120	I
Cat. 940	121	incinération	OUI	OP	c. 100-130	I
Cat. 941	140/141	incinération	OUI	OP	c. 100-130	I
Cat. 942	16/60/114	incinération	OUI	OP	c. 150	II
Cat. 943	183	incinération	OUI	OP	c. 150	II
Cat. 944	320	incinération	OUI	OP	c. 160-180	III
Cat. 945	333	fosse ou incinération	-	OP	après c. 150	III
Cat. 946	6	incinération	OUI	URNE	-	-
Cat. 947	175a	incinération	OUI	OP	c. 150	II
Cat. 948	28	fosse	OUI	OP	c. 130-150...	-
Cat. 949	47	incinération	OUI	OP	c. 100-150	I/II
Cat. 950	128	incinération	-	-	c. 100-150	I/II
Cat. 951	42/62	incinération	OUI	OP	c. 100-130	I
Cat. 952	122	incinération	OUI	OP	c. 150-160	II
Cat. 953	169	incinération	OUI	OP	c. 100-130/150	I/II
Cat. 954	142	inhumation	NON	RF	après c. 150	-
Cat. 955	323	fosse ou incinération	OUI	OP	c. 100-200	-
Cat. 956	292	incinération	OUI	OP	c. 160-200	III
Cat. 957-958	229	incinération	OUI	OP	c. 120-150	II
Cat. 959	169	incinération	OUI	OP	c. 100-130/150	I/II
Cat. 960	16/60/114	incinération	OUI	OP	c. 150	II
Cat. 961	44	fosse	-	OP	c. 100-200	-
Cat. 963	116	incinération	OUI	OP	c. 125-130	I
Cat. 964	49	incinération	OUI	OP	c. 120-150	II
Cat. 965	133	incinération	OUI	OP	c. 135-160	II
Cat. 966	301	fosse ou incinération	-	OP	c. 150 ?	II
Cat. 967	363	incinération	-	OP	c.80-130	I
Cat. 968	85/86	incinération	-	OP	c. 170-200...	III
Cat. 969	25	inhumation	NON	RF	après c. 120	-
Cat. 970	133	incinération	OUI	OP	c. 135-160	II
Cat. 971	177/178	incinération	-	OP	c. 125-150	II
Cat. 972	47	incinération	-	OP	c. 100-150	I/II
Cat. 973	94	fosse	OUI	-	-	-
Cat. 975-979	216/217	incinération	OUI	OP	c. 145-160	II
Cat. 980	221	incinération	OUI	URNE	-	-
Cat. 981	162	incinération	OUI	OP	c. 150	II
Cat. 982	162	incinération	-	OP	c. 150	II
Cat. 983	317	incinération	OUI	OP	après c. 160	III

Généralement à pâte grise⁵⁶, les pots à épaule marquée cat. 922-925 (AV 74) sont pendant tout le I^{er} s. et la première moitié du II^e s. l'une des formes hautes les plus populaires du Plateau suisse⁵⁷. Les exemplaires de la nécropole sont attribuables aux horizons H I-III (c. 100/125-160/180). Cat. 926-931 (AV 78; H I-II; c.80-150) peuvent être rattachés aux pots et gobelets à revêtement mat cat. 367 *sqg.* (voir ci-dessus, pp.31-32). Les petits pots et gobelets ovoïdes cat. 932-966 (essentiellement AV 100; H I-III) présentent toute une gamme de lèvres déversées, plus ou moins développées. Cat. 968-970 (AV 60; à lèvre assez longue et verticale) et cat. 971-972 (AV 10; gobelets/tonnelets) appartiennent à des types plus rares, également attestés en commune grise (voir ci-dessous, cat. 1129-1130 et 1123-1124). Provenant du lit de rivière postérieur à la nécropole, cat. 974, à lèvre en ruban détaché du col, pourrait être l'un des rares témoins tardo- ou post-romains mis au jour sur le site (VI^e s.?)⁵⁸. D'un type peu courant, les gobelets légèrement tronconiques cat. 975-979 (AV 103) provien-

ent d'une même sépulture datée du milieu du II^e s. Egalement de la même époque, la jatte cylindrique à tenons de préhension cat. 981 (AV 106) évoque un type courant en pierre ollaire, de même sans doute que cat. 980 (AV 106) et cat. 983 (AV 105)⁵⁹. Sauf mention contraire, dans les descriptions ci-dessous, l'argile est beige orangé, fine à assez fine.

921. Inv. 91/7934-1. Col légèrement cintré et bord triangulaire, déversé. Pâte assez grossière. Légères stries horizontales externes sur la panse.
922. Inv. 88/6842-27. Pot à épaule marquée; courte lèvre arrondie, déversée. Pâte sableuse. Paroi ornée de rectangles en creux imprimés à la roulette.
923. Inv. 89/7157-37. *Idem*; épaule profilée de ressauts externes et lèvre arrondie, légèrement déversée; base étroite. Décor guilloché.
924. Inv. 91/7972-1. *Idem*; courte lèvre épaissie, arrondie, déversée. Pâte sableuse. Décor de rectangles en creux imprimés à la roulette.
925. Inv. 89/7170-27. *Idem*; épaule profilée de deux ressauts externes, et courte lèvre déversée; base étroite. Pâte sableuse. Paroi ornée de côtes verticales en relief (godrons).
926. Inv. 88/6894-1. Bord légèrement épaissi, arrondi, déversé; épaule profilée d'une cannelure horizontale externe.

56. Il n'est d'ailleurs pas exclu que la couleur claire de l'argile de certains des récipients de cette catégorie résulte du passage sur le bûcher funéraire et qu'elle ait été grise à l'origine (voir cat. 1125-1126). Cette remarque est également valable pour d'autres types, p. ex. cat. 915-920.

57. MOREL 1988, pl. 6/29-30 (100/120-250); CASTELLA *et al.* 1994, n^{os}97 et 104-109 (50-80).

58. P. ex. ROTH-RUBI 1980, fig. 4/39 (Yverdon VD; IV^e-V^e s.)

59. BERTSCHINGER *et al.* 1990, pl. 16/13 (Köniz-Buchsli BE). Des gobelets de forme analogue sont signalés au II^e s. dans les nécropoles tessinoises, par exemple à Ascona: DONATI *et al.* 1987, p. 85/06 (tombe S 2), p. 93/05 (tombe S 5), *etc.*

927. Inv. 91/7985-2. Paroi mince; courte lèvre arrondie, faiblement déversée; épaulement profilé d'une cannelure horizontale.
928. Inv. 88/6620-38. Lèvre courte, épaissie, arrondie, déversée; épaulement profilé d'une fine cannelure horizontale externe. Pâte orangée, sableuse; surfaces assez rugueuses.
929. Inv. 88/6839-25. Courte lèvre, légèrement épaissie, arrondie, déversée; épaulement profilé d'une cannelure horizontale externe. Présence possible de vernis mat.
930. Inv. 88/7090-7. Courte lèvre épaissie, arrondie, déversée; épaulement profilé d'une cannelure horizontale externe.
931. Inv. 88/7001-14. Lèvre triangulaire, déversée; épaulement profilé d'une cannelure externe. Pâte sableuse.
932. Inv. 88/6834-2. Fine lèvre, assez longue, arrondie, déversée. Pâte sableuse.
933. Inv. 88/7003-21. Lèvre en petit bourrelet arrondi.
934. Inv. 88/6894-5. Courte lèvre triangulaire, déversée.
935. Inv. 88/6897-22. Lèvre légèrement épaissie, arrondie, faiblement déversée. Pâte sableuse; présence possible de vernis mat.
936. Inv. 88/6851-9. Lèvre légèrement épaissie, déversée. Pâte sableuse.
937. Inv. 88/6827-29. Courte lèvre arrondie, déversée.
938. Inv. 91/7987-21. Courte lèvre faiblement épaissie, légèrement déversée. Pâte sableuse.
939. Inv. 88/6827-30. Lèvre arrondie, déversée, soulignée par un léger ressaut externe; épaulement faiblement marqué.
940. Inv. 88/6851-8. Lèvre légèrement épaissie, déversée. Pâte sableuse.
941. Inv. 88/6897-23. Lèvre légèrement épaissie, arrondie, faiblement déversée.
942. Inv. 88/6839-26. Lèvre arrondie, déversée. Pâte claire.
943. Inv. 88/7062-5. Pot ovoïde à bord légèrement épaissi, arrondi, déversé; épaulement profilé d'une cannelure externe ?
944. Inv. 91/7926-14. Epaulement légèrement marqué et longue lèvre arrondie, faiblement déversée. Pâte probablement claire, sableuse.
945. Inv. 91/7941-8. Epaulement marqué et lèvre épaissie, arrondie, faiblement déversée.
946. Inv. 88/6499-1. Lèvre faiblement épaissie, arrondie, déversée; fond plat.
947. Inv. 88/7053-17. Lèvre assez longue, arrondie, déversée. Pâte beige.
948. Inv. 88/6587-2. Lèvre assez longue, arrondie, déversée.
949. Inv. 88/6661-34. Longue lèvre arrondie, rectiligne, oblique, profilée de cannelures peu profondes.
950. Inv. 88/6875-2. Lèvre légèrement épaissie, arrondie, déversée; col cannelé. Pâte sableuse.
951. Inv. 88/6662-20. Lèvre assez longue, arrondie, déversée; sommet de l'épaulement profilé d'une cannelure horizontale externe. Pâte beige, sableuse.
952. Inv. 88/6855-11. Lèvre en amande, fortement déversée, soulignée par une cannelure externe.
953. Inv. 88/7035-2. Lèvre arrondie, mince, déversée. CASTELLA/MEYLAN KRAUSE 1994, n° 100/6.
954. Inv. 88/6903-14. Lèvre triangulaire, déversée.
955. Inv. 91/7930-1. Lèvre triangulaire, déversée. Pâte claire, dure.
956. Inv. 91/7892-10. Lèvre fine, assez longue, déversée.
957. Inv. 89/7169-26. Lèvre arrondie, déversée.
958. Inv. 89/7169-25. Lèvre arrondie, déversée.
959. Inv. 88/7035-7. Lèvre arrondie, mince, légèrement déversée.
960. Inv. 88/6839-18. Lèvre arrondie, déversée. Pâte sableuse.
961. Inv. 88/6636-2. Lèvre assez haute, légèrement épaissie, arrondie, déversée; épaulement légèrement marqué.
962. Inv. 88/6519-11. Epaulement faiblement marqué et longue lèvre arrondie, rectiligne, très faiblement déversée.
963. Inv. 88/6842-28. Lèvre assez haute, presque triangulaire, légèrement déversée; épaulement légèrement marqué et profilé d'une cannelure horizontale externe.
964. Inv. 88/6641-8. Lèvre arrondie, légèrement déversée; épaulement profilé d'une fine cannelure horizontale externe. Pâte orangée.
965. Inv. 88/6891-15. Paroi mince et courte lèvre triangulaire, déversée.
966. Inv. 91/7902-6. Lèvre déversée, soulignée par une légère moulure externe en relief. Pâte sableuse; présence non exclue de vernis.
967. Inv. 91/7985-3. Epaulement marqué et courte lèvre arrondie. Pâte claire ?
968. Inv. 88/6788-1. Lèvre assez longue, arrondie, redressée verticalement.
969. Inv. 88/6575-8. Longue lèvre arrondie, redressée verticalement. Pâte assez grossière.
970. Inv. 88/6891-1. Paroi légèrement tronconique, épaulement marqué et bord mince, arrondi, redressé verticalement. Pâte sableuse. CASTELLA/MEYLAN KRAUSE 1994, n° 60/1.
971. Inv. 88/7056-19. Très courte lèvre en petit bourrelet arrondi, déversée, soulignée par deux cannelures horizontales externes. Présence possible de vernis mat.
972. Inv. 88/6661-29. Gobelet/tonnelet à paroi rentrante et lèvre arrondie, soulignée par une ou deux cannelures. Pâte beige, dure. Décors de rectangles hachurés imprimés à la roulette.
973. Inv. 88/6796-1. Pot à cuire AV 30 à courte lèvre triangulaire, déversée. Pâte brique à orangée, très grossière; surfaces rugueuses.
974. Inv. 91/7946-6. Pot ou pichet à bord presque triangulaire, détaché du col à l'extérieur et légèrement concave à l'intérieur. Pâte brun beige, à inclusions sableuses; surfaces lisses. Traces de suie externes ? Post-romain ?
975. Inv. 89/7157-18. Pot légèrement tronconique à bord épaissi, arrondi, dans le prolongement de la paroi. Pâte sableuse.
976. Inv. 89/7157-20. Gobelet tronconique à bord épaissi, de section plus ou moins triangulaire, souligné par une cannelure horizontale externe. Pâte sableuse.
977. Inv. 89/7157-19. *Idem.*
978. Inv. 89/7157-21. *Idem.*
979. Inv. 89/7157-22. *Idem.* Pâte probablement claire. CASTELLA/MEYLAN KRAUSE 1994, n° 103/2.
980. Inv. 89/7160-1. Pot légèrement tronconique à bord épaissi, arrondi, dans le prolongement de la paroi; fond plat. Pâte beige rosé à beige, sableuse, à inclusions blanchâtres; engobe externe crème.
981. Inv. 88/7003-25. Jatte cylindrique à bord légèrement épaissi, arrondi; fond plat; paroi profilée d'une cannelure; tenon de préhension. Pâte beige rosé à beige orangé, assez grossière; surfaces rugueuses. CASTELLA/MEYLAN KRAUSE 1994, n° 106/1.
982. Inv. 88/7003-19. Coupe à paroi rectiligne oblique et bord presque rectangulaire, légèrement déversé, faiblement concave à l'intérieur. Pâte à grosses inclusions sableuses.
983. Inv. 91/7922-5. Gobelet cylindrique à bord arrondi, vertical, souligné par trois cannelures horizontales. CASTELLA/MEYLAN KRAUSE 1994, n° 105/1.

● Bols à marli (AV 205-206, 208-209, 212) (pl. 79-81)

CAT.	STRUCTURE	TYPE DE STRUCTURE	ATTRIB	FONCTION	DATATION	HORIZON
Cat. 984	140/141	incinération	OUI	OP	c. 100-130	I
Cat. 985	343	inhumation	OUI	MOB	c. 150-180	III
Cat. 986	342	inhumation	OUI	MOB	c. 150	II
Cat. 987	44	fosse	-	OP	c. 100-200	-
Cat. 988	216/217	incinération	OUI	OP	c. 145-160	II
Cat. 989	172	incinération	OUI	COUV. URNE	après c. 150	-
Cat. 990	179	incinération	OUI	OP	c. 120-130	I
Cat. 991	33	fosse	OUI	OP	après c. 90	-
Cat. 992-993	177/178	incinération	OUI	OP	c. 125-150	II
Cat. 994	36	incinération(s)	OUI	OP	c. 100-130/150	I

CAT.	STRUCTURE	TYPE DE STRUCTURE	ATTRIB	FONCTION	DATATION	HORIZON
Cat. 995	179	incinération	OUI	OP	c. 120-130	I
Cat. 996	76	fosse	OUI	OP	c. 100-200	-
Cat. 997	179	incinération	OUI	OP	c. 120-130	I
Cat. 998	216/217	incinération	OUI	OP	c. 145-160	II
Cat. 999	36	incinération(s)	-	OP	c. 100-130/150	I
Cat. 1000	179	incinération	OUI	OP	c. 120-130	I
Cat. 1001	216/217	incinération	OUI	OP	c. 145-160	II
Cat. 1002	58	dépôt d'offrandes	OUI	OS	c. 100-130/150	I
Cat. 1003-1004	216/217	incinération	OUI	OP	c. 145-160	II
Cat. 1005	41/137	incinération(s)	OUI	OP	c. 120-150	II
Cat. 1006	47	incinération	OUI	OP	c. 100-150	I/II
Cat. 1007	182	incinération	OUI	OP	c. 100-150	I/II
Cat. 1008	328	incinération	OUI	OP	c. 115-150	I/II
Cat. 1009	140/141	incinération	OUI	OP	c. 100-130	I
Cat. 1010	182	incinération	OUI	OP	c. 100-150	I/II
Cat. 1011	292	incinération	OUI	OP	c. 160-200	III
Cat. 1012-1013	158	incinération	OUI	OP	c. 130-150	II
Cat. 1014	42/62	incinération	OUI	OP	c. 100-130	I
Cat. 1015	140/141	incinération	OUI	OP	c. 100-130	I
Cat. 1016	106	inhumation enfant ?	NON	RF	c. 160	II
Cat. 1017	116	incinération	OUI	OP	c. 125-130	I
Cat. 1018	36	incinération(s)	-	OP	c. 100-130/150	I
Cat. 1019	70	incinération	OUI	OP	c. 170-200...	III
Cat. 1020	315	incinération	OUI	OP	après c. 160	III
Cat. 1021	79	incinération	-	OP	après c. 150 ?	III
Cat. 1022	99	inhumation	NON	RF	après c. 180/200	III
Cat. 1023	301	fosse ou incinération	-	OP	c. 150 ?	II
Cat. 1024	82	fosse	OUI	OP	c. 150-180	III
Cat. 1025	35/100	inhumation	NON	RF	après c. 140/150	-

Remarques générales: voir ci-dessus, pp. 36 et 40 (bols à revêtement argileux et micacé).

Sauf mention contraire, dans les descriptions ci-dessous, l'argile est beige orangé à orangée, assez fine ou à inclusions sableuses.

Marli rectiligne (AV 205-206):

984. Inv. 88/6897-18. Panse carénée; marli légèrement épaissi à son extrémité. CASTELLA/MEYLAN KRAUSE 1994, n° 205/2.

985. Inv. 91/7954-3. Petit bol caréné AV 206 à base étroite et court marli retombant. Pâte claire. CASTELLA/MEYLAN KRAUSE 1994, n° 206/1.

986. Inv. 91/7953-2. Marli légèrement retombant.

987. Inv. 88/6636-1. *Idem*. Pâte assez grossière.

Marli horizontal ou légèrement retombant, épaissi à son extrémité (AV 209):

988. Inv. 89/7157-39. Pâte claire; traces possibles de revêtement micacé. CASTELLA/MEYLAN KRAUSE 1994, n° 209/2.

989. Inv. 88/7050-2. Intérieur lissé.

990. Inv. 88/7057-17.

991. Inv. 88/6604-2.

992. Inv. 88/7056-15. Surfaces lissées.

993. Inv. 88/7056-14. *Idem*.

994. Inv. 88/6620-41.

995. Inv. 88/7057-18.

996. Inv. 88/6774-2.

997. Inv. 88/7057-20.

998. Inv. 89/7157-38. Pâte claire, altérée par la crémation.

999. Inv. 88/6620-33.

1000. Inv. 88/7057-19.

1001. Inv. 89/7157-10.

1002. Inv. 88/6651-24.

1003. Inv. 89/7157-9.

1004. Inv. 89/7157-8.

1005. Inv. 88/6895-14. Pâte beige à beige orangé.

1006. Inv. 88/6661-28.

1007. Inv. 88/7060-4.

1008. Inv. 91/7936-14. Court marli remontant à son extrémité.

1009. Inv. 88/6897-20. Marli rainuré, épais, légèrement remontant. Pâte claire.

1010. Inv. 88/7060-5. Marli retombant, assez épais.

1011. Inv. 91/7892-11.

1012. Inv. 88/7001-18. Mince marli horizontal.

1013. Inv. 88/7001-17. Marli court et épais; fond plat.

1014. Inv. 88/6662-18. Paroi profilée d'une gorge externe.

1015. Inv. 88/6897-21. *Idem*. CASTELLA/MEYLAN KRAUSE 1994, n° 209/2.

1016. Inv. 88/6849-5. Marli légèrement remontant; paroi profilée d'une cannelure horizontale externe.

1017. Inv. 88/6842-29. Paroi profilée d'une gorge horizontale externe.

1018. Inv. 88/6620-32. *Idem*.

Marli profilé de deux sillons sommitaux (AV 212):

1019. Inv. 88/6767-8.

1020. Inv. 91/7920-4. Pâte claire.

1021. Inv. 88/6779-2.

1022. Inv. 88/6809-9. Deux à trois sillons sommitaux.

1023. Inv. 91/7902-2. Présence possible de vernis.

1024. Inv. 88/6784-3. Paroi probablement carénée.

Divers:

1025. Inv. 88/6608-3. Courte paroi verticale et petit marli arrondi, horizontal; fond plat. Voir AV 205 et 291.

1026. Inv. 88/6670-2. Bol AV 208. Paroi profilée de bourrelets et court marli rectangulaire, légèrement concave à son sommet. Décor de bâtonnets verticaux en creux, peut-être imprimé à la roulette. CASTELLA/MEYLAN KRAUSE 1994, n° 208/1.

● Bols/terrines divers (pl. 82)

CAT.	STRUCTURE	TYPE DE STRUCTURE	ATTRIB	FONCTION	DATATION	HORIZON
Cat. 1027	192	incinération	-	OP	après c. 120	-
Cat. 1028	328	incinération	OUI	OP	c. 115-150	I/II
Cat. 1029	166	incinération	OUI	OP	c. 130-160	II
Cat. 1030	70	incinération	-	OP	c. 170-200...	III

Appartenant à la vaisselle de cuisine, les terrines sont peu fréquentes dans les nécropoles. Cat. 1028 (AV 235; H I/II), à bord en bourrelet rentrant souligné par une gorge externe, présente un profil caractéristique de la seconde moitié du I^{er} s.

1027. Inv. 88/7120-7. Bol hémisphérique ? à bord faiblement épaissi, arrondi, souligné par une gorge externe. Pâte beige, assez fine.

1028. Inv. 91/7936-16. Petite terrine AV 235 à bord épaissi en bourrelet arrondi, rentrant, souligné par une gorge horizontale. externe. Pâte beige orangé, à inclusions sableuses.

1029. Inv. 88/7023-1. Terrine tronconique AV 233 à bord épaissi, arrondi, replié vers l'intérieur. Pâte beige rosé clair, fine.

1030. Inv. 88/6767-9. Terrine AV 233 à paroi légèrement concave et bord épaissi en bourrelet ovale, rentrant, légèrement détaché à l'extérieur. Pâte beige orangé, à fines inclusions sableuses.

● **Ecuellen (AV 282-284, 286, 289) (pl. 82-85)**

CAT.	STRUCTURE	TYPE DE STRUCTURE	ATTRIB	FONCTION	DATATION	HORIZON
Cat. 1031	220	fosse ou incinération	OUI	OP	c. 150-170	II
Cat. 1032	58	dépôt d'offrandes	OUI	OP	c. 100-130/150	I
Cat. 1033	54	incinération	OUI	COUV. URNE	c. 100-150	I/II
Cat. 1034	70	incinération	OUI	OP	c. 170-200...	III
Cat. 1035	162	incinération	OUI	OP	c. 150	II
Cat. 1036-1037	179	incinération	OUI	OP	c. 120-130	I
Cat. 1038	85/86	incinération	OUI	OP	c. 170-200...	III
Cat. 1039	16/60/114	incinération	OUI	OP	c. 150	II
Cat. 1040	41/137	incinération(s)	OUI	OP	c. 120-150	II
Cat. 1041	205	dépôt d'offrandes	OUI	OP	c. 120-130	I
Cat. 1042	179	incinération	OUI	OP	c. 120-130	I
Cat. 1043	54	incinération	OUI	OP	c. 100-150	I/II
Cat. 1044	230	incinération	OUI	OP	c. 160-180	III
Cat. 1045	186	incinération	OUI	COUV. URNE ?	c. 100-200	-
Cat. 1046	76	fosse	OUI	OP	c. 100-200	-
Cat. 1047	320	incinération	-	OP	c. 160-180	III
Cat. 1048	158	incinération	OUI	OP	c. 130-150	II
Cat. 1049	140/141	incinération	OUI	OP	c. 100-130	I
Cat. 1050	16/60/114	incinération	OUI	OP	c. 150	II
Cat. 1051	315	incinération	OUI	OP	après c. 160	III
Cat. 1052	218	fosse	OUI	OP	après c. 150	III
Cat. 1053	179	incinération	-	OP	c. 120-130	I
Cat. 1054	53	incinération	-	OP	c. 100-130/150	I/II
Cat. 1055	140/141	incinération	-	OP	c. 100-130	I
Cat. 1056	58	dépôt d'offrandes	OUI	OS	c. 100-130/150	I
Cat. 1057	70	incinération	OUI	OP	c. 170-200...	III
Cat. 1058	64a ou b	incinération et inhum. enfant	-	-	-	-
Cat. 1059	138	incinération	OUI	OP	c. 130-170	II
Cat. 1060	230	incinération	NON	RF	c. 160-180	III
Cat. 1061	41/137	incinération(s)	OUI	OP	c. 120-150	II
Cat. 1062	216/217	incinération	OUI	OP	c. 145-160	II
Cat. 1063	58	dépôt d'offrandes	OUI	OS	c. 100-130/150	I
Cat. 1064	230	incinération	OUI	OP	c. 160-180	III
Cat. 1065	363	incinération	OUI	OP	c. 80-130	I
Cat. 1066	185	incinération	OUI	OP	c. 100-150	I/II
Cat. 1067-1069	58	dépôt d'offrandes	OUI	OS	c. 100-130/150	I
Cat. 1070	49	incinération	OUI	OP	c. 120-150	II
Cat. 1071	121	incinération	OUI	OP	c. 100-130	I
Cat. 1072	120	dépôt d'offrandes	OUI	OP	c. 100-130	I
Cat. 1073	107	incinération	OUI	OP	c. 120	I
Cat. 1074	140/141	incinération	OUI	OP	c. 100-130	I
Cat. 1075	42/62	incinération	OUI	OP	c. 100-130	I
Cat. 1076	140/141	incinération	OUI	OP	c. 100-130	I
Cat. 1077	120	dépôt d'offrandes ?	OUI	OP	c. 100-130	I
Cat. 1078-1079	140/141	incinération	OUI	OP	c. 100-130	I
Cat. 1080	348	fosse ou incinération	OUI	OP	après c. 160	III
Cat. 1081	107	incinération	OUI	OP	c. 120	I
Cat. 1083	91	fosse	OUI	OP	après c. 150	III
Cat. 1084	137b	incinération	OUI	COUV. URNE	c. 120-150	II
-----	26	fosse ou dépôt d'offrandes	OUI	OP	c. 100-200	-
-----	29	dépôt d'offrandes	OUI	OP	c. 150...	II
-----	31	fosse	OUI	OP	après c. 90	-
-----	32	fosse	OUI	OP	-	-
-----	34	fosse	OUI	OP	c. 100-200	-
-----	289	incinération	OUI	OP	c. 180-200...	III
-----	339	incinération	OUI	OP	après c. 150	III

Le diamètre des écuelles oscille entre 9 et 29 cm (majoritairement entre 16 et 20 cm). Les petits formats (inférieurs à 13 cm) appartiennent tous à des ensembles de l'horizon H I. Cat. 1084 (AV 289) présente un profil original, caractérisé par un cordon externe saillant.

Sauf mention contraire, l'argile est beige orangé à orangée, assez fine ou à inclusions sableuses.

1031. Inv. 89/7156-11. Ecuelle AV 282. Fond profilé de deux séries de deux anneaux porteurs concentriques. Pâte beige, très riche en fines paillettes de mica. CASTELLA/MEYLAN KRAUSE 1994, n° 282/1.
1032. Inv. 88/6651-37.
1033. Inv. 88/6645-8.
1034. Inv. 88/6767-6. Traces possibles de vernis interne.
1035. Inv. 88/7003-23.
1036. Inv. 88/7057-26.
1037. Inv. 88/7057-25.
1038. Inv. 88/6787-4 + 88/6788. Bord arrondi, légèrement rentrant. Pâte grise (coeur) à beige orangé (surface), très grossière.
1039. Inv. 88/6839-21. Surfaces lissées.
1040. Inv. 88/6628-6.
1041. Inv. 88/7137-23.
1042. Inv. 88/7057-24.
1043. Inv. 88/6645-10.
1044. Inv. 89/7170-29.
1045. Inv. 88/7091-2.
1046. Inv. 88/6774-3.
1047. Inv. 91/7926-16.
1048. Inv. 88/7001-20.
1049. Inv. 88/6897-29.
1050. Inv. 88/6839-19.
1051. Inv. 91/7920-5. Paroi profilée de deux cannelures.
1052. Inv. 89/7159-4.
1053. Inv. 88/7057-27.
1054. Inv. 88/6650-7.
1055. Inv. 88/6897-17. Paroi légèrement concave à l'extérieur.

1056. Inv. 88/6651-20. Pâte beige rosé; lissage externe.
1057. Inv. 88/6767-5. Traces possibles de revêtement.
1058. Inv. 88/6665-20. Traces possibles de revêtement mat.
1059. Inv. 88/6877-4.
1060. Inv. 89/7170-34.
1061. Inv. 88/6628-5.
1062. Inv. 89/7157-36. Pâte probablement claire, fortement altérée par la crémation.
1063. Inv. 88/6651-29.
1064. Inv. 89/7170-30.
1065. Inv. 91/7985-4. Bord presque rectangulaire. Pâte brun beige, sableuse, assez grossière.
1066. Inv. 88/7090-6.
1067. Inv. 88/6651-12. Extérieur lissé.
1068. Inv. 88/6651-19.
1069. Inv. 88/6651-33. Surfaces lissées.
1070. Inv. 88/6641-4.
1071. Inv. 88/6851-4.
1072. Inv. 88/6850-6.
1073. Inv. 88/6827-37.
1074. Inv. 88/6897-28.
1075. Inv. 88/6662-19. Pâte claire.
1076. Inv. 88/6897-25.
1077. Inv. 88/6850-11.
1078. Inv. 88/6897-27.
1079. Inv. 88/6897-26. Voir AV 284.
1080. Inv. 91/7966-4. Ecuelle AV 286. Bord arrondi, légèrement rentrant. Pâte claire.
1081. Inv. 88/6827-38. Ecuelle AV 286. Bord en petit bourrelet arrondi, rentrant. Pâte beige.
1082. Inv. 91/7970-8. Ecuelle AV 286. Paroi rectiligne et lèvre en petit bourrelet arrondi, rentrant. Pâte brun orangé à brique, grossière; surfaces sommairement lissées.
1083. Inv. 88/6793-3. Bord faiblement rentrant.
1084. Inv. 88/6895-4. Ecuelle AV 289. Bord arrondi, souligné par un large cordon externe arrondi. CASTELLA/MEYLAN KRAUSE 1994, n° 289/1.

● Faisselles (AV 383) (pl. 85-86)

CAT.	STRUCTURE	TYPE DE STRUCTURE	ATTRIB	FONCTION	DATATION	HORIZON
Cat. 1085	179	incinération	OUI	OP	c. 120-130	I
Cat. 1086	230	incinération	OUI	OP	c. 160-180	III
Cat. 1087	216/217	incinération	OUI	OP	c. 145-160	II
Cat. 1088-1089	229	incinération	OUI	OP	c. 120-150	II
Cat. 1090	302	incinération	OUI	OP	après 141	-
Cat. 1091	16/60/114	incinération	OUI	OP	c. 150	II
Cat. 1092	179	incinération	OUI	OP	c. 120-130	I
Cat. 1093	292	incinération	OUI	OP	c. 160-200	III
Cat. 1094	16/60/114	incinération	OUI	OP	c. 150	II
Cat. 1095	41/137	incinération(s)	OUI	OP	c. 120-150	II
Cat. 1096	53	incinération	-	OP	c. 100-130/150	I/II

Les faisselles sont des moules à fromage, à paroi verticale ou légèrement oblique et à bord arrondi, souligné ou non par une cannelure horizontale; leur fond est profilé de deux ou trois cordons concentriques en relief; le fond et la paroi sont percés de trous circulaires. La pâte est claire, assez fine.

Occasionnellement attestées en contexte funéraire⁶⁰, les faisselles sont ici signalées dans des incinérations des horizons H I à III (c. 100/120-180).

1085. Inv. 88/7057-22.
1086. Inv. 89/7170-28.

1087. Inv. 89/7157-23.
1088. Inv. 89/7169-27. CASTELLA/MEYLAN KRAUSE 1994, n° 383/1.
1089. Inv. 89/7169-28.
1090. Inv. 91/7903-16.
1091. Inv. 88/6839-23. CASTELLA/MEYLAN KRAUSE 1994, n° 383/2.
1092. Inv. 88/7057-23.
1093. Inv. 91/7892-12.
1094. Inv. 88/6839-22.
1095. Inv. 88/6628-14.
1096. Inv. 88/6650-8. Faible diamètre. Traces possibles de revêtement mat.

60. CASTELLA 1987, nos 319-322 (Trajan-Marc Aurèle).

● Couvercles (AV 386, 388-389, 391) (pl. 86-87)

CAT.	STRUCTURE	TYPE DE STRUCTURE	ATTRIB	FONCTION	DATATION	HORIZON
Cat. 1097	221	incinération	OUI	COUV. URNE	-	-
Cat. 1098	354	incinération	OUI	OS	après 125	-
Cat. 1099	357	incinération	OUI	COUV. URNE	c. 100-200	-
Cat. 1100	377	incinération	OUI	COUV. URNE	c. 50-100/120 ?	I
Cat. 1101	193	incinération	OUI	COUV. URNE	c. 100-180	-

Les couvercles sont plutôt rares dans la nécropole: les urnes cinéraires sont en effet le plus souvent coiffées par des récipients renversés ou de simples tessons.

1097. Inv. 89/7160-2. Couvercle AV 391. Bord arrondi, légèrement remontant et bouton de préhension perforé. Pâte beige rosé à beige, sableuses, à inclusions blanchâtres; engobe externe crème. CASTELLA/MEYLAN KRAUSE 1994, n° 391/1.

1098. Inv. 91/7974-3. Couvercle AV 391. Bord épais, arrondi, replié horizontalement. Pâte beige orangé, à inclusions sableuses.

1099. Inv. 91/7978-1. Couvercle AV 389. Bord légèrement épais. Pâte beige, assez fine.

1100. Inv. 92/8656-1. Couvercle AV 388. Pâte beige orangé, à inclusions sableuses. CASTELLA/MEYLAN KRAUSE 1994, n° 388/1.

1101. Inv. 88/7121-3. Couvercle AV 386. Bord arrondi. Pâte beige orangé, sableuse. CASTELLA/MEYLAN KRAUSE 1994, n° 386/1.

Formes/catégories	H I	H II	H I + I/II + II	H III	total
Pots et gobelets céram. commune claire	58	61	60	35	56
Pots et gobelets revêtement argileux	39	39	39	65	44
Pots et gobelets revêtement micacé	3		1		1
<i>Pots et gobelets (total)</i>	100 %	100 %	100 %	100 %	100 %
Bols à marli céram. commune claire	61	42	44	26	40
Bols à marli revêtement argileux		14	7	37	19
Bols à marli revêtement micacé	39	44	49	37	41
<i>Bols à marli (total)</i>	100 %	100 %	100 %	100 %	100 %
Écuelles céram. commune claire	64	31	41	28	37
Écuelles revêtement argileux	3	28	18	63	34
Écuelles revêtement micacé	33	41	41	8	29
<i>Écuelles (total)</i>	100 %	100 %	100 %	100 %	100 %
Total céram commune claire (sauf cruches et mortiers)	62	47	51	31	47
Total revêtement argileux (sauf cruches et mortiers)	17	27	23	60	34
Total revêtement micacé (sauf cruches)	21	25	27	9	20
<i>Total des trois catégories (sauf cruches et mortiers)</i>	100 %	100 %	100 %	100 %	100 %

Fig. 325. Avenches-En Chaplix. Matériel en structures (matériel d'attribution sûre ou probable). Tableau des pots/gobelets, des bols à marli et des écuelles (pourcentages de récipients).

Formes/catégories	H I	H II	H I + I/II + II	H III	total
Pots et gobelets céram. commune claire	81	79	75	44	69
Pots et gobelets revêtement argileux	69	54	51	74	53
Pots et gobelets revêtement micacé	8		2		1
<i>Pots et gobelets (total)</i>	100 %	100 %	100 %	100 %	100 %
Bols à marli céram. commune claire	67	42	49	38	46
Bols à marli revêtement argileux		21	8	38	25
Bols à marli revêtement micacé	67	53	63	23	44
<i>Bols à marli (total)</i>	100 %	100 %	100 %	100 %	100 %
Écuelles céram. commune claire	75	44	52	44	47
Écuelles revêtement argileux	8	40	27	72	45
Écuelles revêtement micacé	50	62	60	9	36
<i>Écuelles (total)</i>	100 %	100 %	100 %	100 %	100 %
Total céram commune claire (sauf cruches et mortiers)	88	91	85	55	74
Total revêtement argileux (sauf cruches et mortiers)	53	66	56	79	59
Total revêtement micacé (sauf cruches)	59	59	64	13	32
<i>Total des trois catégories (sauf cruches et mortiers) *</i>	100 %	100 %	100 %	100 %	100 %

* Total des structures avec représentation de l'une des trois catégories pour les formes comptabilisées

Fig. 326. Avenches-En Chaplix. Matériel en structures (matériel d'attribution sûre ou probable). Tableau des pots/gobelets, des bols à marli et des écuelles (pourcentages d'occurrences).

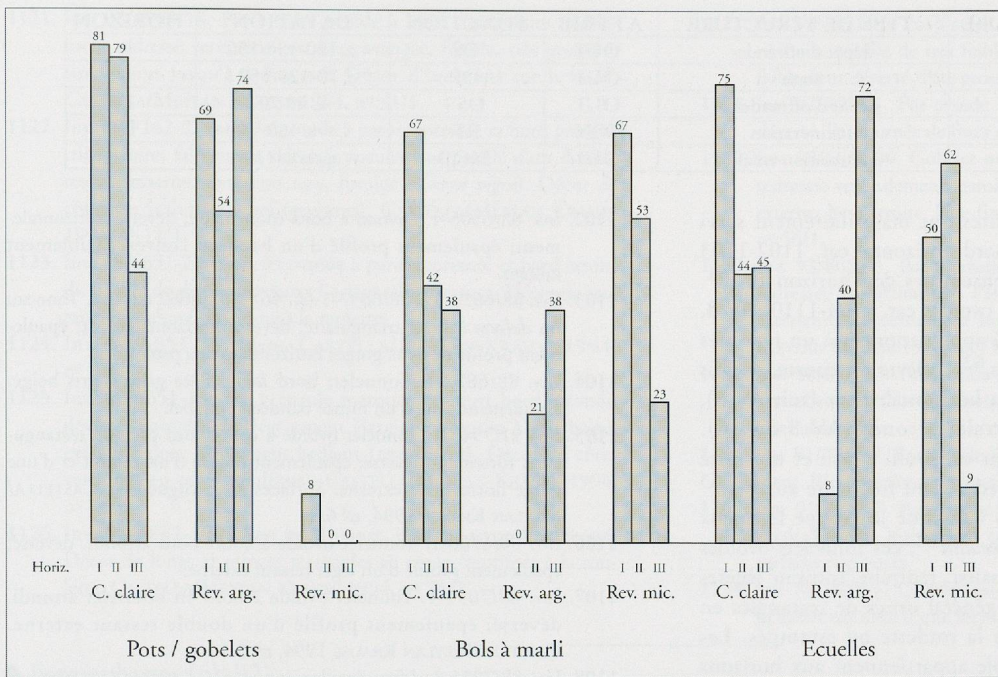

Fig. 327. Avenches-En Chaplix. Matériel en structures (matériel d'attribution sûre ou probable). Histogramme des pots/gobelets, des bols à marli et des écuelles (pourcentages d'occurrences). Réf. fig. 326.

Commentaires:

L'examen des fig. 325 à 327 permet les constats suivants:

Formes hautes: la céramique commune claire et la céramique à revêtement argileux (essentiellement mat) demeurent assez stables dans les horizons H I et II. Dans l'horizon H III, la céramique à revêtement argileux augmente sensiblement.

Bols à marli: la céramique commune et le revêtement micacé diminuent sensiblement respectivement dans les horizons H II

et H III. Le revêtement argileux apparaît dans l'horizon H II et augmente légèrement dans l'horizon H III.

Ecuelles: la céramique commune claire domine dans l'horizon H I, baisse dans l'horizon H II et reste stable dans l'horizon H III. Modestement présent dans l'horizon H I, le revêtement argileux décolle déjà dans l'horizon H II et prédomine dans l'horizon H III. Là encore, le revêtement micacé plonge dans l'horizon H III.

La céramique commune grise

Catalogue de la céramique commune grise

● Formes hautes (pl. 87-92)

CAT.	STRUCTURE	TYPE DE STRUCTURE	ATTRIB	FONCTION	DATATION	HORIZON
Cat. 1102	7	dépôt d'offrandes ?	OUI	OS ?	c. 40-70	I
Cat. 1103	42/62	incinération	-	OP	c. 100-130	I
Cat. 1104	138	incinération	OUI	URNE	c. 130-170	II
Cat. 1105	335	incinération	OUI	URNE	après c. 150	III
Cat. 1106	69	incinération	OUI	URNE	c. 100-200	-
Cat. 1107	173	incinération	OUI	URNE	c. 100-200	-
Cat. 1108	169	incinération	OUI	URNE	c. 100-130/150	I/II
Cat. 1109	142	inhumation	NON	RF	après c. 150	-
Cat. 1111	103	incinération	OUI	URNE	c. 150-180	II
Cat. 1112	165a	incinération	OUI	URNE	c. 130-160	II
Cat. 1113	355	incinération	OUI	URNE	c. 130-200	-
Cat. 1114	295	incinération	OUI	URNE	après 162	III
Cat. 1115	354	dépôt d'offrandes	OUI	OS	après 125	-
Cat. 1116	285	incinération	OUI	URNE	après c. 150	III
Cat. 1117	111	incinération	OUI	URNE	après c. 160	III
Cat. 1118	64a ou b	incinération et inhum. enfant	OUI	OS ou MOB	-	-
Cat. 1119	129	incinération	OUI	URNE	c. 100/150-200	-
Cat. 1120	224	incinération	OUI	URNE	après c. 130	-
Cat. 1121	142	inhumation	NON	RF	après c. 150	-
Cat. 1122	223	incinération	OUI	URNE	c. 100-200	-
Cat. 1123-1125	58	dépôt d'offrandes	OUI	OS	c. 100-130/150	I
Cat. 1126	116	incinération	OUI	OS	c. 125-130	I
Cat. 1128	377	incinération	OUI	URNE	c. 50-100/120 ?	I

CAT.	STRUCTURE	TYPE DE STRUCTURE	ATTRIB	FONCTION	DATATION	HORIZON
Cat. 1129	58	dépôt d'offrandes	OUI	OS	c. 100-130/150	I
Cat. 1130	378	fosse	OUI	OP	c. 70-120/150 ?	I
Cat. 1131	7	dépôt d'offrandes ?	OUI	OS ?	c. 40-70	I
Cat. 1132	340	incinération	NON	RF	c. 150	II
Cat. 1134	119	inhumation enfant	OUI	MOB	après c. 130	-

Peu abondantes, les formes hautes ont majoritairement servi d'urnes cinéraires. Les *dolia* à bord horizontal cat. 1102-1103 (AV 3) appartiennent à deux ensembles de l'horizon H I⁶¹. Proches de ceux-ci, les tonnelets ovoïdes cat. 1104-1110 (AV 3, 6, 8, 16; H I/II-III; c. 100-200) appartiennent à un type très courant depuis le milieu du I^{er} s.⁶² La lèvre est courte, parfois déversée obliquement (AV 6) ou horizontalement (voir AV 3), mais le plus souvent en bourrelet arrondi (AV 8 ou 16). Cat. 1110 (AV 16) se signale par un profil pansu et une base élargie de tradition laténienne, redevenant fréquente au II^e s.⁶³ Cat. 1111-1120 (AV 26 et 28) constitue le groupe le mieux représenté: caractéristiques du *Seeland*⁶⁴, ces tonnelets ovoïdes se caractérisent par un bord épais, rentrant, souvent légèrement étiré verticalement et en général ornés de rectangles en creux ou hachurés, imprimés à la roulette ou estampés. Les exemplaires datés de la nécropole appartiennent aux horizons H II et III (après c. 130/150). Proche des précédents, le pot à profil sinueux cat. 1121 (AV 31; céram. grossière) trouve des parallèles dans des ensembles régionaux⁶⁵. Le tonnelet cat. 1122 (AV 11; *terra nigra*) présente un décor de godrons verticaux fréquemment attesté sur des pots à épaule marquée (voir cat. 925 et 1125). La forme et le décor des deux gobelets/tonnelets en *terra nigra* cat. 1123-1124 (AV 10) sont signalés dans des ensembles des périodes flavienne et antonine⁶⁶. Les deux pots à épaule marquée cat. 1125-1126 (AV 74) appartiennent à des ensembles de l'horizon H I (voir aussi ci-dessus, cat. 922-925). Cat. 1127 (AV 45) - un pot à cuire à épaulement légèrement marqué et col cannelé - est une trouvaille de surface, probablement d'époque préflavienne⁶⁷. Le pot cat. 1128 (AV 47; H I), à col cintré et paroi finement striée horizontalement, se rapproche d'un type (AV 34) fréquent à Avenches au I^{er} s.⁶⁸ Cat. 1129-1130 (AV 56 et 71; H I; *terra nigra*) sont deux variantes d'un même type, caractérisé par une longue lèvre verticale, occasionnellement attesté à Avenches entre le milieu du I^{er} et le milieu du II^e s.⁶⁹ Cat. 1131-1132 (AV 63; H I et trouvaille de surface), à lèvre triangulaire redressée verticalement, sont deux représentants d'un type extrêmement fréquent à Avenches durant les trois premiers quarts du I^{er} s.⁷⁰ Morphologiquement proche de ceux-ci, cat. 1133 pourrait se rattacher au même type, à moins - hypothèse moins vraisemblable - qu'il ne s'agisse, comme cat. 974, d'un récipient du Bas-Empire ou du Haut Moyen-Âge. Sauf mention contraire, dans les descriptions ci-dessous, l'argile est grise, assez fine à sableuse.

1102. Inv. 88/6506-4. *Dolium* à bord triangulaire, déversé horizontalement; épaulement profilé d'un bandeau convexe, faiblement saillant.
1103. Inv. 88/6629-4 + 88/6637-1 (st. 46) + 88/6662 (st. 62). Tonneau ou *dolium* à bord triangulaire, déversé horizontalement; épaulement profilé de deux gorges horizontales peu profondes.
1104. Inv. 88/6877-1. Tonnelet; bord *idem*. Pâte grise à gris beige. Epaulement orné d'un mince bandeau en relief.
1105. Inv. 91/7943-1. Tonnelet ovoïde à court bord presque rectangulaire, fortement déversé; épaulement profilé d'un ressaut et d'une gorge horizontale externe. Surfaces assez rugueuses. CASTELLA/MEYLAN KRAUSE 1994, n° 6/2.
1106. Inv. 88/6766-1. Tonnelet ovoïde à court bord arrondi, déversé; épaulement profilé d'un léger ressaut externe.
1107. Inv. 88/7051-1. Tonnelet ovoïde à bord en bourrelet arrondi, déversé; épaulement profilé d'un double ressaut externe. CASTELLA/MEYLAN KRAUSE 1994, n° 8/1.
1108. Inv. 88/7035-3. *Idem*; épaulement profilé d'un bandeau convexe horizontal externe. Pâte assez fine, contenant quelques inclusions sableuses; extérieur lissé avec soin (*terra nigra*).
1109. Inv. 88/6903-17. Tonnelet à bord en bourrelet écrasé, détaché de la paroi externe. Pâte grise ?
1110. Inv. 88/6975-1. Tonnelet ovoïde à lèvre en petit bourrelet arrondi; base élargie. Pâte fine; vernis externe noir, brillant (*terra nigra*).
1111. Inv. 88/6819-2. Tonnelet à bord fortement épais, retombant vers l'intérieur et lèvre en bourrelet arrondi. CASTELLA/MEYLAN KRAUSE 1994, n° 26/2.
1112. Inv. 88/7014-1. *Idem*.
1113. Inv. 91/7975-2. *Idem*. Sur l'épaule, double rang de rectangles en creux imprimés à la roulette.
1114. Inv. 91/7895-4. Tonnelet ovoïde à bord épais, rentrant, légèrement étiré verticalement.
1115. Inv. 91/7974-4. *Idem*. Sur l'épaule, double rang de rectangles en creux imprimés à la roulette.
1116. Inv. 89/7767-1. *Idem*. Sous le bord, double rang externe de rectangles en creux à la roulette.
1117. Inv. 88/6834-1. *Idem*. Epaulement orné de rectangles hachurés imprimés à la roulette.
1118. Inv. 88/6665-3. *Idem*. Pâte grossière.
1119. Inv. 88/6876-1. *Idem*. Sous le bord, double rang de rectangles en creux à la roulette; panse profilée de cannelures horizontales. CASTELLA/MEYLAN KRAUSE 1994, n° 26/2.
1120. Inv. 89/7163-2. Tonnelet ovoïde à courte lèvre triangulaire, verticale. Pâte dure, grossière. Epaulement orné de rectangles hachurés estampés. Pièce fortement déformée, d'exécution peu soignée. CASTELLA/MEYLAN KRAUSE 1994, n° 28/1.

61. CASTELLA et al. 1991, n°s 67 et 109 (Faoug VD; Flaviens-Antonin); CASTELLA et al. 1994, n°s 100-101 (50-80); Bern-Rosfeld, tombe 101.

62. CASTELLA 1987, n° 160 (Domitien-Trajan); CASTELLA et al. 1991, n°s 28, 177 et 247 (Faoug VD; Domitien-Hadrien); CASTELLA et al. 1994, n°s 102-103 (50-80); BERTSCHINGER et al. 1990, pl. 17 (Köniz-Buchsi BE).

63. MOREL 1988, pl. 6/33 (100/120-250); Bertschinger et al. 1990, pl. 19/3-6 (Köniz-Buchsi BE).

64. CASTELLA 1987, n° 159 (milieu du II^e s.; datation corrigée); VON KAENEL/PFANNER éd. 1980, n°s 246 et 249 (Tschugg BE).

65. CASTELLA 1987, n°s 161-163 (Domitien-Trajan); MOREL 1988, pl. 6/32 (100/120-250); CASTELLA et al. 1991, n° 71 (Faoug VD; Antonin); VON KAENEL/PFANNER éd. 1980, n° 175 (Tschugg BE);

BERTSCHINGER et al. 1990, pl. 7/1-3 et pl. 23 et 38/2 et 4 (Köniz-Buchsi BE); ROTH-RUBI 1986, fig. 4 (Zurich-Lindenhof; deuxième moitié du II^e s.) et pl. 28/546-547 (Stutheim AG); MARTIN-KILCHER 1976, pl. 6/9, 10/13, 11/5, etc. (Courroux JU).

66. VON KAENEL/PFANNER éd. 1980, n°s 247-248 (Tschugg BE); BERTSCHINGER et al. 1990, pl. 7/1-3 (Köniz-Buchsi BE); Bern-Rosfeld, tombe 148.

67. CASTELLA et al. 1994, n° 113 (50-80).

68. CASTELLA et al. 1994, n° 112 (50-80; paroi non striée).

69. BERTSCHINGER et al. 1990, pl. 6/9-10 (Köniz-Buchsi BE); Bern-Rosfeld, tombes 28 et 35; MARTIN-KILCHER 1976, pl. 7/11; 11/1; 26/1, etc. (Courroux JU; type fréquent).

70. CASTELLA et al. 1994, n°s 110-111 (50-80); VON KAENEL/PFANNER éd. 1980, n° 33 (Tschugg BE); BERTSCHINGER et al. 1990, pl. 34/5 (Köniz-Buchsi BE).

1121. Inv. 88/6903-18. Pot à cuire ovoïde à bord triangulaire, faiblement redressé verticalement. Pâte orangée, friable, très grossière (inclusions jusqu'à 3-4 mm.). Décor d'incisions sur le bord. CASTELLA/MEYLAN KRAUSE 1994, n° 31/1.
1122. Inv. 89/7162-2. Tonnelet ovoïde à paroi rentrante et bord presque triangulaire, faiblement déversé; épaulement profilé d'un double ressaut externe. Extérieur noir, fumigé ? (*terra nigra*). Décor de côtes verticales en relief (godrons). CASTELLA/MEYLAN KRAUSE 1994, n° 11/1.
1123. Inv. 88/6651-27. Gobelet ovoïde à paroi rentrante et bord arrondi, profilé de deux cannelures horizontales externes. Décor de rectangles hachurés imprimé à la molette.
1124. Inv. 88/6651-35. *Idem*. CASTELLA/MEYLAN KRAUSE 1994, n° 10/4.
1125. Inv. 88/6651-13. Pot à épaule marquée et court bord arrondi, déversé; base étroite, légèrement élargie. Pâte grise à gris beige; extérieur noir, légèrement brillant (*terra nigra*). Décor de côtes verticales en relief (godrons). CASTELLA/MEYLAN KRAUSE 1994, n° 74/3.
1126. Inv. 88/6842-30. *Idem*; bord court, épaissi, arrondi, déversé. Décor de longs et minces rectangles en creux imprimés à la roulette. CASTELLA/MEYLAN KRAUSE 1994, n° 74/2.
1127. Inv. 91/7931-11. Pot à cuire à épaulement faiblement marqué, col rentrant, profilé de très faibles cannelures et court bord arrondi, faiblement déversé. Pâte grossière. Traces de suie.
1128. Inv. 92/8656-1. Pot ovoïde à col cintré et bord épaissi, arrondi, déversé. Paroi ornée de fines stries horizontales externes.
1129. Inv. 88/6651-30. Gobelet ovoïde à lèvres arrondies, assez longue, redressée verticalement; paroi profilée d'une cannelure horizontale externe; base étroite. Pâte fine. CASTELLA/MEYLAN KRAUSE 1994, n° 56/1.
1130. Inv. 92/8657-1. Pot à épaule marquée et longue lèvre arrondie, redressée verticalement. Pâte orangée à gris noir, fine; surface extérieure soigneusement lissée, lustrée (*terra nigra*). CASTELLA/MEYLAN KRAUSE 1994, n° 71/1.
1131. Inv. 88/6506-3. Pot ovoïde à bord épaissi, triangulaire, redressé verticalement. Pâte gris noir (coeur) à grise, assez grossière; surfaces assez lisses.
1132. Inv. 91/7951-7. Pot ovoïde à bord triangulaire, redressé verticalement. Pâte grossière; surfaces rugueuses.
1133. Inv. 91/7946-7. Pot ovoïde à bord épaissi, triangulaire, redressé verticalement, légèrement concave à l'extérieur. Pâte grossière; surfaces rugueuses.
1134. Inv. 88/6848-1. Gobelet ovoïde à bord épaissi, arrondi, déversé. Epaulement orné d'une fine cannelure horizontale.

● Formes basses (pl. 92)

CAT.	STRUCTURE	TYPE DE STRUCTURE	ATTRIB	FONCTION	DATATION	HORIZON
Cat. 1135	314	incinération	OUI	COUV. URNE / MOB	c. 150	II
Cat. 1136	332	fossé	-	-	c. 100-200	-
Cat. 1137	58	dépôt d'offrandes	OUI	OS	c. 100-130/150	I
Cat. 1138	226	fosse	OUI	OS ?	-	-
Cat. 1139	12	dépôt d'offrandes	OUI	OS ?	avant c. 70/100	I
Cat. 1140	321	fossé	-	-	protohist. ?	-

Les bols carénés en *terra nigra* cat. 1135-1137 (AV 136) sont caractéristiques de la première moitié du II^e s. L'écuille cat. 1140, à petite lèvre en bourrelet rentrant, n'est pas sans parallèle pour le début du Haut-Empire. Les modestes dimensions du fragment et le contexte de trouvaille (fossé apparemment pré-romain) autorisent néanmoins à envisager une datation plus ancienne (La Tène ?⁷¹).

Sauf mention contraire, dans les descriptions ci-dessous, l'argile est grise, fine à assez fine.

1135. Inv. 91/7919-1. Bol caréné à lèvre en bourrelet arrondi, déversé; pied annulaire. CASTELLA/MEYLAN KRAUSE 1994, n° 136/2.

1136. Inv. 91/7940-6. *Idem*. Vernis gris à noir, légèrement brillant (*terra nigra*).
1137. Inv. 88/6651-22. *Idem*. Surfaces noires, brillantes (*terra nigra*). CASTELLA/MEYLAN KRAUSE 1994, n° 136/1.
1138. Inv. 89/7166-1. Terrine tronconique AV 233 à bord épaissi, presque arrondi, replié vers l'intérieur. CASTELLA/MEYLAN KRAUSE 1994, n° 233/1.
1139. Inv. 88/6516-3. Terrine tronconique à bord triangulaire, rentrant, légèrement détaché de la paroi externe. Pâte sableuse. Voir AV 233.
1140. Inv. 91/7928-1. Terrine à paroi incurvée et bord épaissi en amande, rentrant. La Tène ou début de l'époque impériale ?

La céramique protohistorique (?)

Catalogue de la céramique protohistorique (?) (pl. 93)

CAT.	STRUCTURE	TYPE DE STRUCTURE	ATTRIB	FONCTION	DATATION	HORIZON
Cat. 1141	6	incinération	NON	RF	-	-
Cat. 1142	224	incinération	NON	RF	après c. 130	-
Cat. 1143	16/60/114	incinération	NON	RF	c. 150	II

Des quelques dizaines de tessons attribuables aux périodes pré-romaines récoltés lors de l'exploration de la nécropole, nous ne présentons ici que trois fragments de bords mis au jour dans le comblement d'incinérations romaines. Une datation précise de ces fragments de récipients non tournés découverts hors contexte est très délicate et une attribution à la période romaine ne peut être exclue pour aucun d'entre eux.

71. Ce type de bord est bien connu en contexte laténien: p. ex. à Bern-Enge, Basel-Gasfabrik, Basel-Münsterhügel, etc.

1141. Inv. 88/6499-2. Pot à bord arrondi, rectiligne, déversé. Pâte brun noir à orangée, très friable, à grosses inclusions blanchâtres; extérieur sommairement lissé.
1142. Inv. 89/7163-6. Jatte ou terrine tronconique à bord divisé en deux petits bourrelets arrondis, l'un rentrant, l'autre déversé. Pâte grise à gris beige, très grossière, riche en inclusions de quartz; surfaces rugueuses. La Tène finale ?
1143. Inv. 88/6839-27. Jatte ou terrine tronconique à bord rectangulaire, légèrement concave à son sommet. Pâte brunâtre à gris noir, très grossière.

Annexe: Les estampilles sur sigillées importées et de production locale (pl. 94-96)

N°	Cat. / inv.	Structure	Forme	Type	Estampille	Atelier/provenance	Potier	Datation	Horizon
1	Cat. 205	162	coupe	Ludowici Tf	ALBIN [A] OF	Lezoux	Albinus	140 - 190	II
2	Cat. 204	162	coupe	Ludowici Tf	ALBIN[O.]	Lezoux	Albinus	140 - 190	II
3	Cat. 91	162	assiette	Ludowici Tg	AL [...] IN:OF	Lezoux	Albinus	140 - 190	II
4	Inv. 88/7003-15	162	assiette	Ludowici Tg	ALB[...] OF	Lezoux	Albinus	140 - 190	II
5	Cat. 90	162	assiette	Ludowici Tg	ALBIN [...]	Lezoux	Albinus	140 - 190	II
6	Cat. 206	162	coupelle	Ludowici Tf	[...] I OF	Lezoux	Albinus	140 - 190	II
7	Cat. 114	364	coupe	Drag.27	ALBUS.FE	La Graufesenque	Albus	40 - 60	I
8	Cat. 12	130/163	assiette	Drag.15/17	OFAQUITAN	La Graufesenque	Aquitanus	25 - 70	I
9	Cat. 14	130/163	assiette	Drag.15/17	O [...] AQUITAN	La Graufesenque	Aquitanus	25 - 70	I
10	Cat. 13	130/163	assiette	Drag.15/17	[...] QUITAN	La Graufesenque	Aquitanus	25 - 70	I
11	Inv. 88/6865-1	-	assiette	Drag.15/17	OFA [Q.]	La Graufesenque	Aquitanus	25 - 70	-
12	Cat. 110	130/163	coupe	Drag.24/25	AQUIT	La Graufesenque	Aquitanus	25 - 70	I
13	Cat. 109	130/163	coupe	Drag.24/25	[A] QUI	La Graufesenque	Aquitanus	25 - 70	I
14	Cat. 60	112	assiette	Hermet 28	BRICCIAM	Lezoux ?	Briccus	140 - 190	II
15	Inv. 88/6885-1	-	assiette	Drag.18/31	CARI [U] [...]	Rheinzabern/Heilig.	Carisius	150 - 210	-
16	Cat. 31	336	assiette	Drag.18/31	[CIAR]RO TALO	Gaule orientale	Carrotulus	130-180	III
17	Cat. 135	292	coupe	Drag.33	[C]ARUSSA	Lezoux	Carussa	140 - 190	III
18	Inv. 88/6522-6	-	coupe	Drag.33	CESORINI	Lezoux	Cesorinus	150 - 180	-
19	Cat. 81	10	assiette	Walters 79	CES [...]	Lezoux	Cesorinus	150 - 180	II
20	Cat. 197	146	coupelle	Walters 80	CES [...]	Lezoux	Cesorinus	150 - 180	II
21	Cat. 196	146	coupe	Walters 80	[...] SORINI	Lezoux	Cesorinus	150 - 180	II
22	Inv. 88/6926-2	146	assiette	Walters 79	[...] ORNI	Lezoux	Cesorinus	150 - 180	II
23	Cat. 201	10	coupelle	Walters 80	[...] ORNI	Lezoux	Cesorinus	150 - 180	II
24	Inv. 88/6787-2	85/86	plat ou assiette	-	GILLUTUSF	Rheinzabern	Gillutius	Antonins	III
25	Cat. 34	16/60/114	assiette	Drag.18/31	GINT.UGENI	Lezoux ou Lubié	Cintigenus	150 - 190	II
26	Inv. 88/6839-4	16/60/114	assiette	Drag.18/31	GINT.U [...]	Lezoux ou Lubié	Cintigenus	150 - 190	II
27	Inv. 88/6522-8	-	assiette	Drag.18/31	[...] T.VGENI	Lezoux ou Lubié	Cintigenus	150 - 190	-
28	Inv. 91/7901-4	-	plat ou assiette	Drag.18/31	GINTVGNATU	Gaule orientale	Cintignatus	140 - 180	-
29	Cat. 20	41/137	assiette	Drag.18/31	[...] C] [...]	Banassac ?	Cocilius ?	90 - 120 ?	II
30	Cat. 136	112	coupe	Drag.33	ERICIM	Lezoux ?	Ericus	140 - 190	II
31	Cat. 75	205	assiette	service E	FULLAEN	Banassac	Juliaenus	90 - 120	I
32	Cat. 76	205	assiette	service E	FULLAEN	Banassac	Juliaenus	90 - 120	I
33	Cat. 77	205	assiette	service E	FULLAEN	Banassac	Juliaenus	90 - 120	I
34	Cat. 78	205	assiette	service E	FULLAEN	Banassac	Juliaenus	90 - 120	I
35	Inv. 88/6520-1	17	assiette	prob. Drag.18/31	IUSTUSF	Rheinzabern	Iustus	150 - 190	-
36	Inv. 88/6486-2	-	assiette	-	LICINIM	La Graufesenque	Licinus	35 - 70	-
37	Inv. 88/6627-1	40	coupe	Drag.33 prob.	MACRINI	Lezoux	Macrinus	100 - 190	-
38	Cat. 22	16/60/114	assiette	Drag.18/31	MALLIACI	Lezoux	Malliacus	140 - 190	II
39	Inv. 88/6830-1	-	assiette	Drag.18/31	MALLIA [...]	Lezoux	Malliacus	140 - 190	-
40	Inv. 88/6869-1	-	coupe	-	[...] ALLVRO	Lezoux	Malluro	70 - 140 ?	-
41	Cat. 37	89/90	assiette	Drag.18/31	MA [...] LLM	Gaule orientale ?	Marcellus ?	-	III
42	Inv. 88/6708-1	-	coupe	-	MARTIM	Lezoux	Martius	140 - 190	-
43	Inv. 91/7908-33	-	coupe	-	MARTI [U]	Lezoux	Martius	140 - 190	-
44	Inv. 91/7908-35	-	coupe	-	MA [...] M	Gaule centrale ?	peut-être Martius	-	-
45	Cat. 192	158	coupe	Walters 80	MERCATOR	Lezoux	Mercator	140 - 190	II
46	Cat. 82	230	assiette	Walters 79	MUXTU [L] LIM	Lezoux	Muxullus	140 - 190	III
47	Cat. 194	10	coupe	Walters 80	OPTATIMI	Lezoux ?	Optatimus	-	II
48	Inv. 88/6926-6	146	coupe	Walters 80	OPTATIM	Lezoux ?	Optatimus	-	II
49	Cat. 193	146	coupe	Walters 80	OPTAT [...]	Lezoux ?	Optatimus	-	II

Fig. 328. Avenches-En Chaplix. Tableau des estampilles sur sigillées importées (nos 1-49).

N°	Cat. / inv.	structure	Forme	Type	Estampille	Atelier/provenance	Potier	Datation	Horizon
50	Cat. 83	10	assiette	Walters 79	OPTATIMI	Lezoux ?	Optatimus	-	II
51	Cat. 200	10	coupelle	Walters 80	O [...] MI	Lezoux ?	Optatimus	-	II
52	Cat. 195	10	coupe	Walters 80	O [...]	Lezoux ?	Optatimus ?	-	II
53	Cat. 16	364	assiette	Hofheim 1	OPPASSIENI (rétrogr.)	La Graufesenque	Passienus	55 - 80	I
54	Inv. 88/6582-1	-	coupe	Drag.33 prob.	PAULLIM	Lezoux ou Lublé	Paulus	150 - 170	-
55	Cat. 89	165	assiette	Walters 79	PECULIAR.F	Lezoux	Peculiaris	120 - 170	II
56	Inv. 88/6839-5	16/60/114	coupe	Drag.33	[Q] UINTILLIANI [...]	Gaule centrale (Lezoux ?)	Quintilianus	125 - 150	II
57	Inv. 88/6522-7	-	coupe	Drag.33	QUINTILIM	Lezoux	Quintus	140 - 190	-
58	Inv. 88/7003-11	162	coupelle	Ludowici Tf	[...] ITOGENI	Lezoux	Ritogenus	140 - 190	II
59	Inv. 88/6890-8	-	assiette	-	ROM[...] (rétrogr. ?)	Gaule mérid. ?	Romanus ?	-	-
60	Inv. 88/6904-1	-	coupe	-	[...] MI IA ?	Gaule mérid.	Sannia ?	-	-
61	Cat. 102	130/163	coupe	Hofheim 8	SECUNDI	La Graufesenque	Secundus	40 - 85	I
62	Cat. 104	130/163	coupe	Hofheim 8	SECUNDI	La Graufesenque	Secundus	40 - 85	I
63	Cat. 105	-	coupe	Hofheim 9	SECUND[...]	La Graufesenque	Secundus	40 - 85	-
64	Cat. 119	230	coupe	Drag.27	SEVERIM	Lezoux	Severus	160 - 190	III
65	Cat. 84	10	assiette	Walters 79	UNSOPHIII [...]	Lezoux	Uxsoptillus	140 - 190	II
66	Cat. 92	162	assiette	Ludowici Tf	[...] PHIOF	Lezoux	Uxsoptillus	140 - 190	II
67	Cat. 29	29	assiette	Drag.18/31	VALEN [...]	Heiligenberg	Valentinus	100 - 140 ?	III
68	Cat. 35	327	assiette	Drag.18/31	M[...] U[...]	Gaule orientale prob.	-	-	III
69	Cat. 21	133	assiette	Drag.18/31	CA[T...]	Gaule centrale prob.	-	-	II
70	Cat. 27	229	assiette	Drag.18/31	[...] MOOF ? (rétrogr. ?)	Gaule centrale	-	-	II
71	Cat. 236	106	-	-	[...] ILLOF	Prob. Gaule centrale	-	-	II
72	Inv. 88/6839-7	16/60/114	assiette	Drag.18/31	[...] VCAII [...]	Gaule centrale	-	-	II
73	Cat. 23	158	assiette	Drag.18/31	[...] INIM	Gaule centrale	-	-	II
74	Inv. 88/6525-2	-	assiette	prob. Drag.18/31	[...] MI LOF	Gaule centrale	-	-	-
75	Inv. 88/6874-2	127	coupe	-	[...] INIM	Gaule centrale	-	-	II
76	Cat. 123	343	coupe	Drag.33	-	Gaule centrale	-	-	III
77	Inv. 88/6589-2	-	-	-	peut-être anépig.	Gaule centrale	-	-	-
78	Cat. 18	50	assiette	Drag.18/31	peut-être anépig.	Gaule mérid. ou centrale	-	-	-
79	Cat. 19	50	assiette	Drag.18/31	peut-être anépig.	Gaule mérid. ou centrale	-	-	III
80	Cat. 111	50	coupe	Drag.27	prob. anépig.	Gaule mérid. ou centrale	-	-	III
81	Cat. 112	50	coupe	Drag.27	prob. anépig.	Gaule mérid. prob.	-	-	III
82	Inv. 88/6887-2	-	coupe	-	anépig.	Gaule mérid. prob.	-	-	-
83	Cat. 120	116	coupe	Drag.33	anépig.	Banassac ?	-	-	I
84	Inv. 88/6839-6	16/60/114	coupe	prob. Drag.33	prob. anépig.	Gaule centrale	-	-	II
85	Cat. 184	205	coupe	service E	anépig.	Banassac	-	-	I
86	Cat. 185	205	coupe	service E	anépig.	Banassac	-	-	I
87	Cat. 183	205	coupe	service E	anépig.	Banassac	-	-	I
88	Cat. 182	205	coupe	service E	anépig.	Banassac	-	-	I
89	Cat. 186	205	coupelle	service E	anépig.	Banassac	-	-	I
90	Cat. 187	205	coupelle	service E	anépig.	Banassac	-	-	I
91	Cat. 188	205	coupelle	service E	anépig.	Banassac	-	-	I
92	Cat. 79	139	assiette	service F	rosette	Banassac	-	-	I
93	Inv. 88/6798-1	-	coupe	service F	rosette à 6 pétales	Gaule mérid. ou centrale	-	-	I/II
94	Cat. 80	343	assiette	Curle 23	rosette à 4 pétales	Gaule centrale prob.	-	-	III
95	Cat. 238	277	plat TSI	Drag.36	MAUTA[...] ?	Production régionale	-	-	III
96	Cat. 493	-	assiette rev. arg.	AV 266	feuille de vigne	Production régionale	-	-	-

Fig. 328 (suite). Avenches-En Chaplix. Tableau des estampilles sur sigillées importées (nos 50-94) et de production locale (nos 95-96).

Bibliographie

Abréviations	Auteurs / titres	Typol.
ALEXANDER 1975	W. C. ALEXANDER, <i>A pottery of the middle roman imperial periode in Augst (Venusstrasse-Ost, 1968/1969)</i> , (Forschungen in Augst 2), Basel/Augst/Liestal, 1975.	
ASSPA	<i>Annuaire de la société suisse de préhistoire et d'archéologie</i> , Bâle.	
BEL 1993	V. BEL, Les dépôts de vases dans les tombes: les données de l'époque romaine, dans: D. CLIQUET et al. dir., <i>Les Celtes en Normandie. Les cultes funéraires en Gaule (IIIe-Ier siècle avant J.-C.)</i> , Actes du 14e colloque de l'association française pour l'étude de l'Age du Fer (Evreux, mai 1990), (RAO, suppl. 6), Rennes, 1993, pp. 279-283.	
BENDER 1987	H. BENDER, <i>Kaiseraugst - Im Limer. Wasserleitung und Kellergebäude</i> . (Forschungen in Augst 8), Augst, 1987.	
BERTSCHINGER et al. 1990	C. BERTSCHINGER et al., <i>Köniz-Buchsli 1986. Der römische Gutshof und das frühmittelalterliche Gräberfeld</i> , Bern, 1990.	
BET et al. 1989	Ph. BET et al., La typologie de la sigillée lisse de Lezoux (I ^{er} - III ^e s.), <i>Actes du congrès de la SFECAG</i> , Lezoux, 1989, pp. 37-54.	Lezoux
<i>BJ</i>	<i>Bonner Jahrbücher</i> , Bonn.	
<i>BPA</i>	<i>Bulletin de l'association Pro Aventico</i> , Avenches.	
CALLENDER 1970	M. H. CALLENDER, <i>Roman amphorae with index of stamps</i> , London, 1970 ² .	
CAR	Cahiers d'archéologie romande, Lausanne.	
CASTELLA 1987	D. CASTELLA, <i>La nécropole du port d'Avenches</i> , (Aventicum IV, CAR 41), Avenches, 1987.	
CASTELLA et al. 1991	D. CASTELLA et al., La nécropole gallo-romaine du Marais à Faoug (VD). Fouilles 1989-1991, <i>BPA</i> 33, 1991, pp. 45-125.	
CASTELLA et al. 1994	D. CASTELLA et al., <i>Le moulin hydraulique gallo-romain d'Avenches «En Chaplix»</i> , (Aventicum VI, CAR 62), Lausanne, 1994.	
CASTELLA et al. 1995	D. CASTELLA, A. DUVAUCHELLE, A. GEISER et al., Une riche sépulture de la nécropole de la route de Bussy à Payerne VD, <i>ASSPA</i> 78, 1995, pp. 170-180	
CASTELLA et al. 1998	D. CASTELLA, F. ESCHBACH et al., Nouvelles recherches dans la nécropole de la Porte de l'Ouest à Avenches. Les fouilles de la Longeaigue (1992-1997), <i>BPA</i> 40, 1998, pp. 173-208.	
CASTELLA/MEYLAN KRAUSE 1994	D. CASTELLA et M.-F. MEYLAN KRAUSE, La céramique gallo-romaine d'Avenches et de sa région. Esquisse d'une typologie, <i>BPA</i> 36, 1994, pp. 5-126.	AV
<i>CIL</i>	<i>Corpus inscriptionum latinarum</i> .	
CURLE 1911	J. CURLE, <i>A roman frontier post and its people. The fort of Newstead in the parish of Melrose</i> , Glasgow, 1911.	Curle
DÉCHELETTE 1904	J. DÉCHELETTE, <i>Les vases céramiques ornés de la Gaule romaine</i> , Paris, 1904.	Déch.
DESBAT 1986	A. DESBAT, Céramiques romaines à glaçure plombifère de Lyon et Vienne, <i>Actes du congrès de la SFECAG (Toulouse, mai 1986)</i> , Marseille, 1986, pp. 33-39.	
DONATI et al. 1979	P. DONATI et al., <i>Locarno: la necropoli romana di Solduno. Catalogo dei materiali</i> , (Quaderni d'informazione dell'ufficio e commissione cantonale dei monumenti storici 3), Bellinzona, 1979.	
DONATI et al. 1987	P. DONATI et al., <i>Ascona: La necropoli romana</i> , (Quaderni d'informazione dell'ufficio e commissione cantonale dei monumenti storici 12), Bellinzona, 1987.	
DRACK 1945	W. DRACK, <i>Die helvetische Terra sigillata-Imitation des I. Jahrhunderts n. Chr.</i> , (Schriften des Instituts für Ur- und Frühgeschichte der Schweiz 2), Basel, 1945.	Drack
DRAGENDORFF 1895/1896	H. DRAGENDORFF, Terra sigillata, <i>BJ</i> 96, 1895, pp. 18-155; 97, 1896, pp. 54-163.	Drag.
	H. DRESSSEL, <i>Classification des amphores</i> , (CIL XV), Tab. II.	Dressel
ESCHBACH/CASTELLA 1995	F. ESCHBACH et D. CASTELLA, L'atelier de tuiliers d'Avenches «En Chaplix», <i>BPA</i> 37, 1995, pp. 143-188.	
<i>Figlina</i>	<i>Figlina</i> , Documents du laboratoire de céramologie de Lyon et publications de la SFECAG, Lyon.	
GRÜTTER/BRUCKNER 1965/1966	H. GRÜTTER et A. BRUCKNER, Der gallo-römische Gutshof auf dem Murain bei Ersingen, <i>JbBHM</i> 45/46, 1965/1966, pp. 373-447.	
GUISAN 1974	M. GUISAN, Les mortiers estampillés d'Avenches, <i>BPA</i> 22, 1974, pp. 27-63.	

Abréviations	Auteurs / titres	Typol.
HAWKES/HULL 1947	C.F.C. HAWKES et M.R. HULL, <i>Camulodunum. First report on the excavations at Colchester 1930-1939</i> , (Reports of the research committee of the society of antiquaries of London 14), Oxford, 1947.	Camulodunum
HERMET 1934	F. HERMET, <i>La Graufesenque</i> , Paris, 1934.	Hermet
HOFMANN 1988	B. HOFMANN, <i>L'atelier de Banassac</i> , (Revue archéologique «Sites», hors-série 33), Gonfaron, 1988.	
HOFMANN (sans date)	B. HOFMANN, <i>Catalogue des estampilles sur vaisselle sigillée</i> , (Groupe d'archéologie antique du Touring-Club de France, notices 21-23), Paris, sans date.	
<i>JbBHM</i>	<i>Jahrbuch des bernischen historischen Museums</i> , Bern.	
KAENEL 1974	G. KAENEL, <i>Céramiques gallo-romaines décorées: production locale des 2^e et 3^e siècles</i> , (Aventicum I, CAR 1), Avenches, 1974.	
KAENEL <i>et al.</i> 1982	G. KAENEL, D. PAUNIER, M. MAGETTI et G. GALETTI, Les ateliers de céramique gallo-romaine de Lousonna (Lausanne-Vidy VD): analyses archéologiques, minéralogiques et chimiques, <i>ASSPA</i> 65, 1982, pp. 93-132.	
KARNITSCH 1959	P. KARNITSCH, <i>Die Reliefsigillata von Ovilava (Wels, Oberösterreich)</i> , Linz, 1959.	
KNORR 1919	R. KNORR, <i>Töpfer und Fabriken verzierter Terra-sigillata des ersten Jahrhunderts</i> , Stuttgart, 1919.	Knorr
LAUBENHEIMER 1985	F. LAUBENHEIMER, <i>La production des amphores en Gaule narbonnaise</i> , (Centre de recherches d'histoire ancienne 66), Paris, 1985.	Gauloise
LUDOWICI 1927	W. LUDOWICI, <i>Katalog V. Stempel-Namen und Bilder römischer Töpfer, Legions-Ziegel-Stempel, Formen von Sigillata- und anderen Gefässen aus meinen Ausgrabungen in Rheinzabern 1901-1914</i> , Rheinzabern, 1927.	Ludowici
MARTIN-KILCHER 1976	S. MARTIN-KILCHER, <i>Das römische Gräberfeld von Courroux im Berner Jura</i> , (Basler Beiträge zur Ur- und Frühgeschichte 2), Derendingen/Solothurn, 1976.	
MARTIN-KILCHER 1987-1994	S. MARTIN-KILCHER, <i>Die römischen Amphoren aus Augst und Kaiseraugst</i> , (Forschungen in Augst 7/1-3), Augst, 1987-1994, 3 vol.	
MARTIN-KILCHER 1990	S. MARTIN-KILCHER, Le vin et la Suisse romaine, <i>Archéologie de la vigne et du vin</i> , actes du colloque (28-29 mai 1988), (Caesarodunum 24), Paris, 1990, pp. 175-204.	
MOREL 1988	J. MOREL, Nouvelles données sur l'urbanisme d'Aventicum. Les fouilles «Saint-Martin» et «Mur des Sarrazins» de 1986, <i>BPA</i> 30, 1988.	
OSWALD 1931	F. OSWALD, <i>Index of potters' stamps on terra sigillata, «Samian ware»</i> , Margidunum, 1931.	
OSWALD 1937	F. OSWALD, <i>Index of figure-types on terra sigillata</i> , Liverpool, 1937.	
OSWALD/PRYCE 1920	F. OSWALD et T. D. PRYCE, <i>An introduction to the study of terra sigillata</i> , London, 1920.	
PAUNIER 1981	D. PAUNIER, <i>La céramique gallo-romaine de Genève. De la Tène finale au royaume burgonde (I^{er} s. av. J.-C. - V^e s. ap. J.-C.)</i> , (Mémoires et documents de la société d'histoire et d'archéologie de Genève, série in-4, 9), Genève/Paris, 1981.	Genève
PAVLINEC 1992	M. PAVLINEC, Zur Datierung römerzeitlicher Fundstellen in der Schweiz, <i>ASSPA</i> 75, 1992, pp. 117-132.	
PEACOCK/WILLIAMS 1986	D. P. S. PEACOCK et D. F. WILLIAMS, <i>Amphorae and the roman economy. An introductory guide</i> , London/New-York, 1986.	
PY dir. 1993	M. PY dir., <i>DICOCER. Dictionnaire des céramiques antiques (VII^e s. av.n. è.) - VII^e s. de n. è.) en Méditerranée nord-occidentale (Provence, Languedoc, Ampurdan)</i> , (Lattara. Mélanges d'histoire et d'archéologie de Lattes, 6), 1993.	
<i>RAO</i>	<i>Revue archéologique de l'ouest</i> , Rennes.	
RITTERLING 1913	E. RITTERLING, <i>Das frührömische Lager bei Hofheim im Taunus</i> , (Annalen des Vereins für Nassauische Altertumskunde 40), 1912, Wiesbaden, 1913.	Hof.
ROTH-RUBI 1979	K. ROTH-RUBI, <i>Untersuchungen an den Krügen von Avenches</i> , (RCRF suppl. 3), Augst/Kaiseraugst, 1979.	
ROTH-RUBI 1986	K. ROTH-RUBI, <i>Die Villa von Stutheien/Hüttwilen TG. Ein Gutshof der mittleren Kaiserzeit</i> , (Antiqua 14), Basel, 1986.	
SCHUCANY 1990	C. SCHUCANY, La céramique de la région de Soleure (Suisse), <i>Actes du congrès de la SFECAG (Mandeure-Mathay, mai 1990)</i> , Marseille, 1990, pp. 97-105.	

Abréviations	Auteurs / titres	Typol.
SCHÜPBACH 1983	S. SCHÜPBACH, Contribution à la connaissance de la chronologie des estampilles sur les amphores à huile de Bétique, <i>Produccion y comercio del aceite en la antigüedad</i> , II congreso, Madrid, 1983, pp. 349-361.	
SFECAG	Société française pour l'étude de la céramique antique en Gaule.	
STANFIELD/SIMPSON 1958	J. A. STANFIELD et G. SIMPSON, <i>Central gaulish potters</i> , London, 1958.	
SYMONDS/HATCHER 1989	R. P. SYMONDS et H. HATCHER, La céramique à glaçure plombifère de l'époque romaine trouvée à Colchester et ailleurs: quelques analyses récentes, <i>Actes du congrès de la SFECAG (Lezoux, mai 1989)</i> , Marseille, 1986, pp. 85-92.	
VERNHET 1976	A. VERNHET, Création flavienne de six services de vaisselle à la Graufesenque, <i>Figlina 1</i> , Lyon, 1976, pp. 13-27.	serv. A-F
VERTET 1986	H. VERTET, Recherches sur les glaçures plombifères fabriquées dans le centre de la Gaule, <i>Actes du congrès de la SFECAG (Toulouse, mai 1986)</i> , Marseille, 1986, pp. 25-32.	
VIPARD 1995	P. VIPARD, Les amphores carottes (forme Schöne-Mau XV). Etat de la question, <i>Actes du congrès de la SFECAG</i> , Rouen, 1995, pp. 51-77.	
VON KAENEL/PFANNER éd. 1980	H. M. VON KAENEL et M. PFANNER éd., <i>Tschugg-römischer Gutshof, Grabung 1977</i> , (Schriftenreihe der Erziehungsdirektion des Kantons Bern), Bern, 1980.	
WALTERS 1908	H. B. WALTERS, <i>Catalogue of the roman pottery in the department of antiquities, British Museum</i> , London, 1908.	Walters

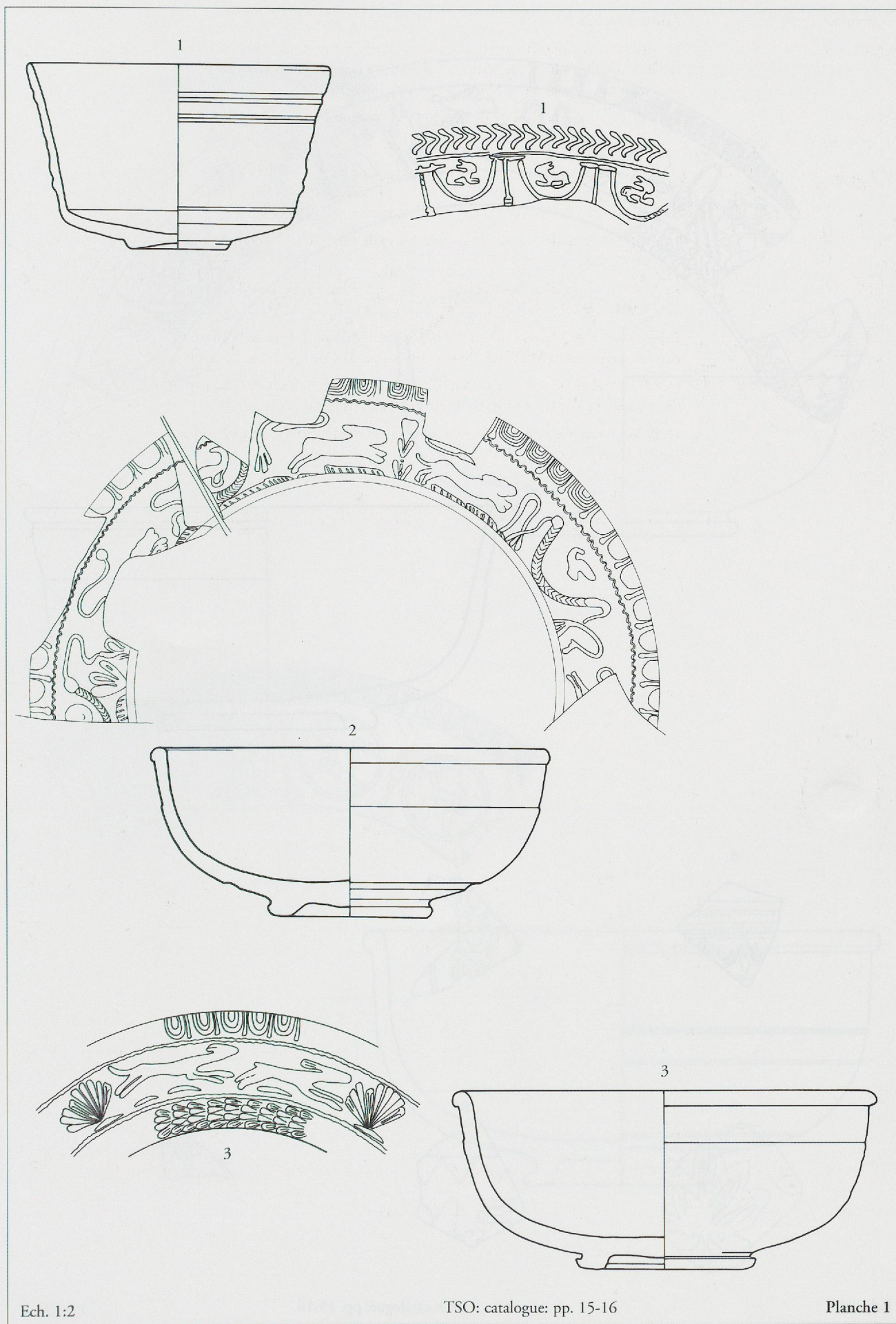

Ech. 1:2

TSO: catalogue: pp. 15-16

Planche 1

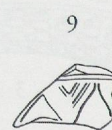
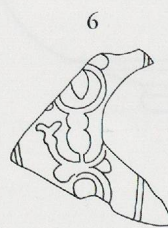
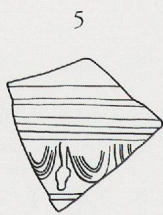
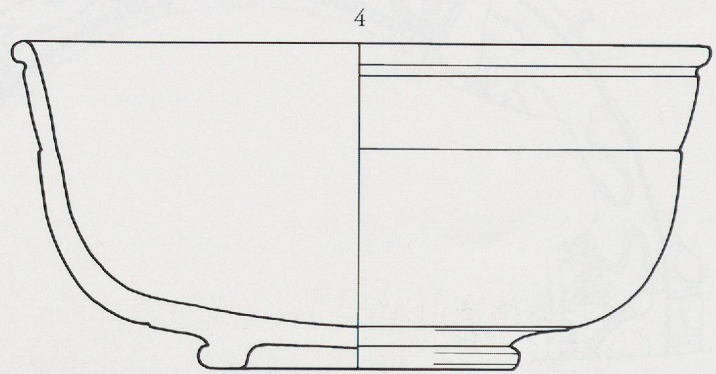
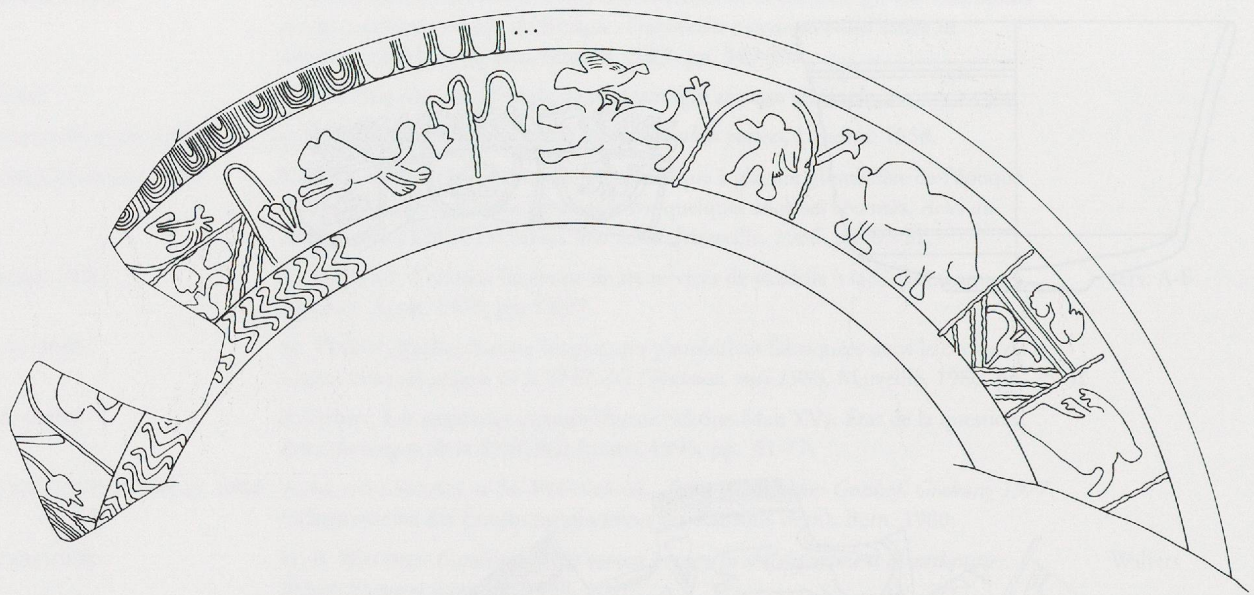

Ech. 1:2

TSO: catalogue: pp. 15-16

Planche 2

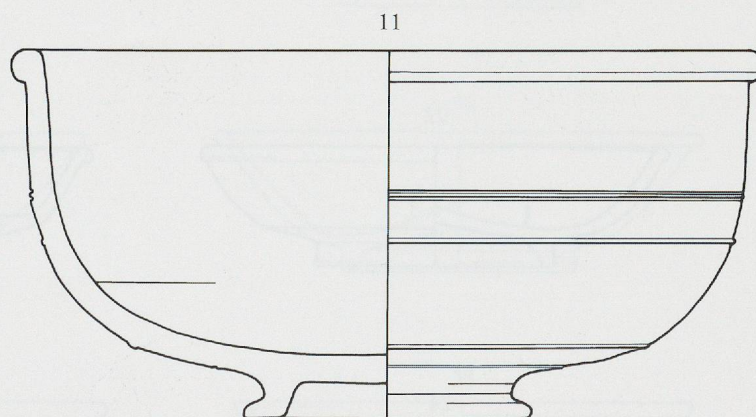
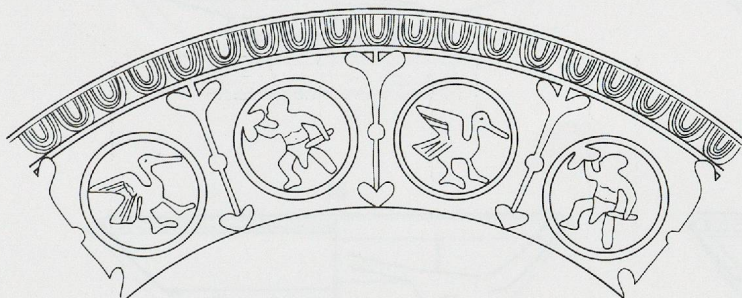
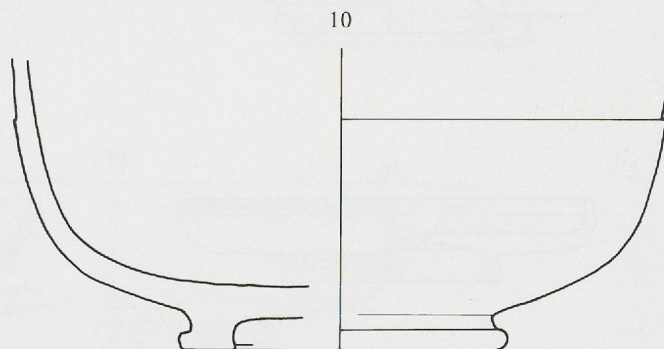
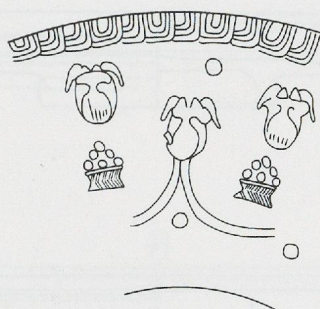

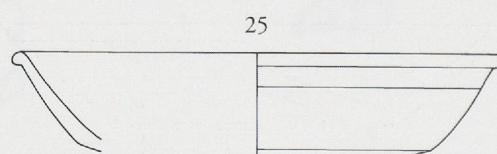
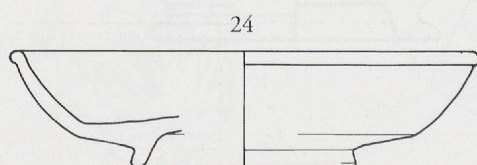
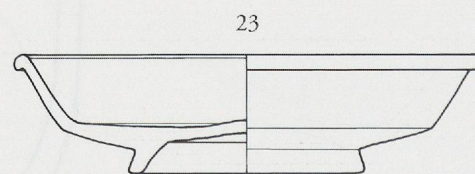
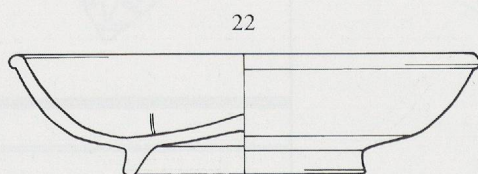
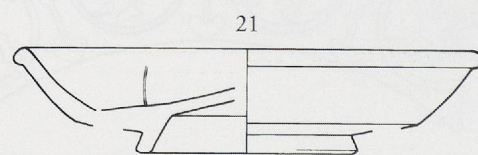
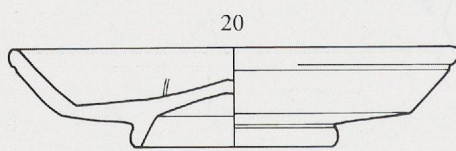
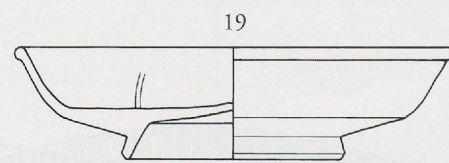
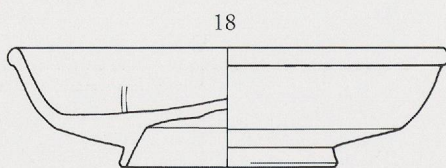
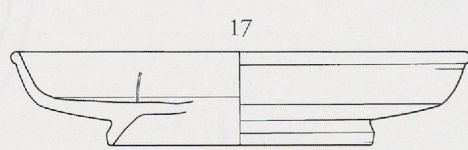
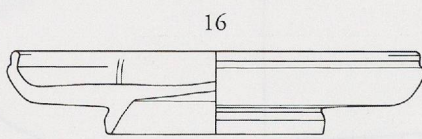
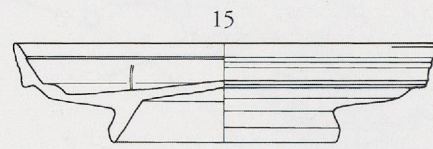
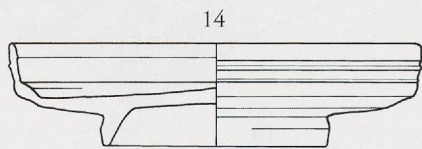
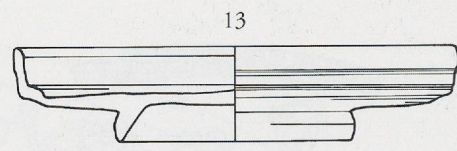
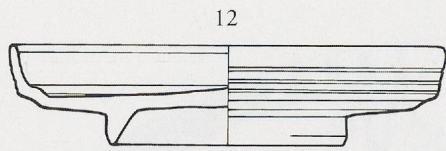

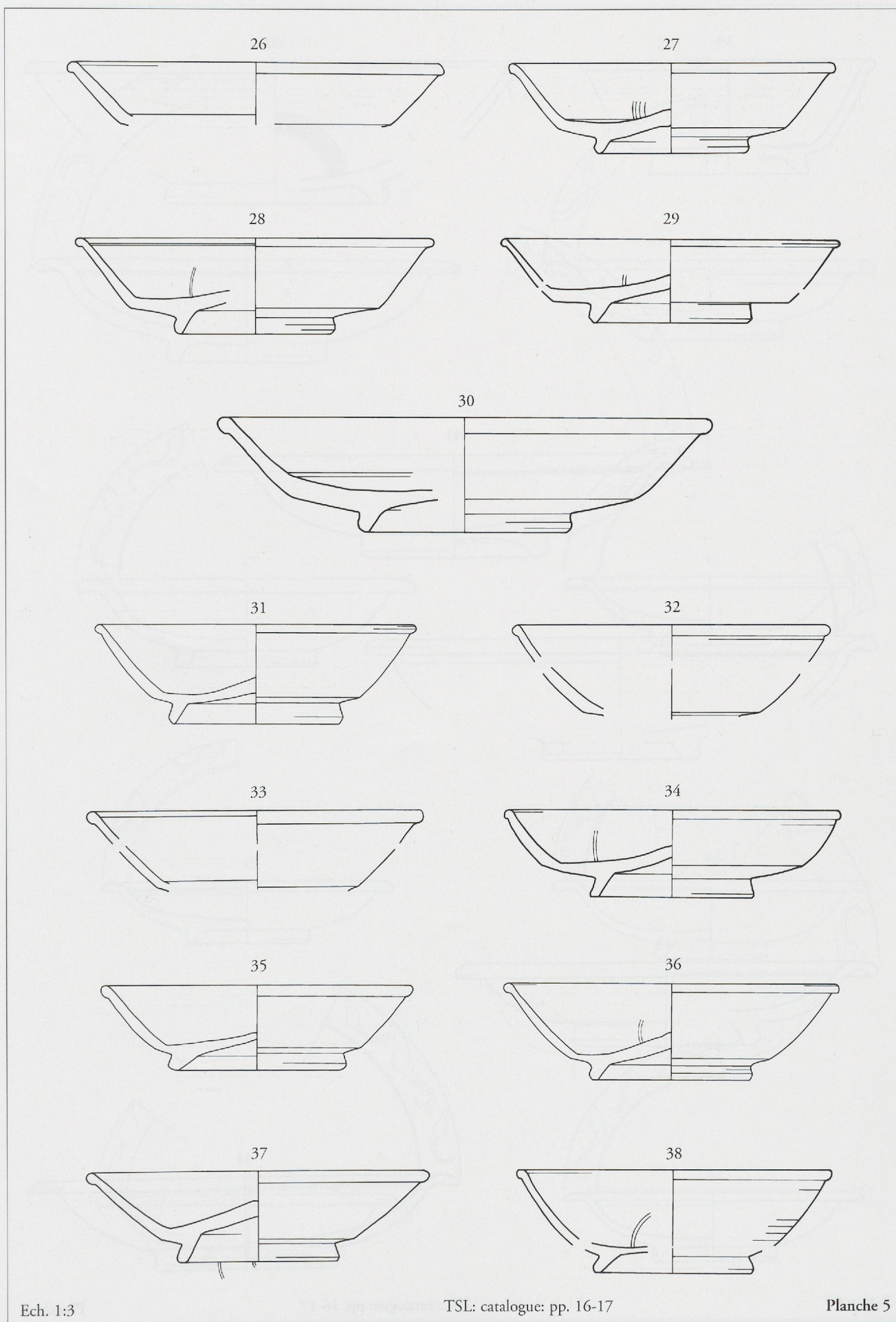

Ech. 1:3

TSL: catalogue: pp. 16-17

Planche 5

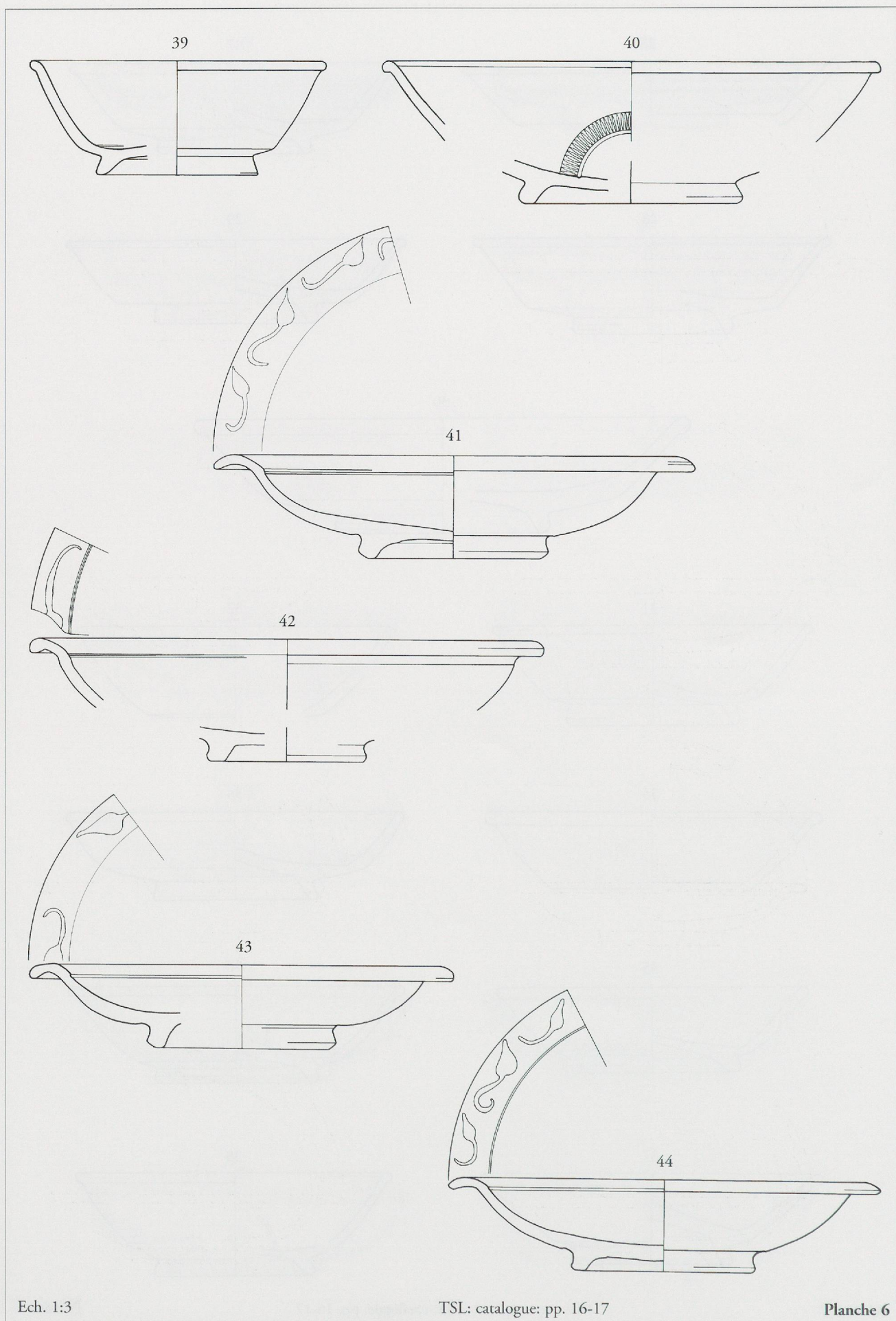

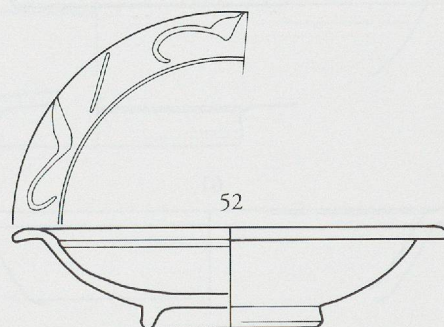
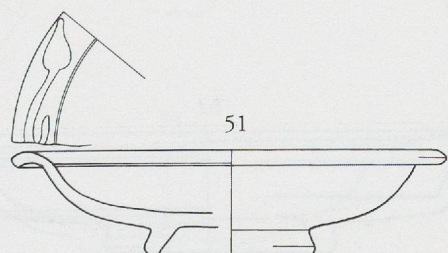
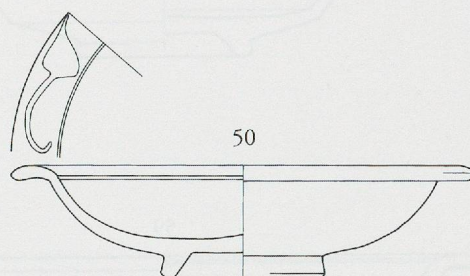
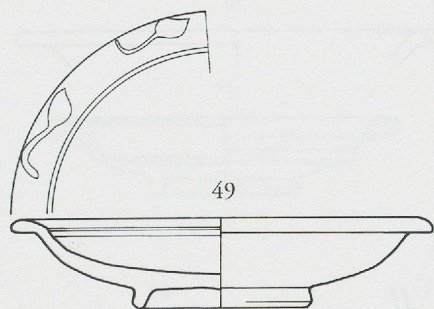
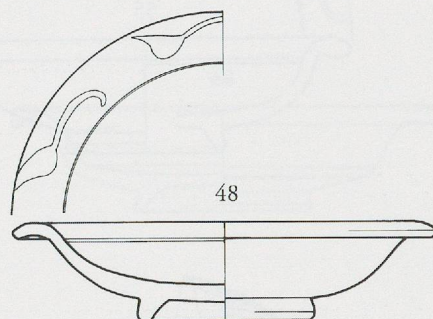
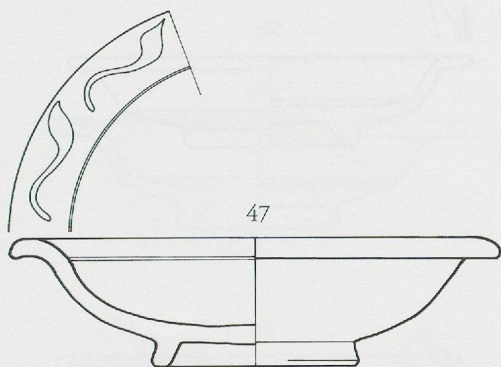
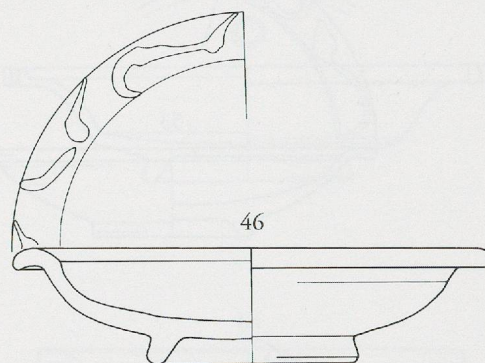
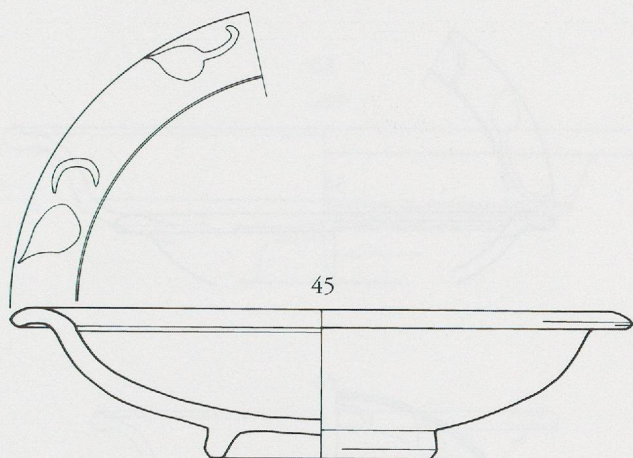

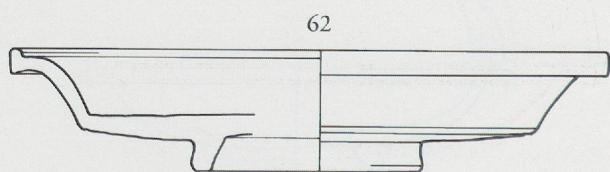
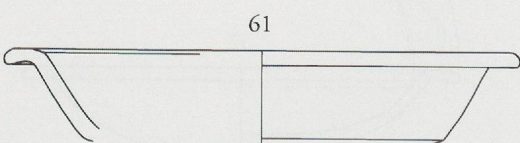
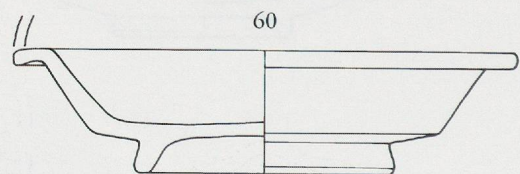
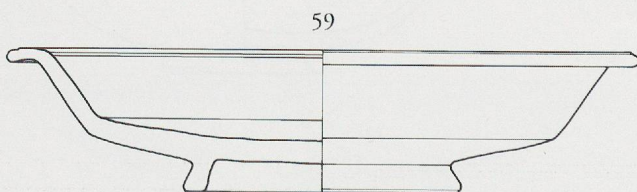
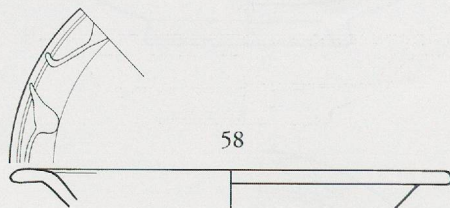
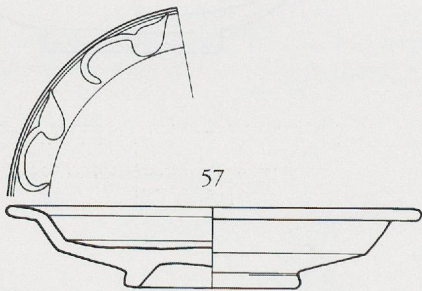
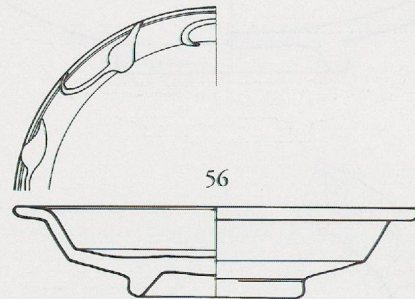
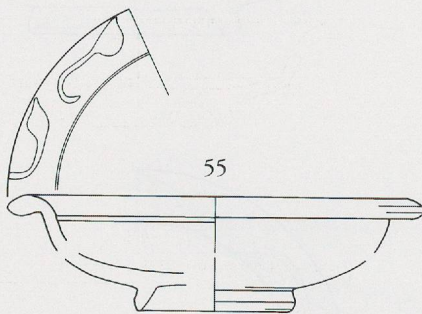
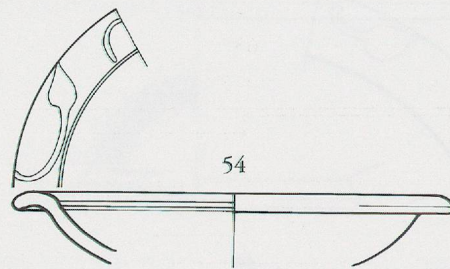
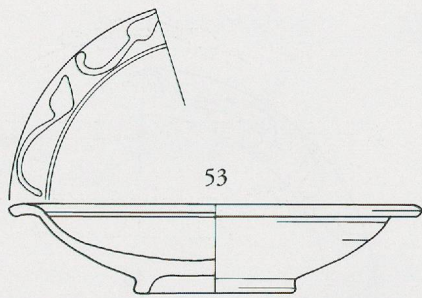

Ech. 1:3

TSL: catalogue: pp. 17-18

Planche 8

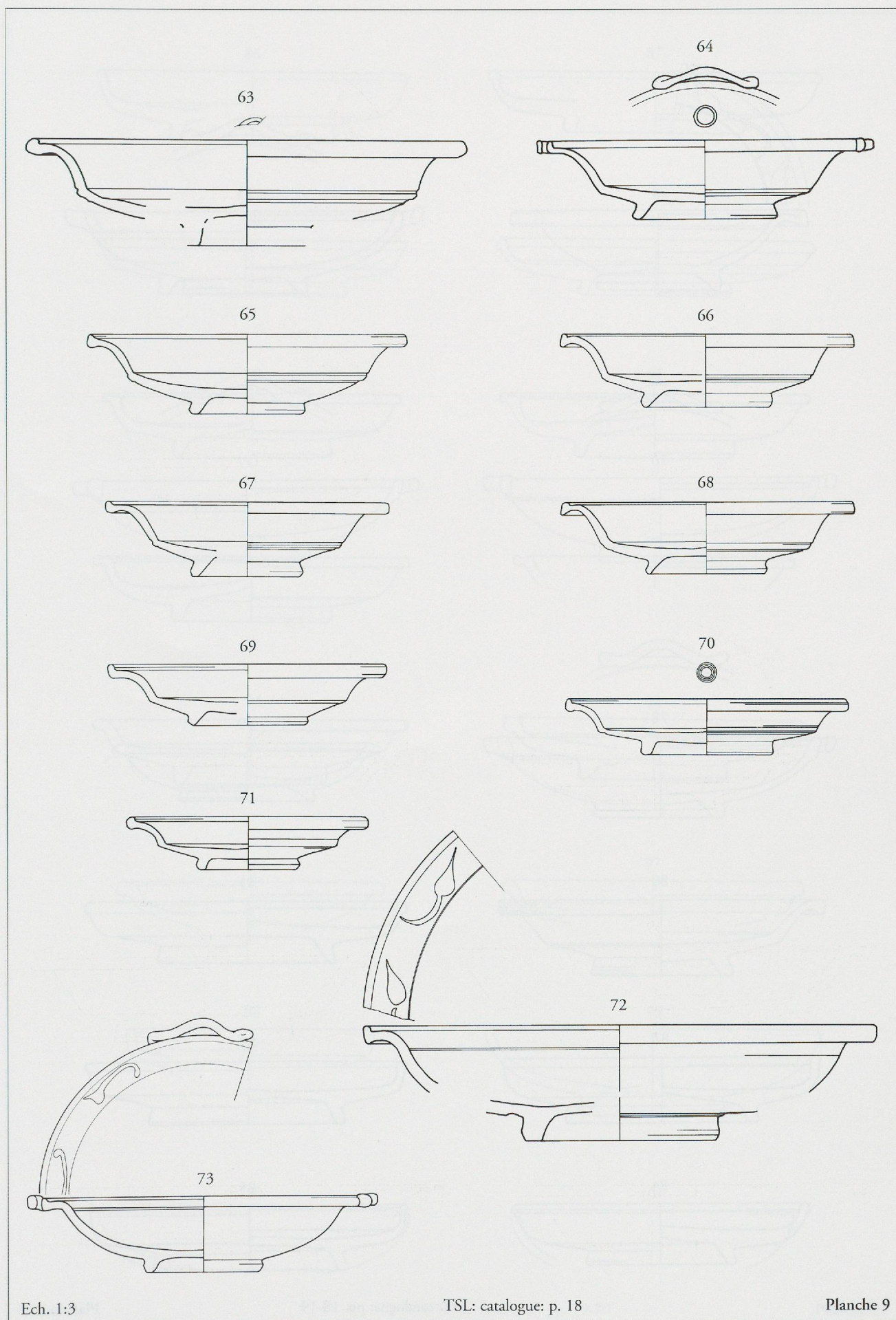

Ech. 1:3

TSL: catalogue: p. 18

Planche 9

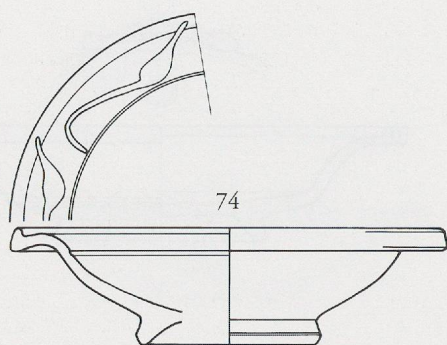

74

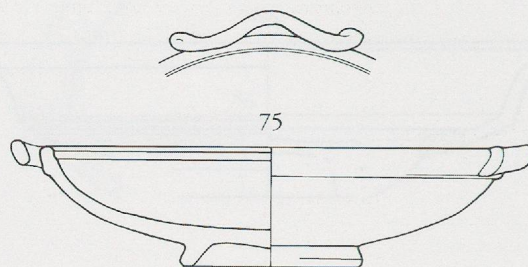

75



76

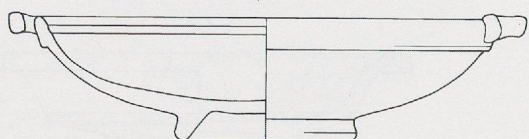

77

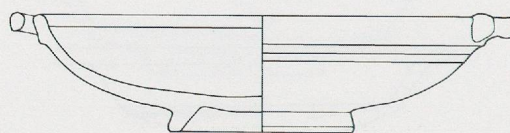

78

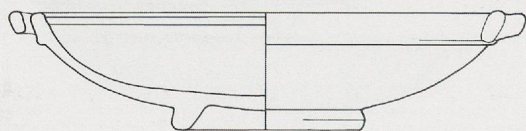

79

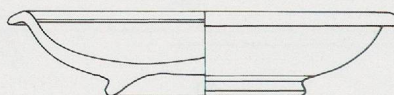

80

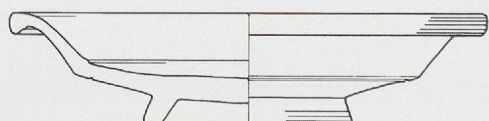

81

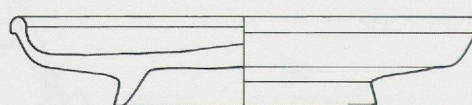

82

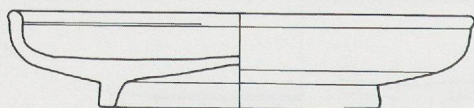

83

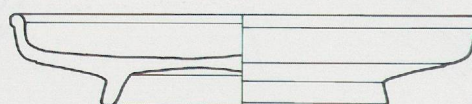

84

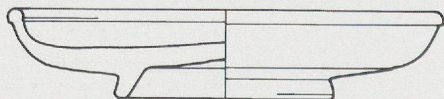

85

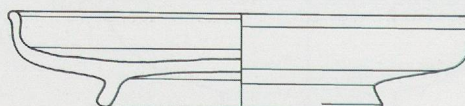

Ech. 1:3

TSL: catalogue: pp. 18-19

Planche 10

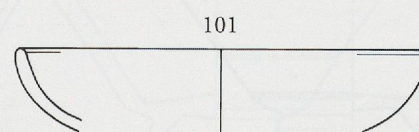
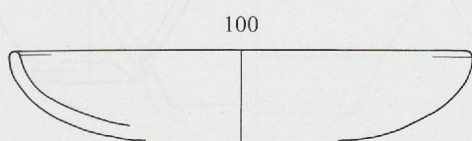
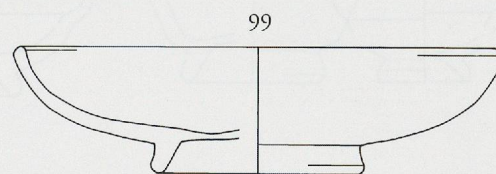
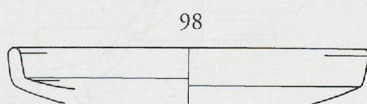
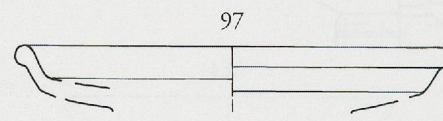
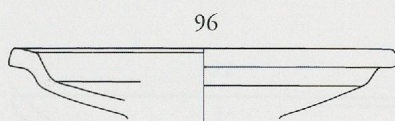
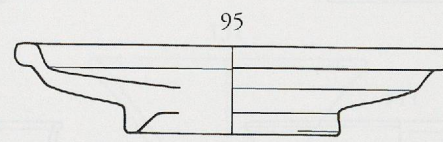
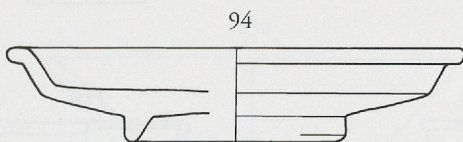
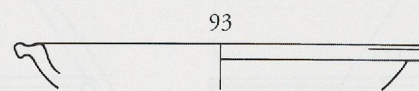
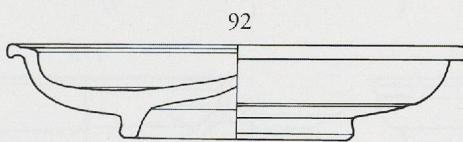
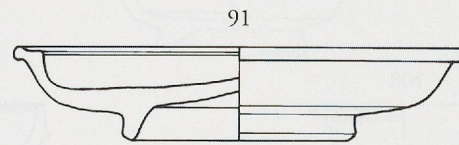
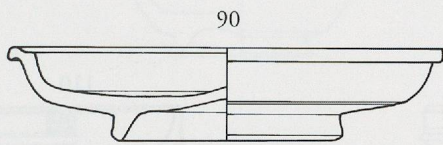
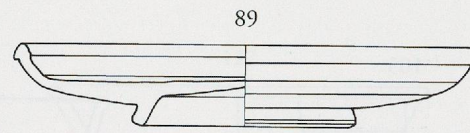
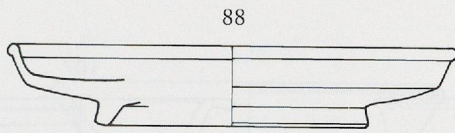
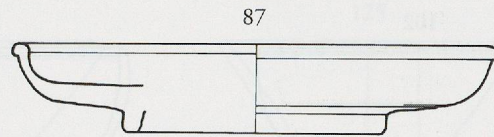
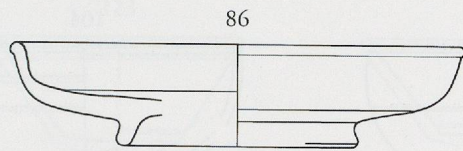

Ech. 1:3

TSL: catalogue: pp. 19-20

Planche 11

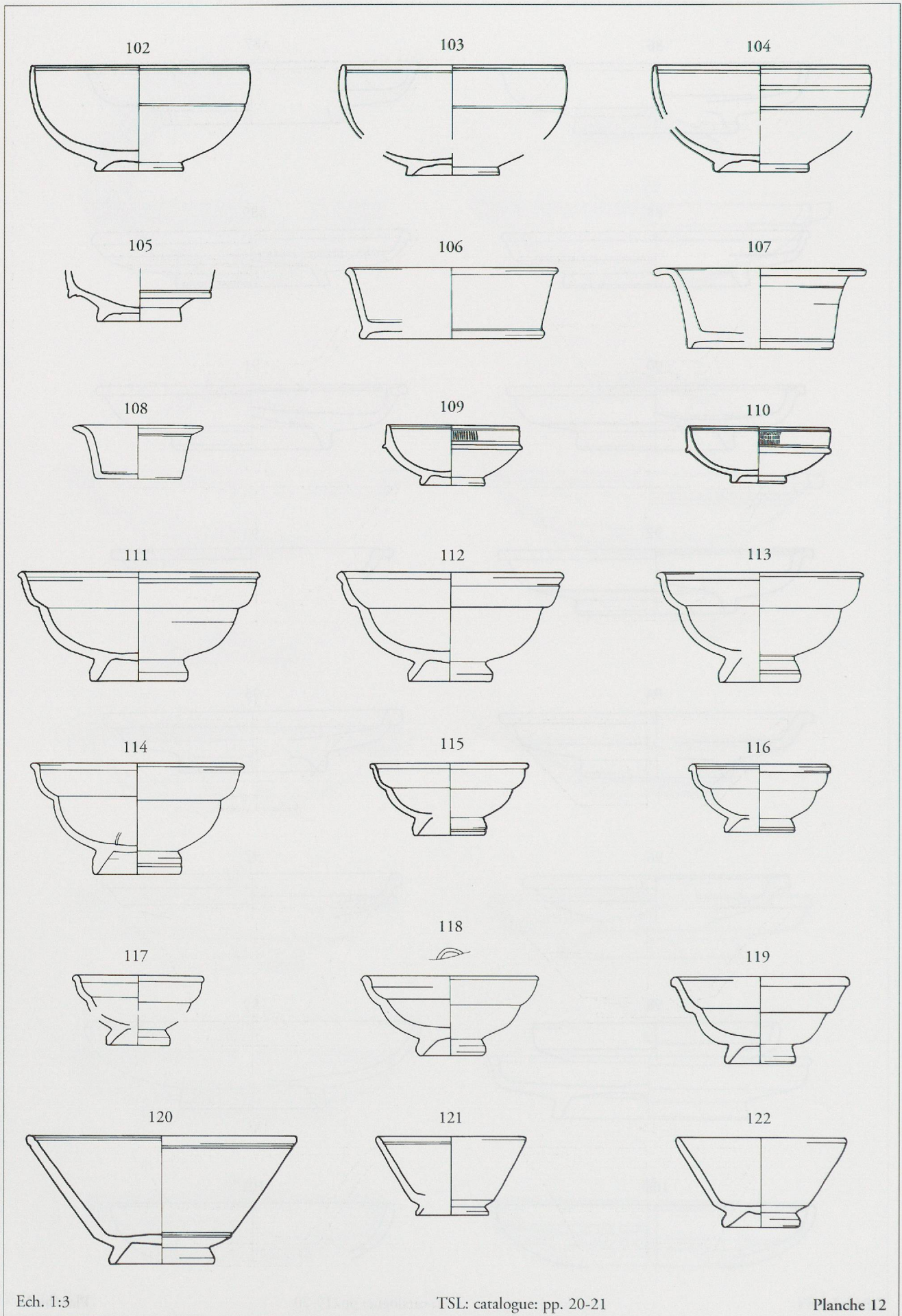

Ech. 1:3

TSL: catalogue: pp. 20-21

Planche 12

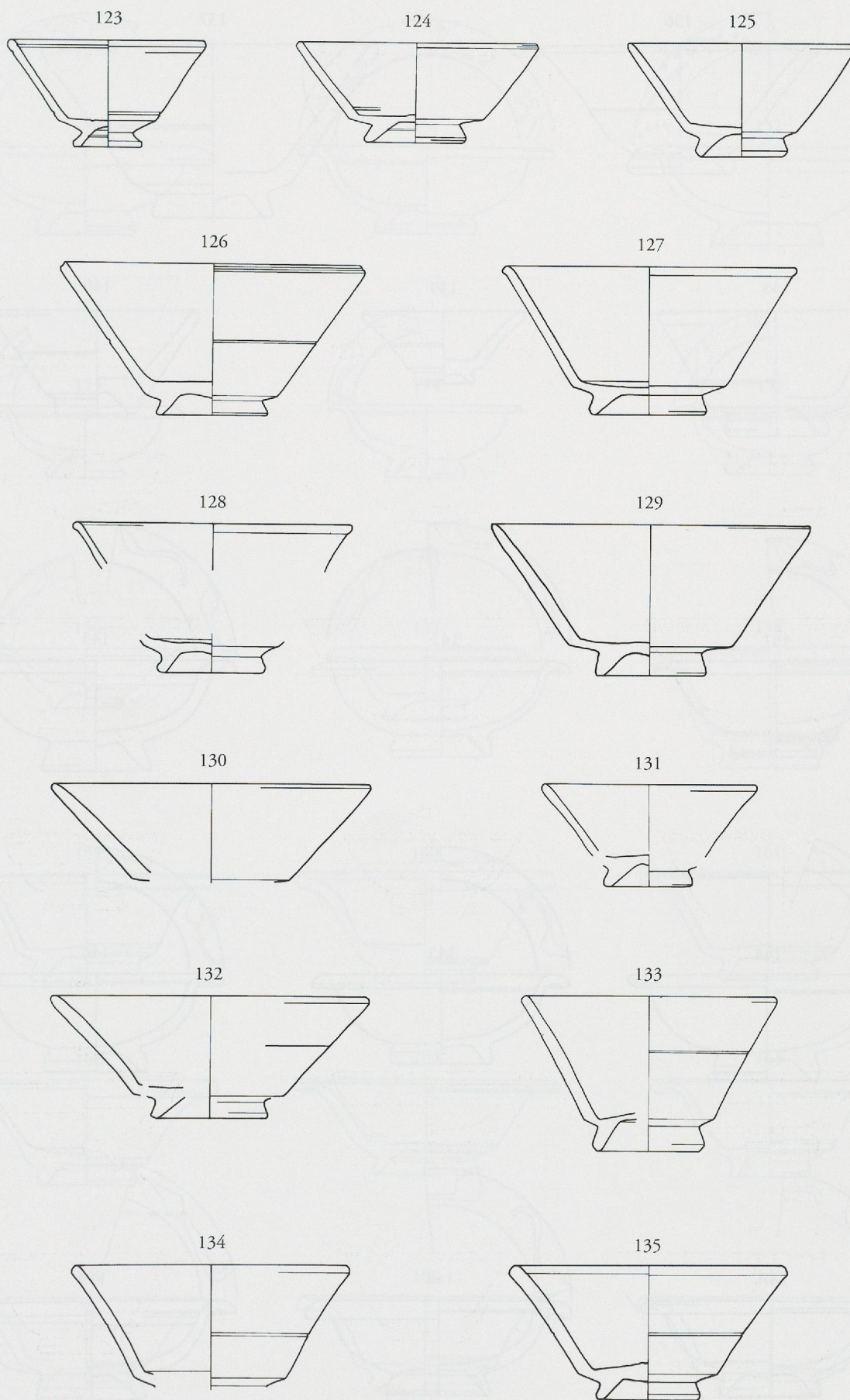

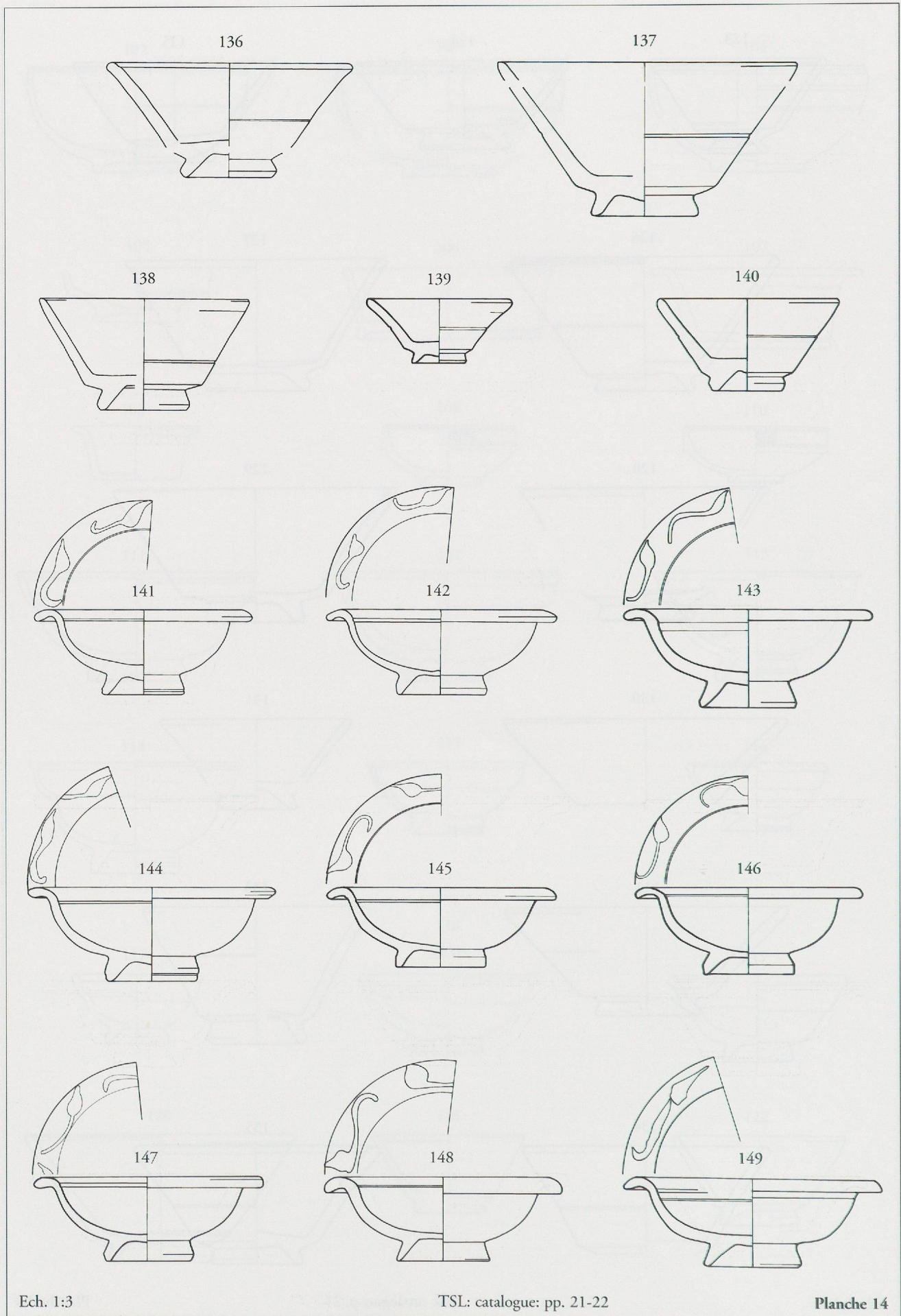

Ech. 1:3

TSL: catalogue: pp. 21-22

Planche 14

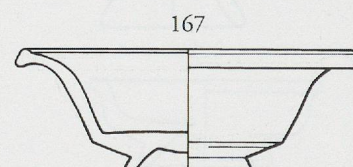
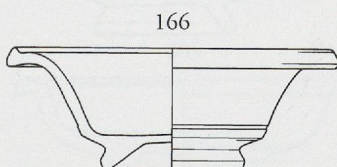
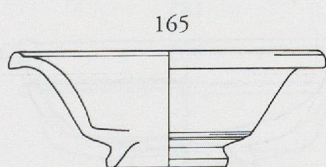
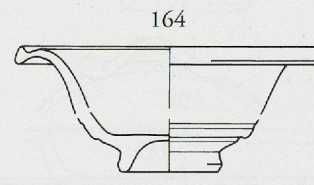
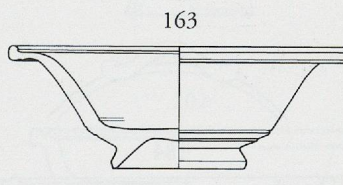
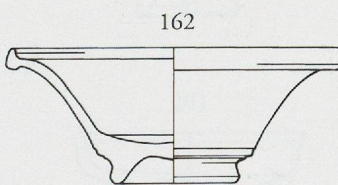
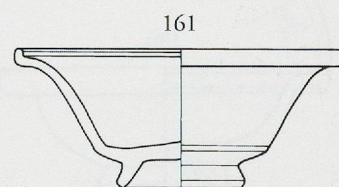
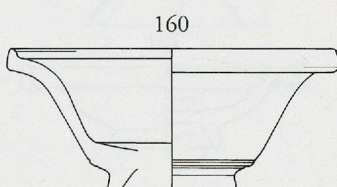
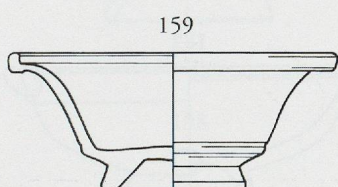
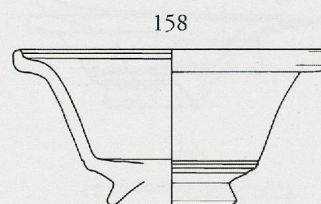
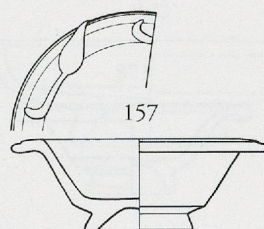
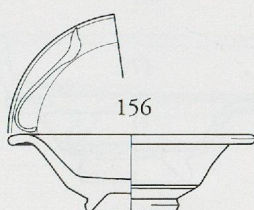
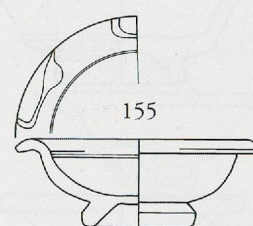
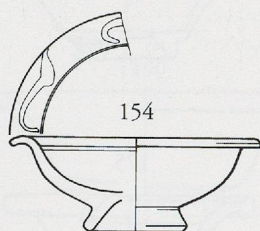
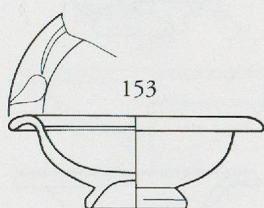
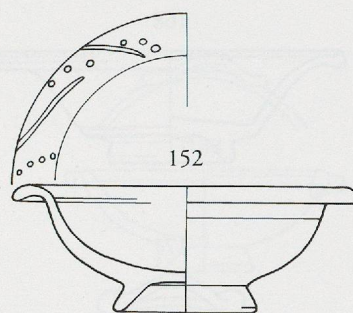
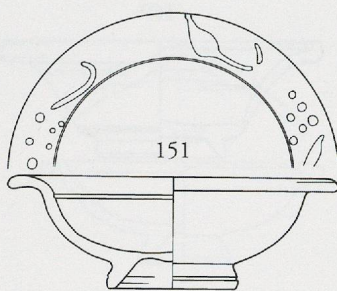
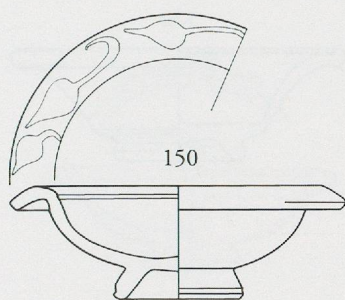

Ech. 1:3

TSL: catalogue: pp. 21-22

Planche 15

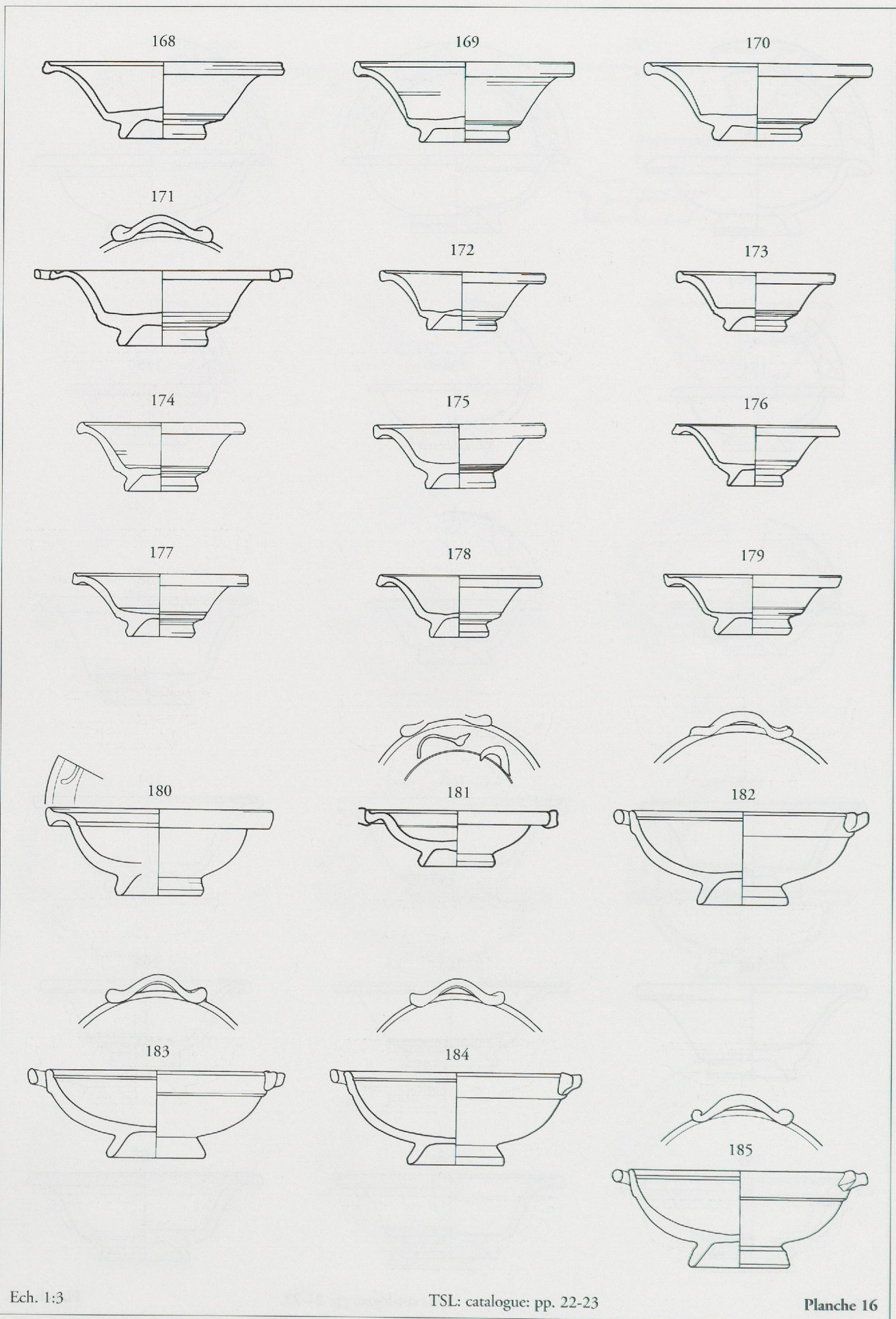

Ech. 1:3

TSL: catalogue: pp. 22-23

Planche 16

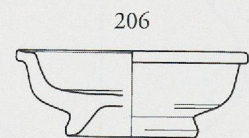
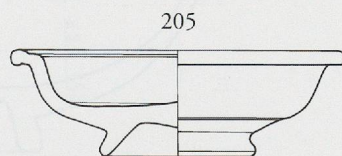
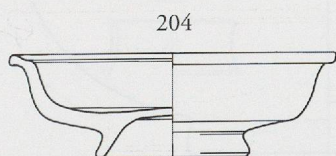
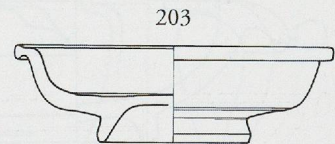
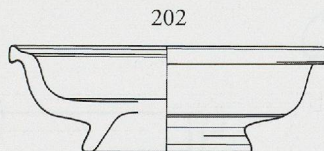
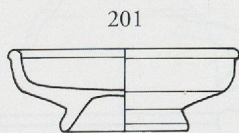
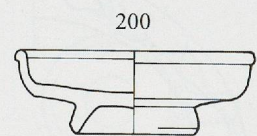
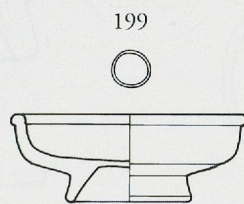
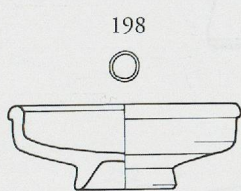
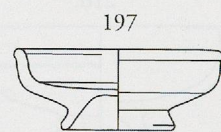
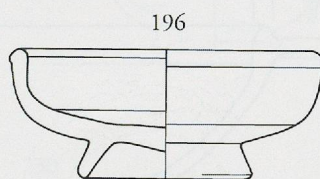
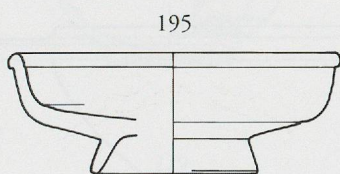
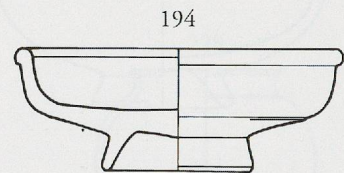
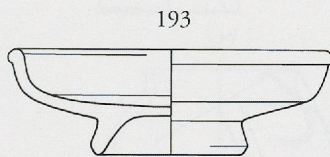
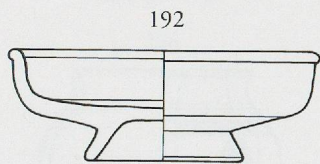
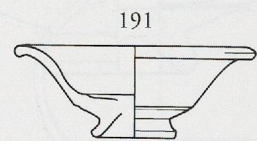
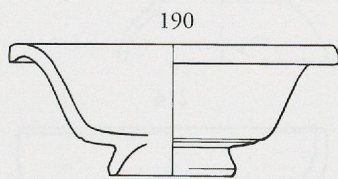
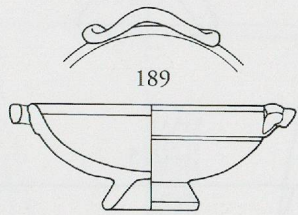
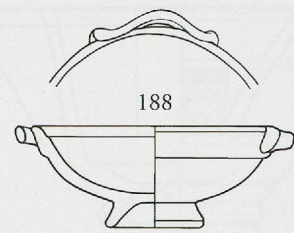
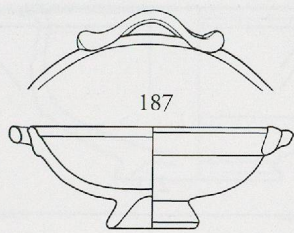
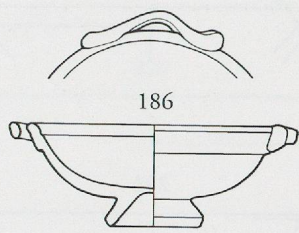

Ech. 1:3

TSL: catalogue: pp. 22-23

Planche 17

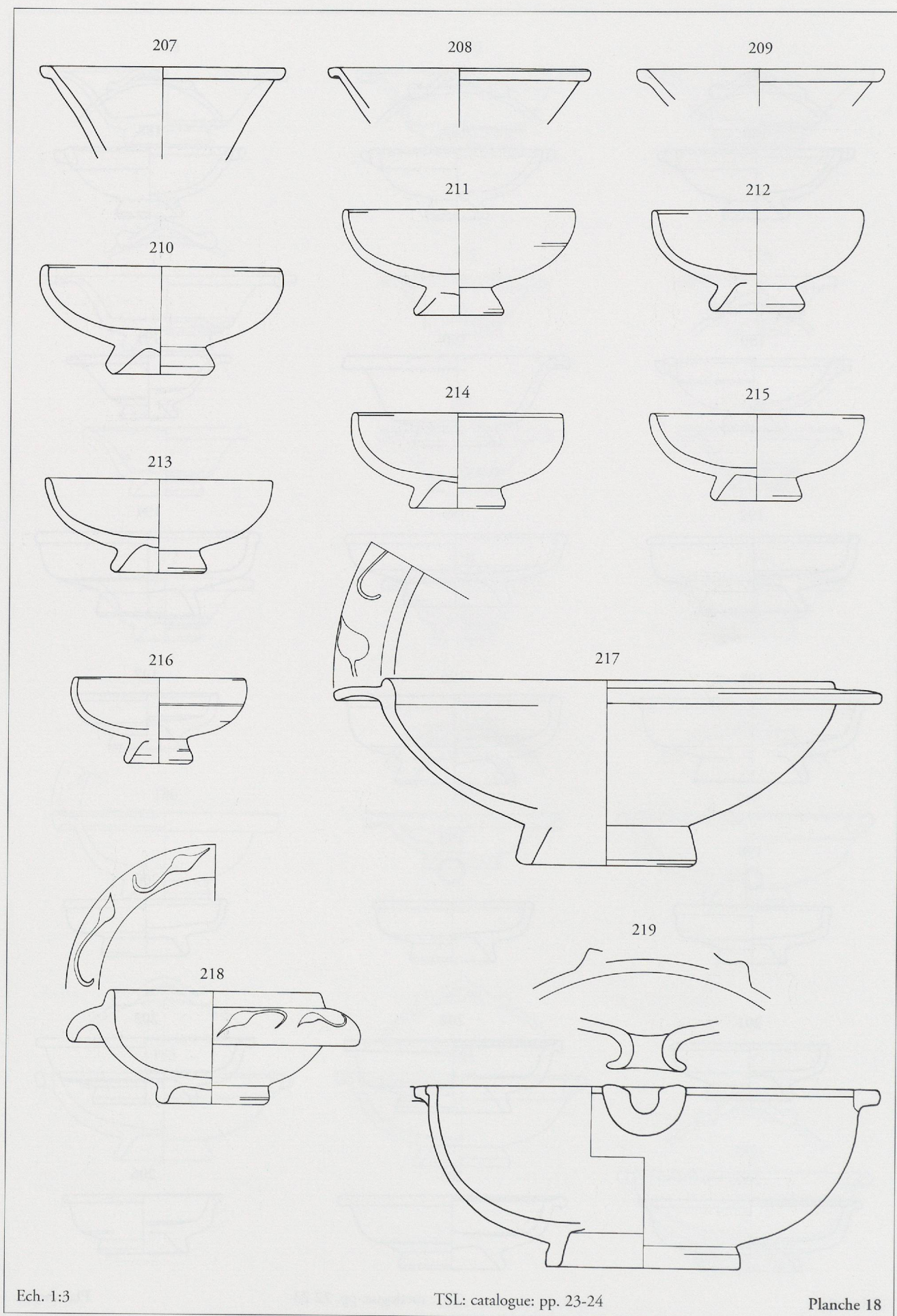

Ech. 1:3

TSL: catalogue: pp. 23-24

Planche 18

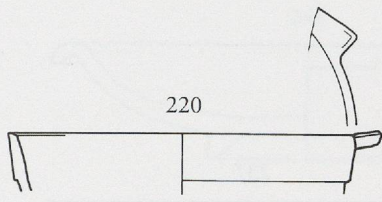

220

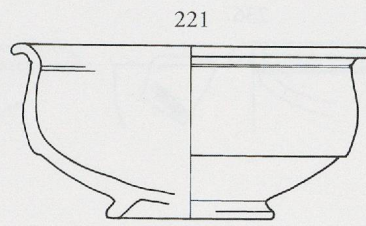

221

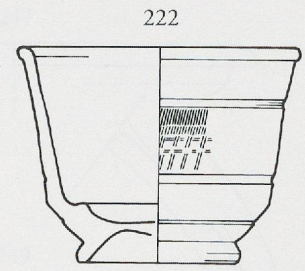

222

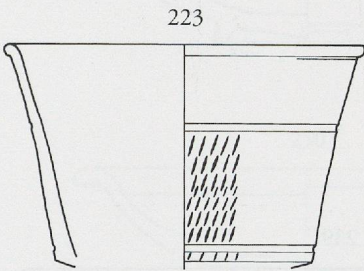

223

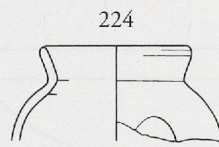

224

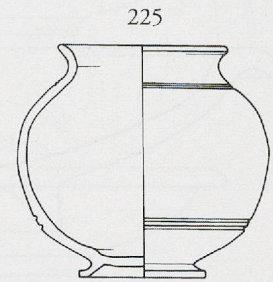

225

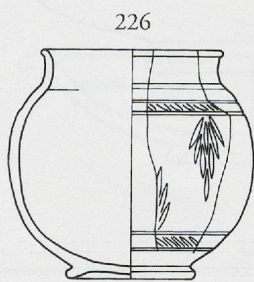

226

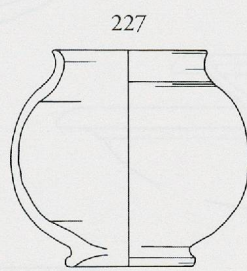

227

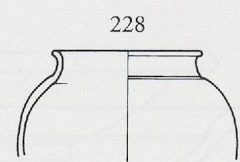

228

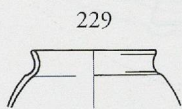

229

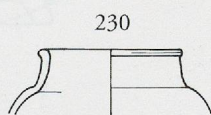

230

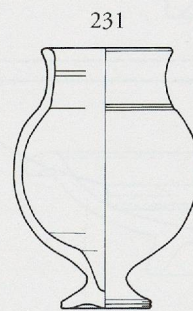

231

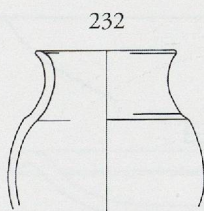

232

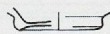

233

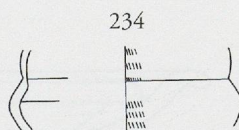

234

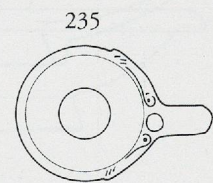

235

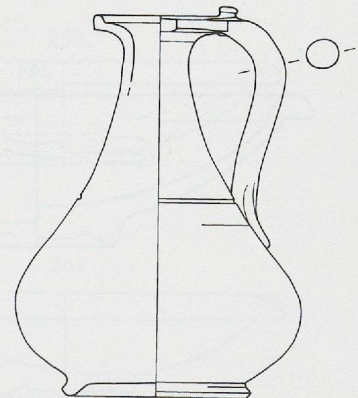

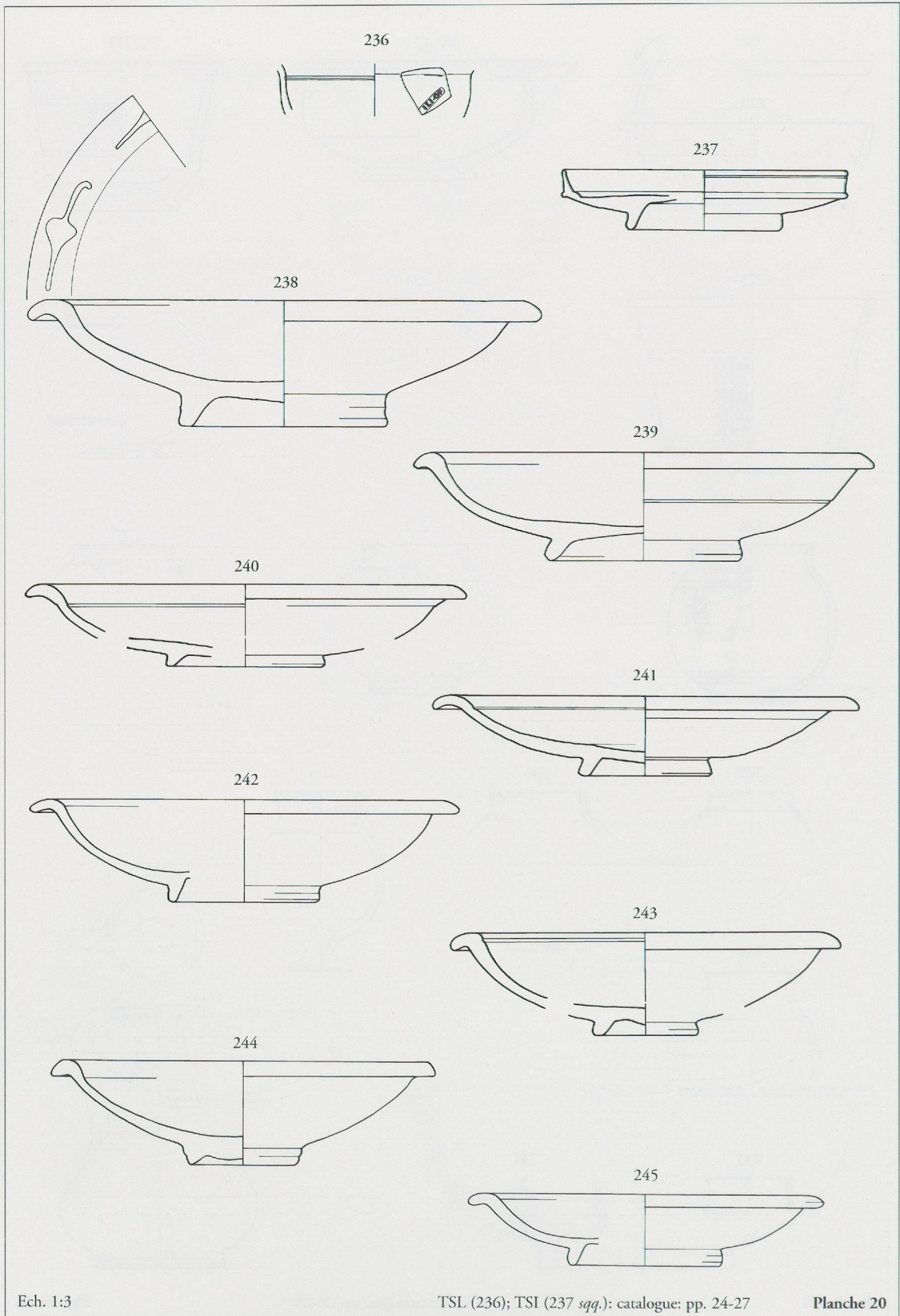

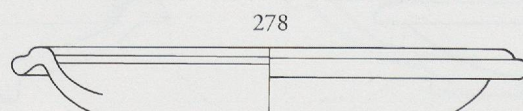
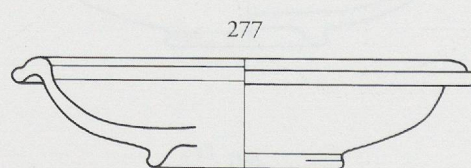
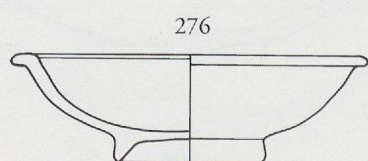
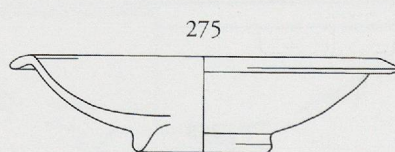
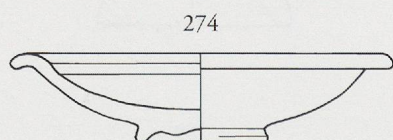
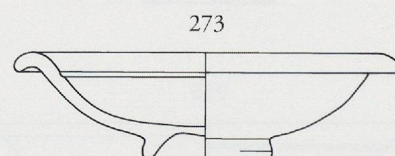
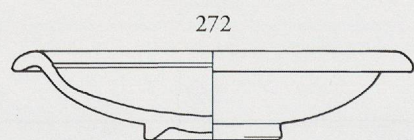
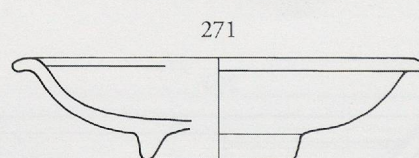
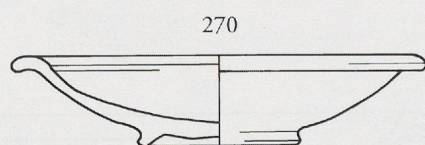
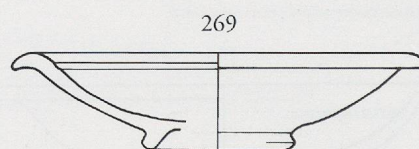
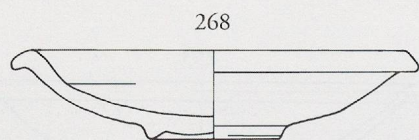
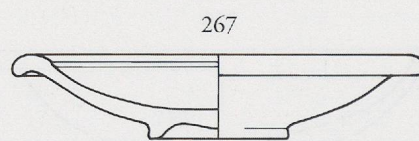
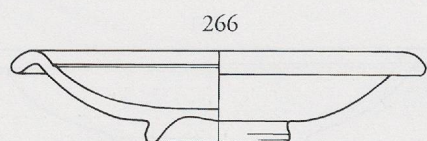
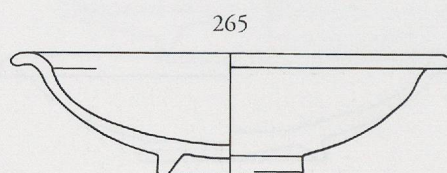
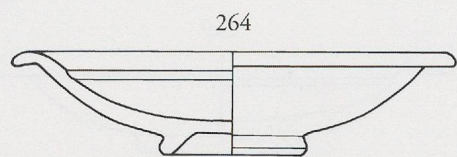
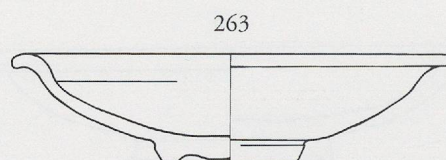
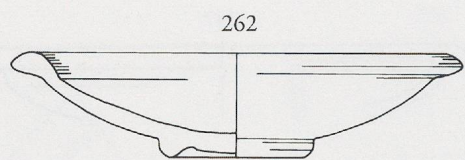

Ech. 1:3

TSI: catalogue: pp. 27-28

Planche 22

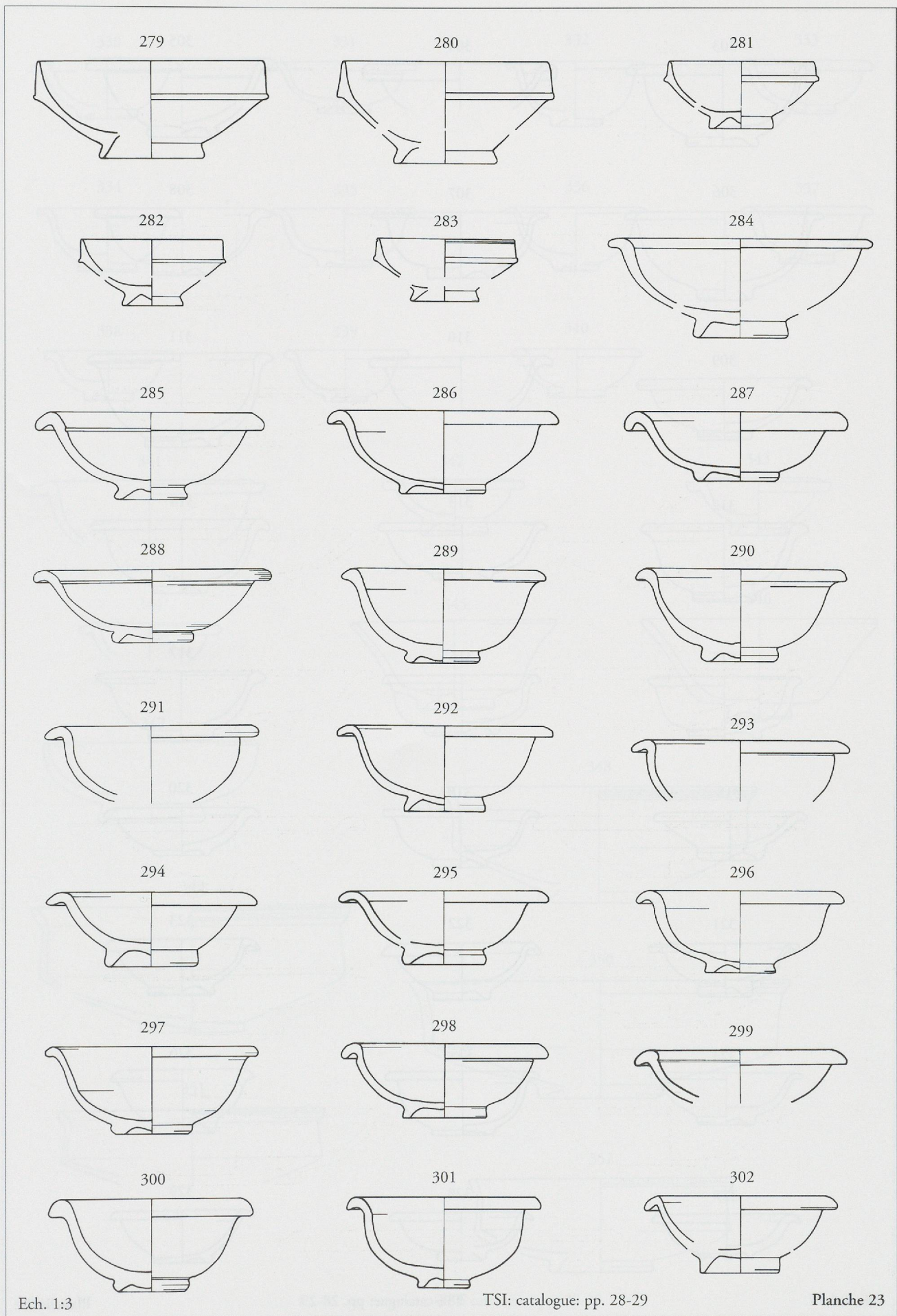

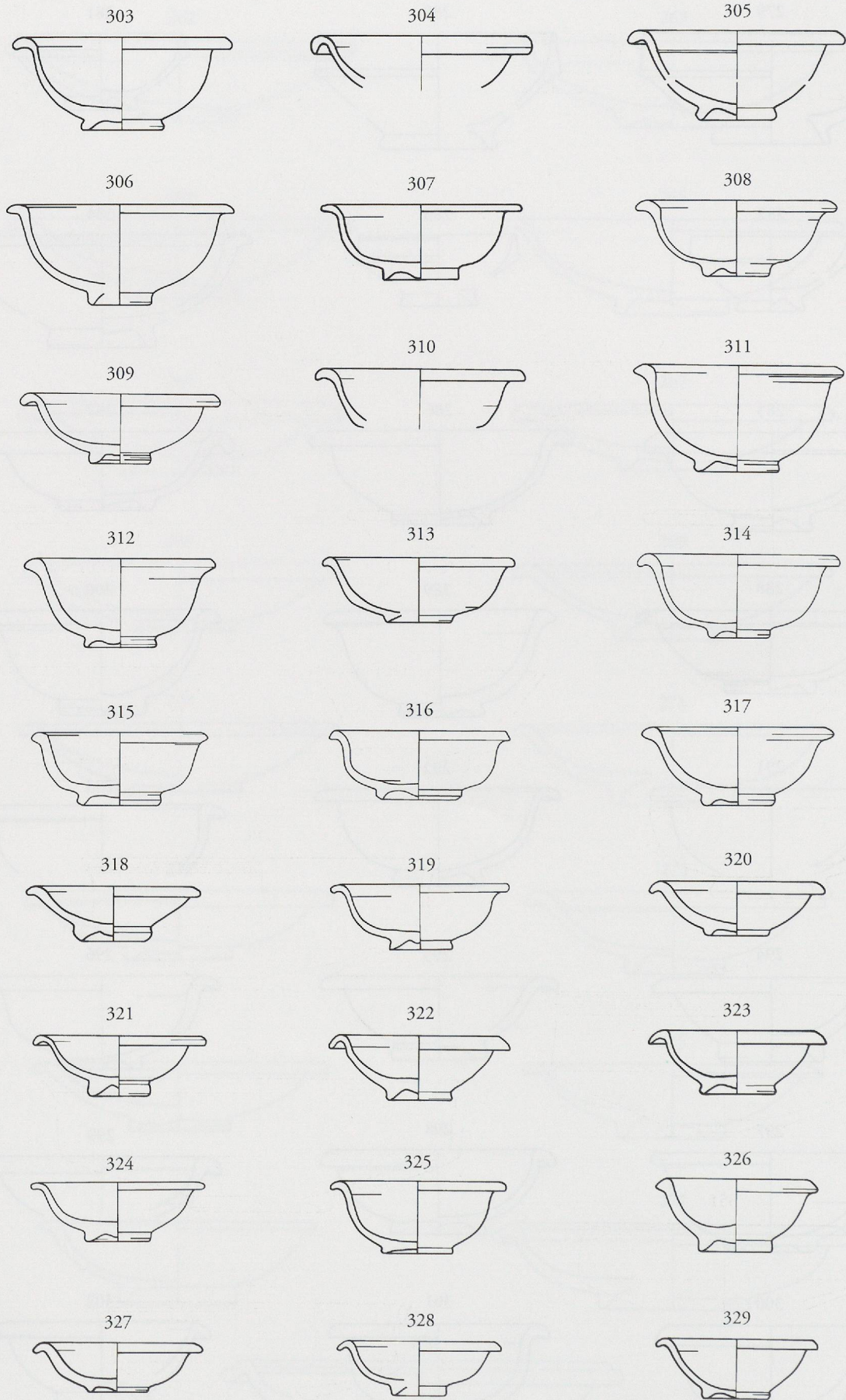

Ech. 1:3

TSI: catalogue: pp. 28-29

Planche 24

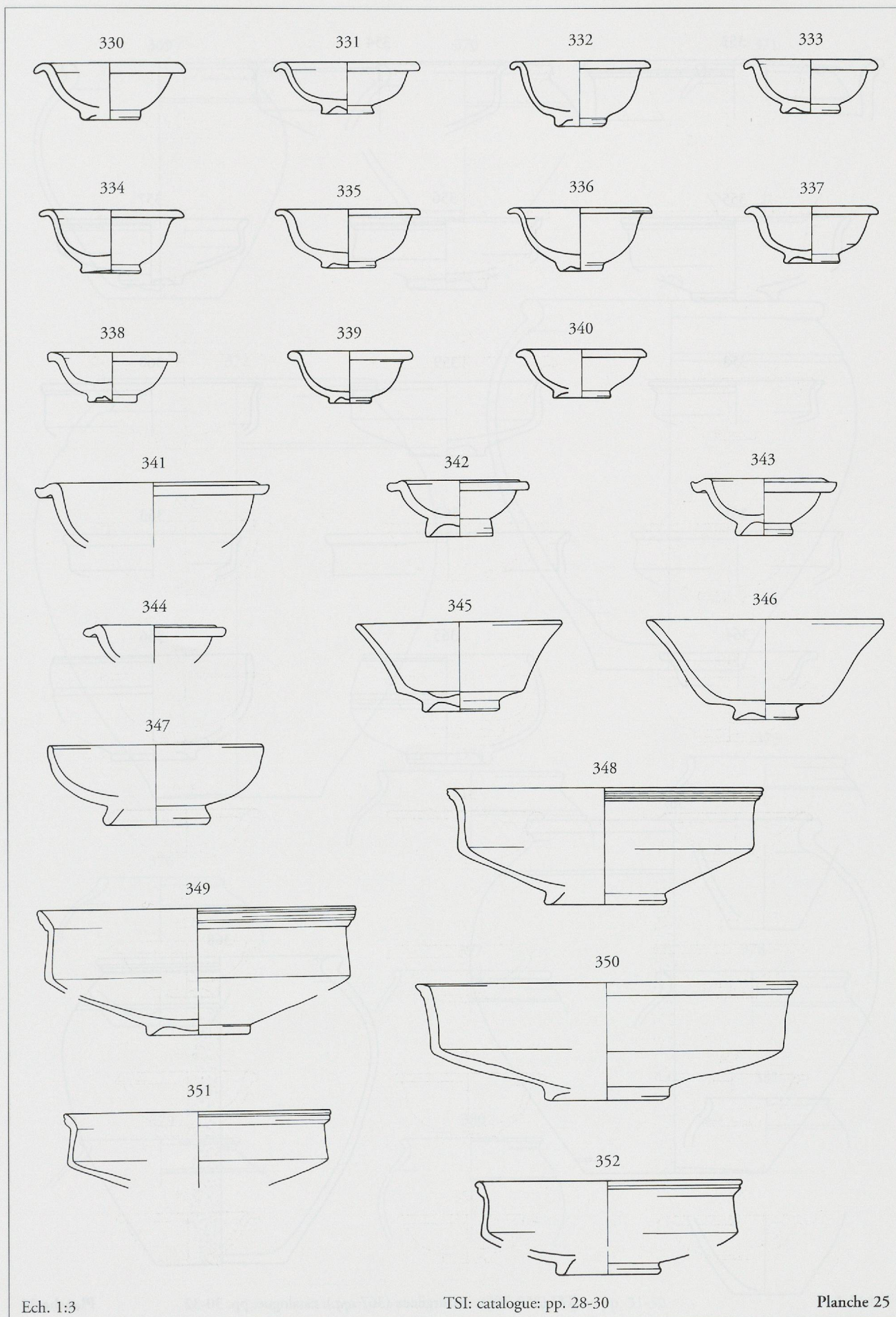

Ech. 1:3

TSI: catalogue: pp. 28-30

Planche 25

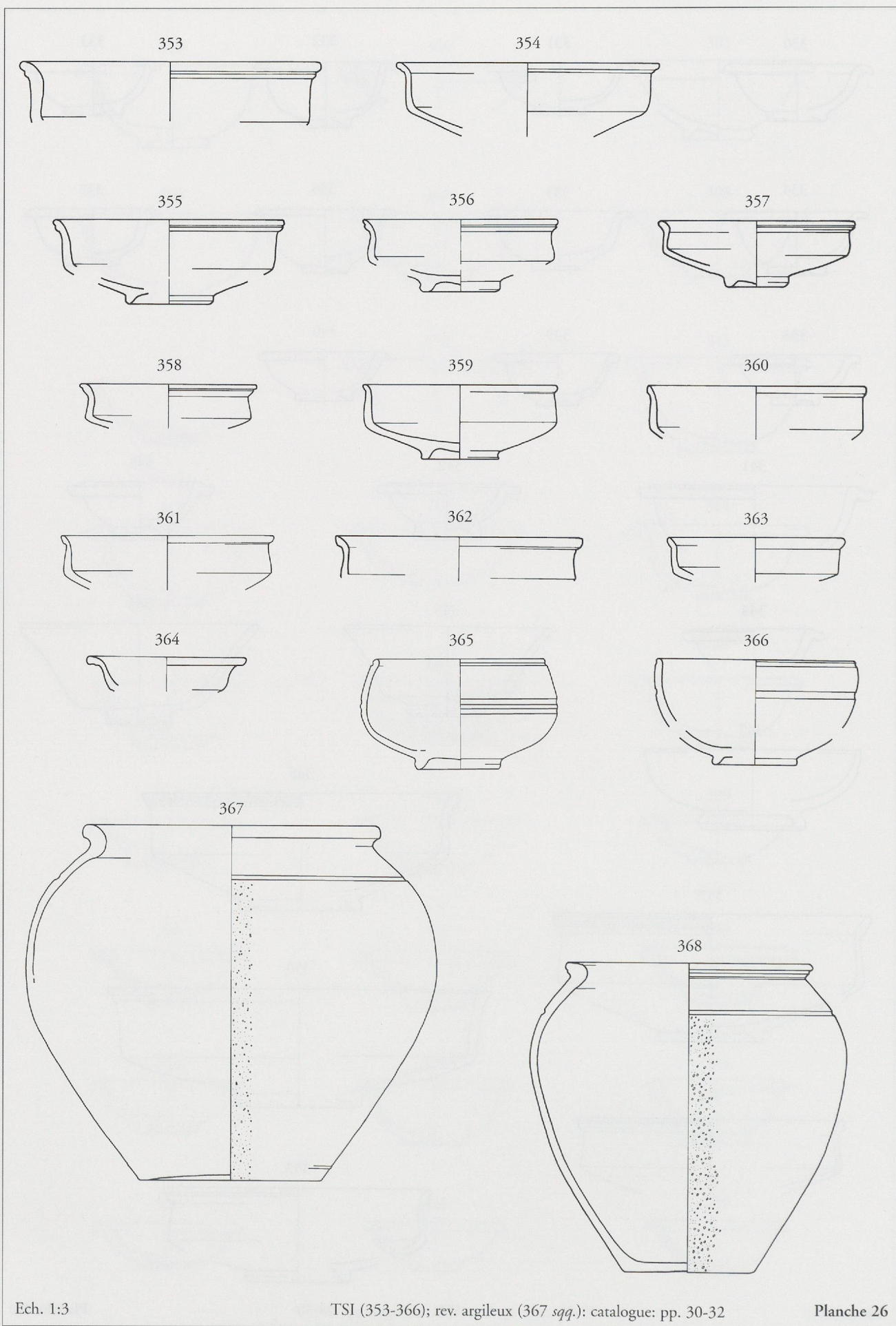

Ech. 1:3

TSI (353-366); rev. argileux (367 *sqq.*); catalogue: pp. 30-32

Planche 26

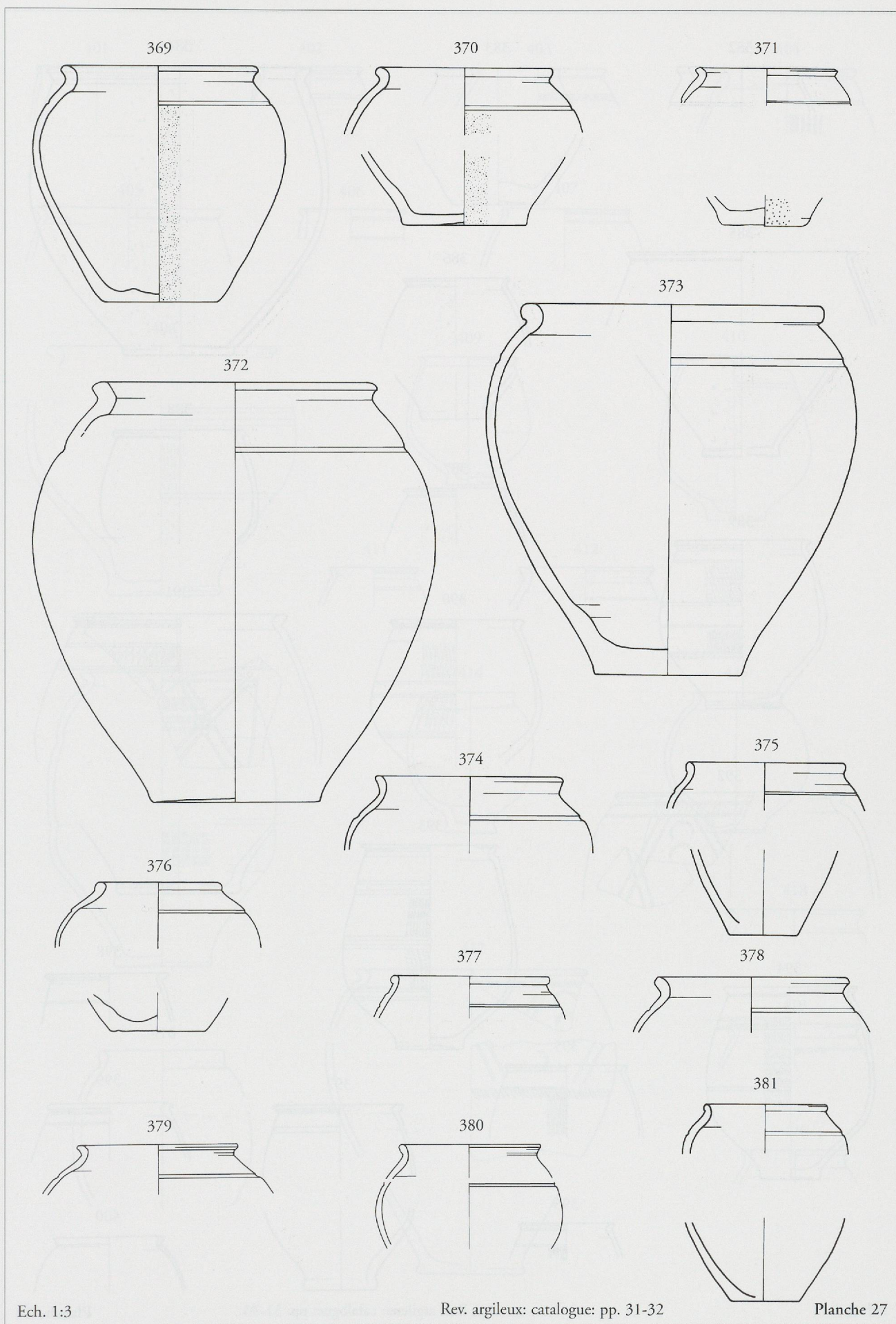

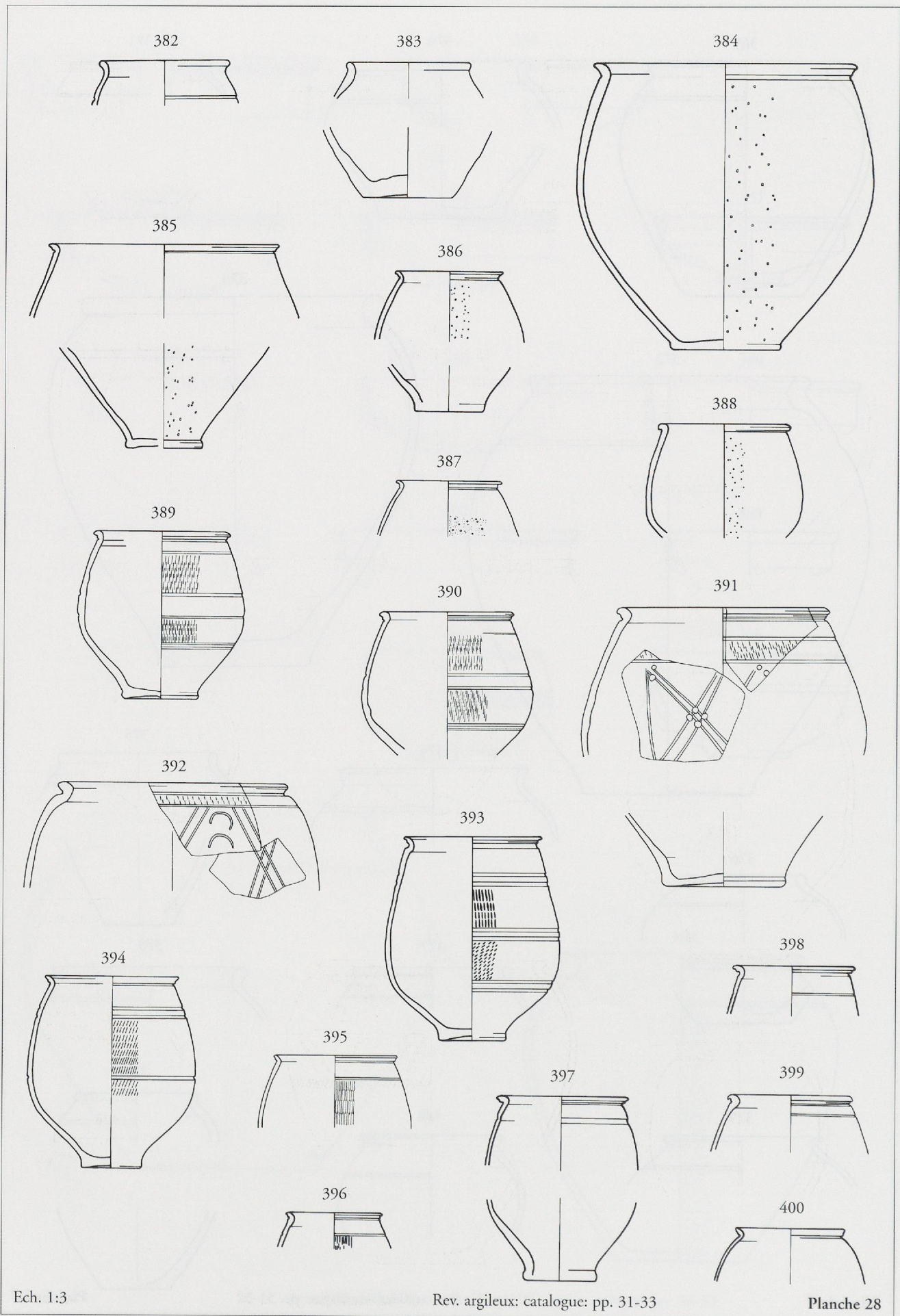

Ech. 1:3

Rev. argileux: catalogue: pp. 31-33

Planche 28

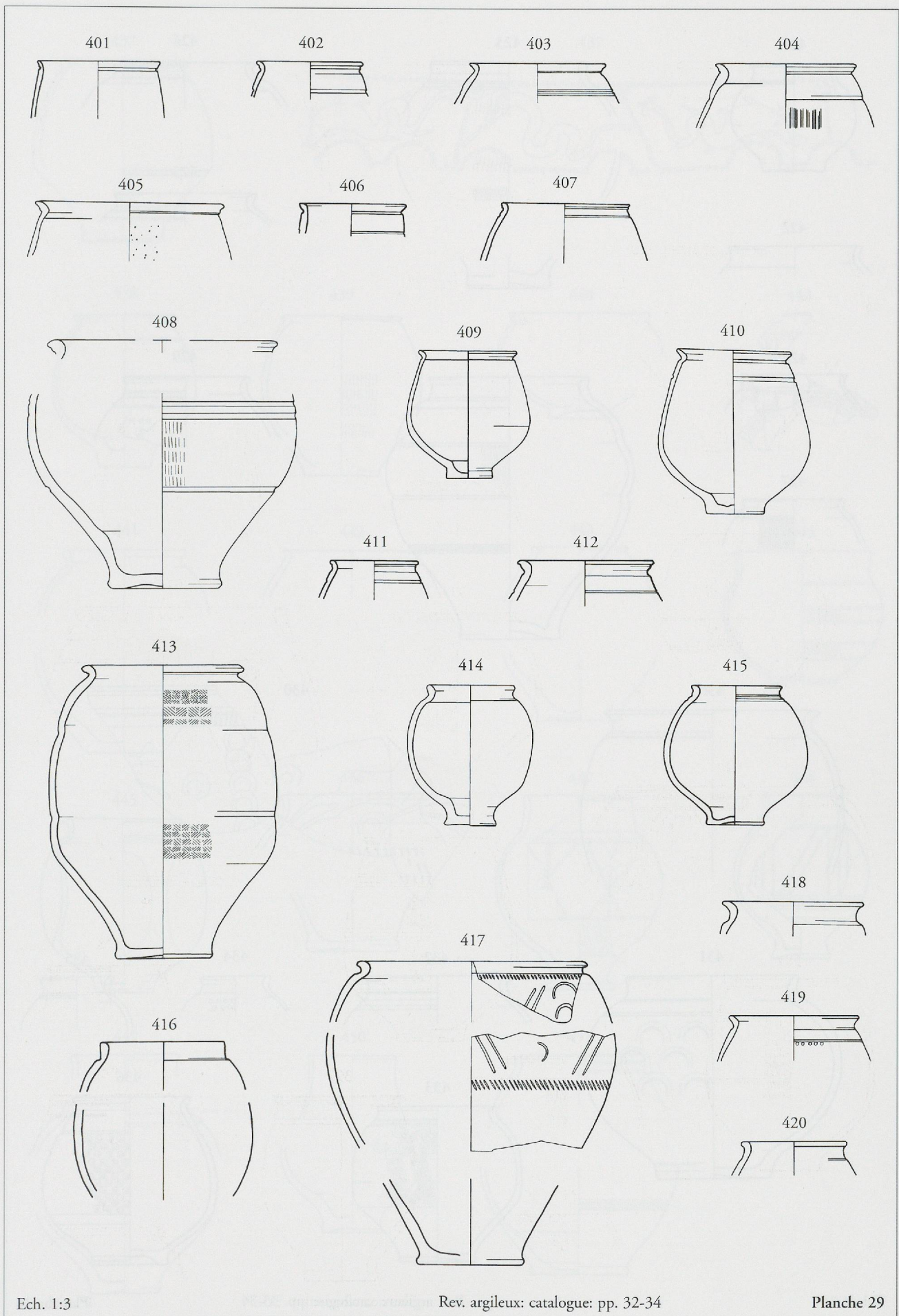

Ech. 1:3

Rev. argileux: catalogue: pp. 32-34

Planche 29

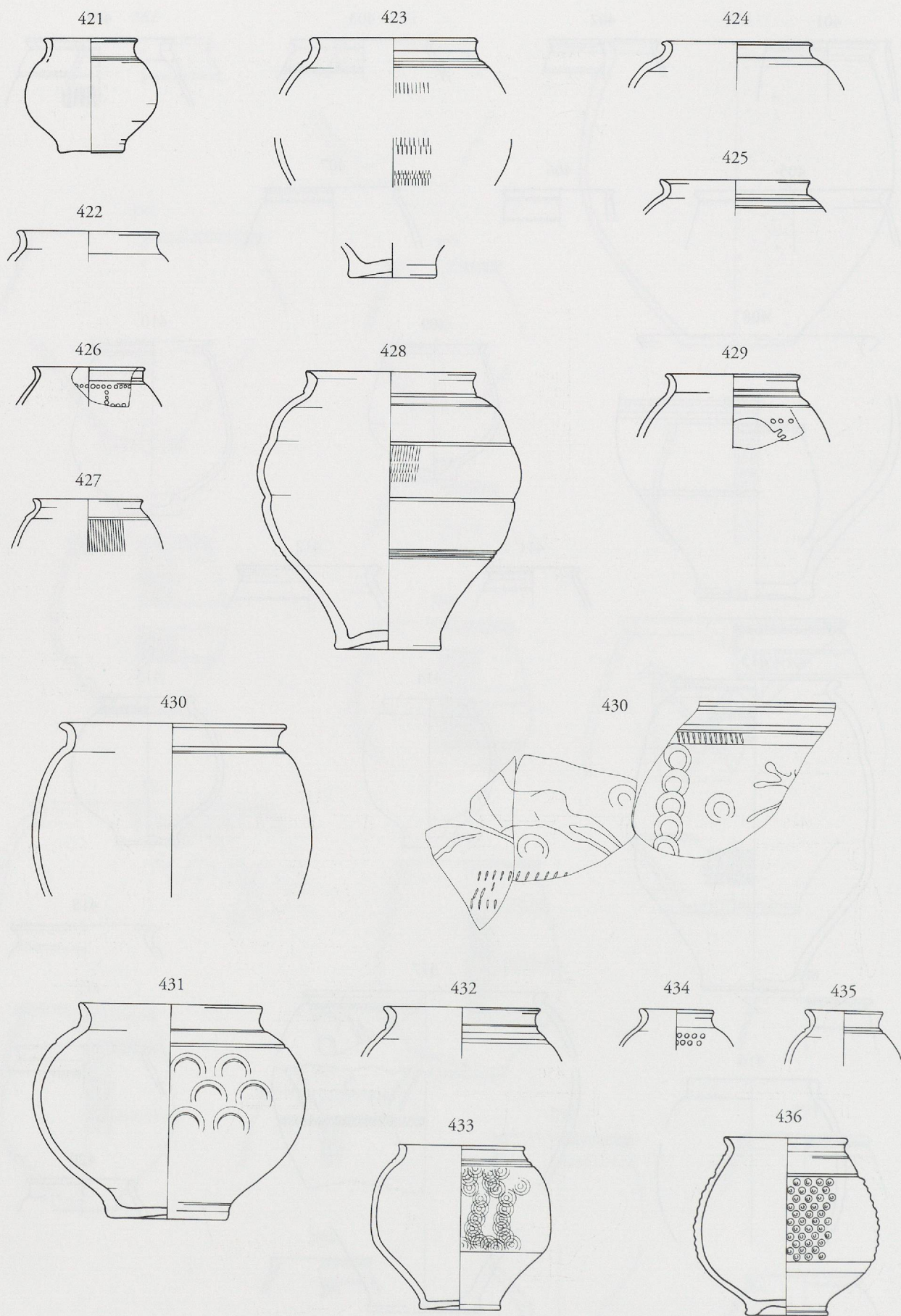

Ech. 1:3

Rev. argileux: catalogue: pp. 33-34

Planche 30

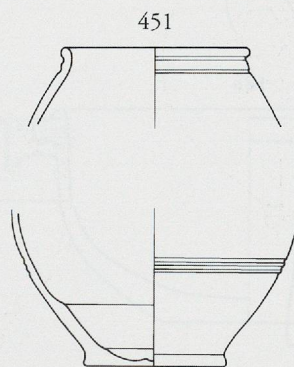
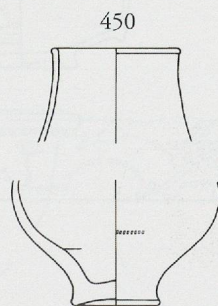
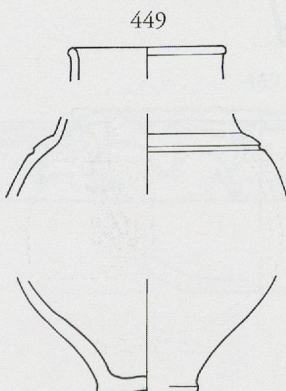
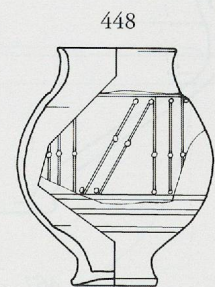
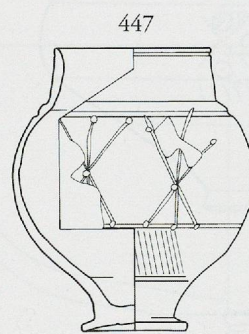
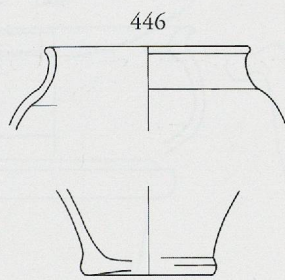
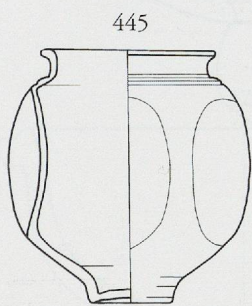
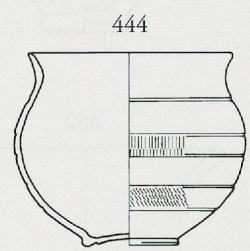
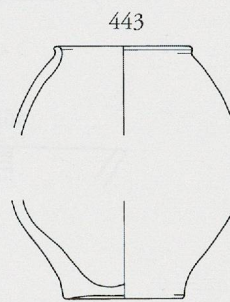
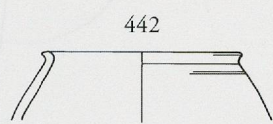
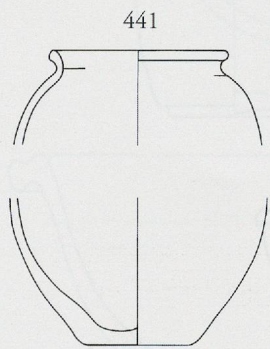
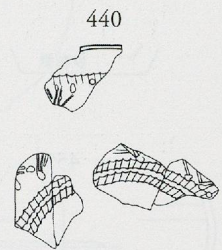
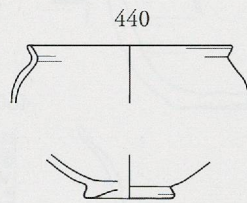
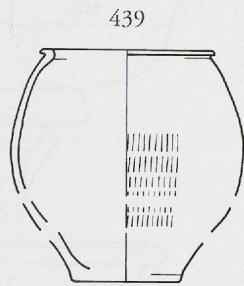
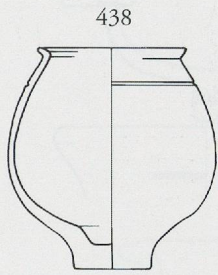
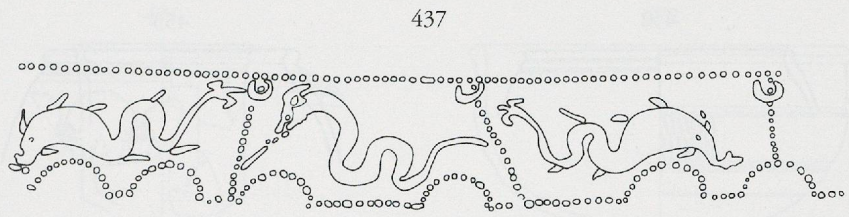
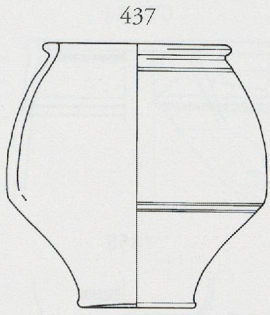

Ech. 1:3

Rev. argileux: catalogue: pp. 33-35

Planche 31

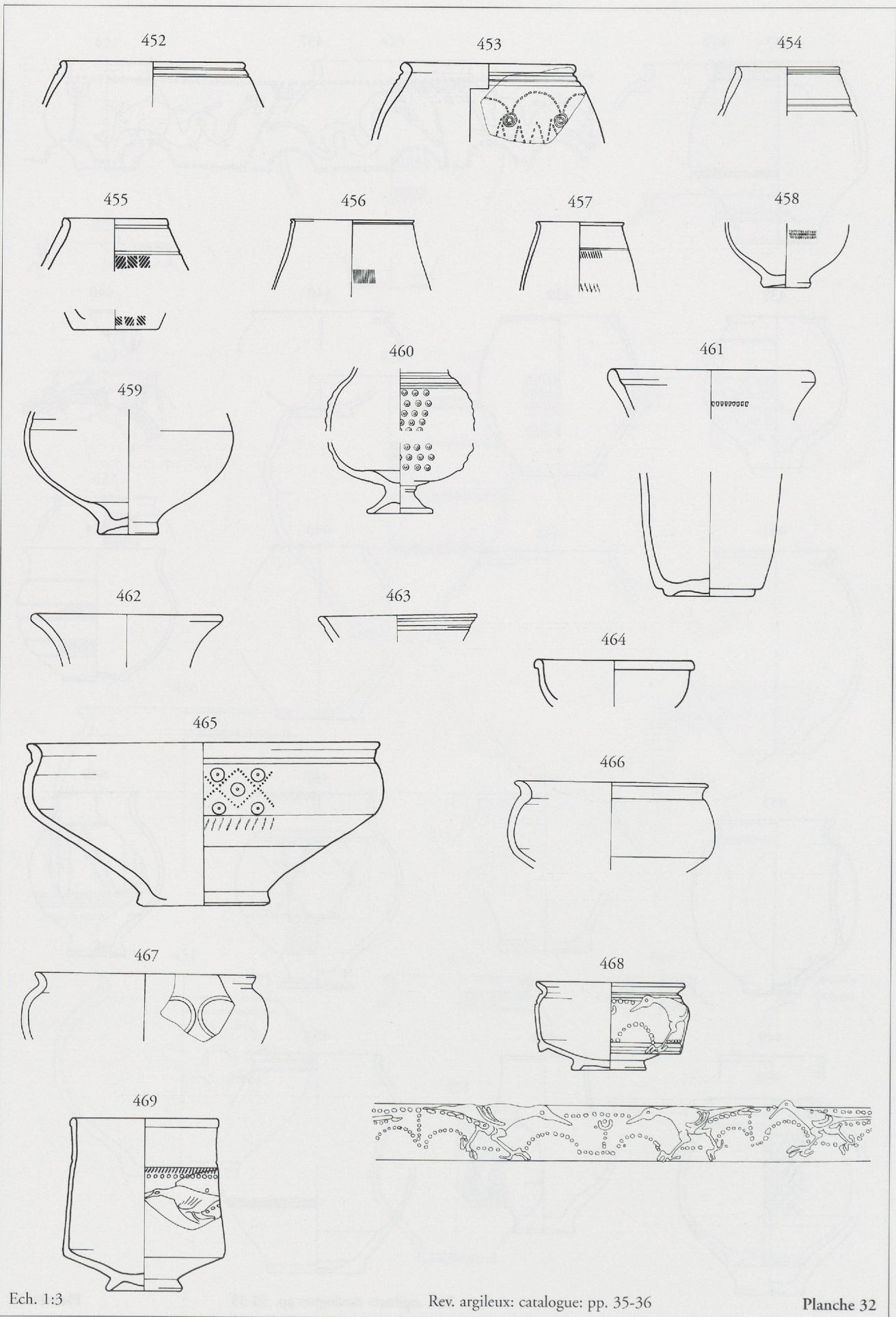

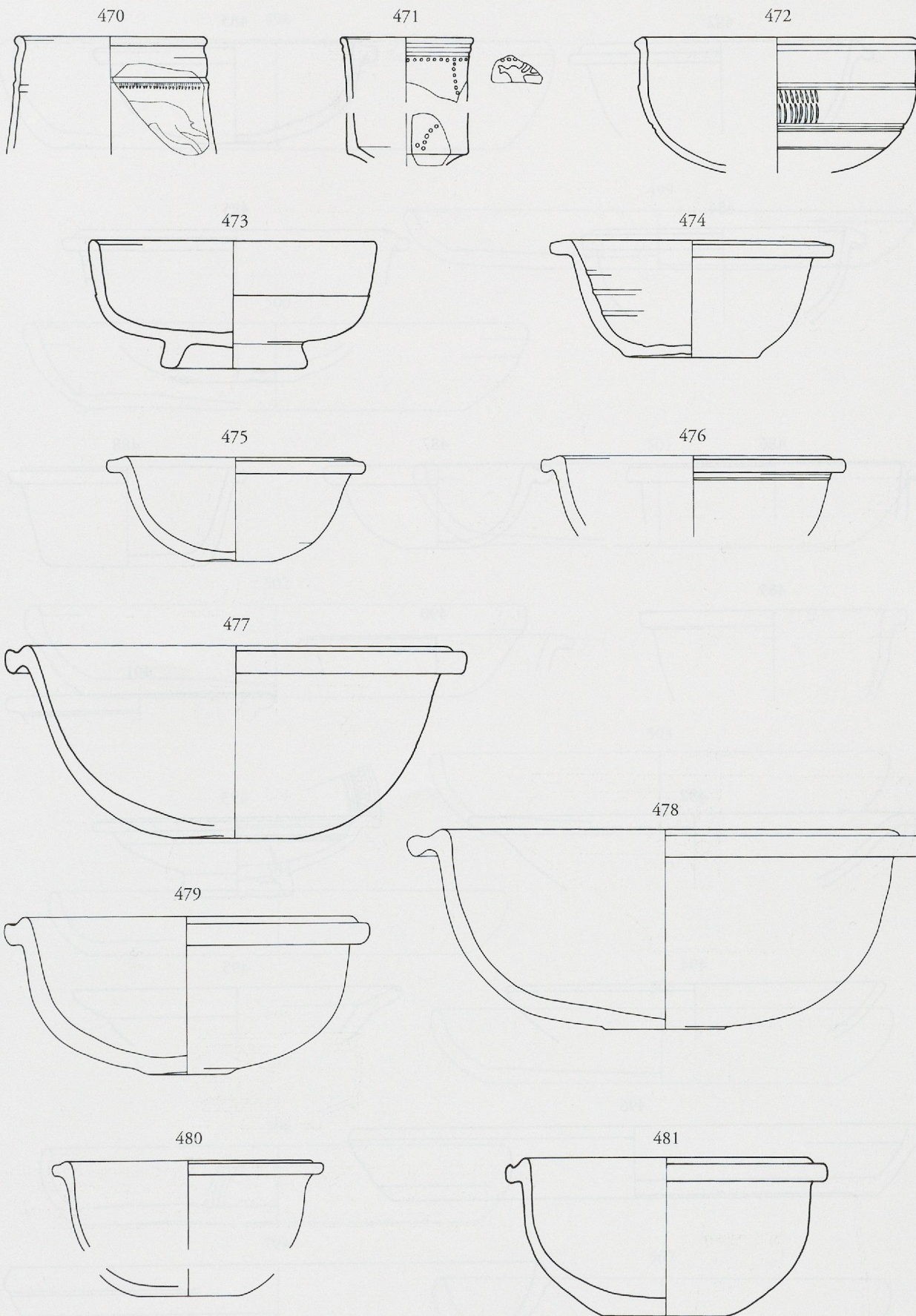

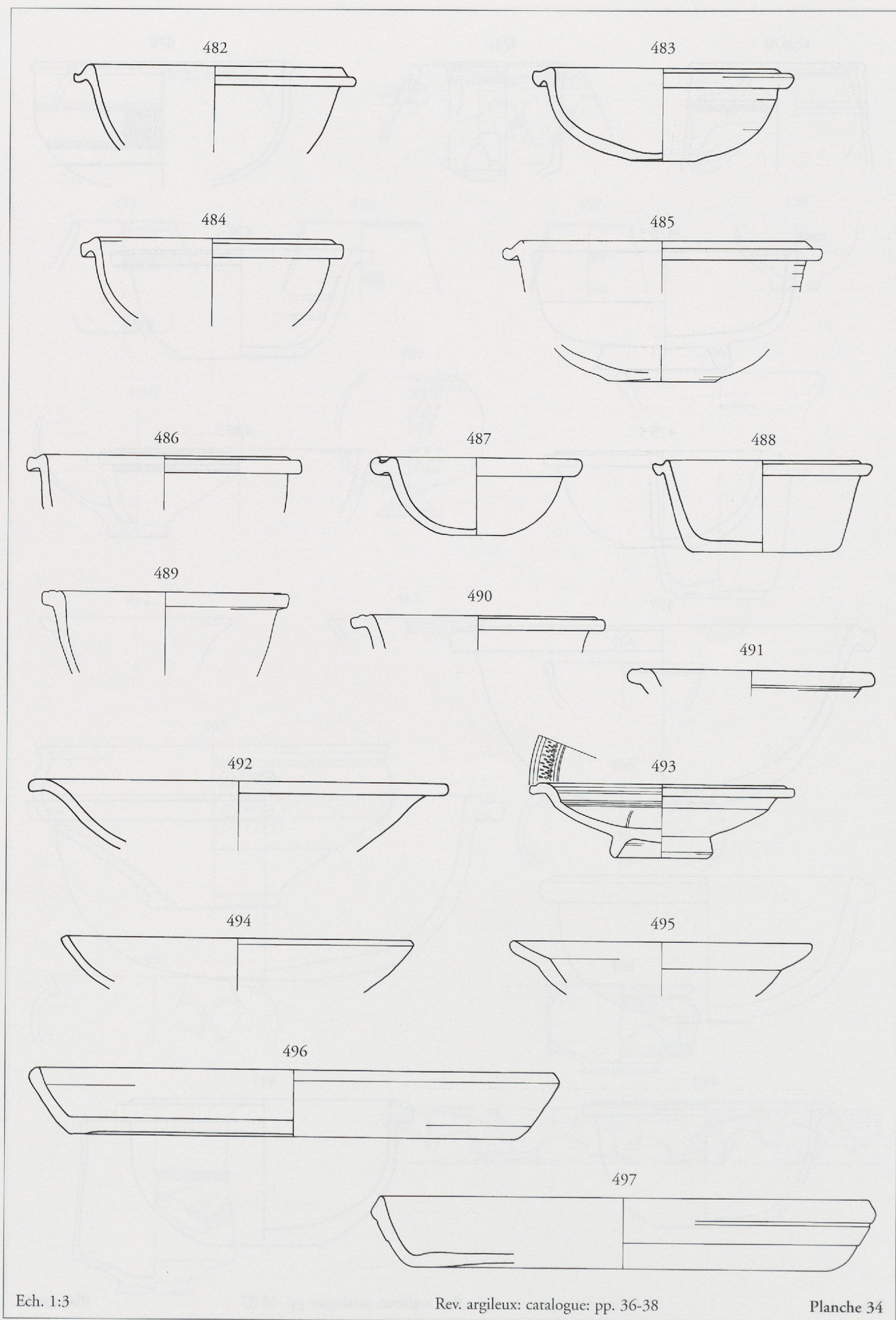

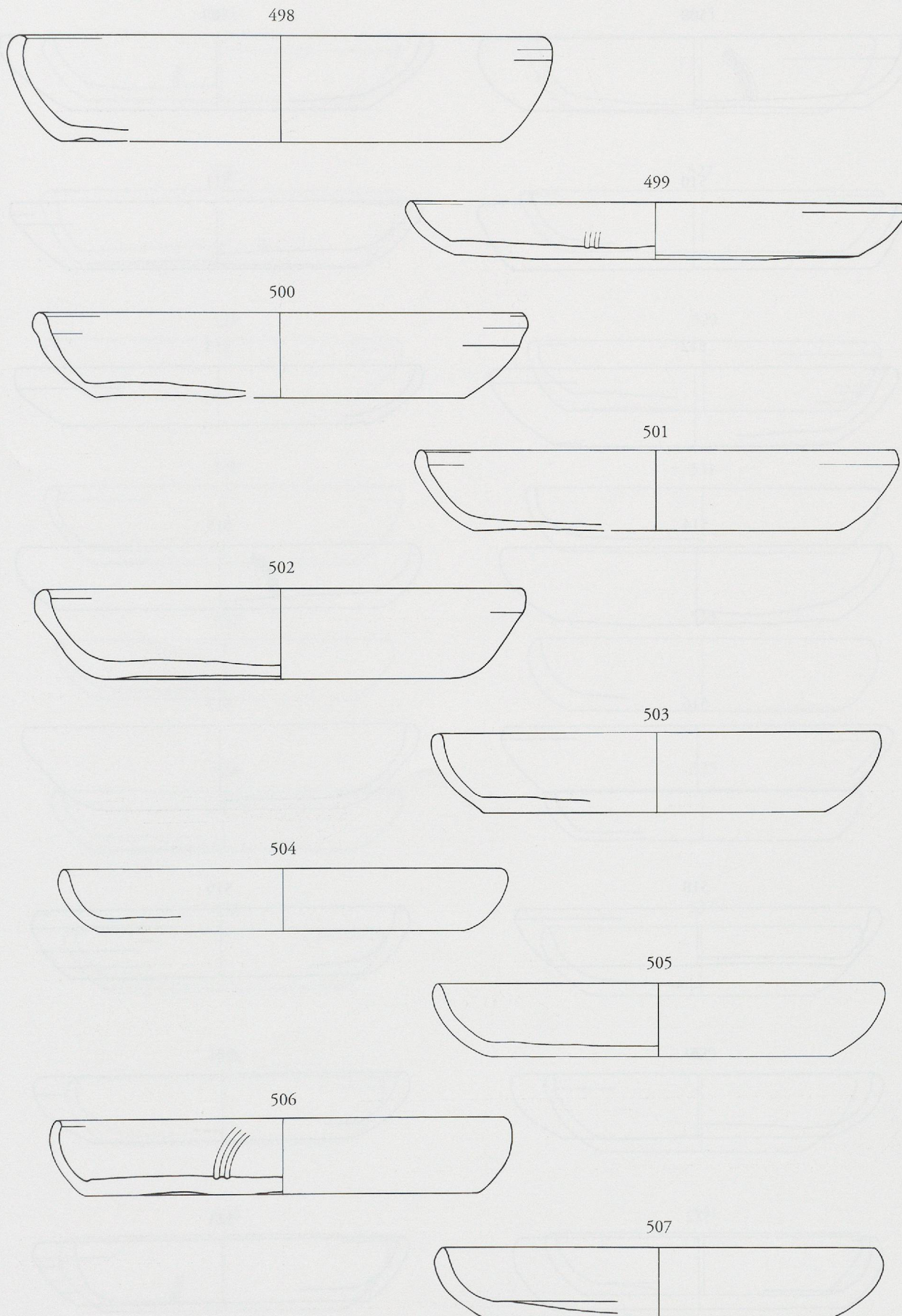

Ech. 1:3

Rev. argileux: catalogue: pp. 37-38

Planche 35

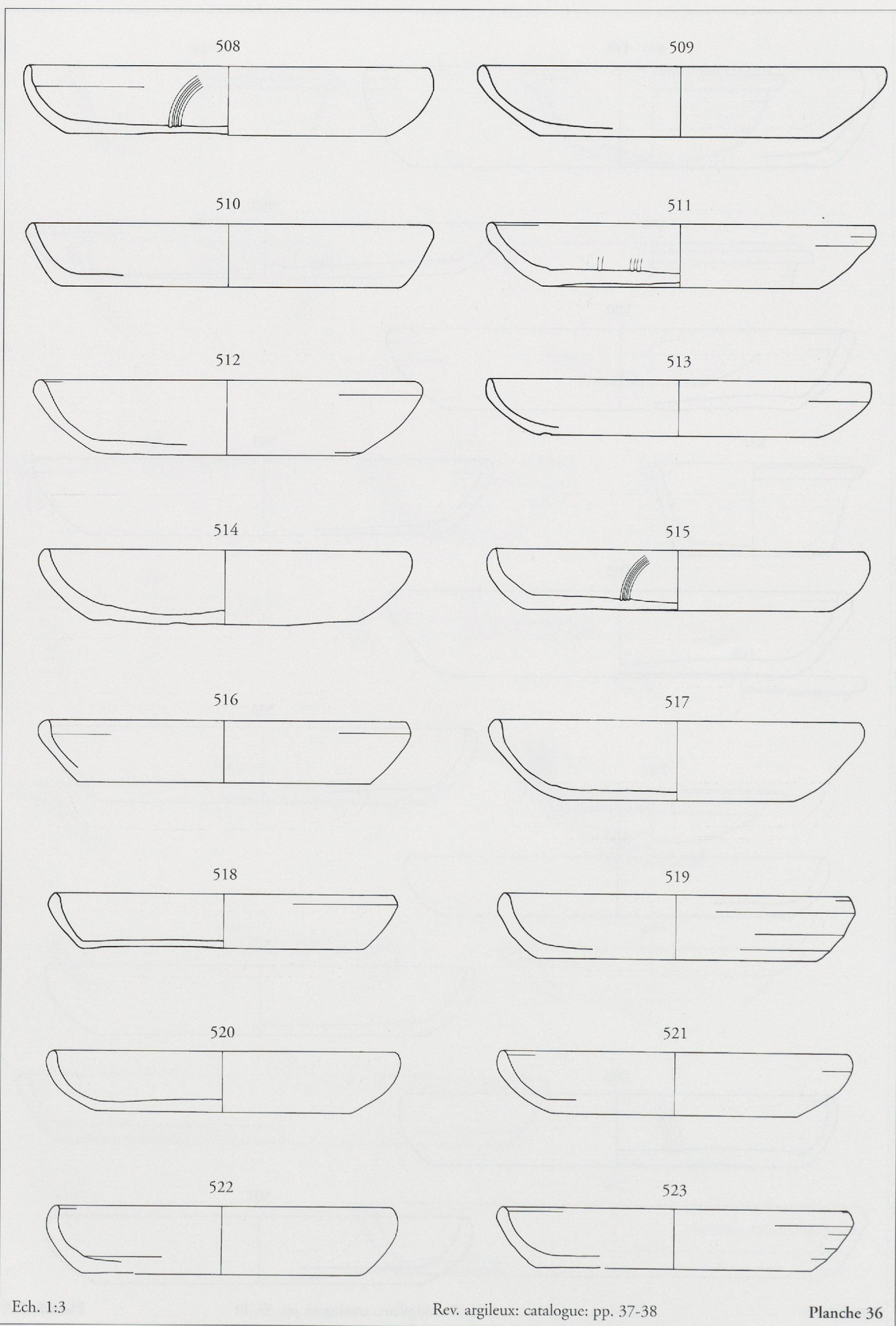

Ech. 1:3

Rev. argileux: catalogue: pp. 37-38

Planche 36

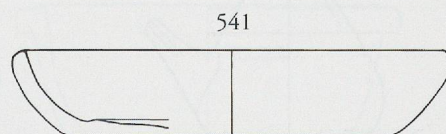
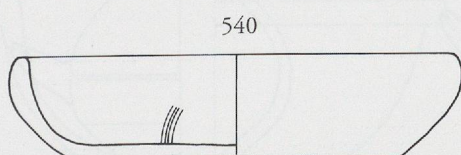
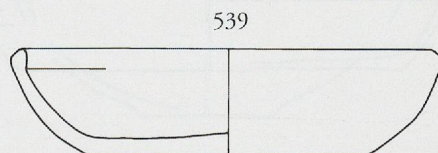
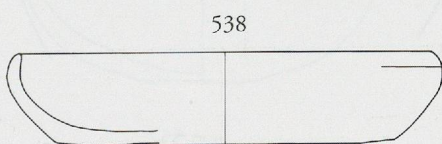
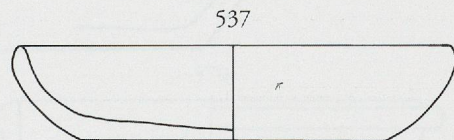
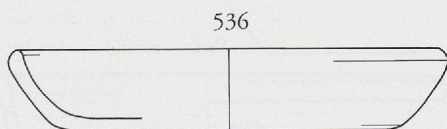
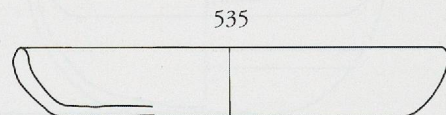
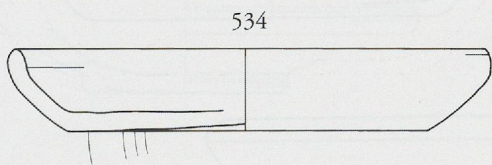
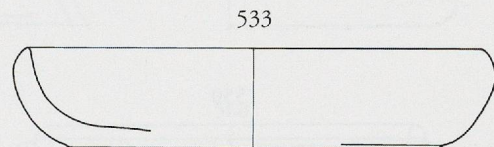
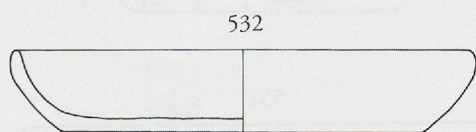
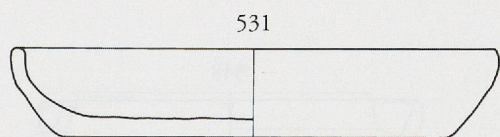
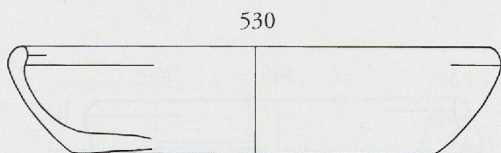
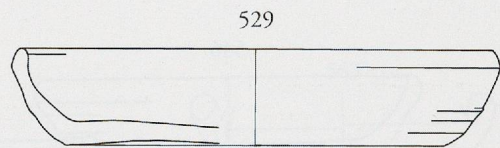
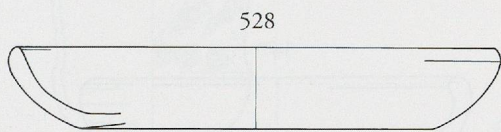
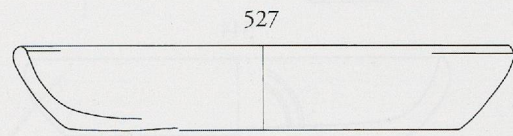
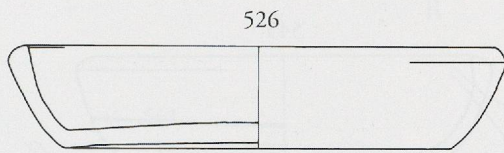
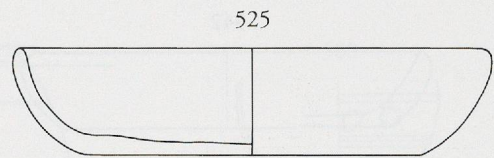
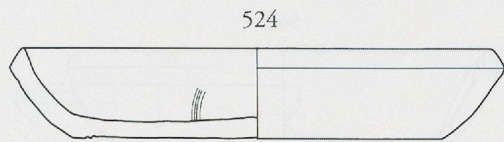

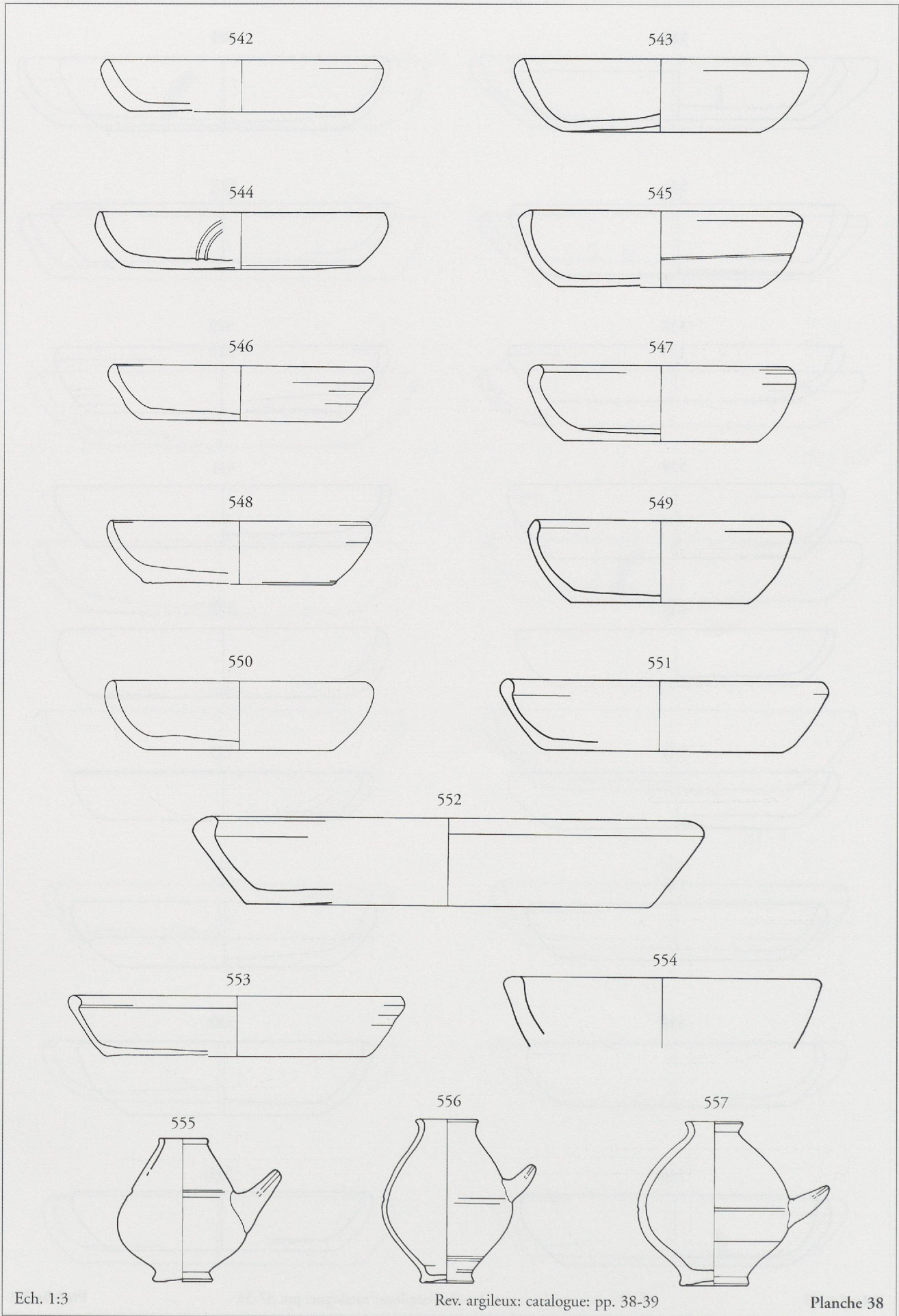

Ech. 1:3

Rev. argileux: catalogue: pp. 38-39

Planche 38

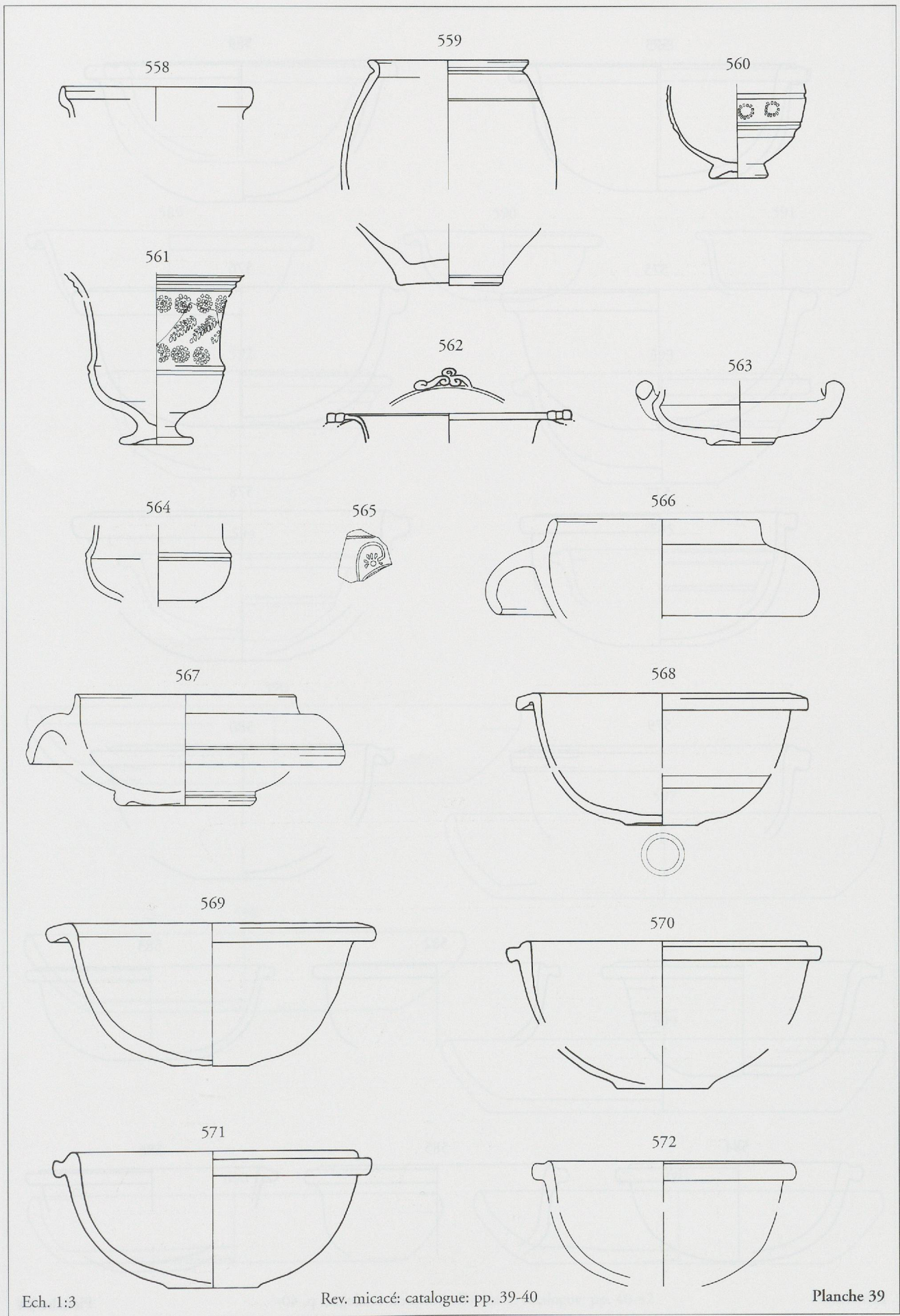

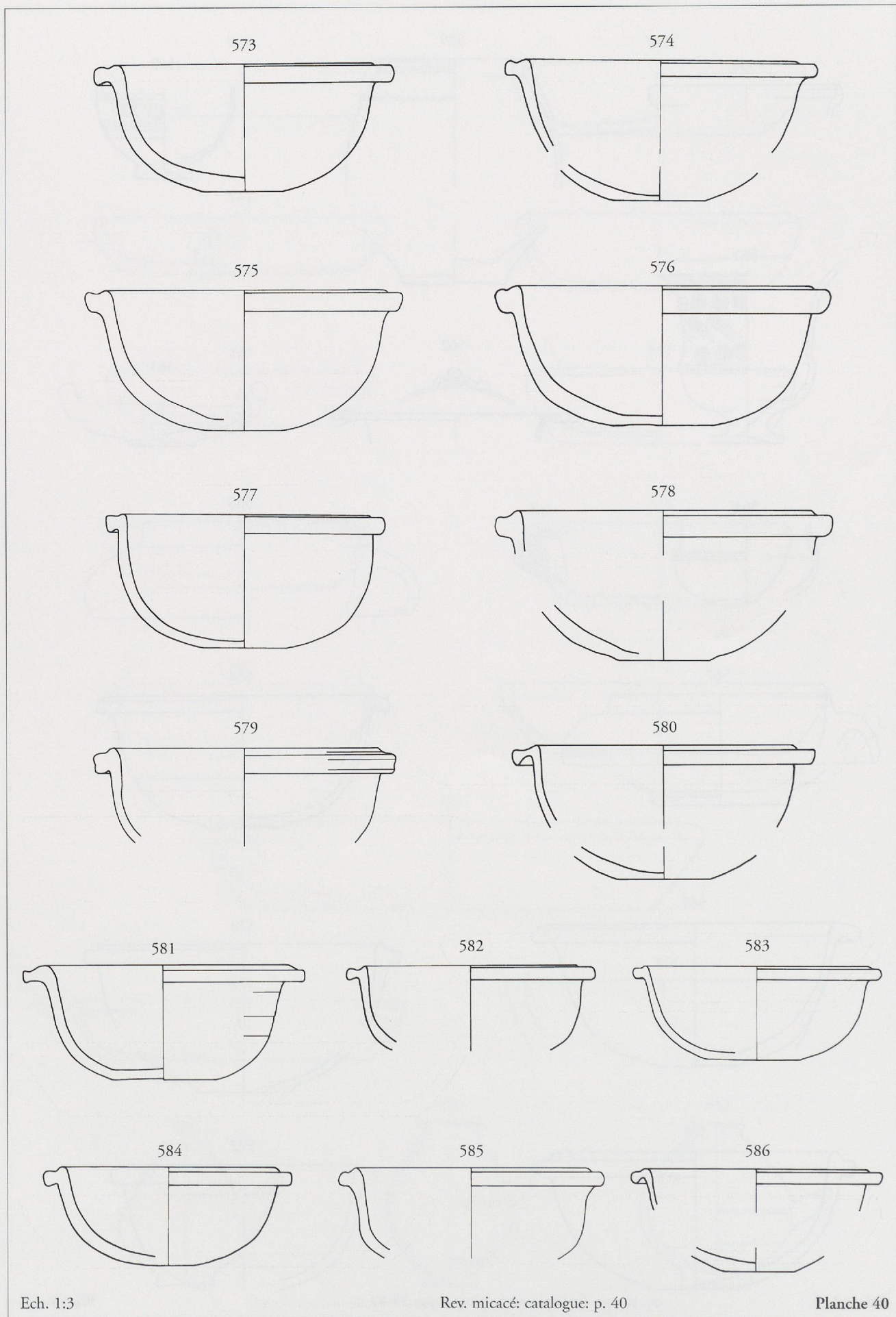

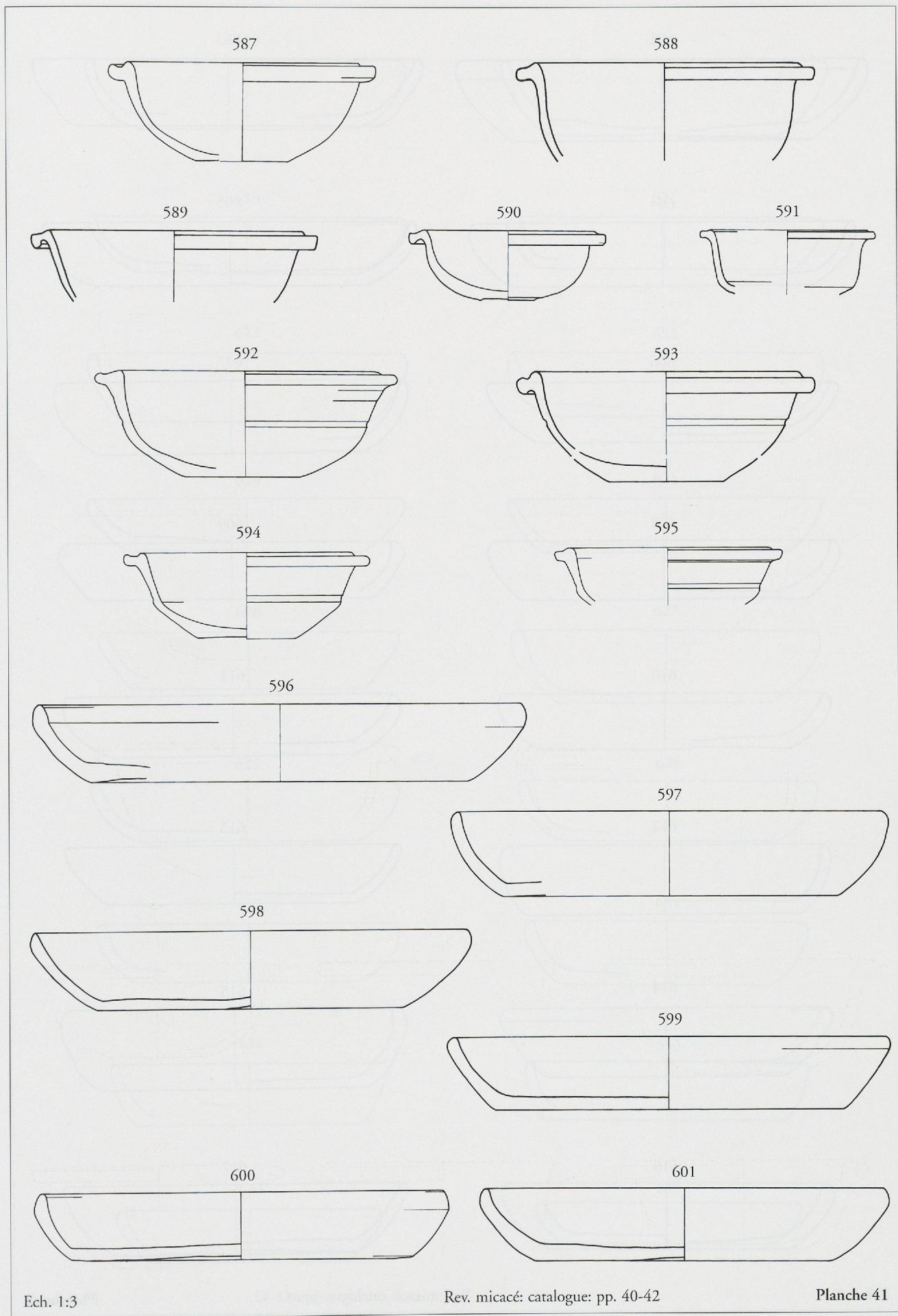

Ech. 1:3

Rev. micacé: catalogue: pp. 40-42

Planche 41

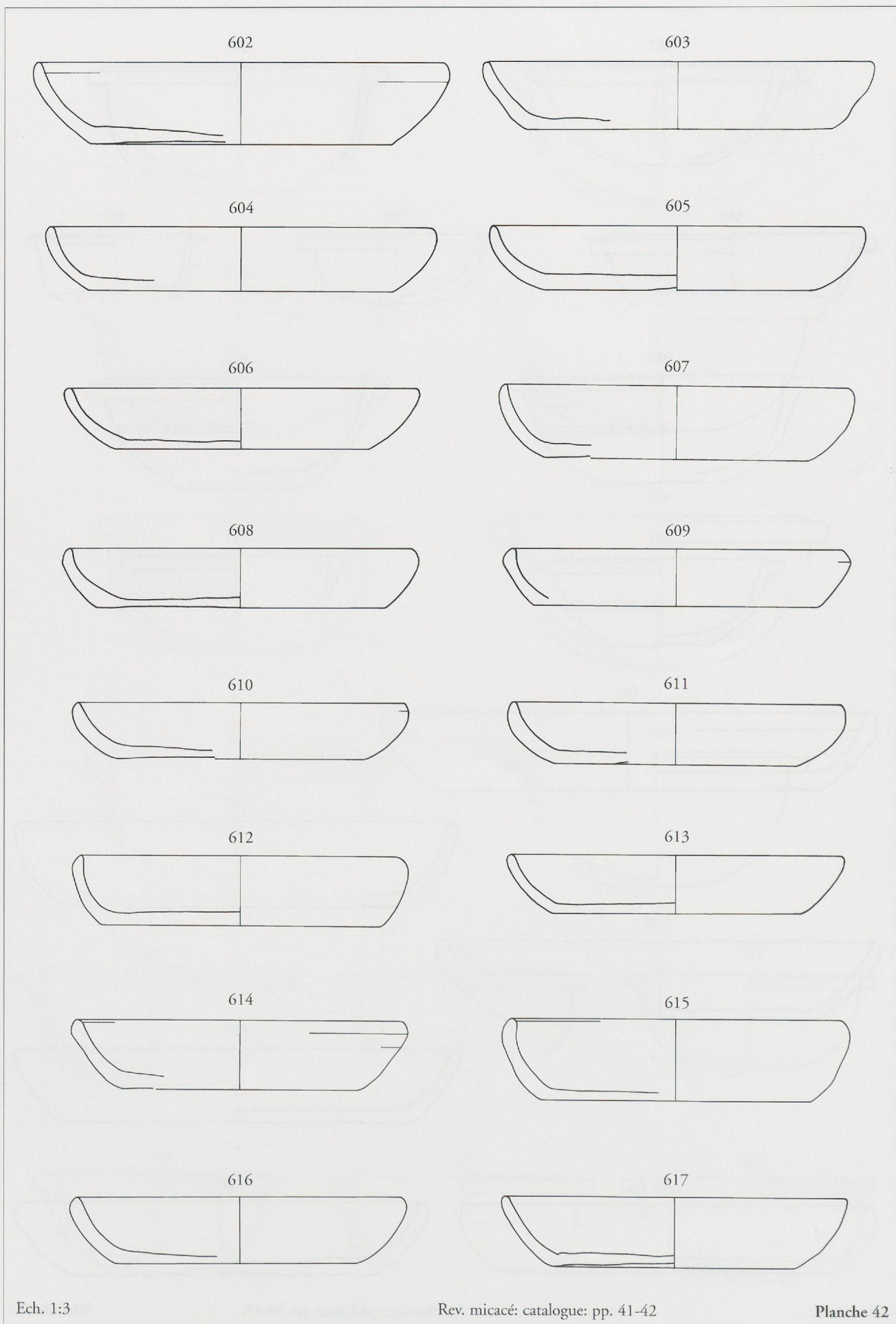

Ech. 1:3

Rev. micacé: catalogue: pp. 41-42

Planche 42

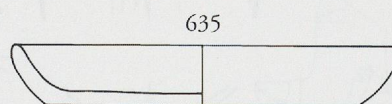
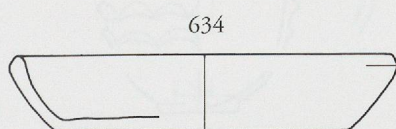
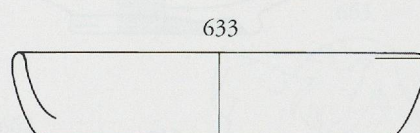
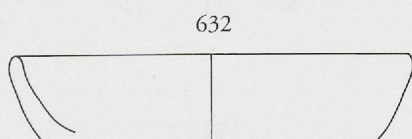
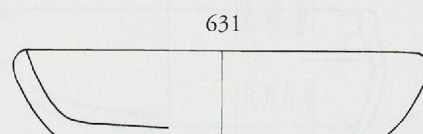
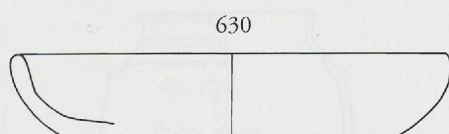
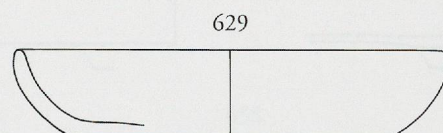
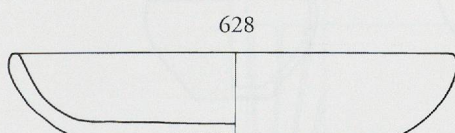
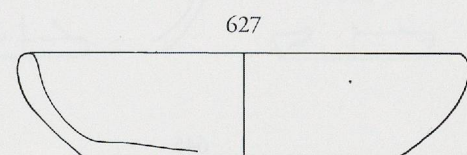
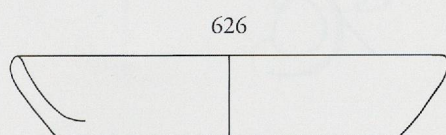
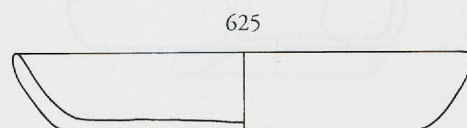
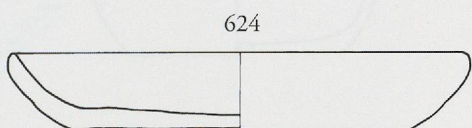
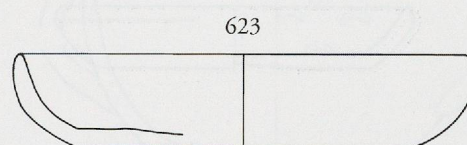
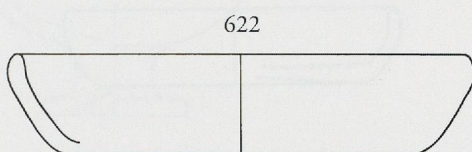
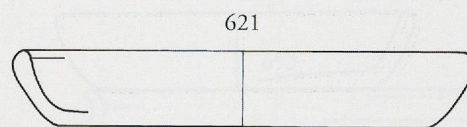
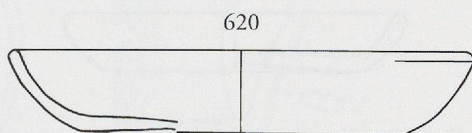
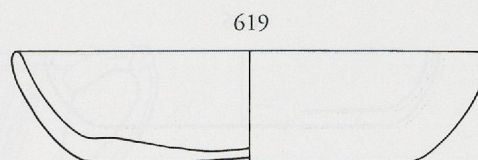
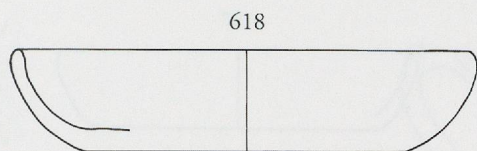

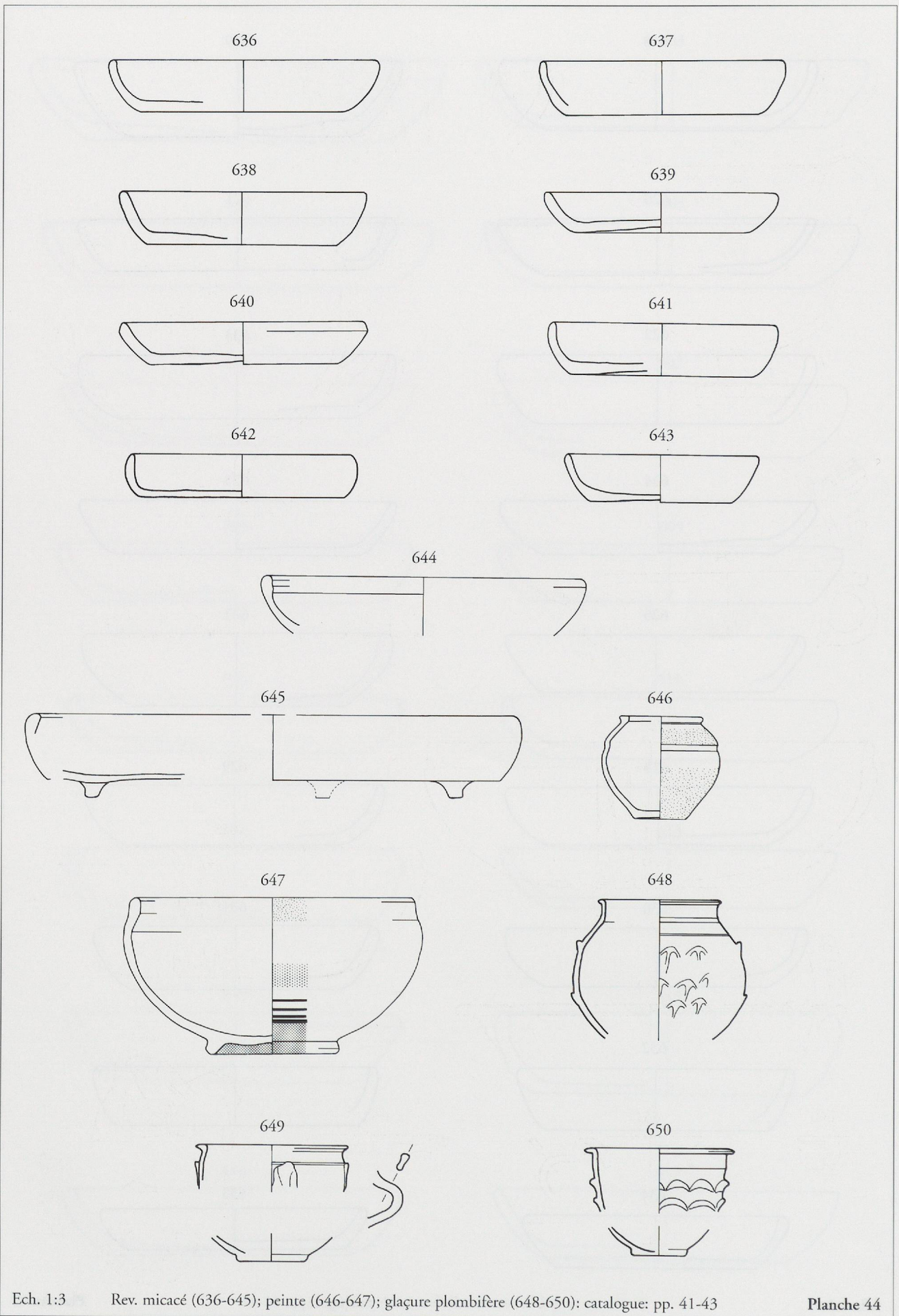

Ech. 1:3 Rev. micacé (636-645); peinte (646-647); glaçure plombifère (648-650); catalogue: pp. 41-43

Planche 44

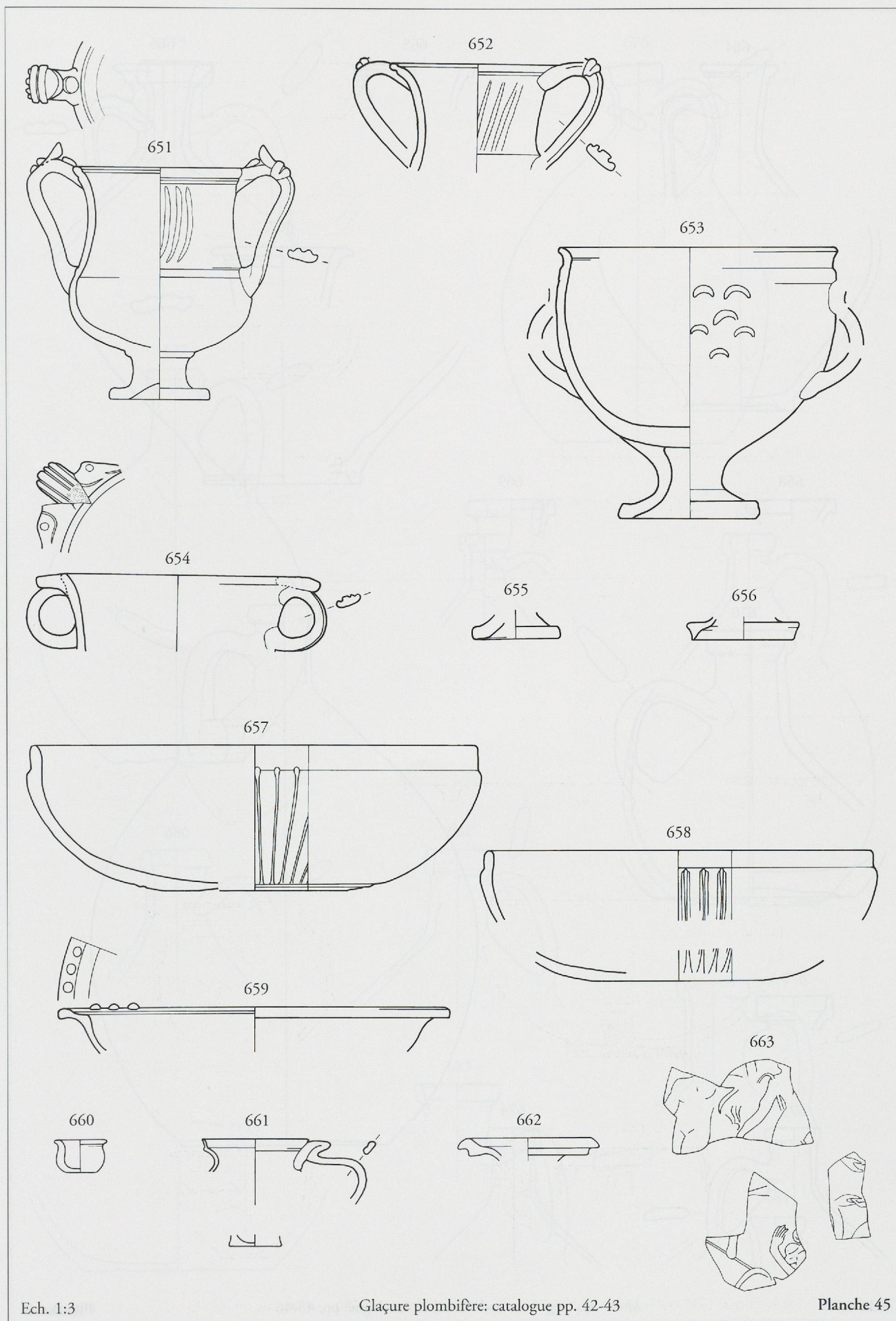

Ech. 1:3

Glaçure plombifère: catalogue pp. 42-43

Planche 45

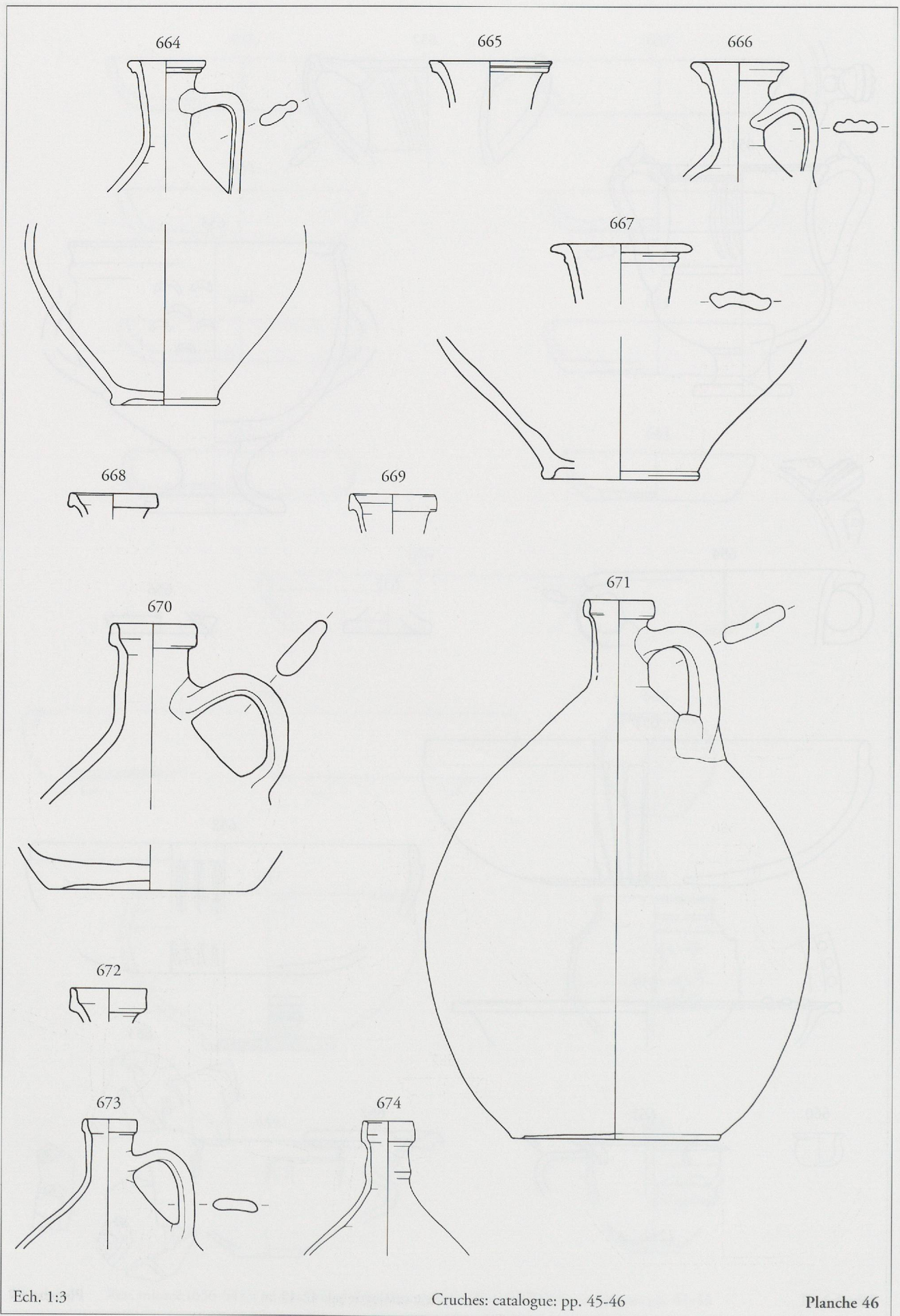

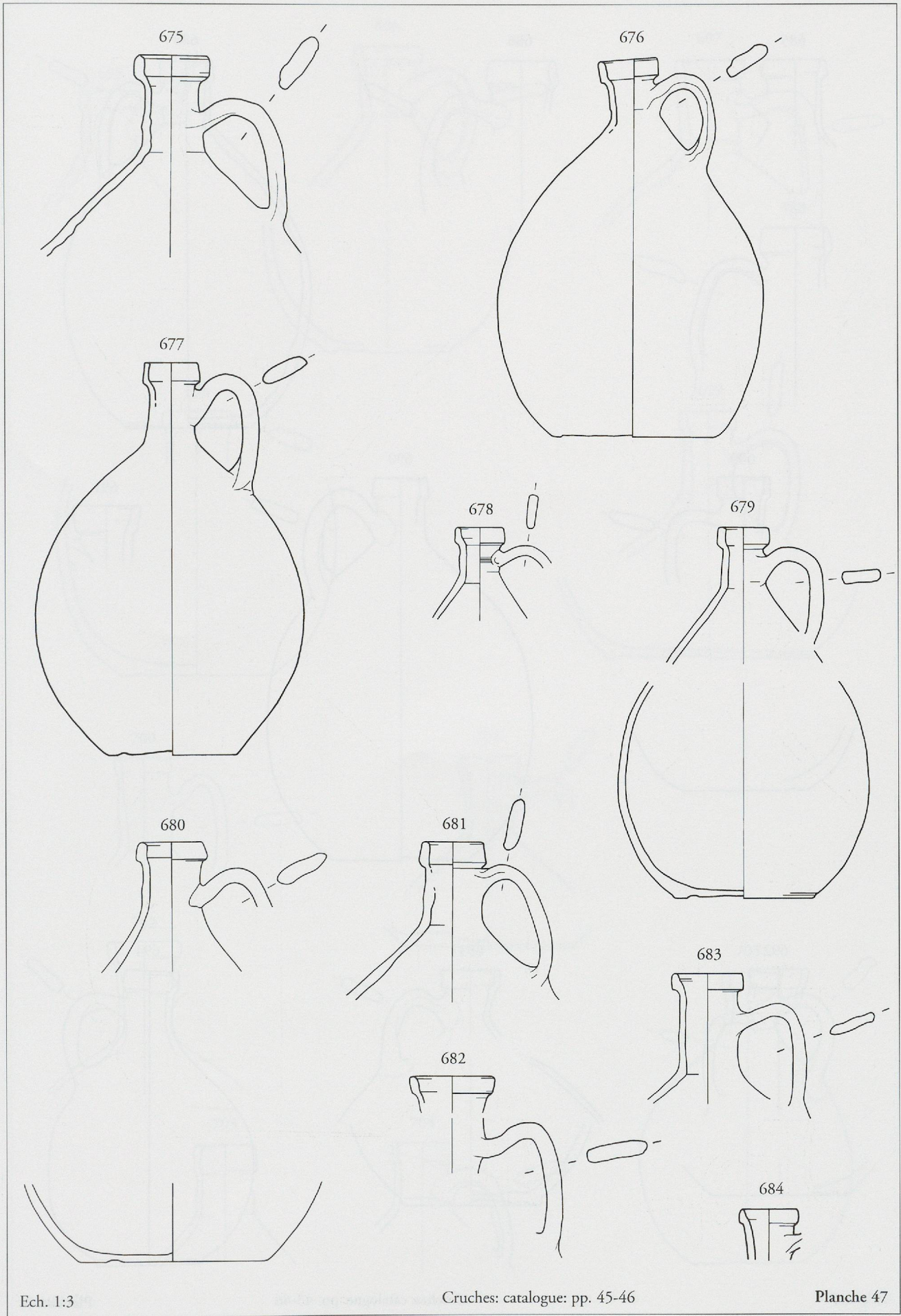

Ech. 1:3

Cruches: catalogue: pp. 45-46

Planche 47

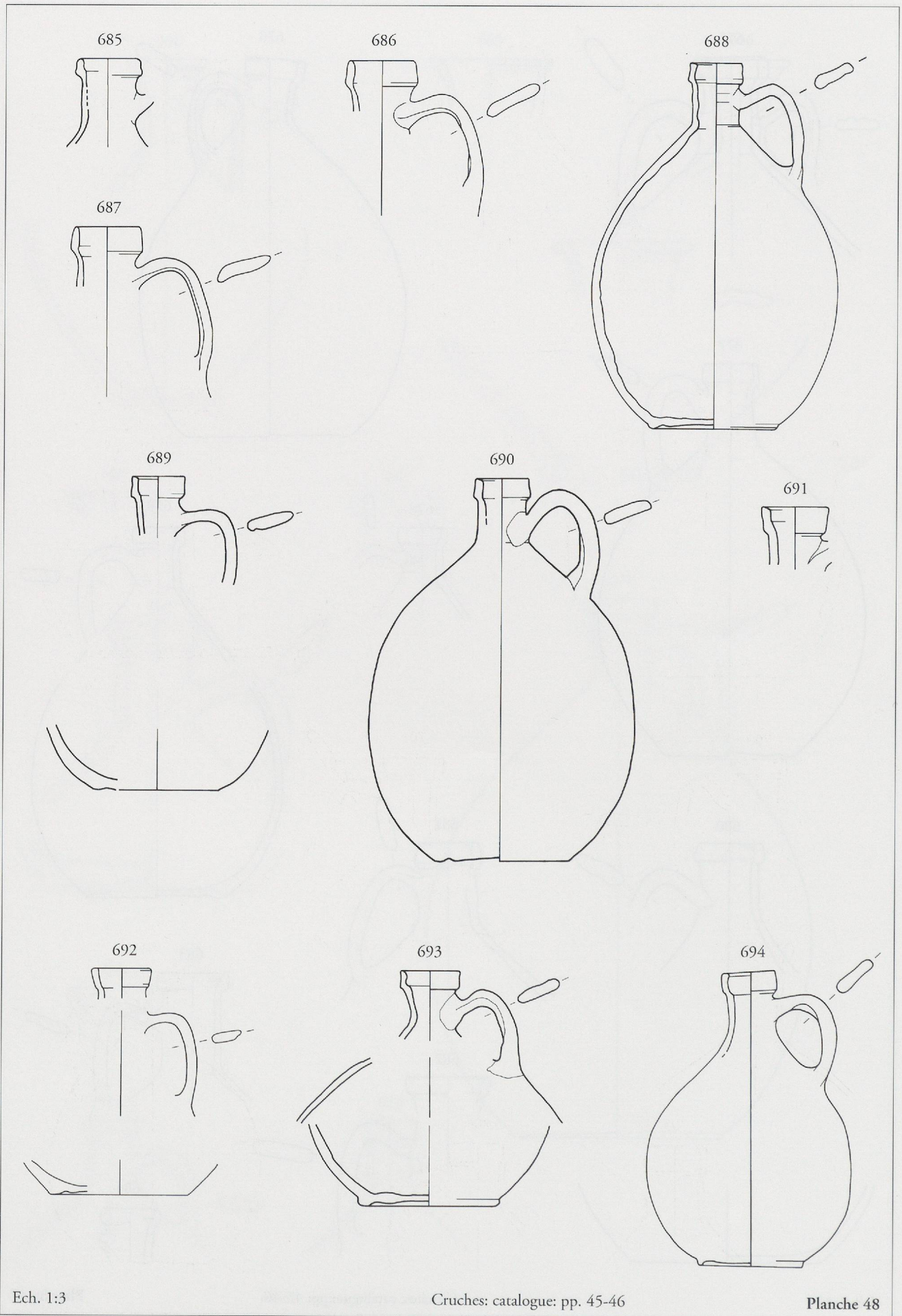

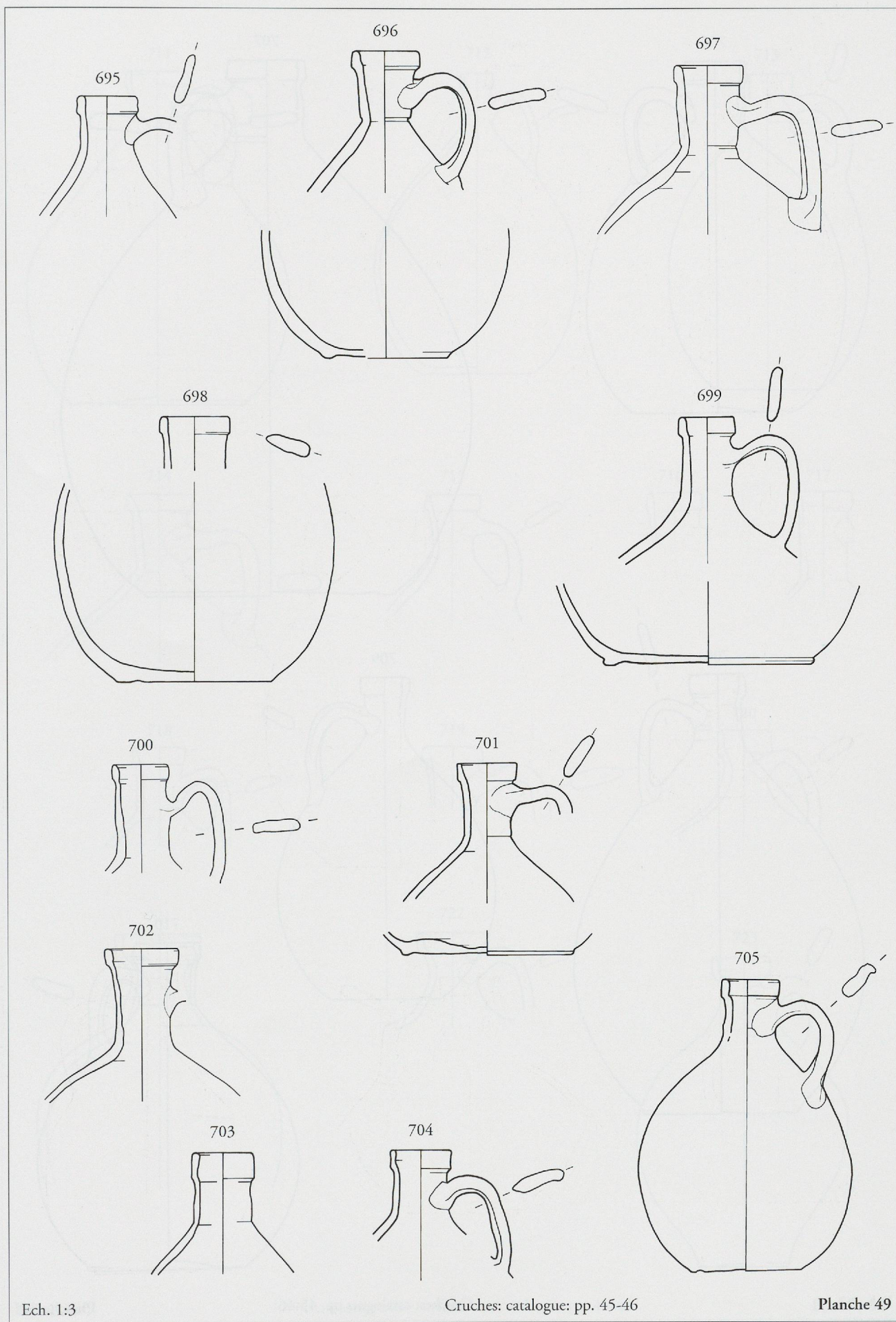

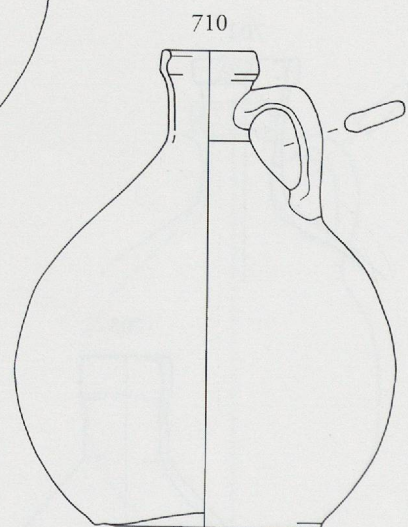
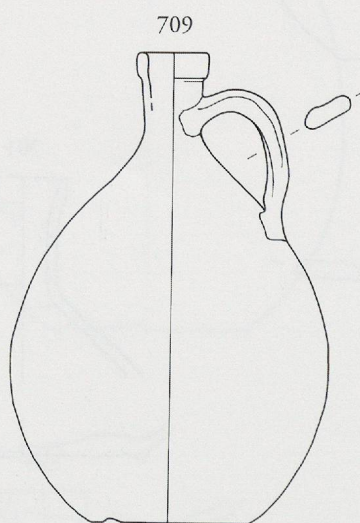
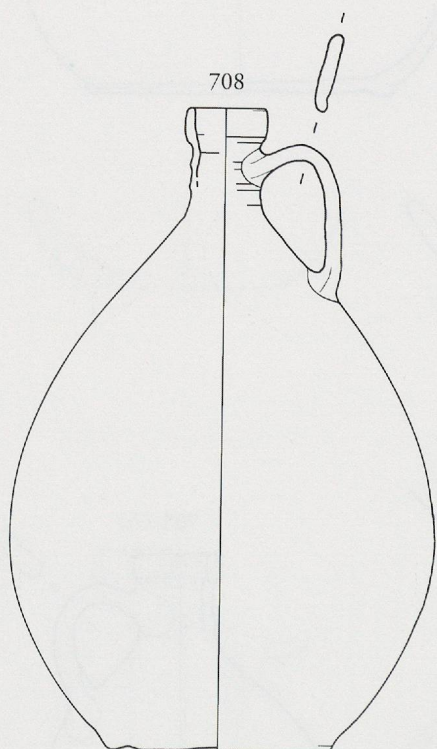
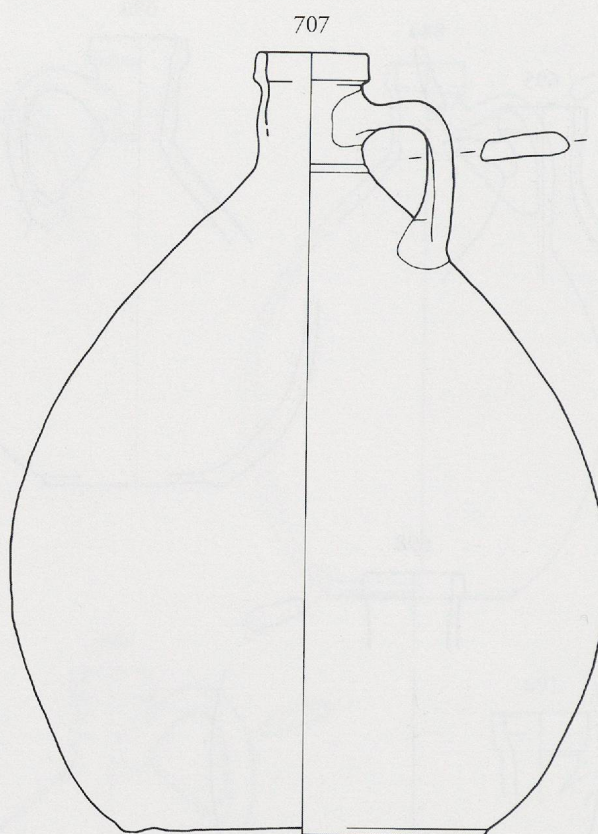
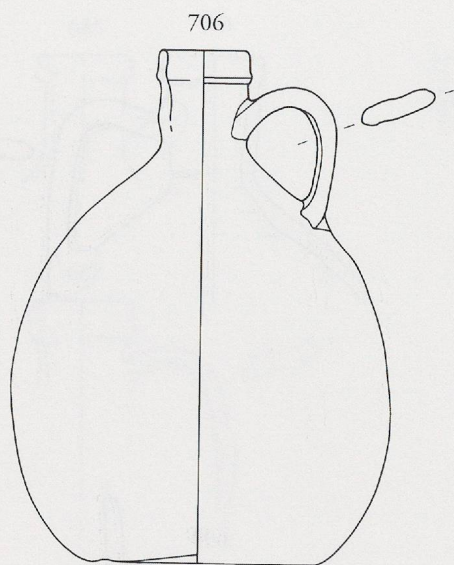

Ech. 1:3

Cruches: catalogue: pp. 45-46

Planche 50

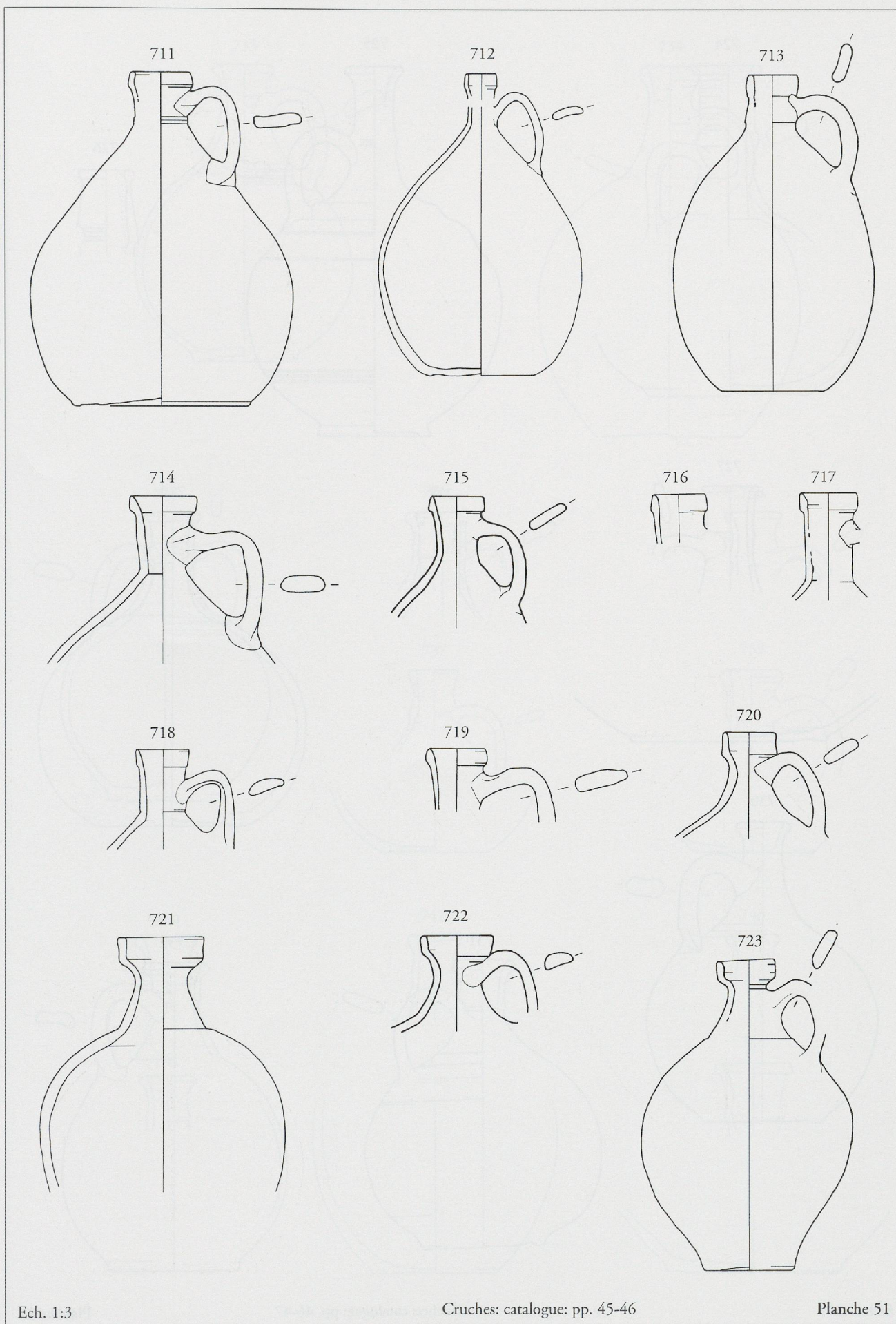

Ech. 1:3

Cruches: catalogue pp. 45-46

Planche 51

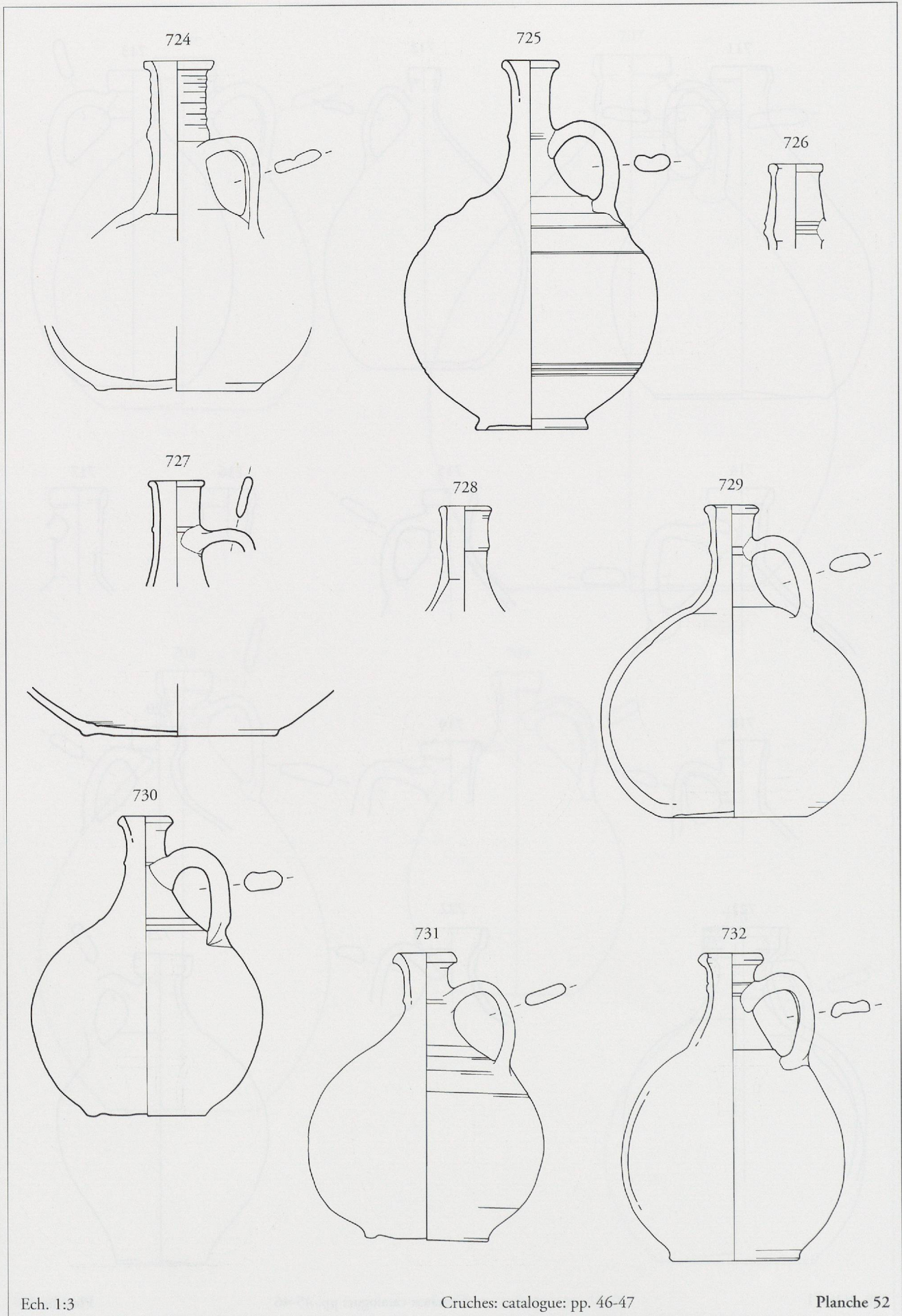

Ech. 1:3

Cruches: catalogue: pp. 46-47

Planche 52

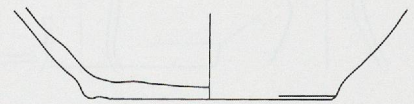
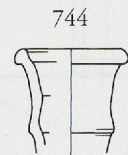
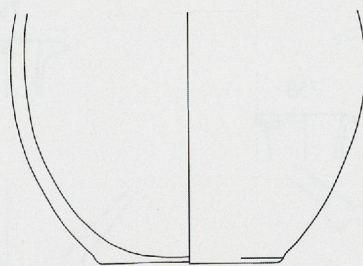
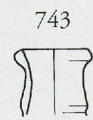
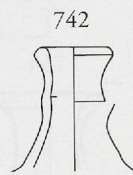
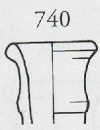
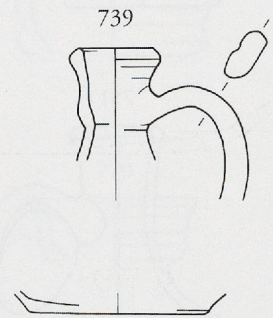
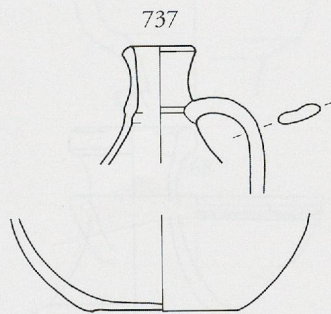
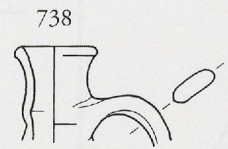
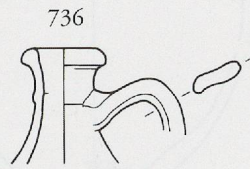
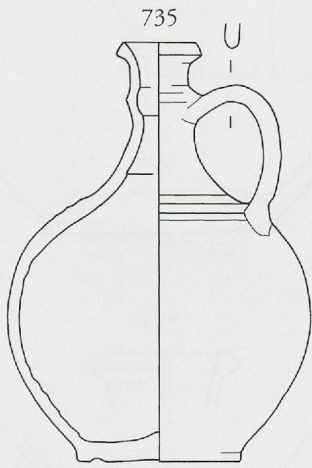
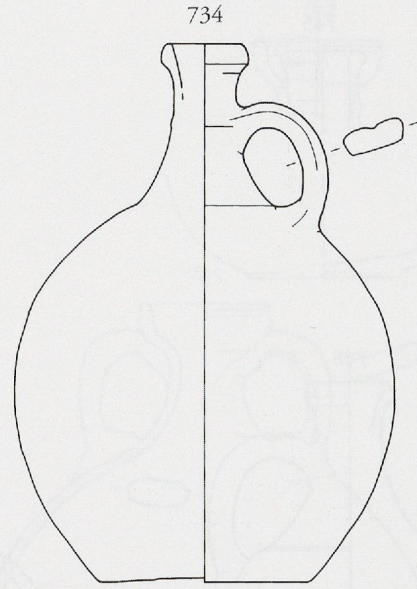
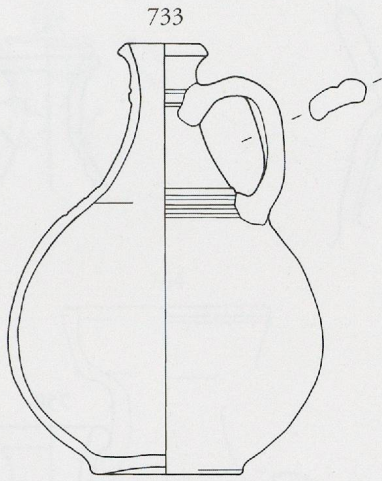

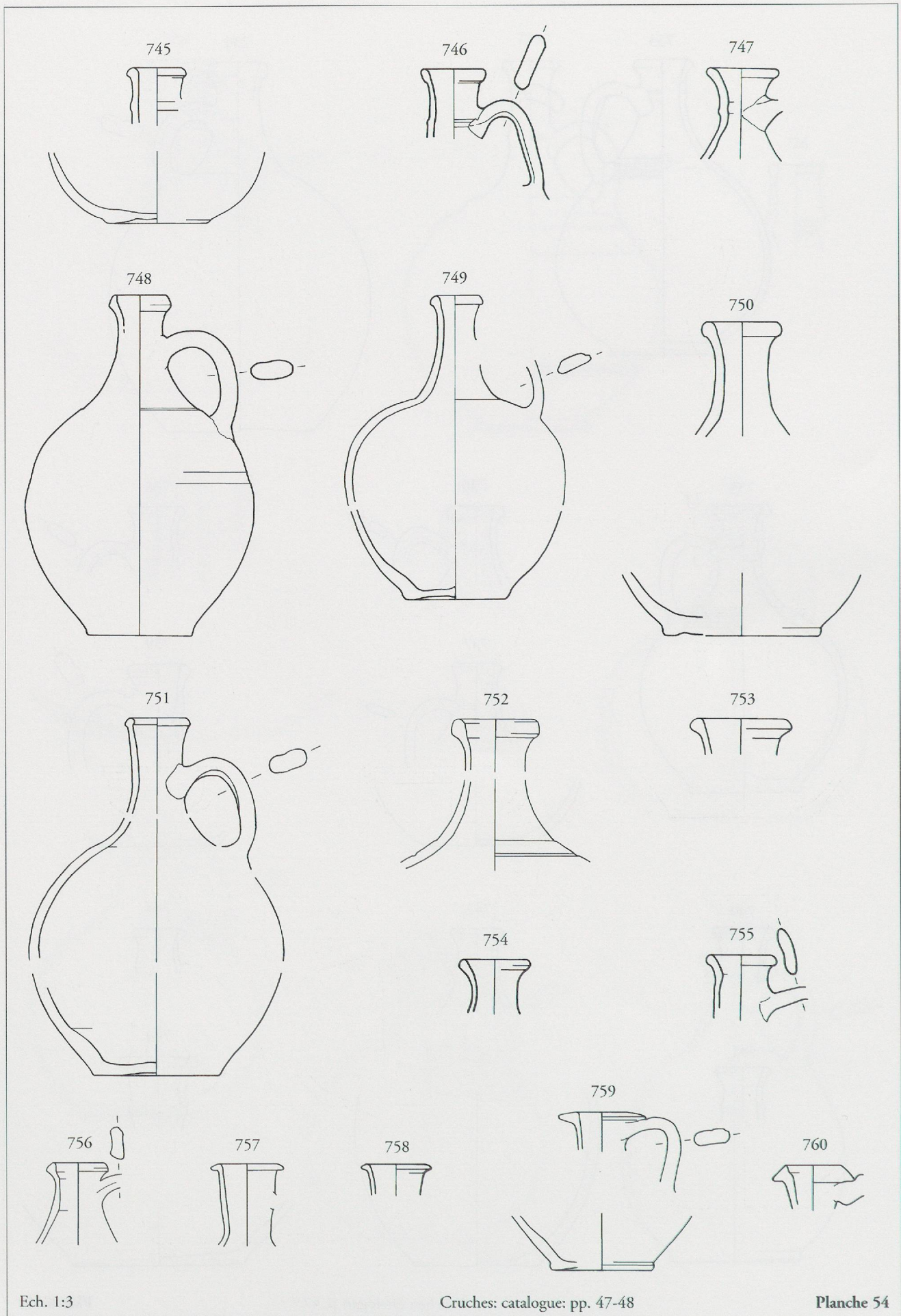

Ech. 1:3

Cruches: catalogue: pp. 47-48

Planche 54

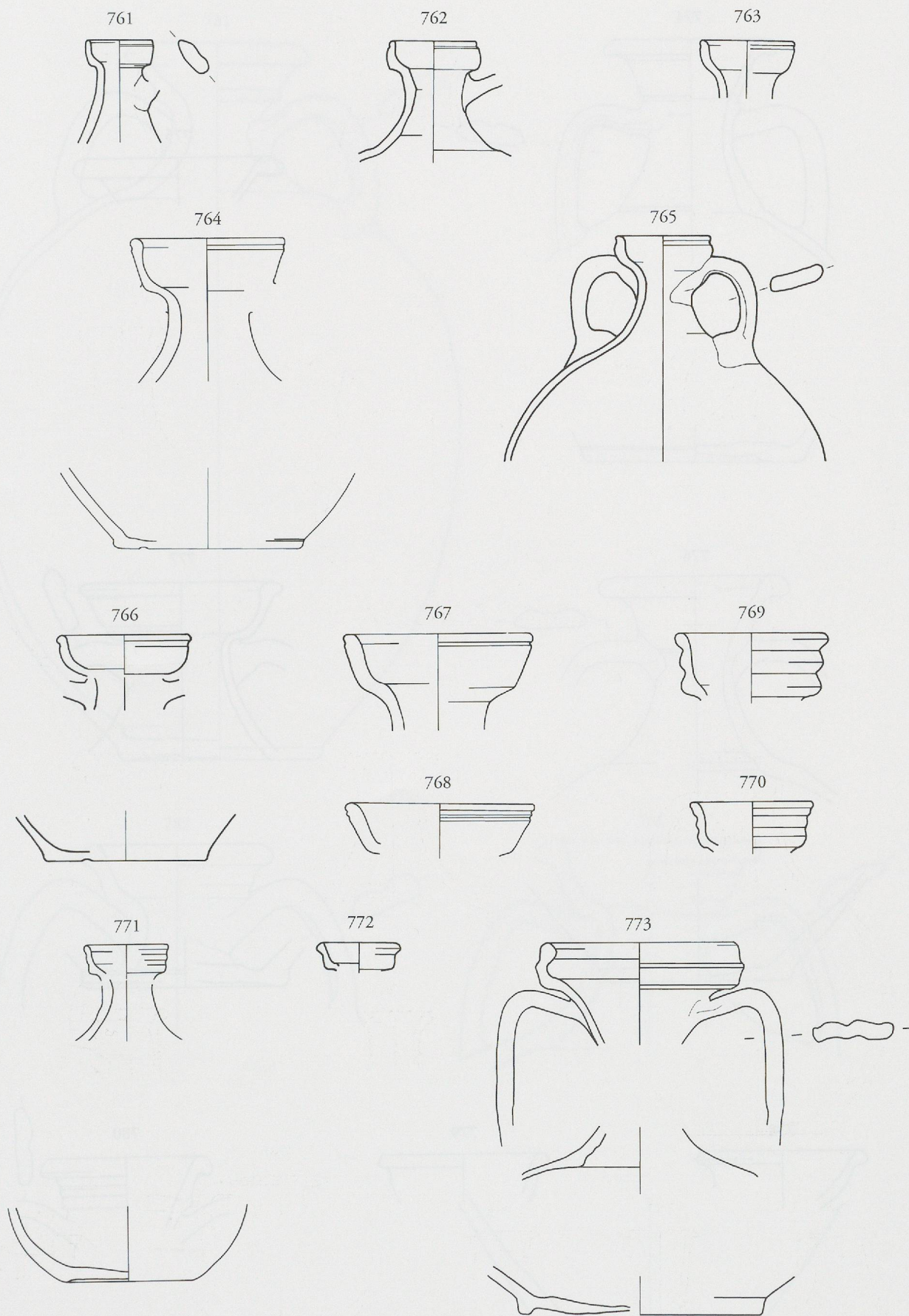

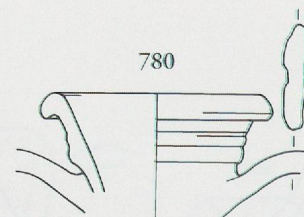
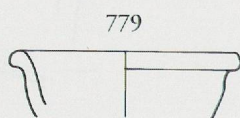
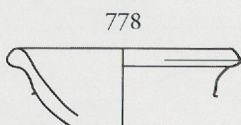
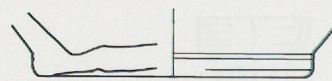
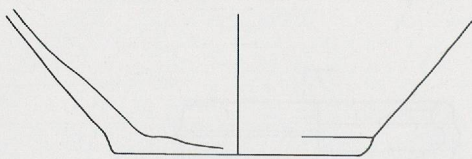
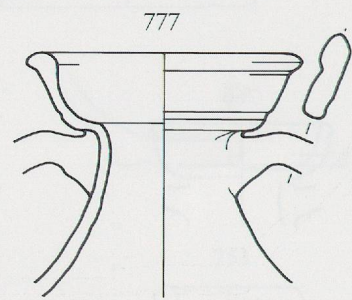
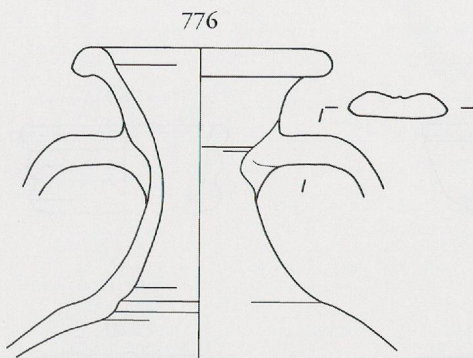
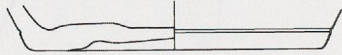
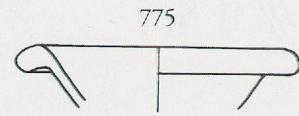
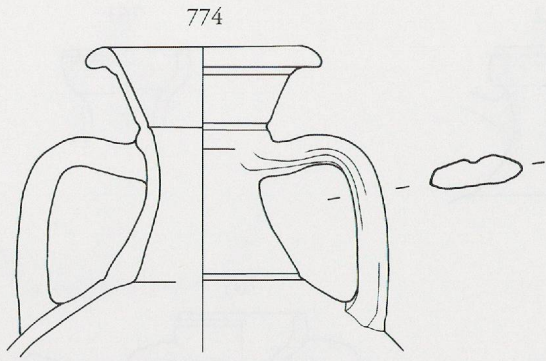

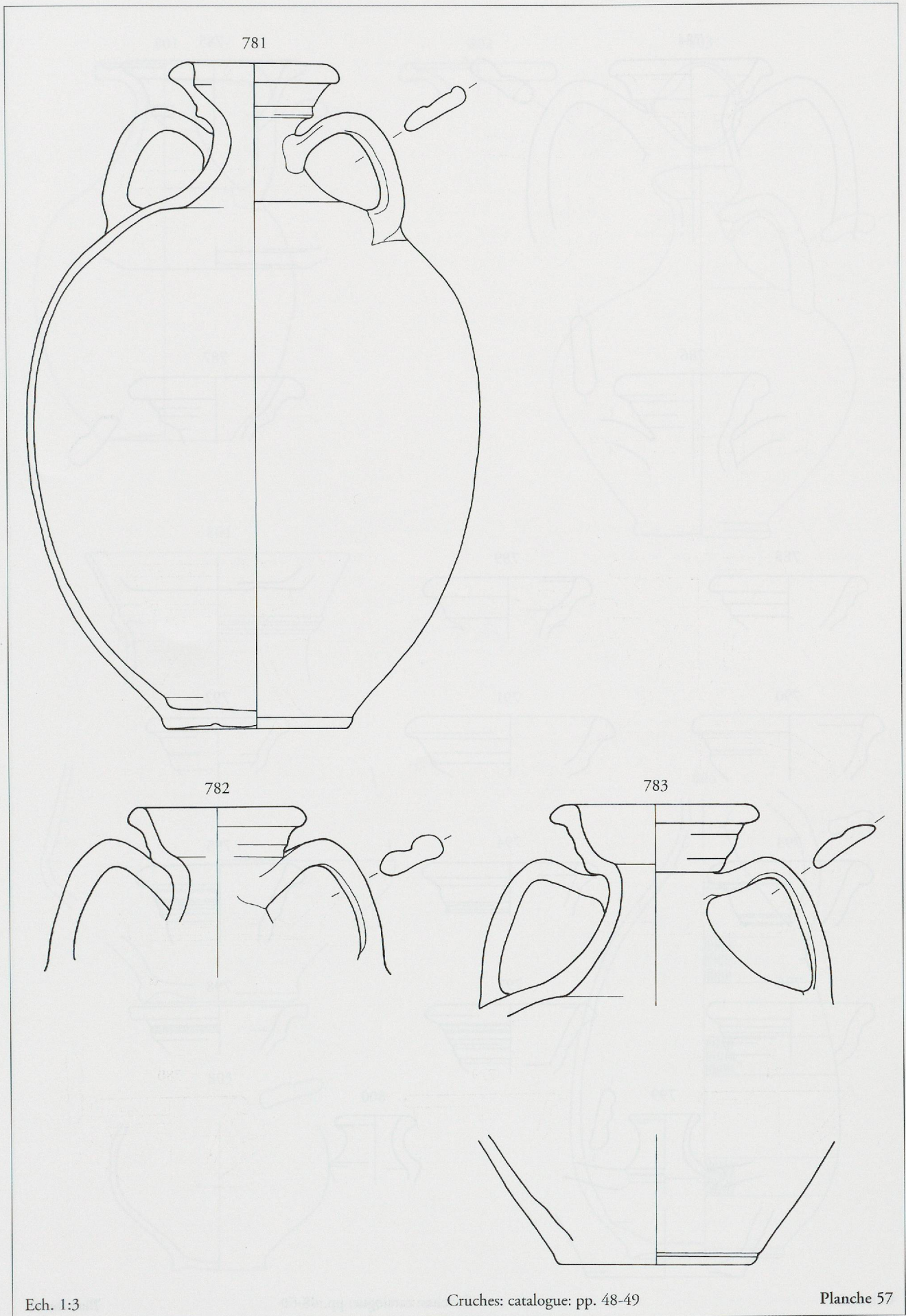

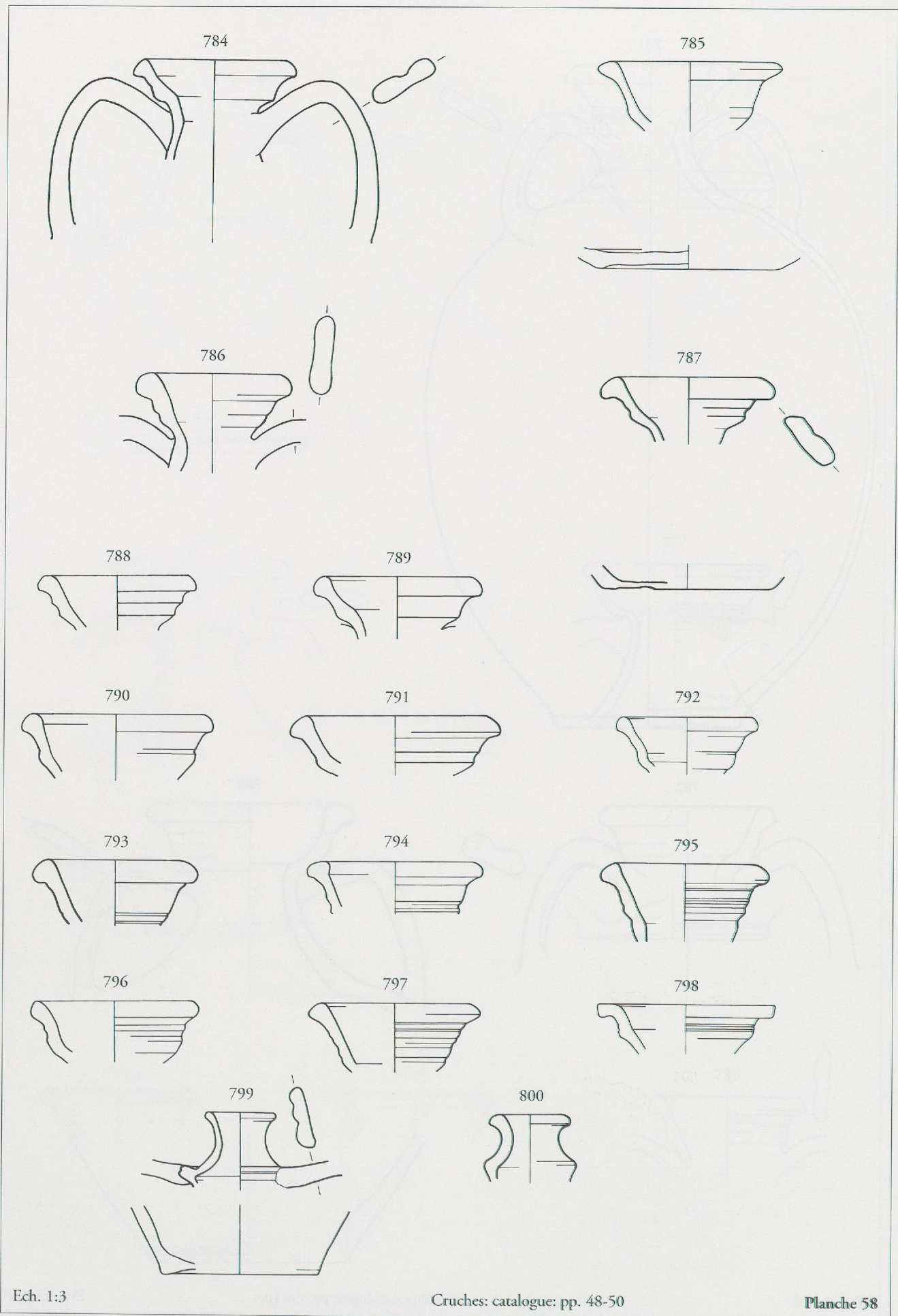

Ech. 1:3

Cruches: catalogue: pp. 48-50

Planche 58

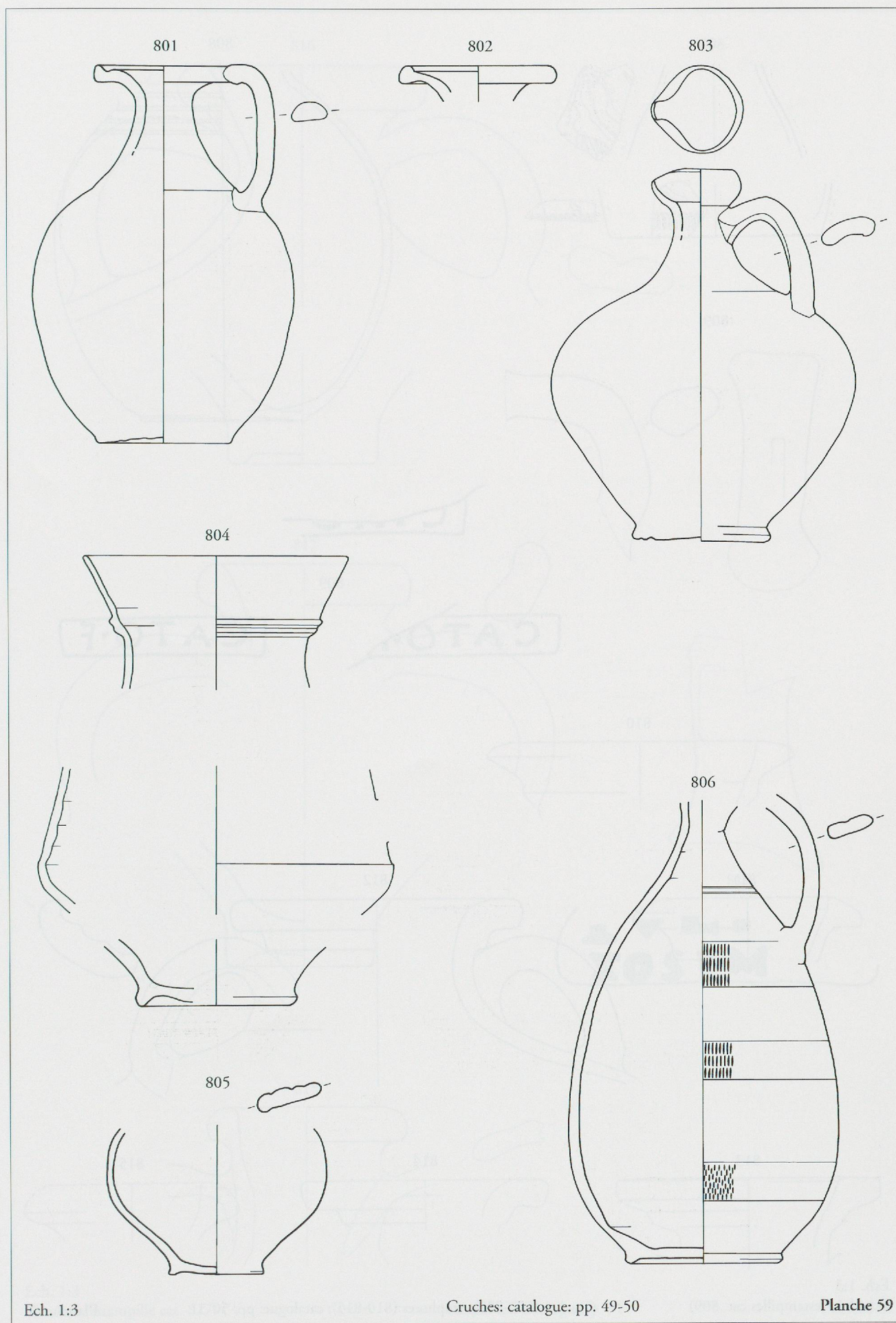

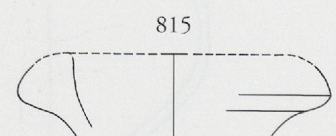
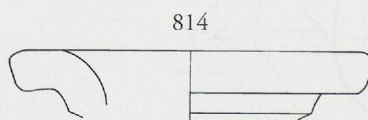
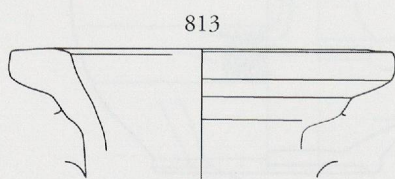
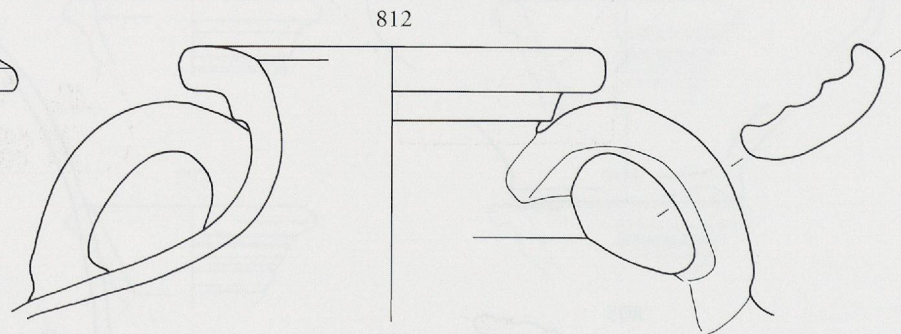
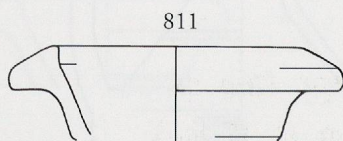
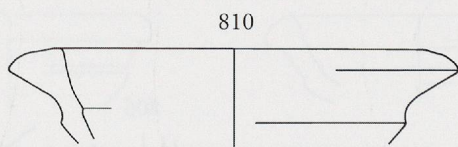
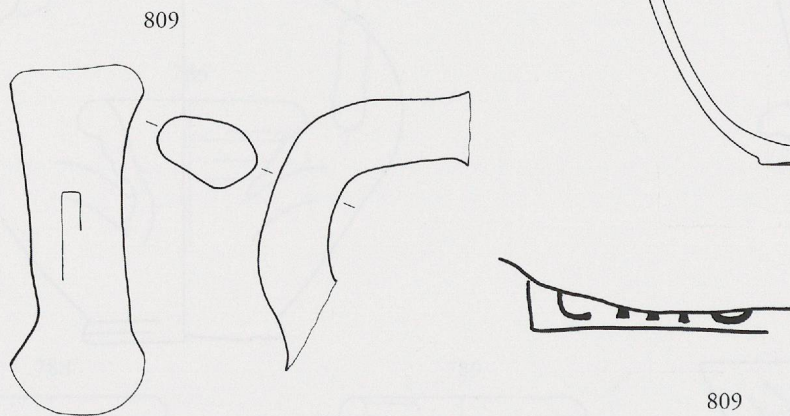
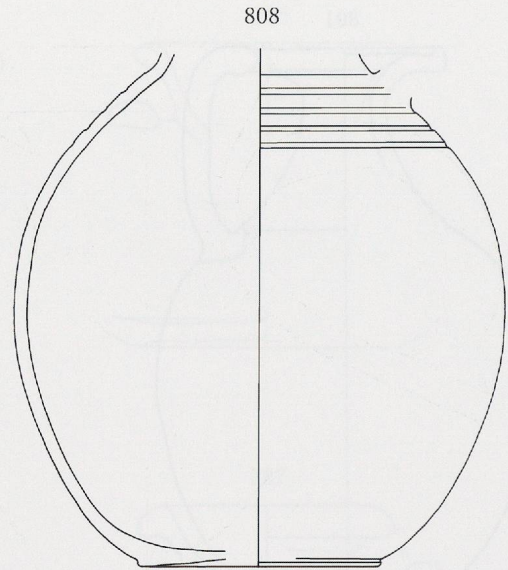
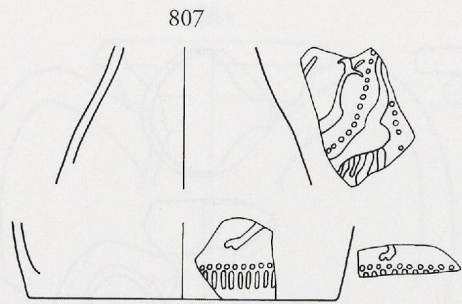

Ech. 1:3

Ech. 1:1 (estampilles cat. 809)

Cruches (807-809); amphores (810-815): catalogue: pp. 50-51

Planche 60

816

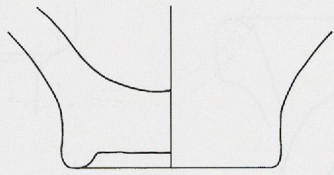
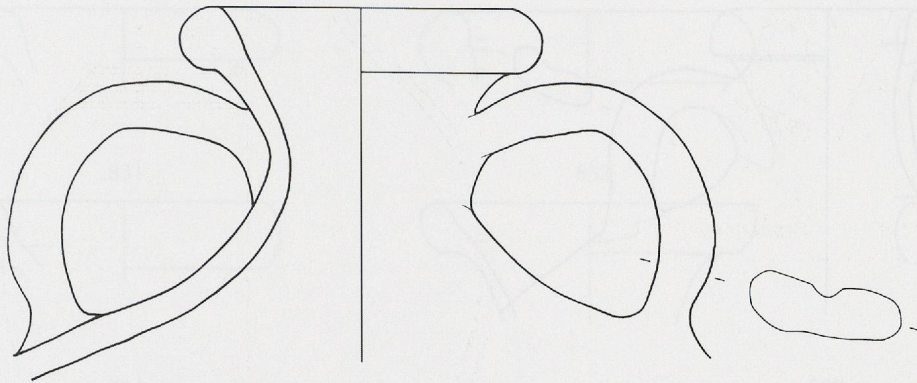

817

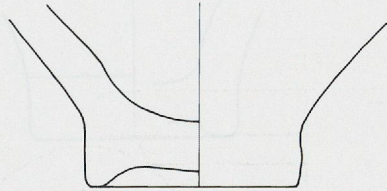
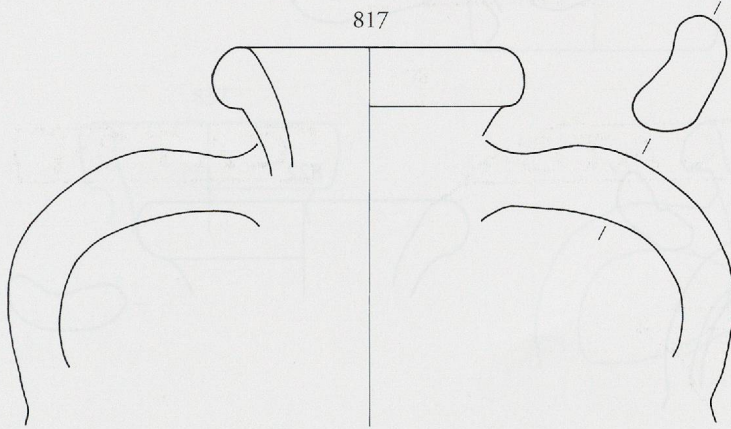

817

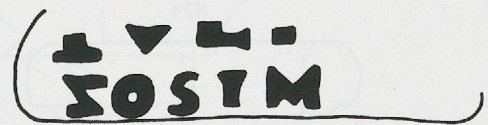

818

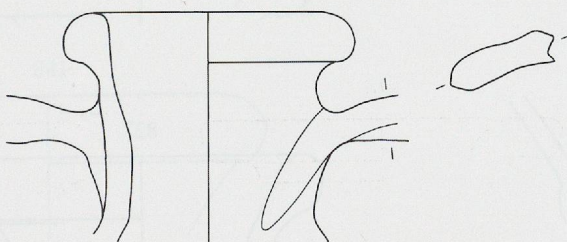

Ech. 1:3
Ech. 1:1 (estampille cat. 817)

Amphores: catalogue: p. 51

Planche 61

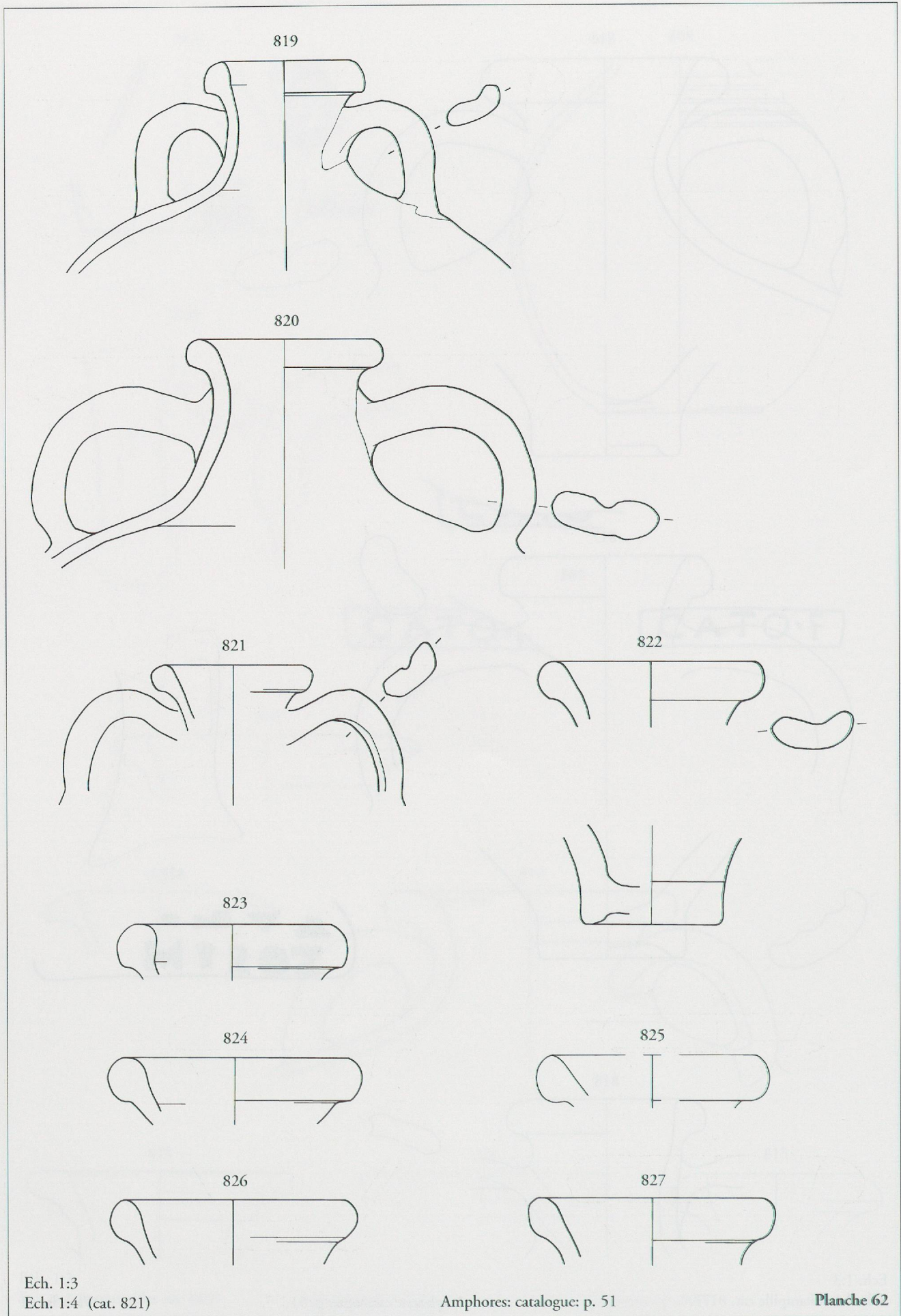

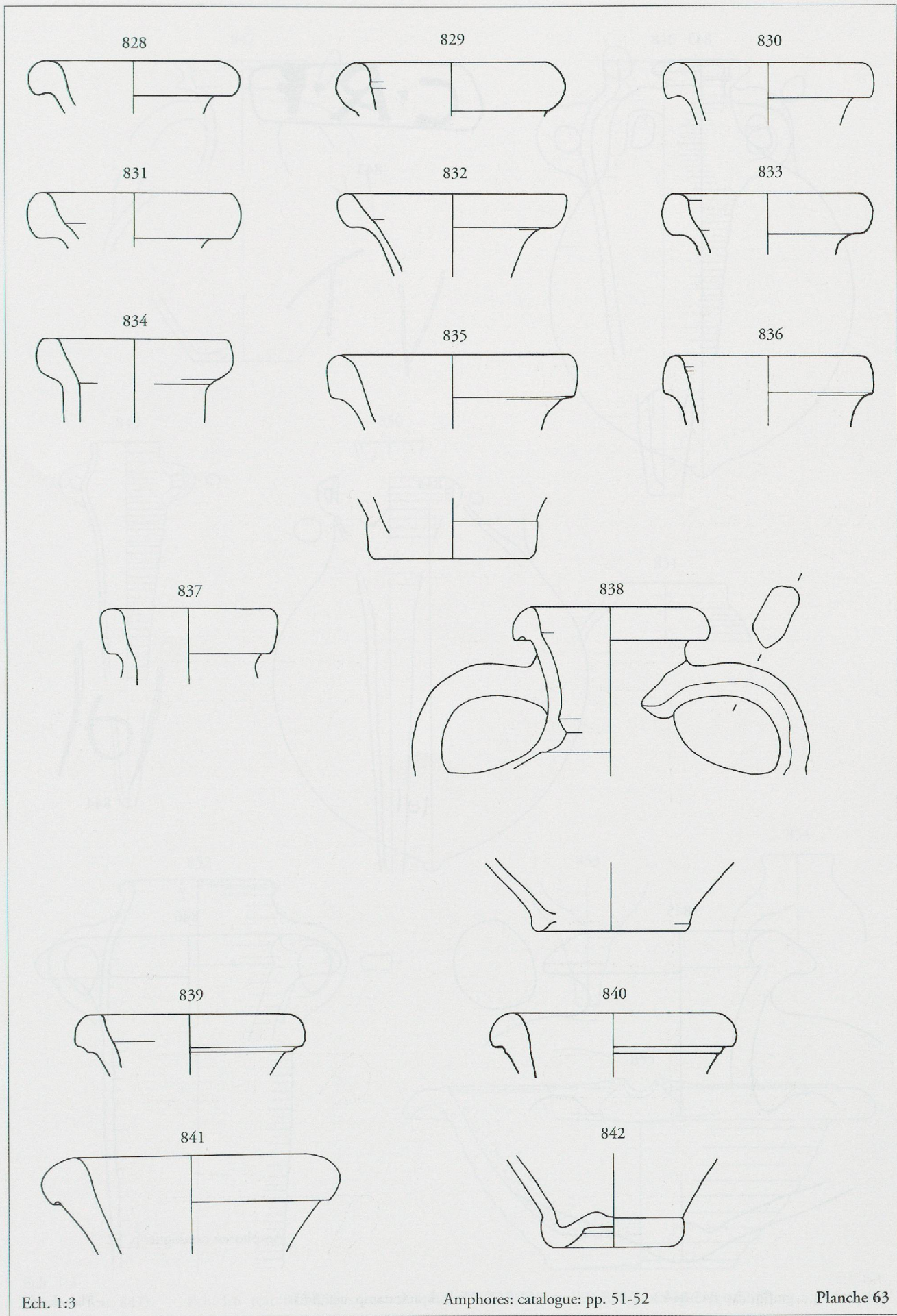

Ech. 1:3

Amphores: catalogue: pp. 51-52

Planche 63

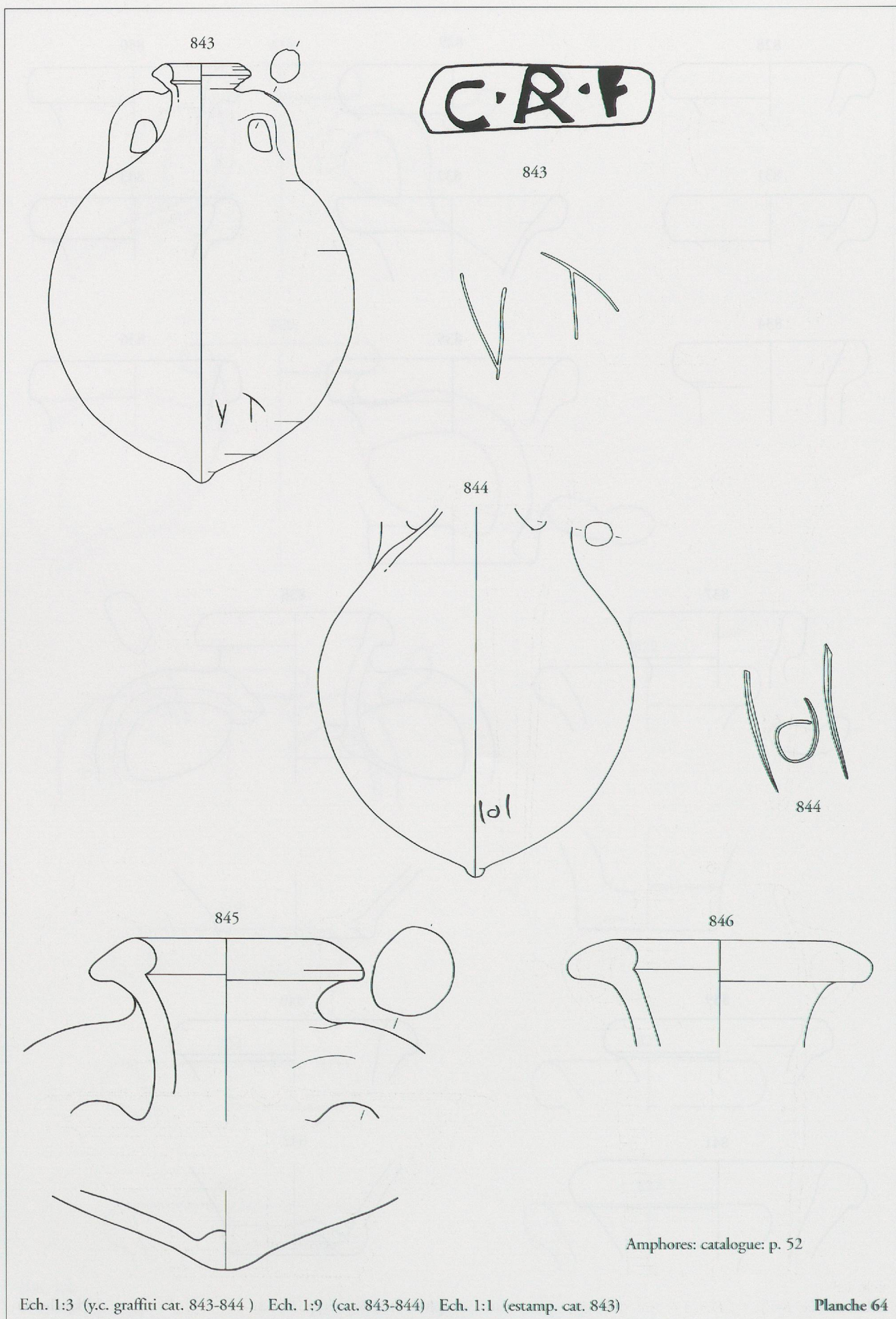

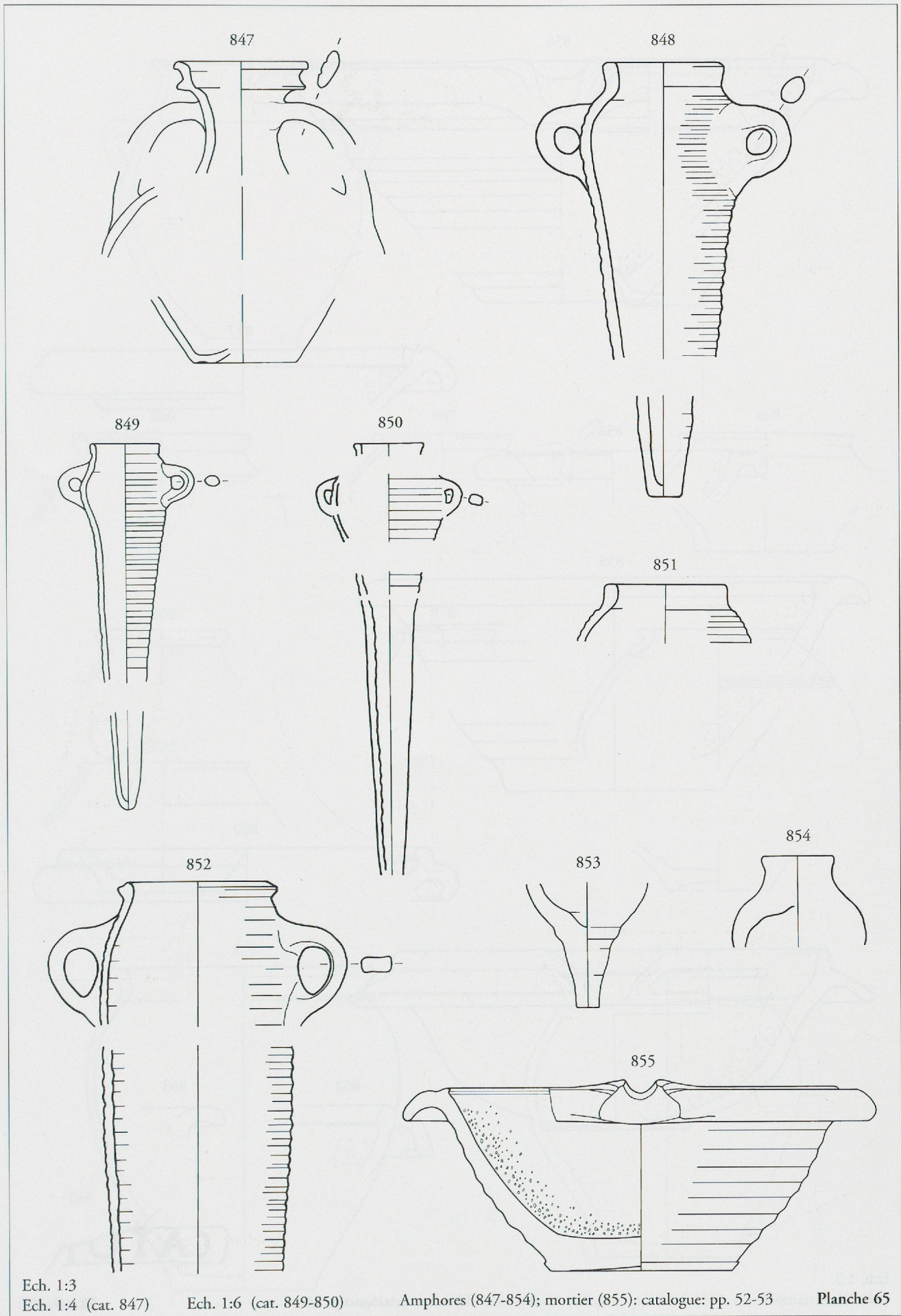

Ech. 1:3

Ech. 1:4 (cat. 847)

Ech. 1:6 (cat. 849-850)

Amphores (847-854); mortier (855); catalogue: pp. 52-53

Planche 65

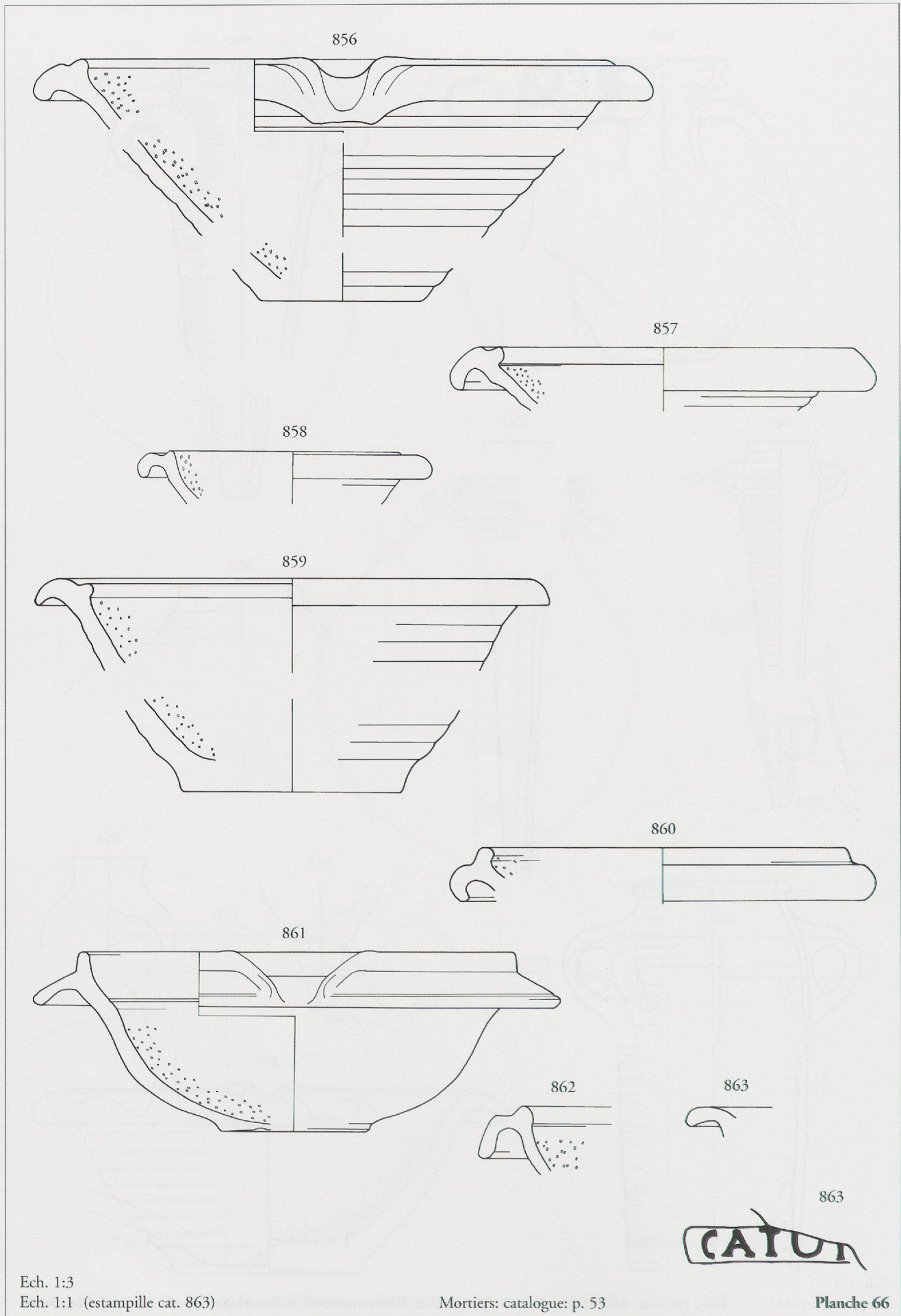

Ech. 1:3
Ech. 1:1 (estampille cat. 863)

Mortiers: catalogue: p. 53

Planche 66

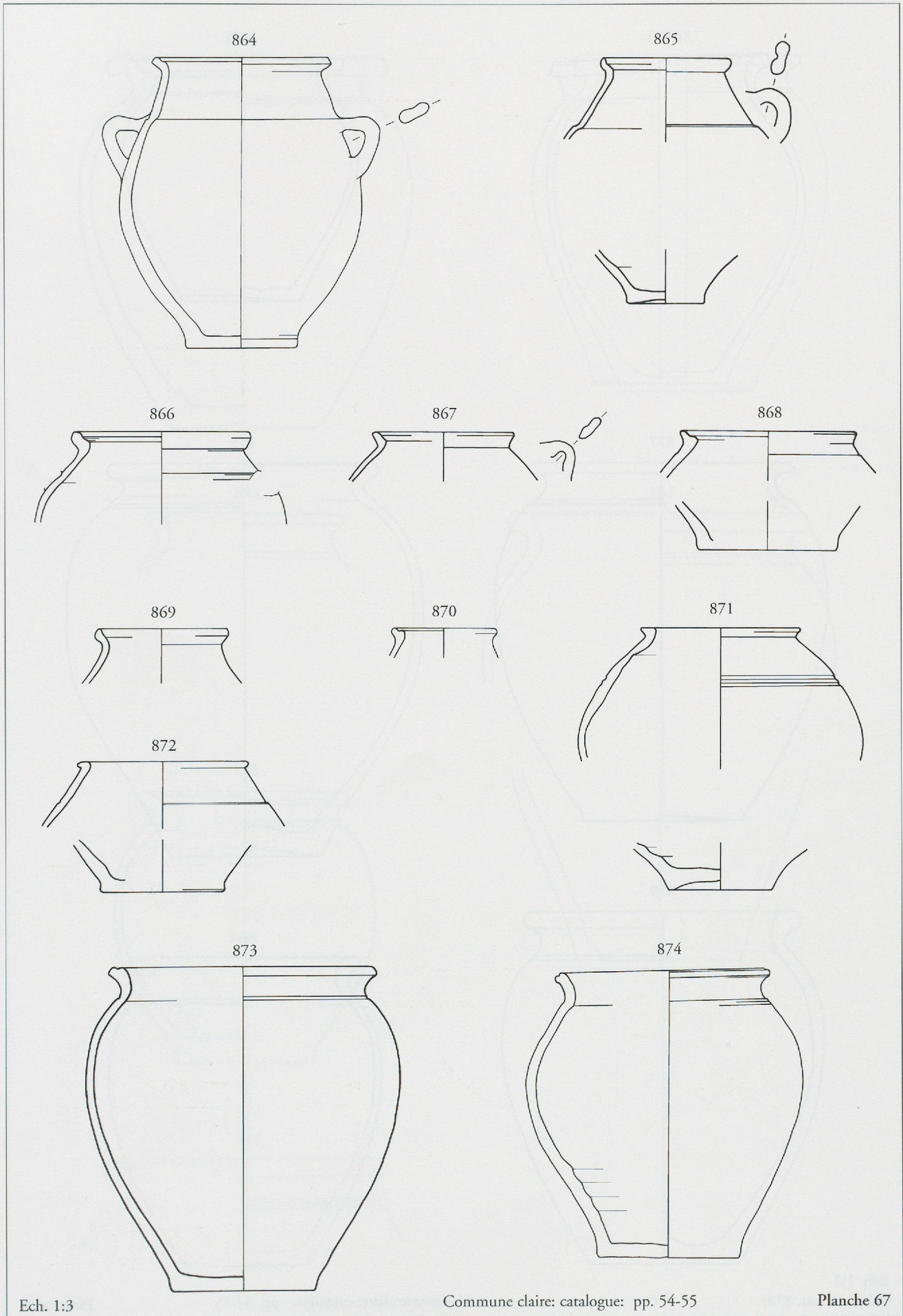

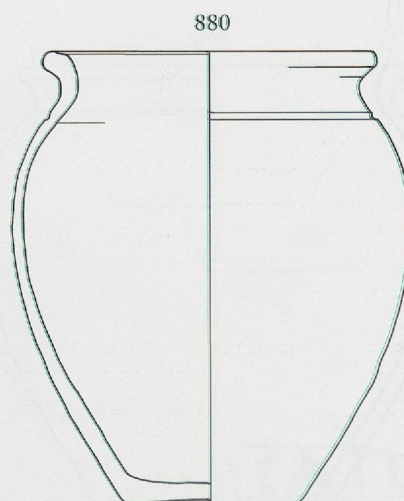
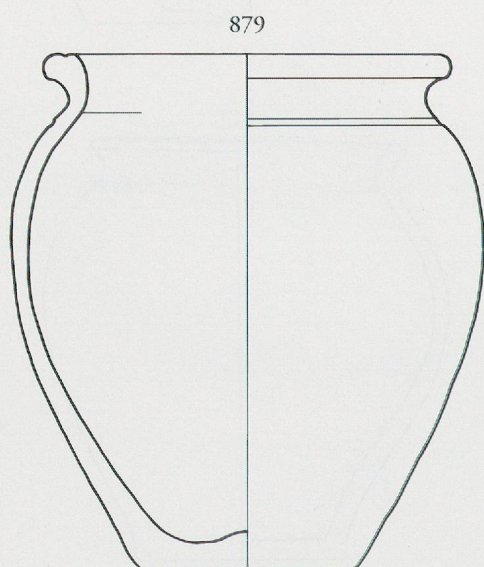
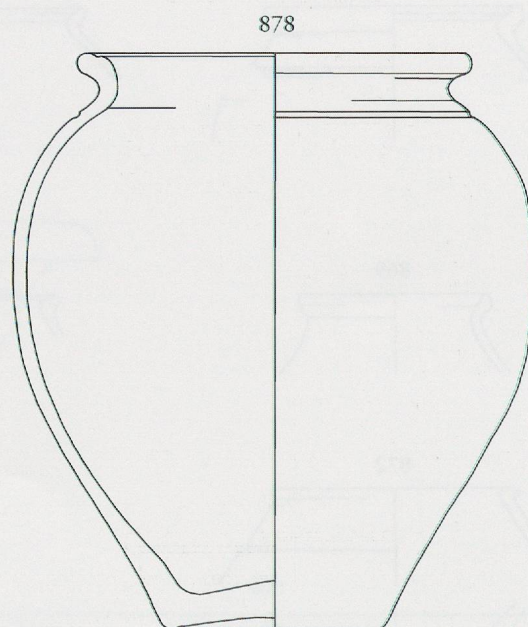
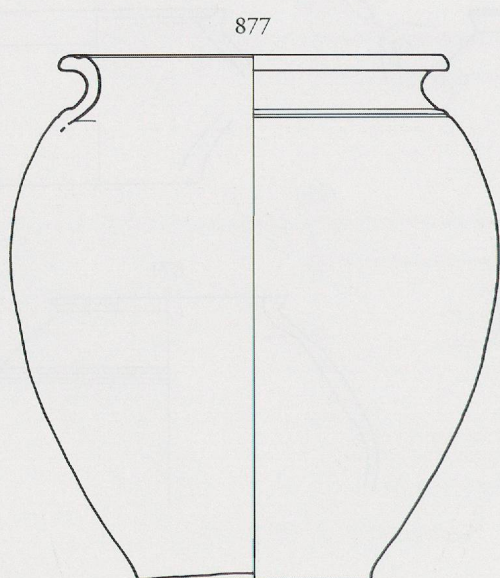
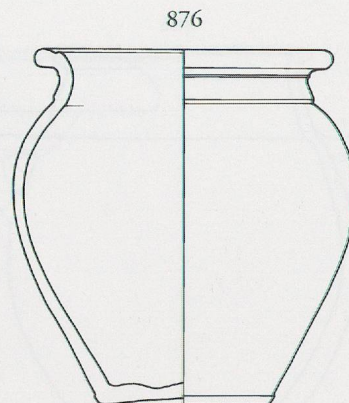
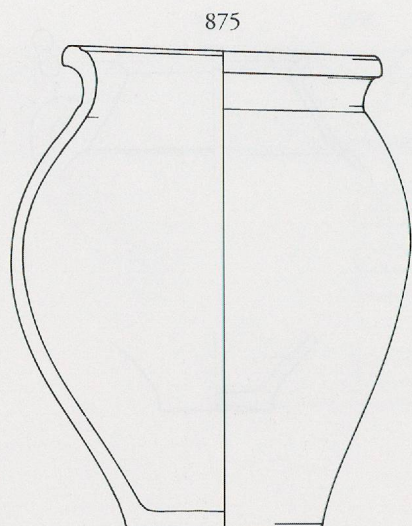

Ech. 1:3

Ech. 1:4 (cat. 878)

Commune claire: catalogue: pp. 54-55

Planche 68

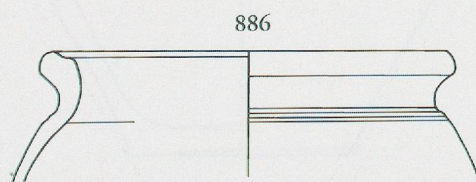
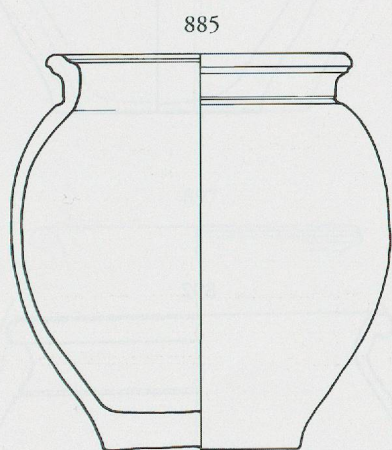
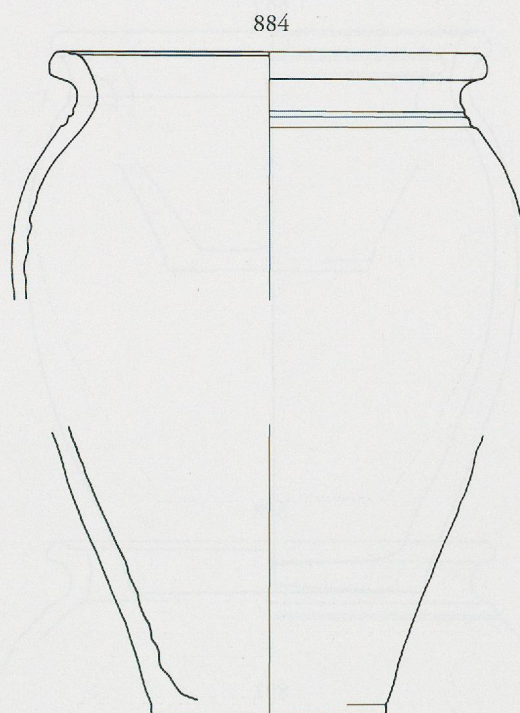
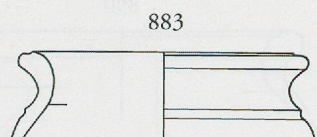
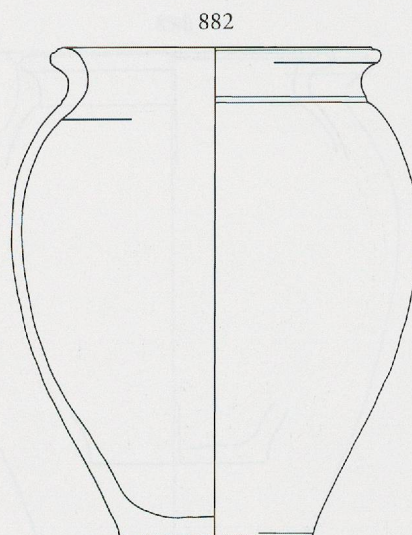
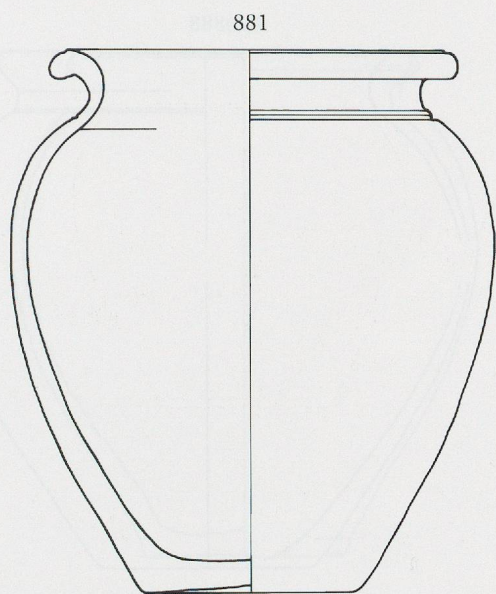

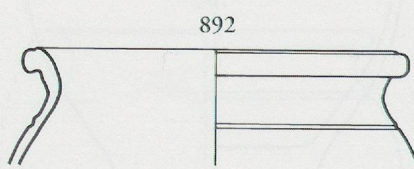
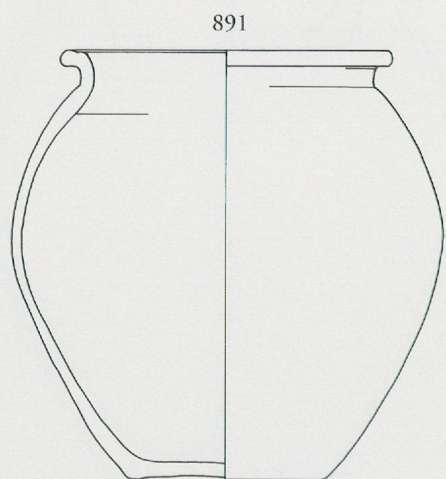
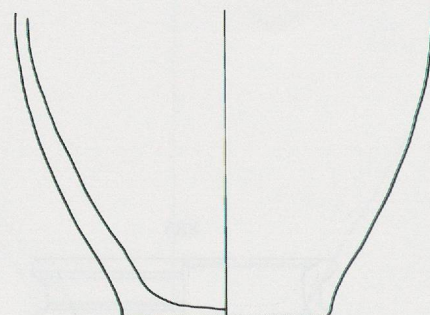
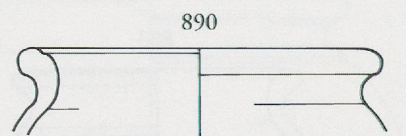
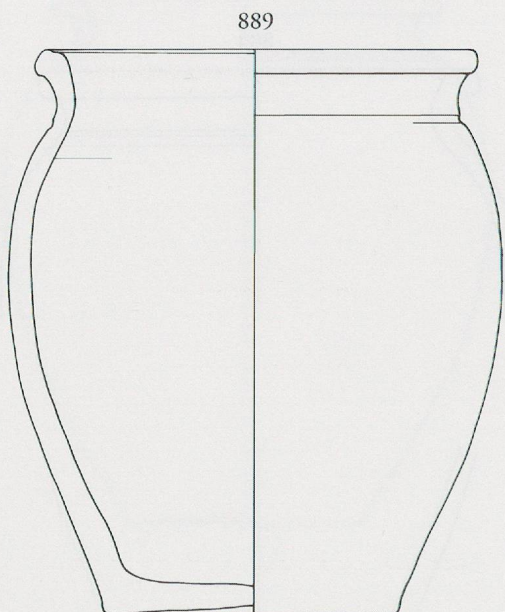
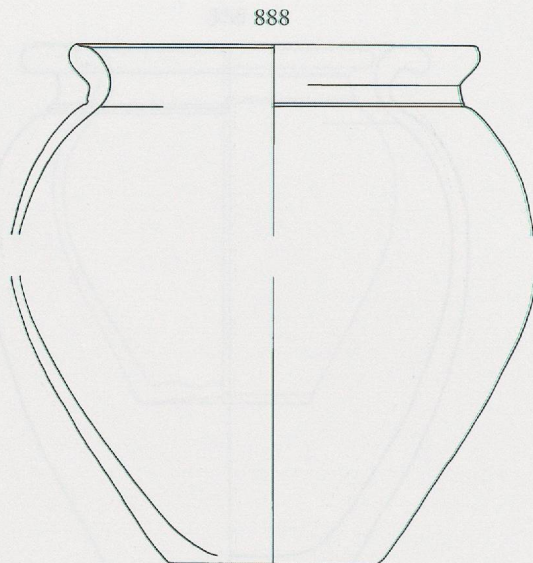
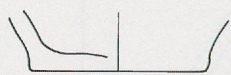
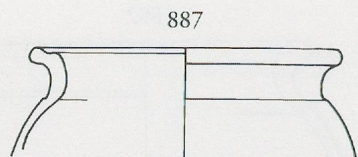

Ech. 1:3
Ech. 1:4 (cat. 891)

Commune claire: catalogue: p. 55

Planche 70

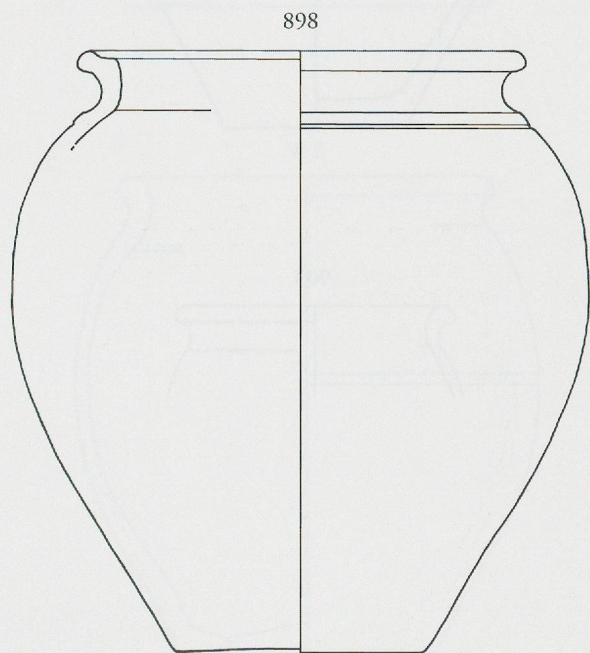
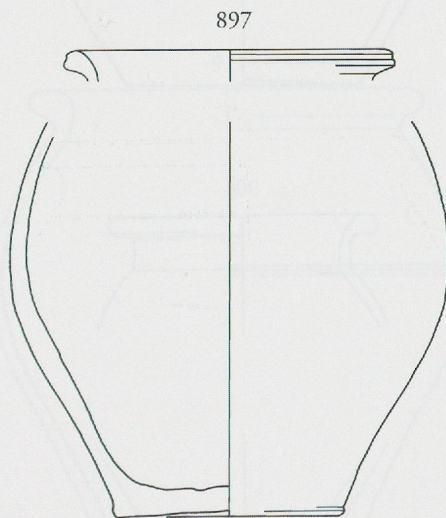
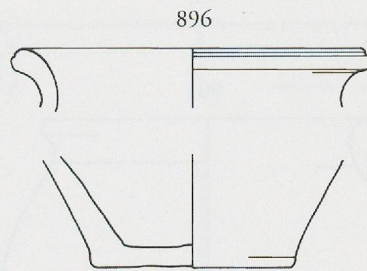
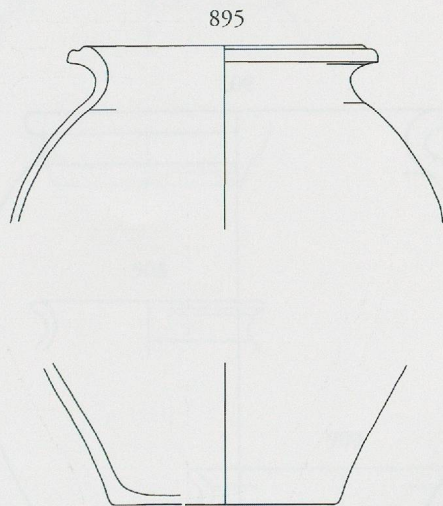
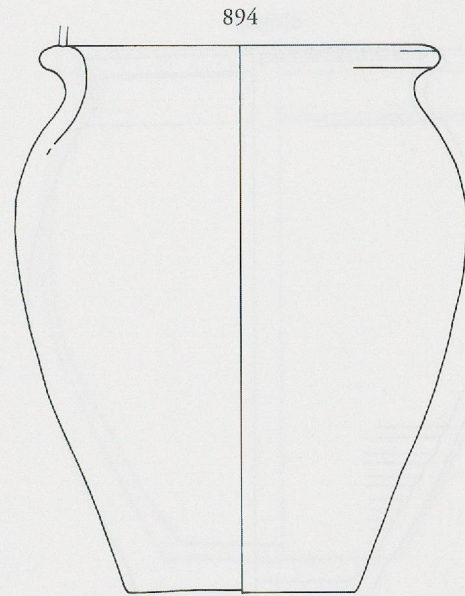
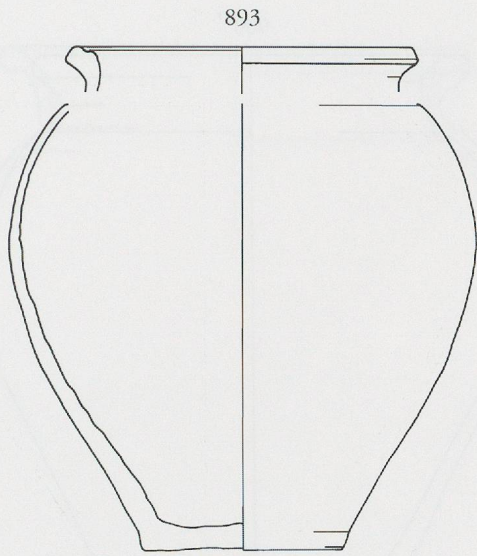

Ech. 1:3
Ech. 1:4 (cat. 893,895,897)

Commune claire: catalogue: p. 55

Planche 71

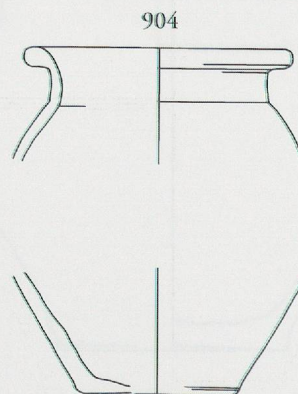
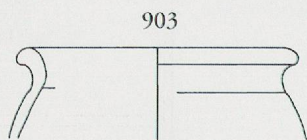
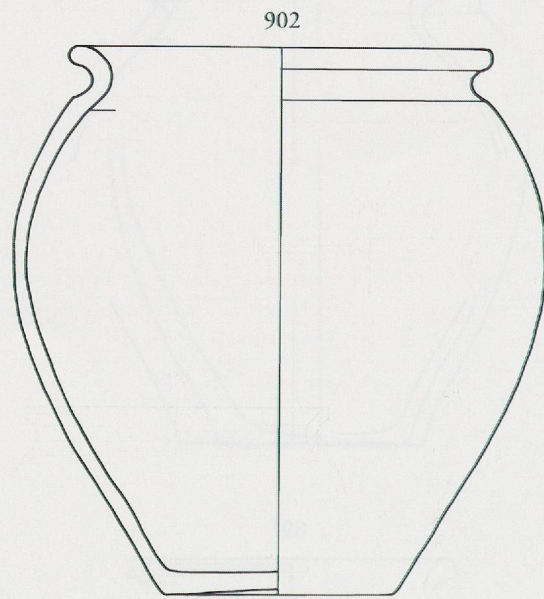
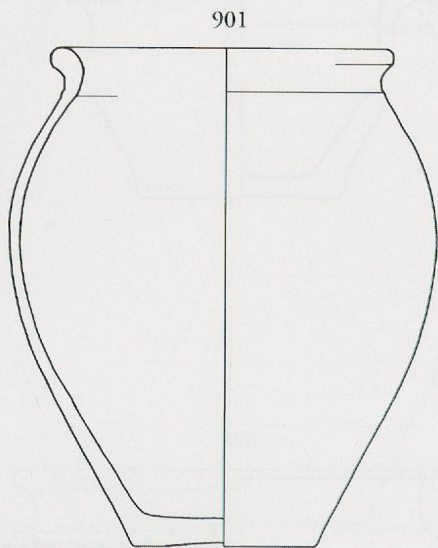
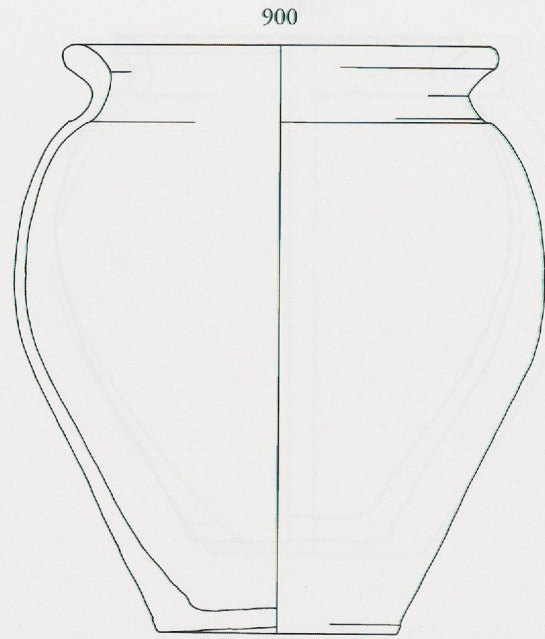
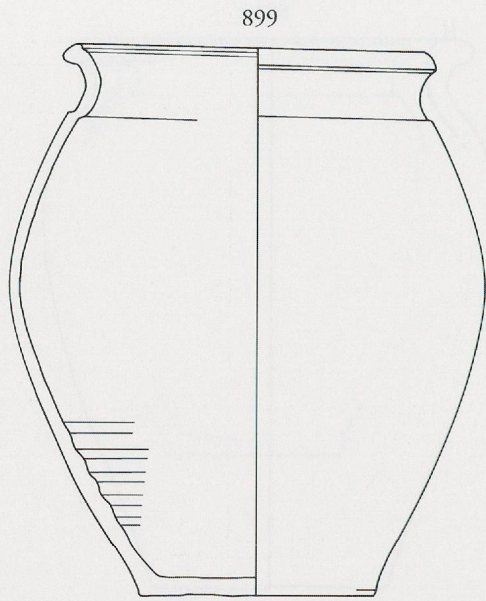

Ech. 1:3

Commune claire: catalogue: pp. 55-56

Planche 72

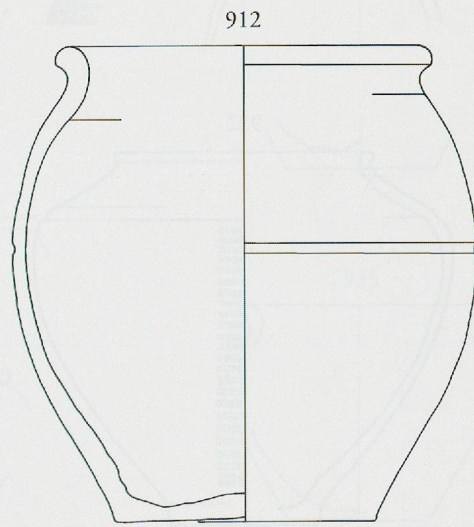
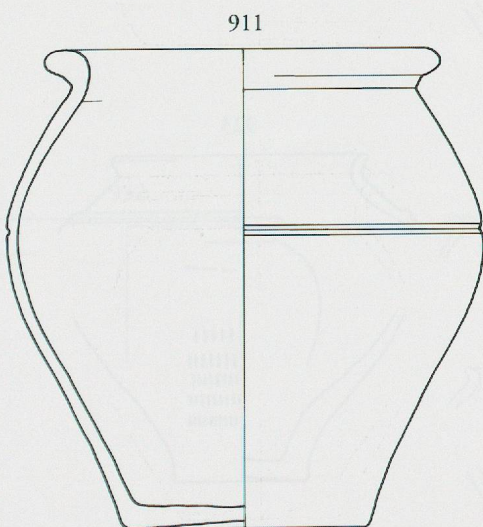
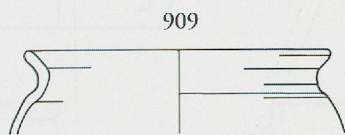
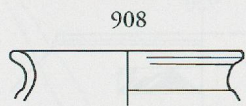
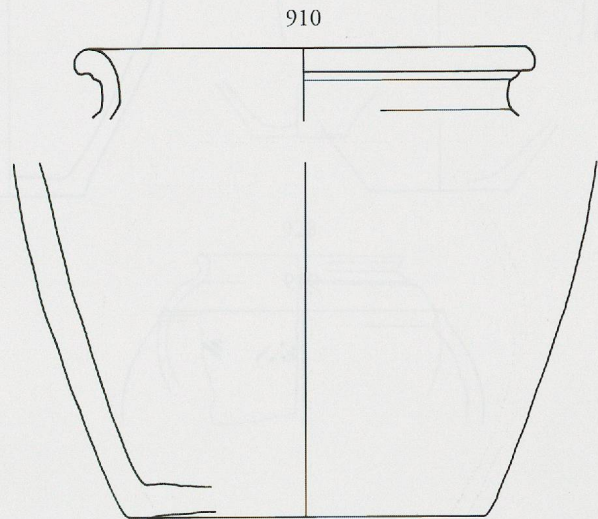
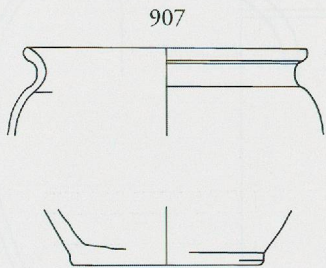
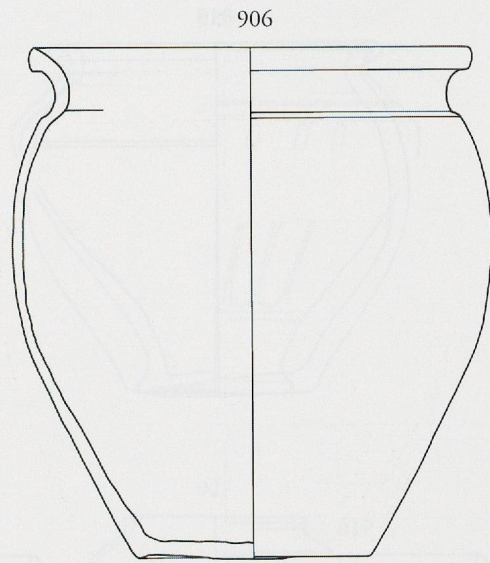
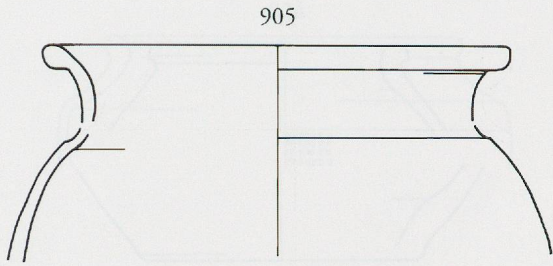

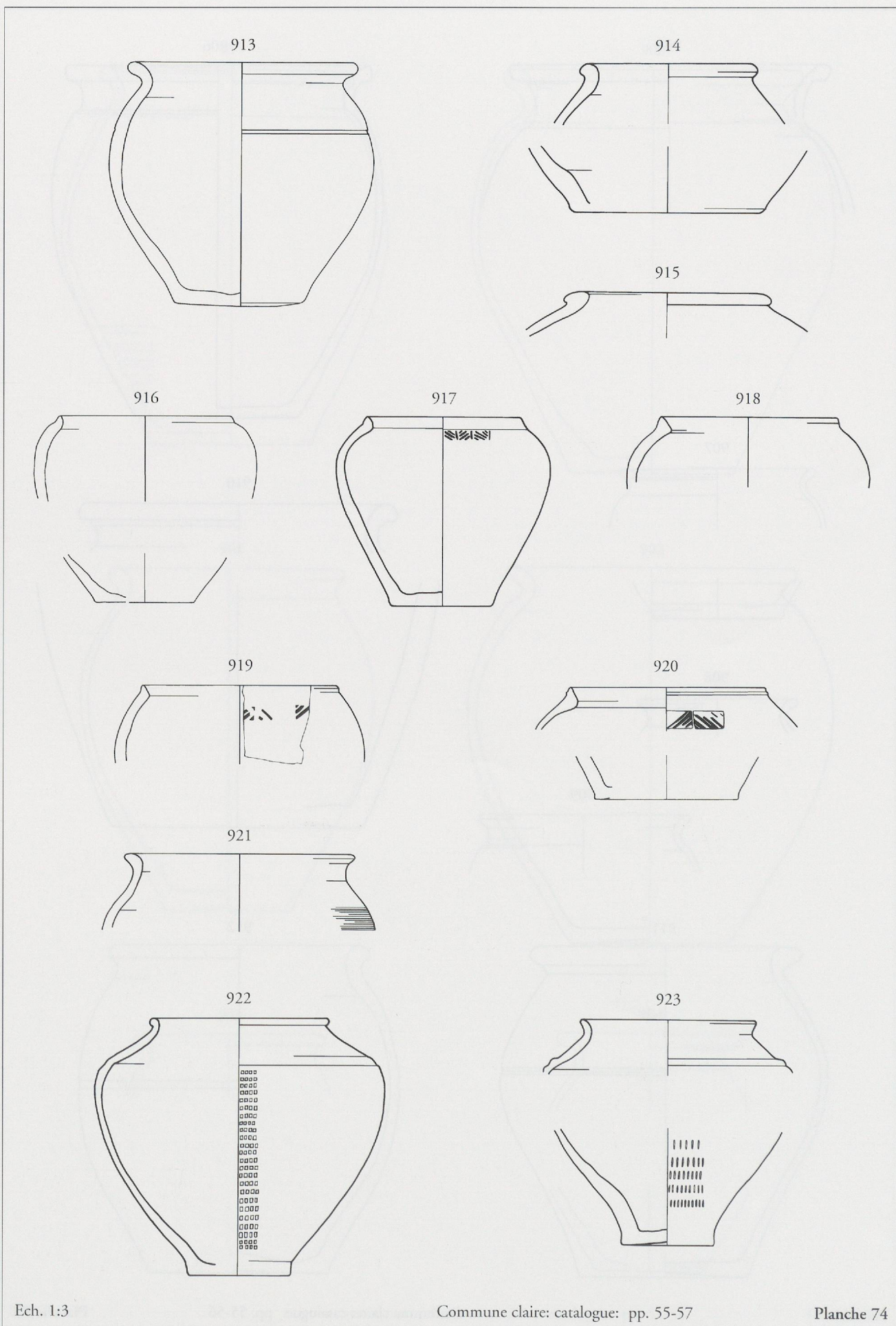

Ech. 1:3

Commune claire: catalogue: pp. 55-57

Planche 74

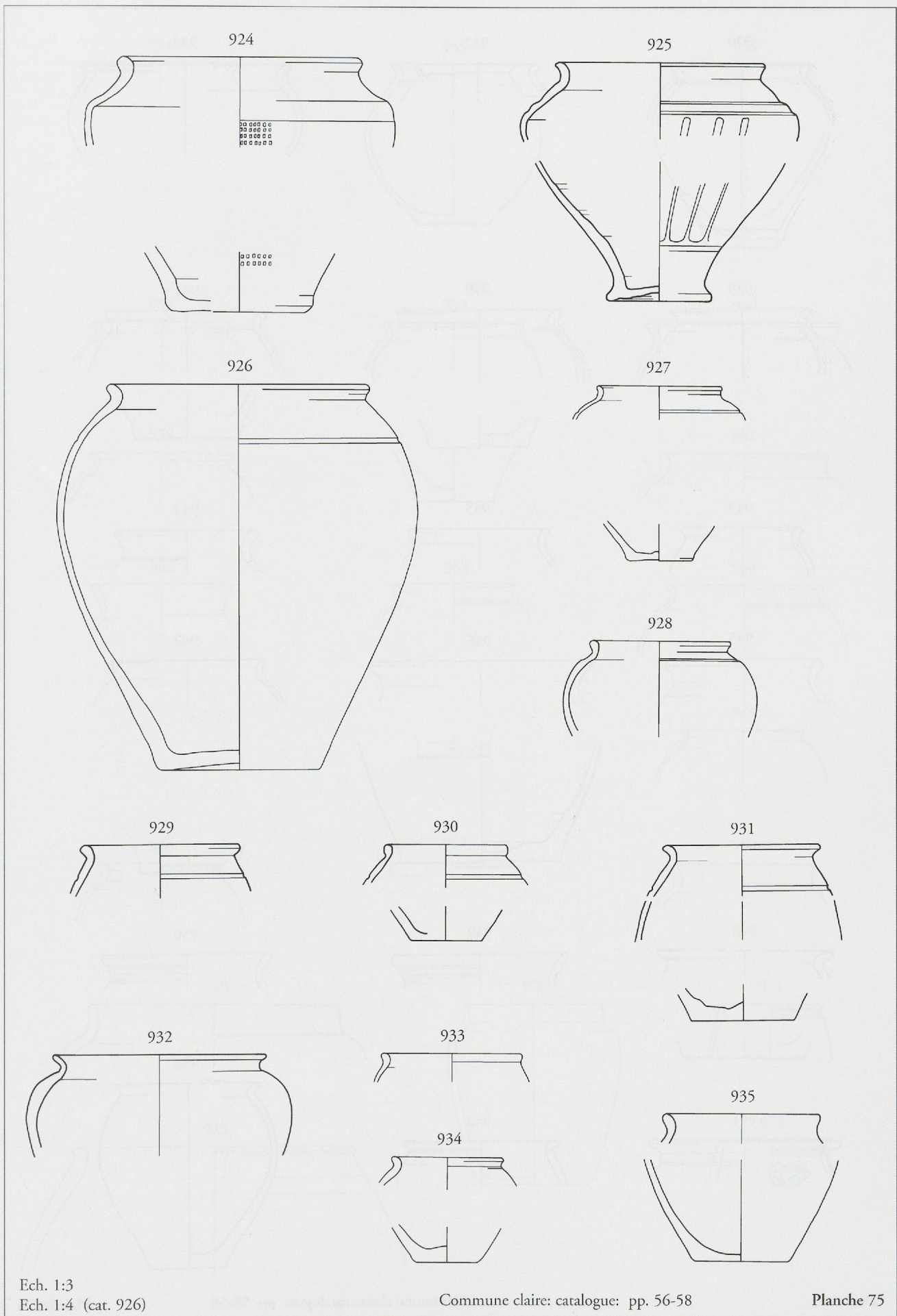

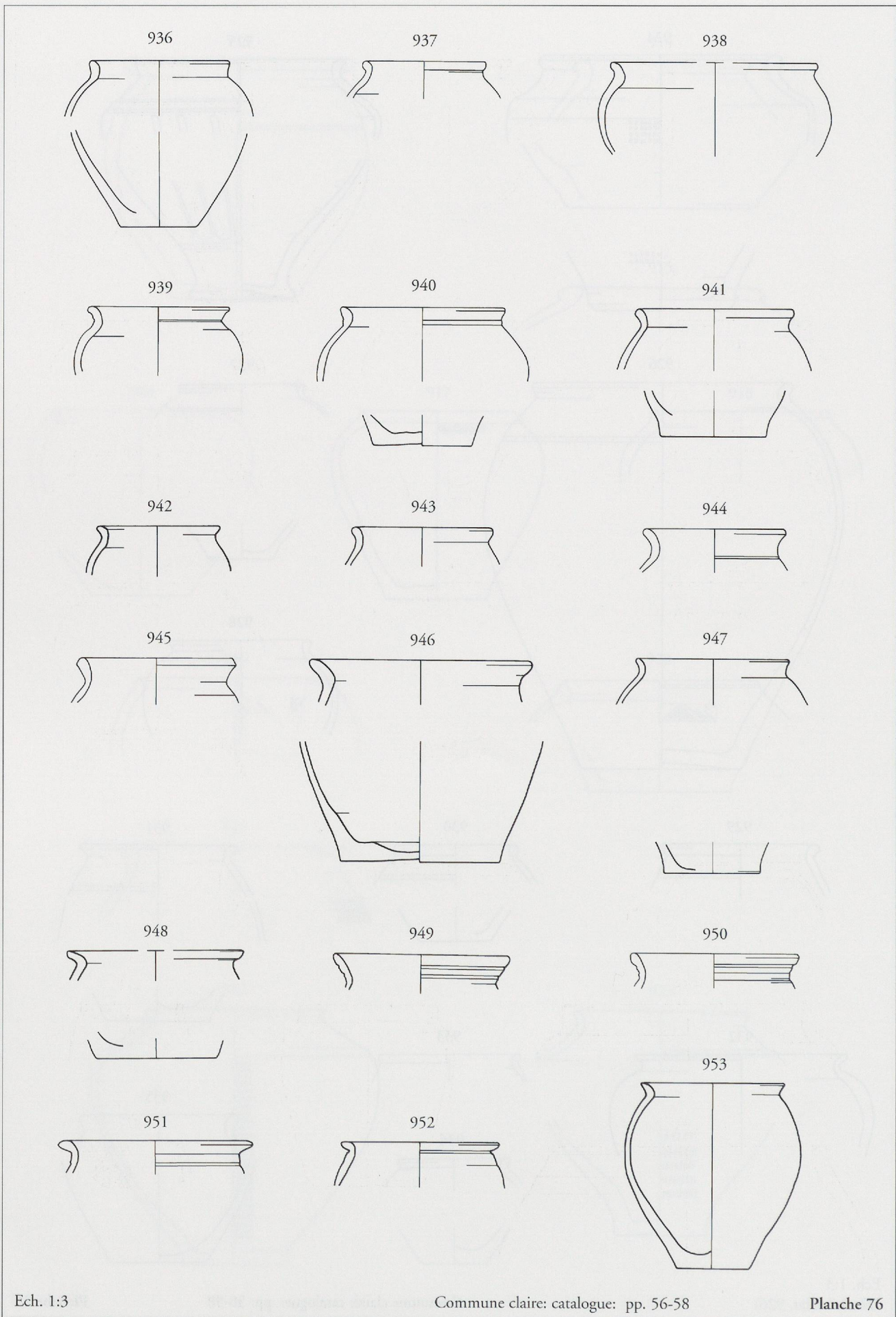

Ech. 1:3

Commune claire: catalogue: pp. 56-58

Planche 76





Ech. 1:3

Commune claire: catalogue: pp. 57-58

Planche 78

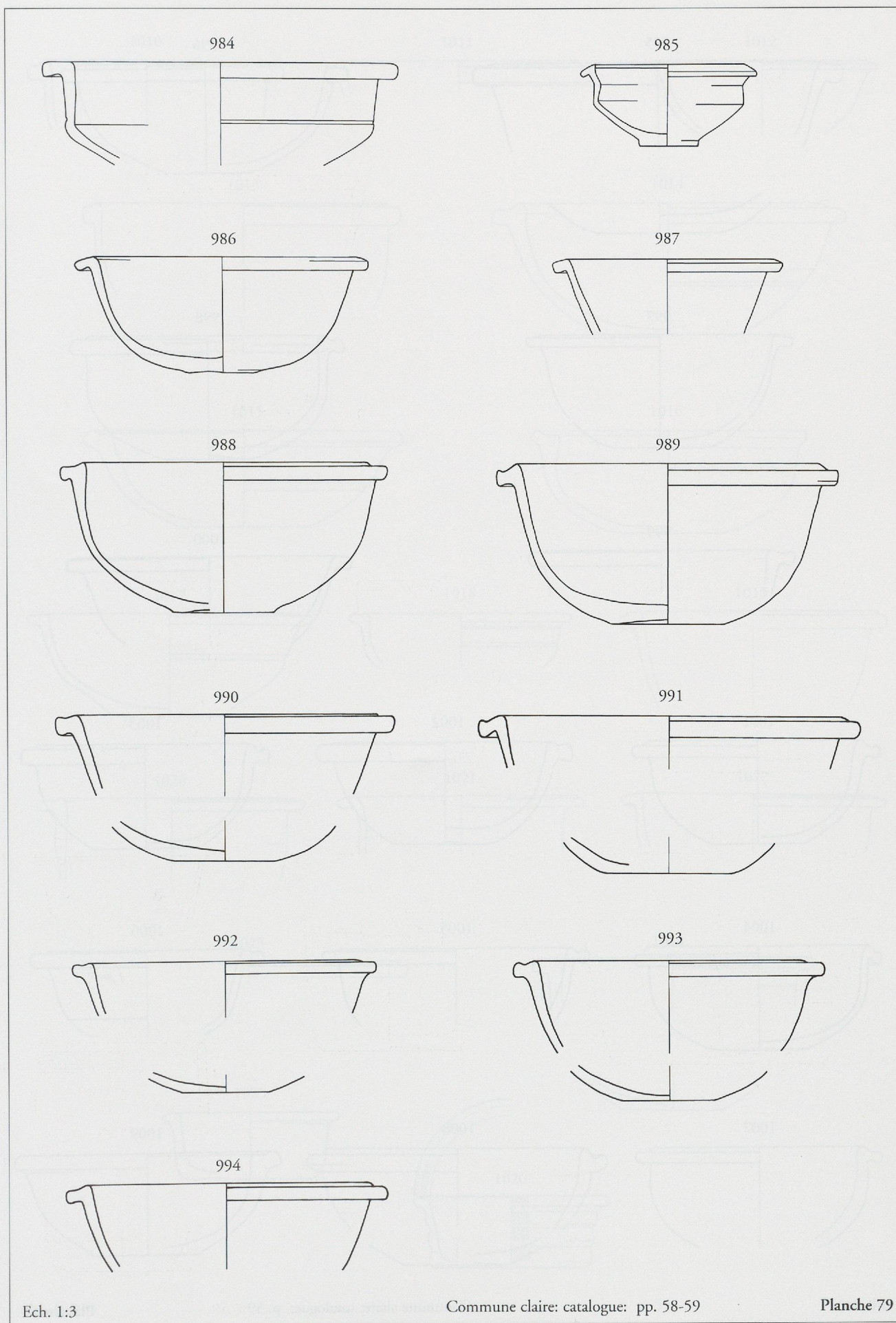

Ech. 1:3

Commune claire: catalogue: pp. 58-59

Planche 79

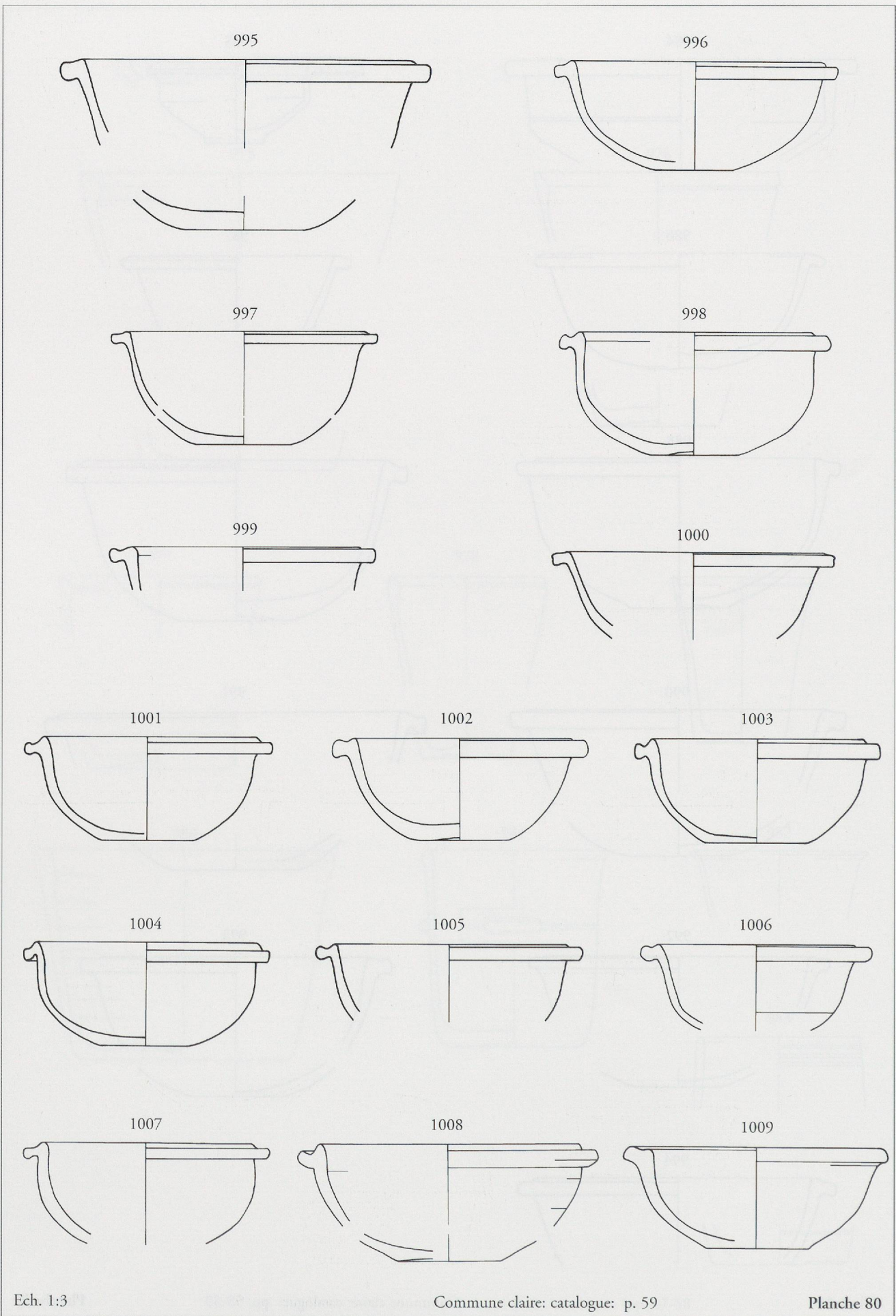

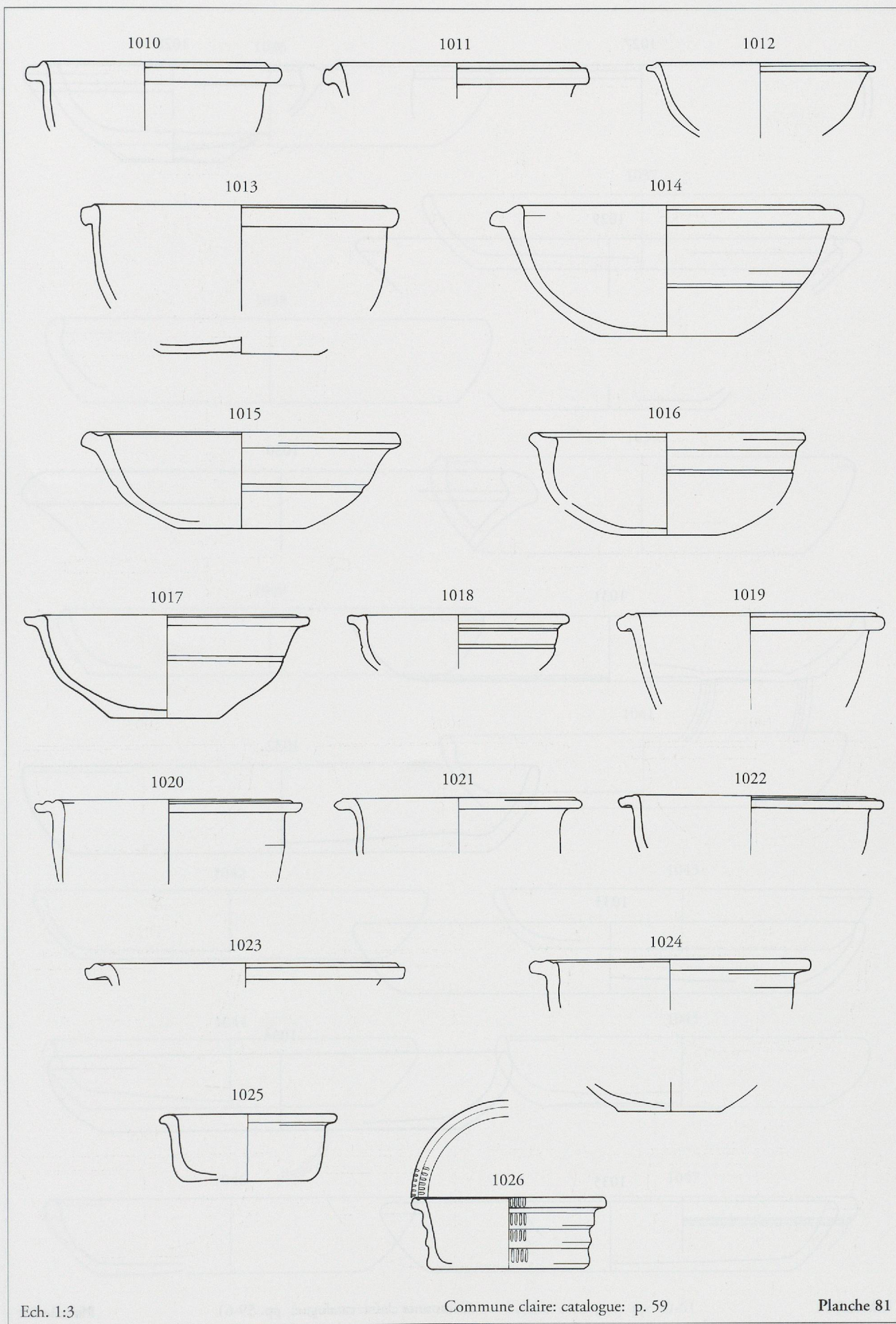

Ech. 1:3

Commune claire: catalogue: p. 59

Planche 81

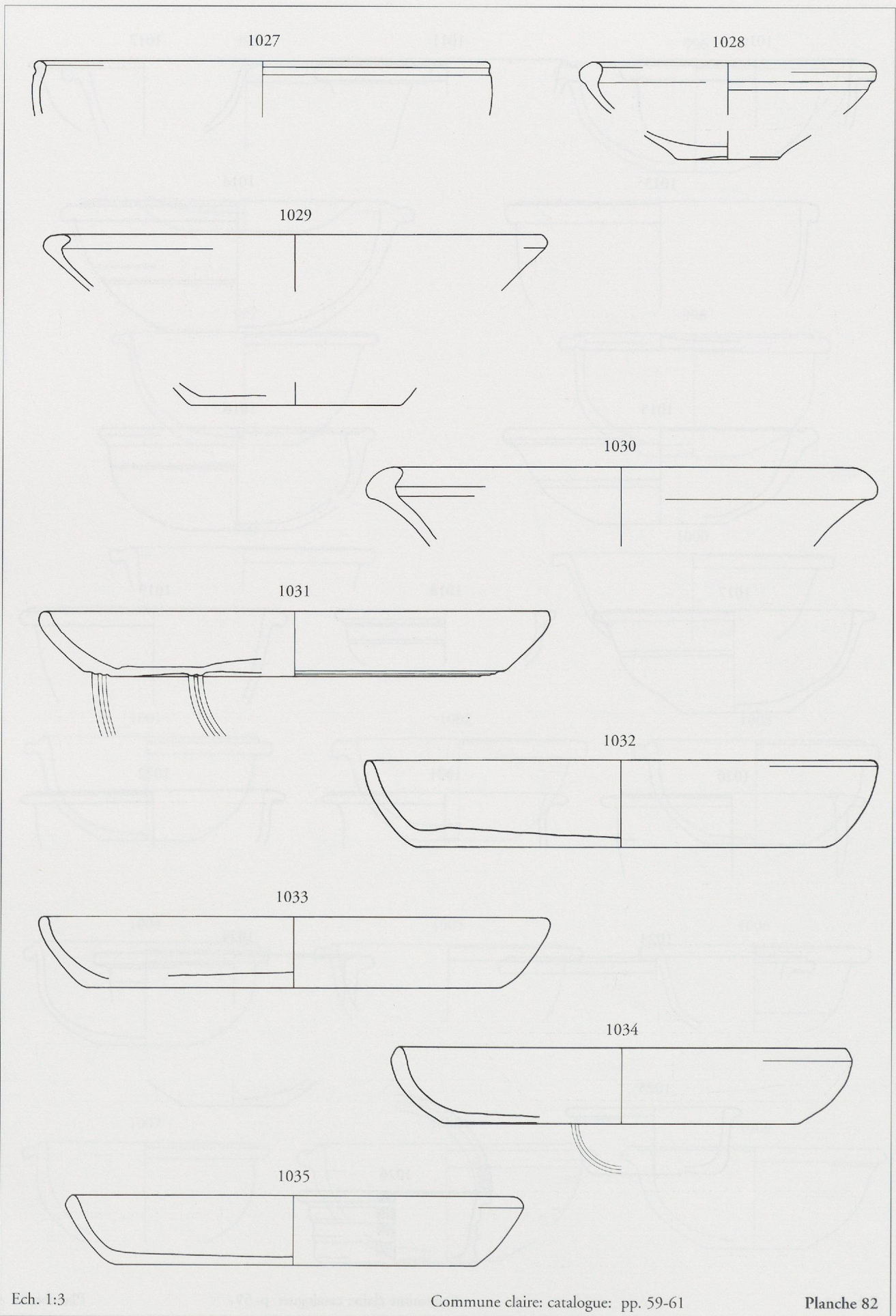

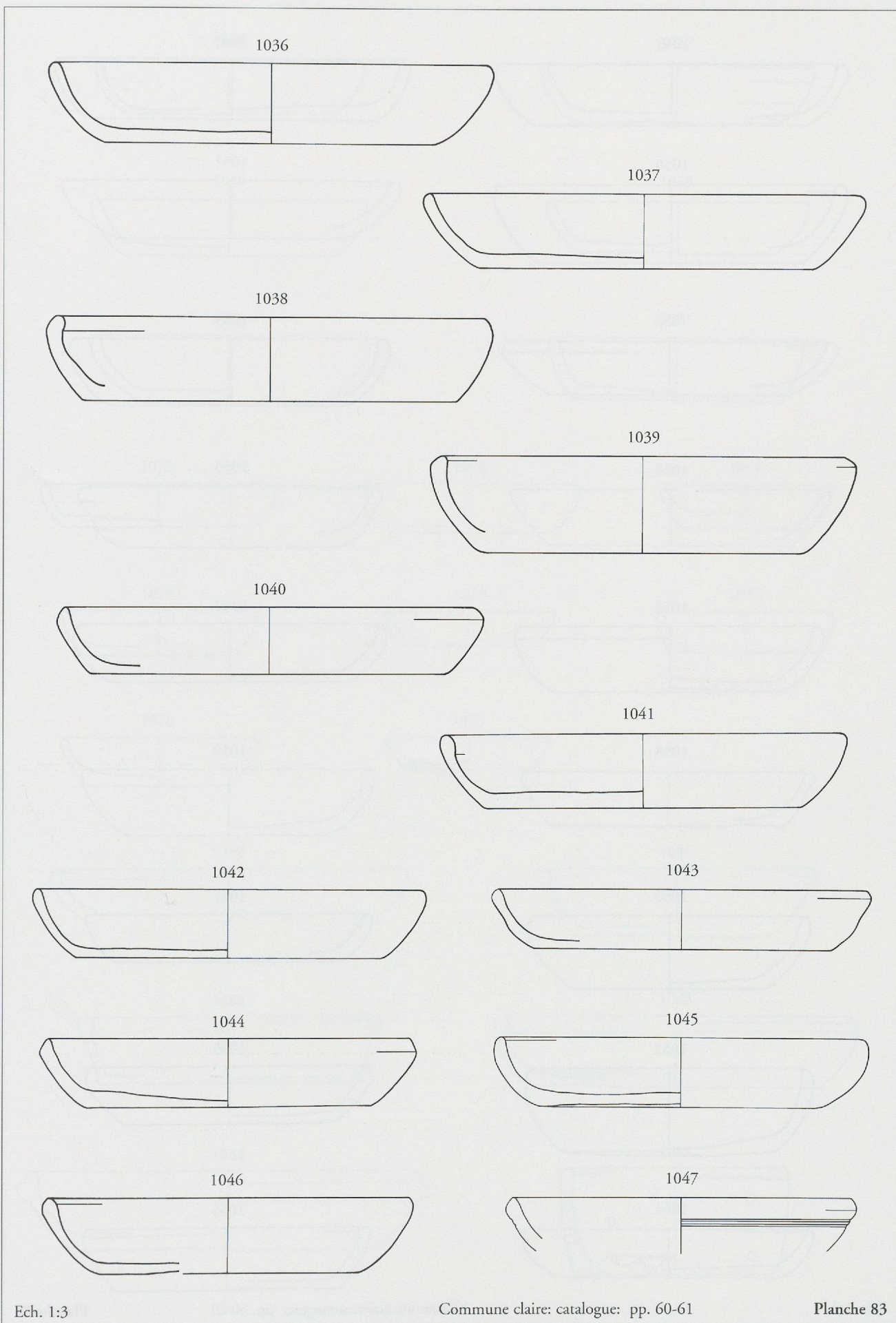

Ech. 1:3

Commune claire: catalogue: pp. 60-61

Planche 83

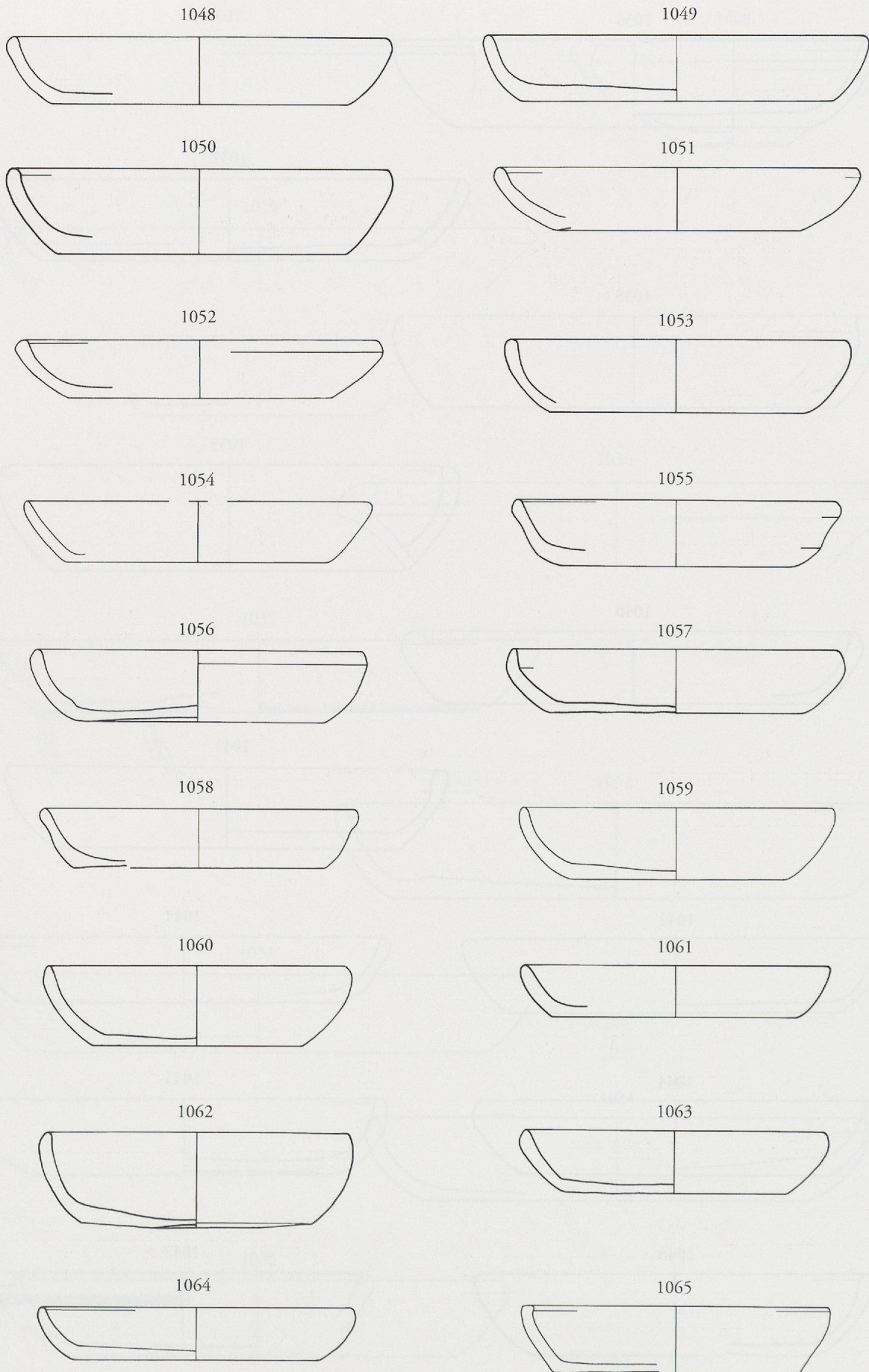

Ech. 1:3

Commune claire: catalogue: pp. 60-61

Planche 84

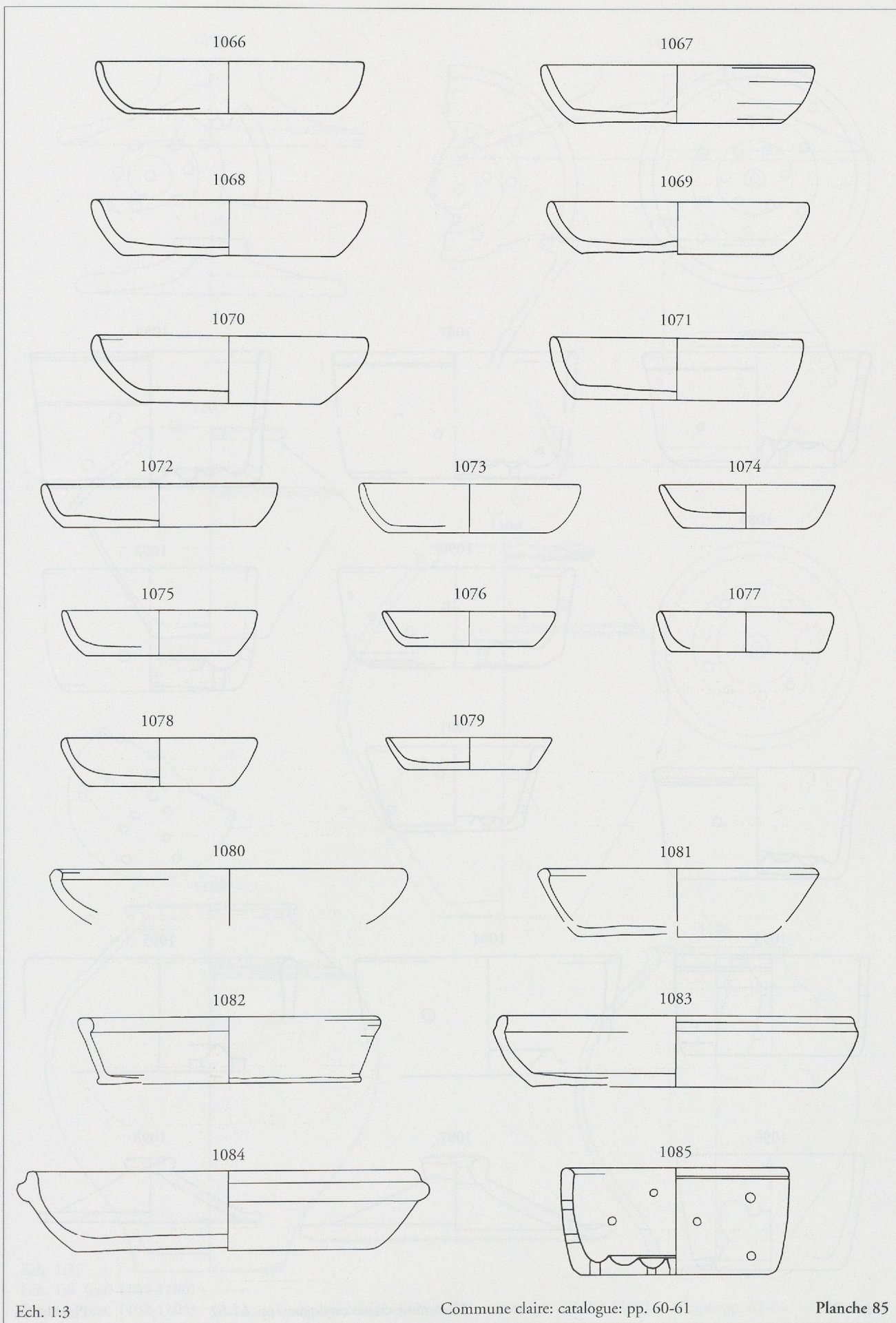

Ech. 1:3

Commune claire: catalogue: pp. 60-61

Planche 85

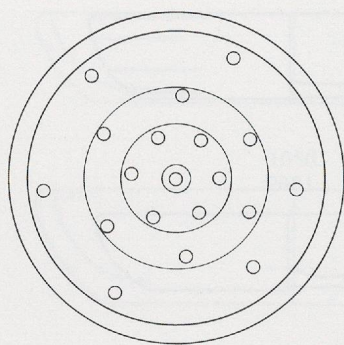

1086

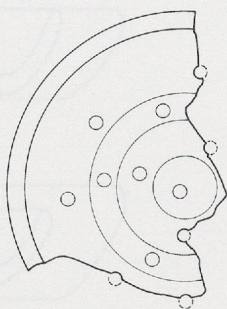

1087

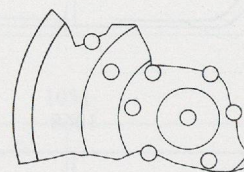

1088

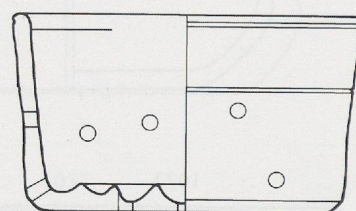
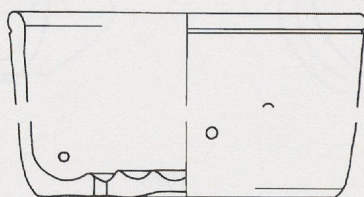
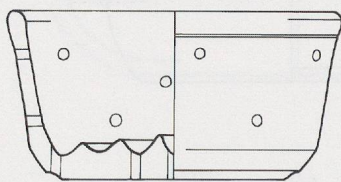

1089

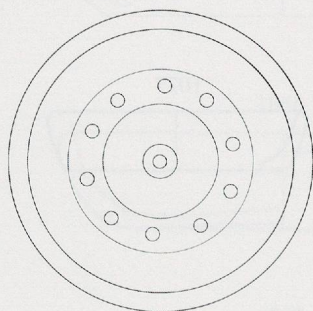

1090

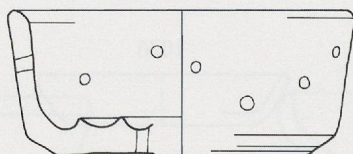

1092

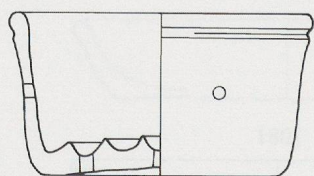
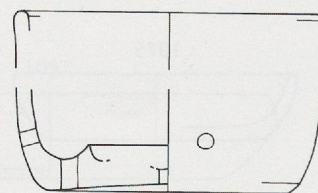

1091

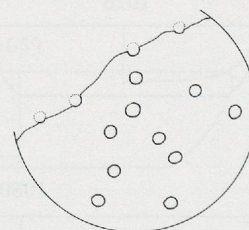
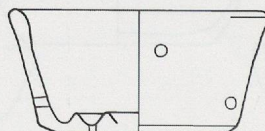

1093

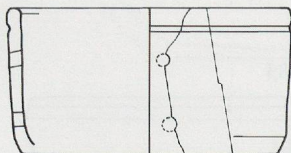

1094

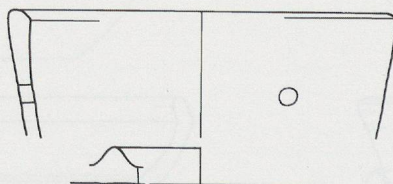

1095

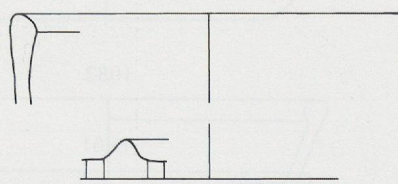

1096

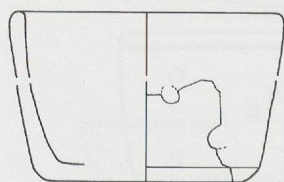

1097

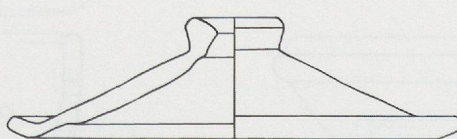

1098

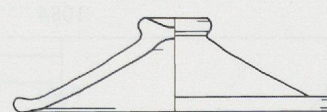

Ech. 1:3

Commune claire: catalogue: pp. 61-62

Planche 86

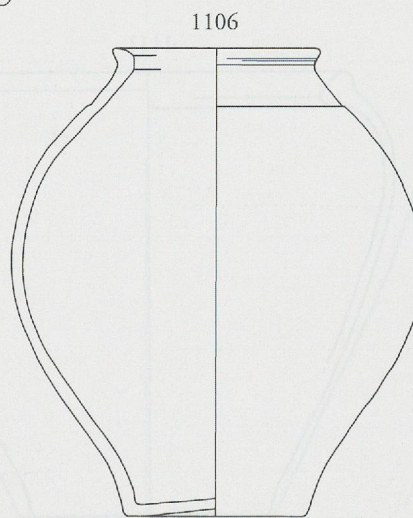
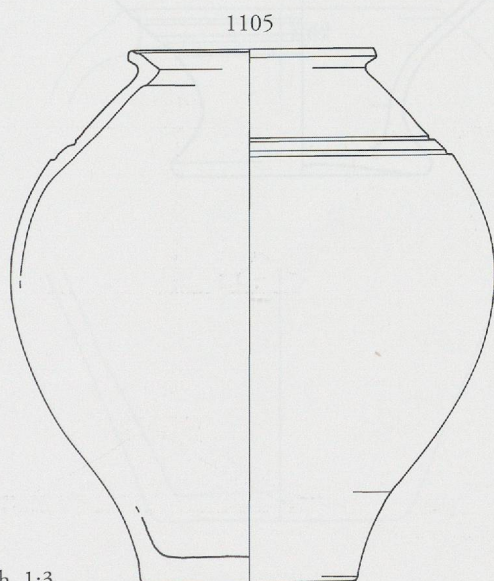
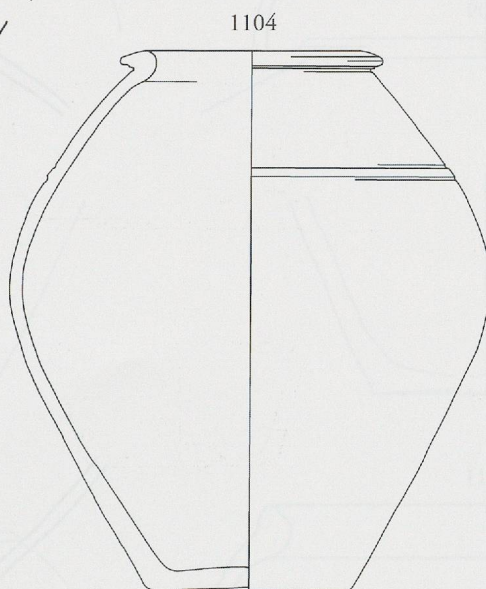
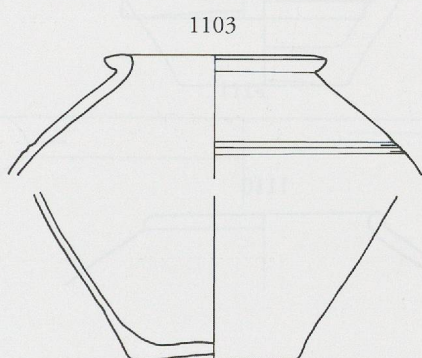
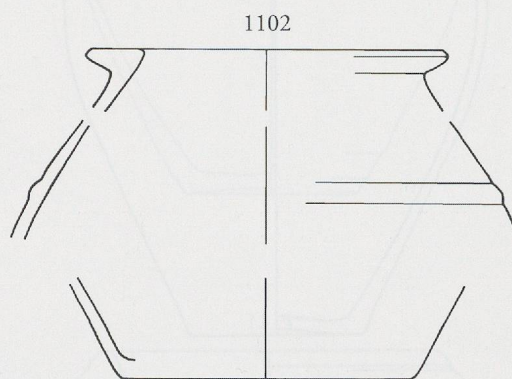
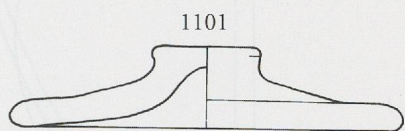
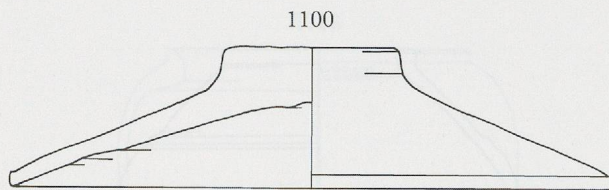
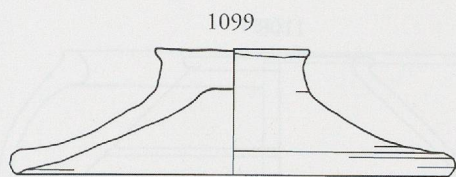

Ech. 1:3

Ech. 1:4 (cat. 1104-1106)

Ech. 1:6 (cat. 1102-1103)

Commune claire (1099-1101); comm. grise (1102-1106); catalogue pp. 62-64

Planche 87

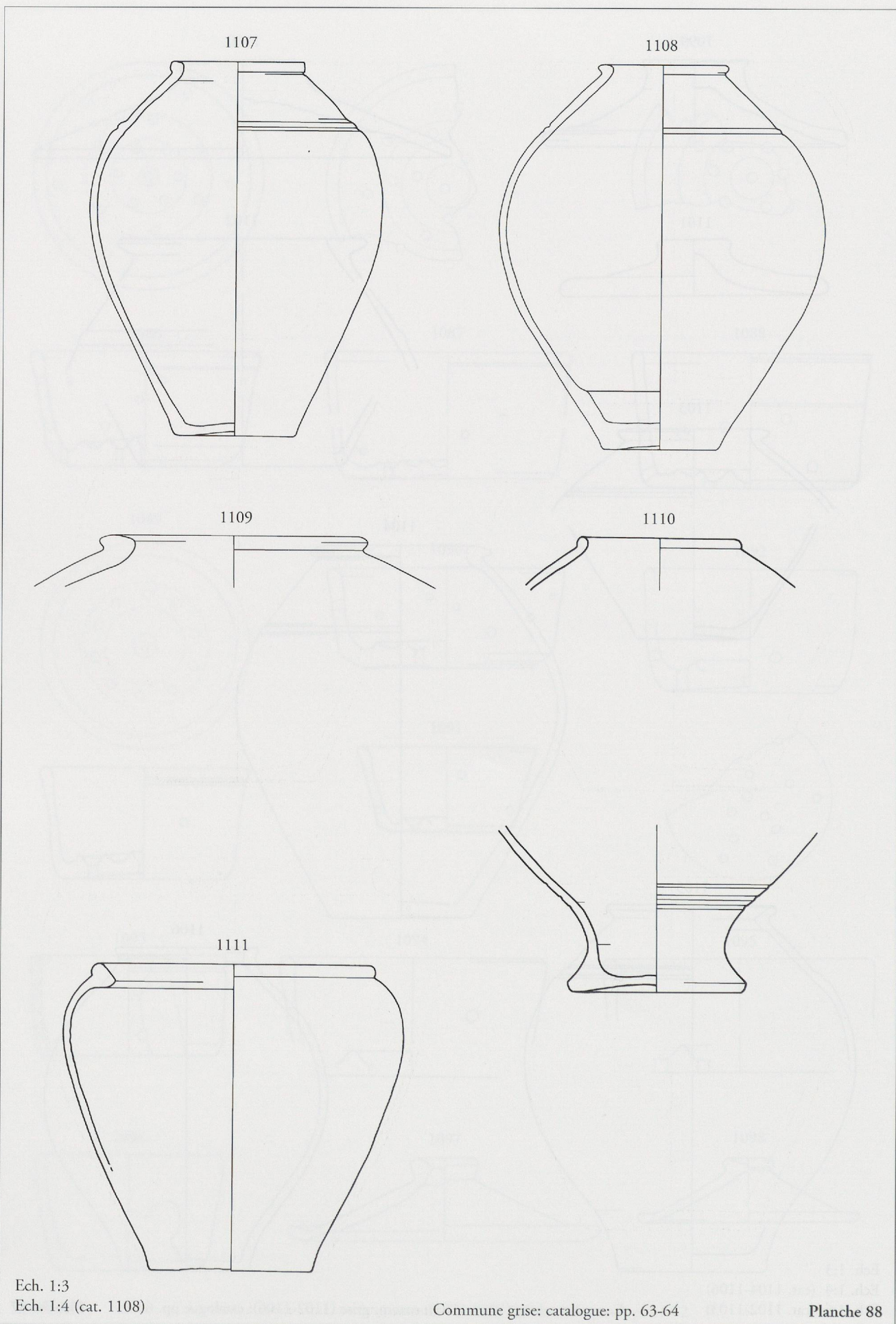

Ech. 1:3

Ech. 1:4 (cat. 1108)

Commune grise: catalogue: pp. 63-64

Planche 88

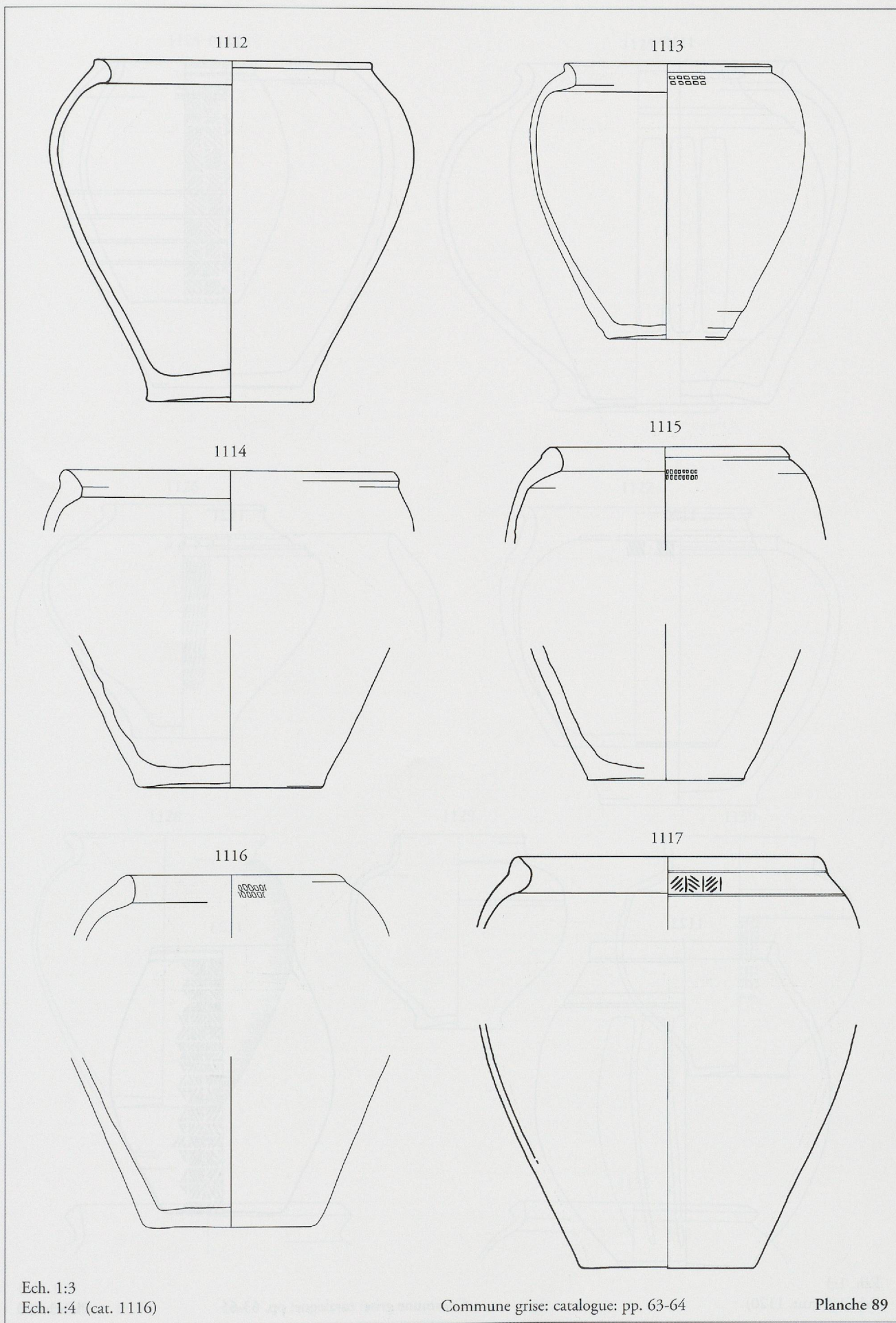

Ech. 1:3
Ech. 1:4 (cat. 1116)

Commune grise: catalogue: pp. 63-64

Planche 89

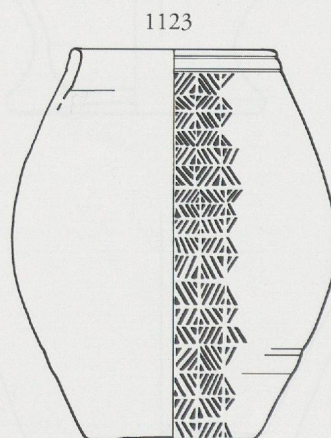
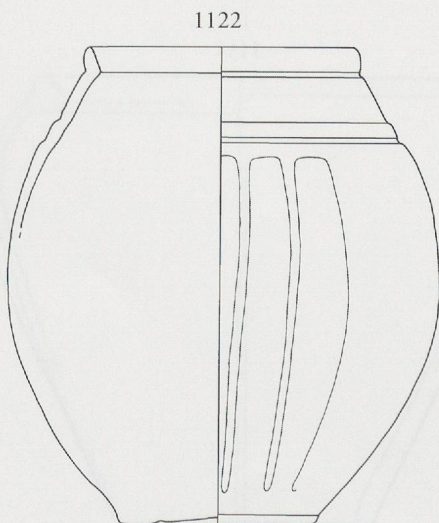
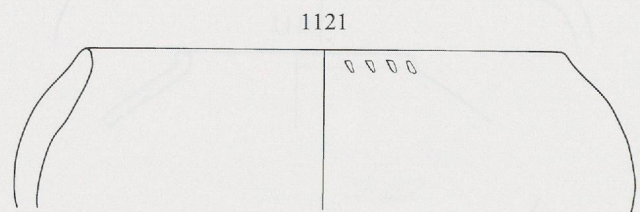
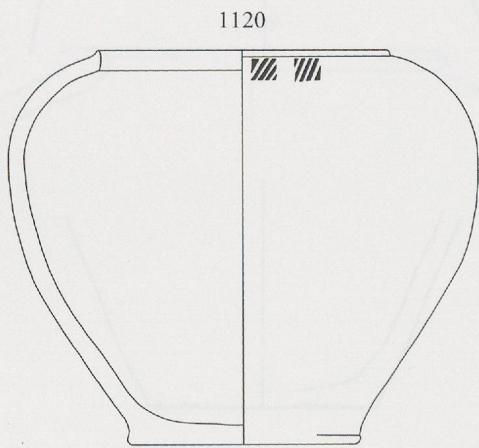
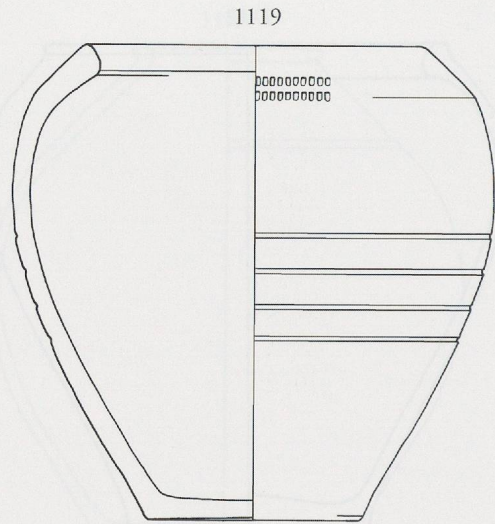
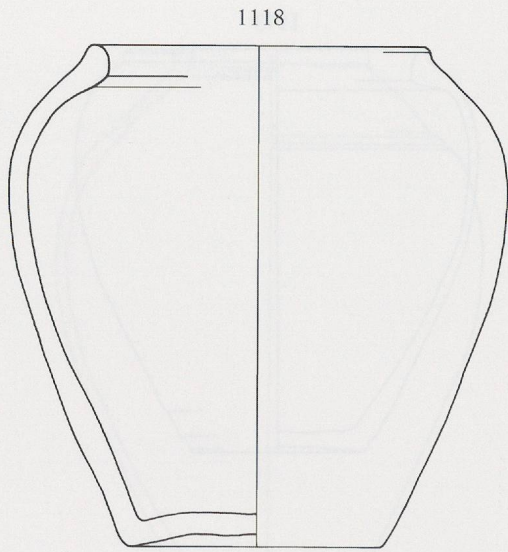

Ech. 1:3
Ech. 1:4 (cat. 1120)

Commune grise: catalogue: pp. 63-65

Planche 90

1124

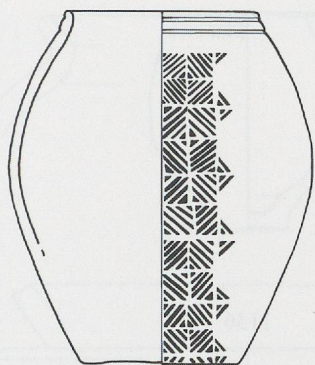

1125

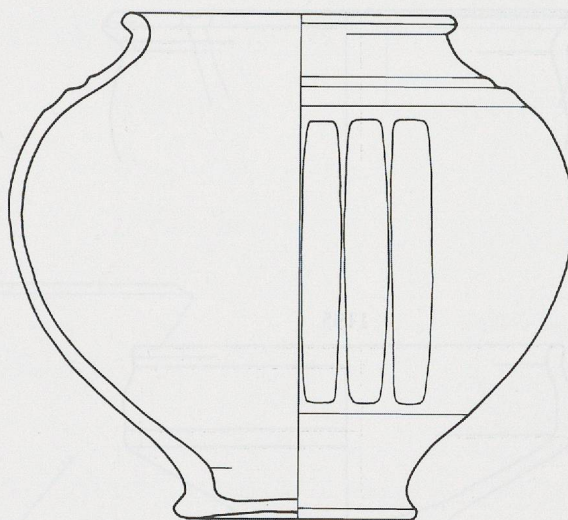

1126

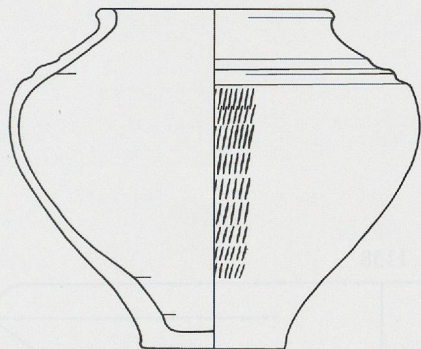

1127

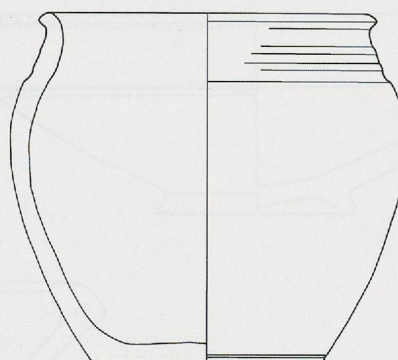

1128

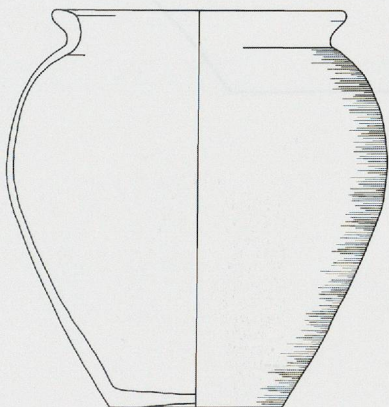

1129

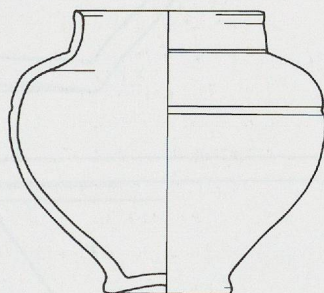

1130

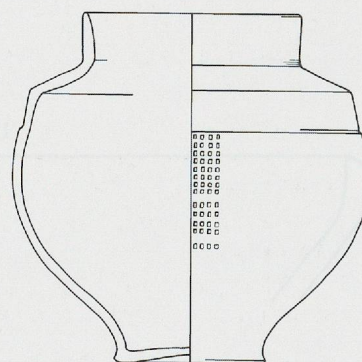

1131

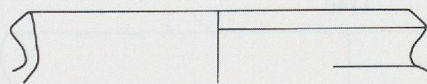

1132

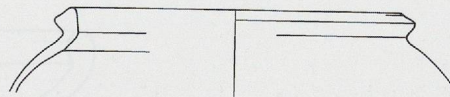

Ech. 1:3
Ech. 1:6 (cat. 1128)

Commune grise: catalogue: pp. 63-65

Planche 91

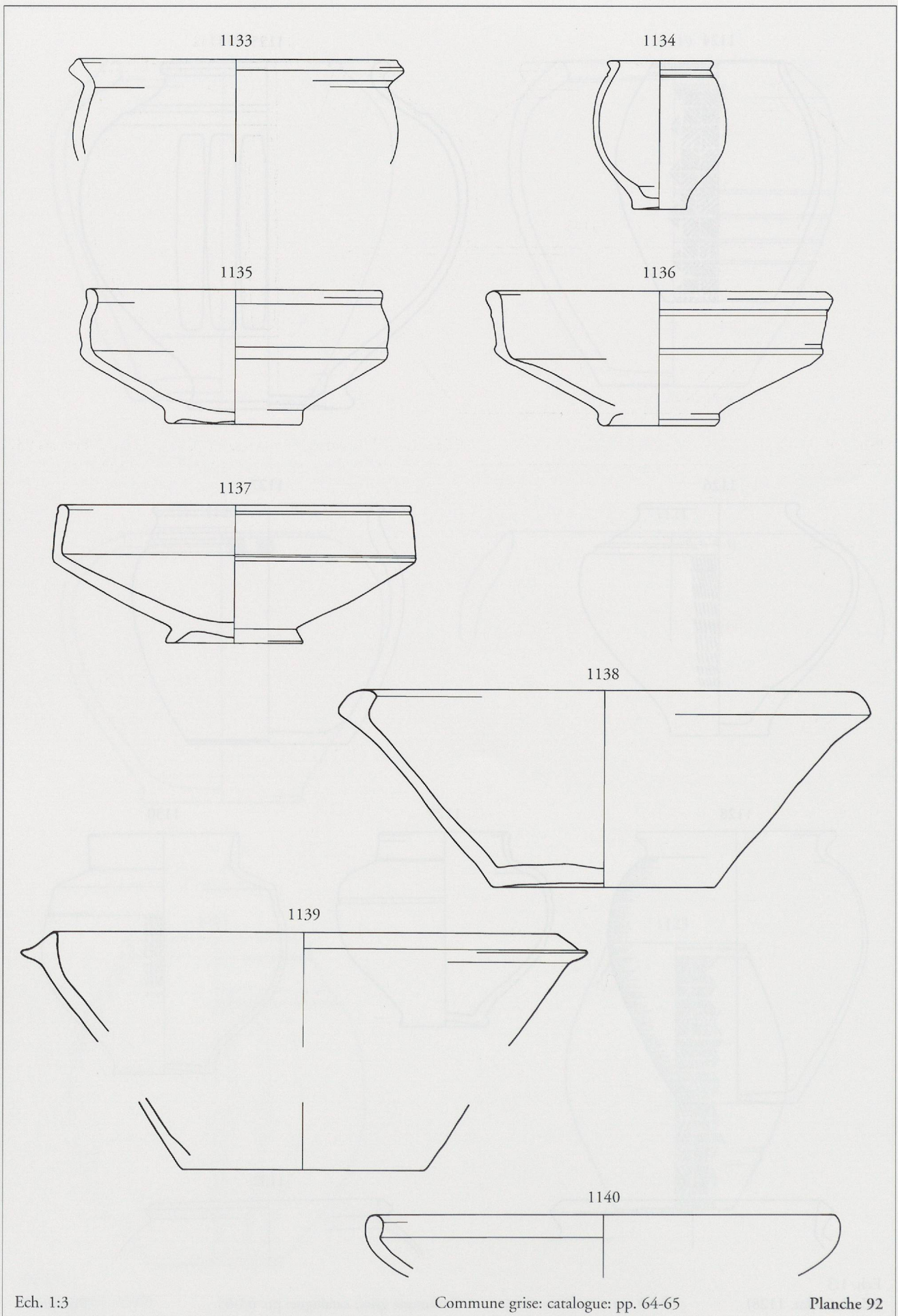

Ech. 1:3

Commune grise: catalogue: pp. 64-65

Planche 92

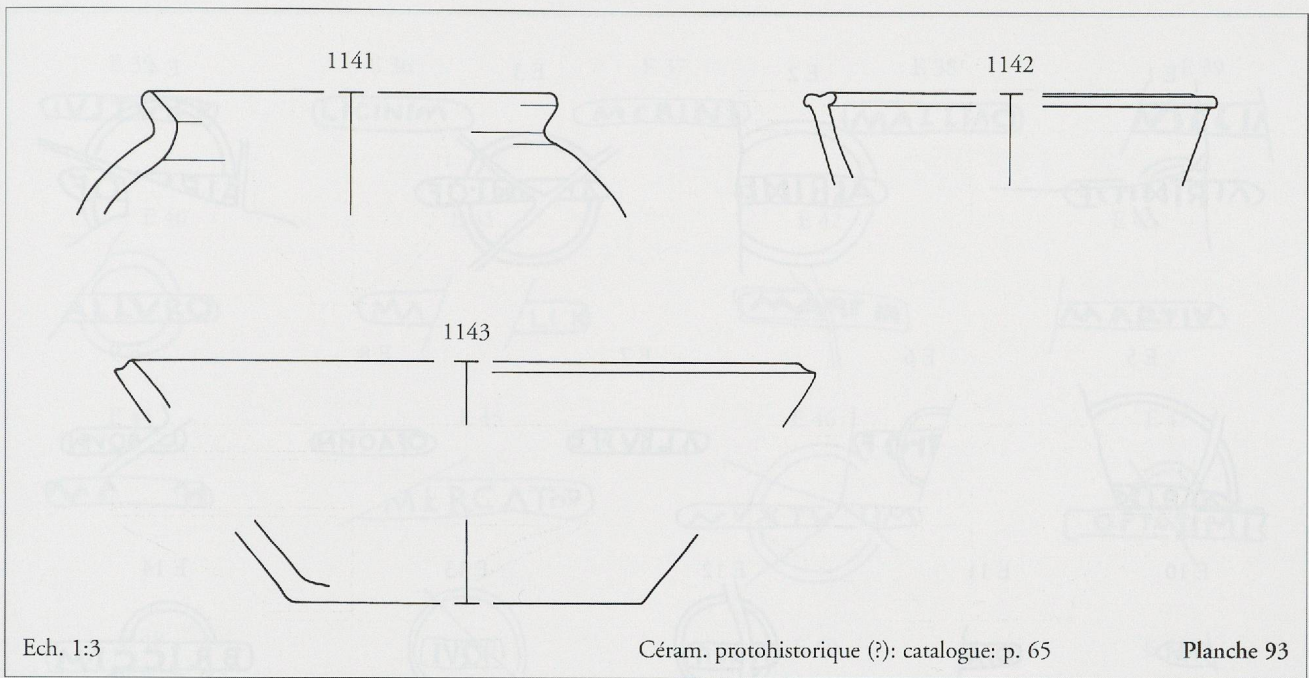

Ech. 1:3

Céram. protohistorique (?): catalogue: p. 65

Planche 93

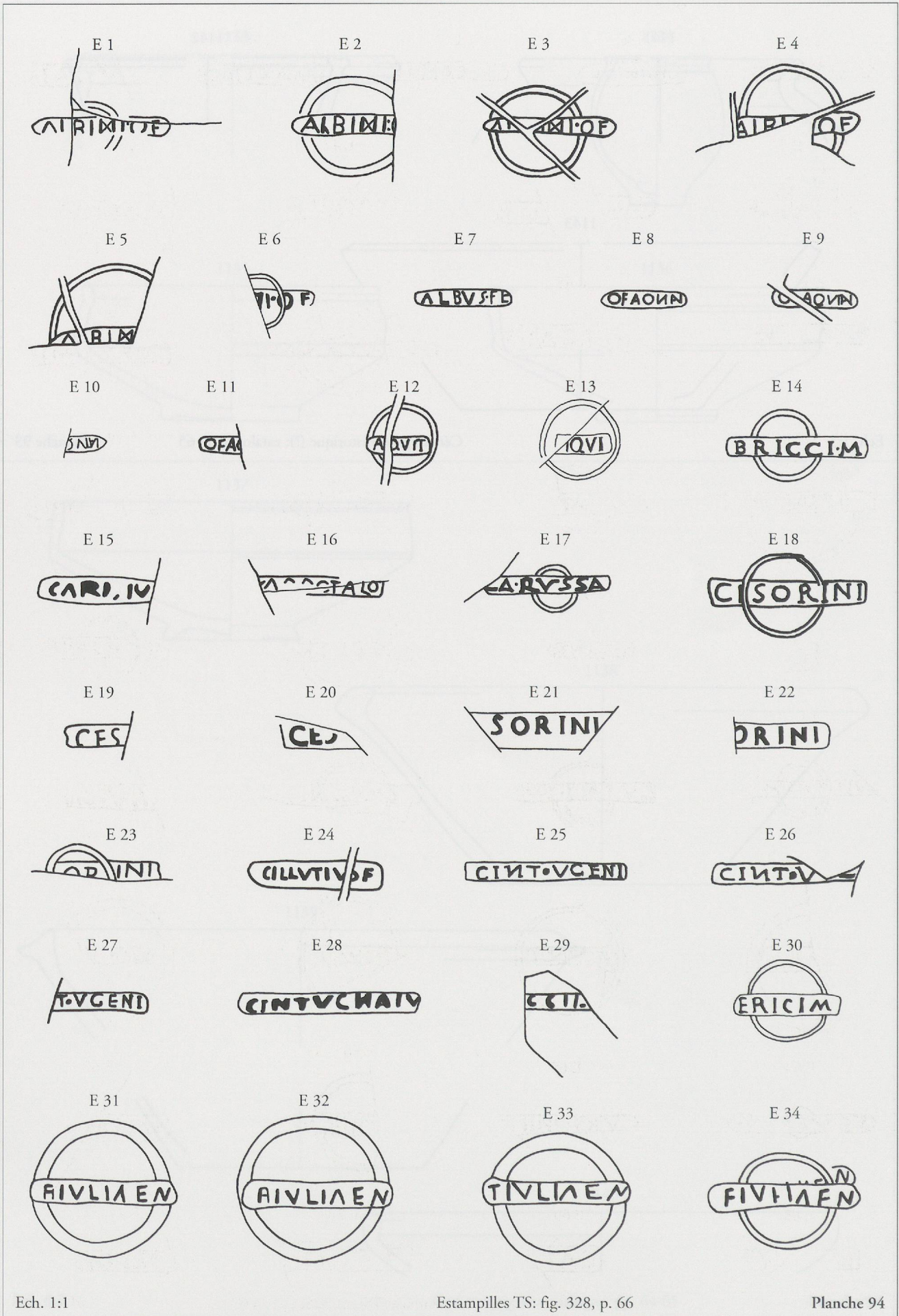

Ech. 1:1

Estampilles TS: fig. 328, p. 66

Planche 94

E 35



E 36

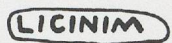

E 37



E 38

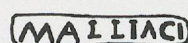

E 39

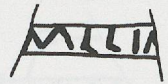

E 40



E 41

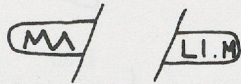

E 42



E 43

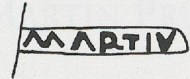

E 44

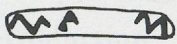

E 45

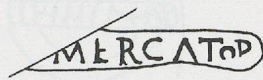

E 46

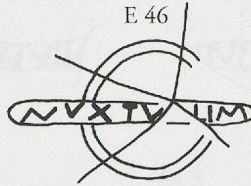

E 47



E 48



E 49



E 50



E 51

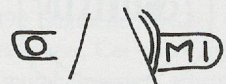

E 52



E 53

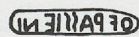

E 54



E 55



E 56



E 57



E 58



E 59

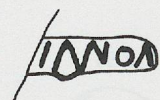

E 60



E 61



E 62

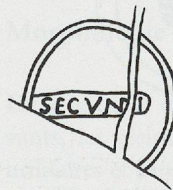

E 63

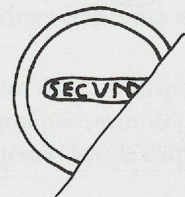

E 64



E 65

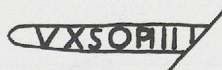

E 66



E 67

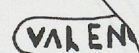

E 68

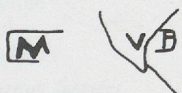

E 69

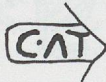

E 70

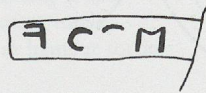

E 71



Ech. 1:1

Estampilles TS: fig. 328, pp. 66-67

Planche 95

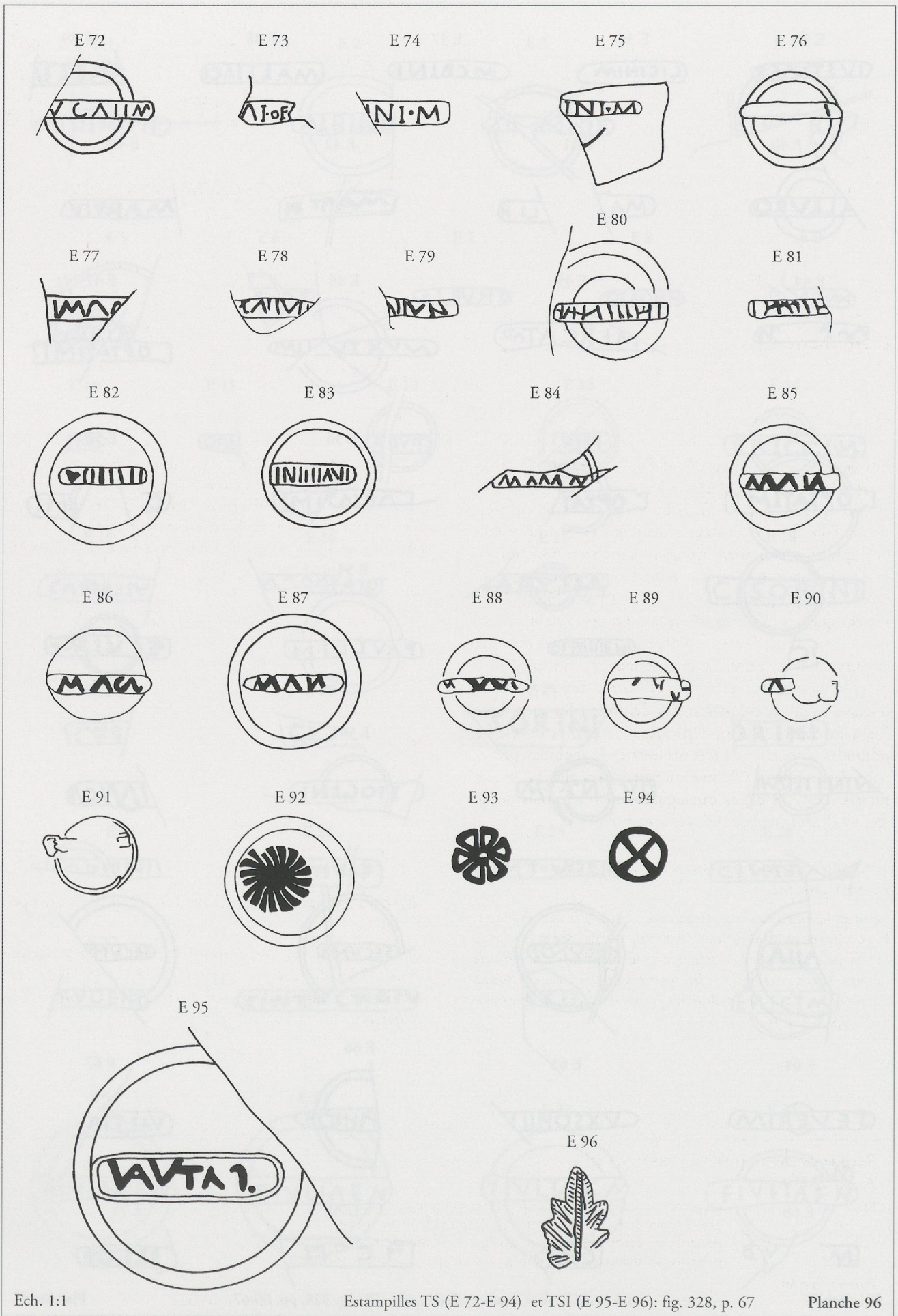

Ech. 1:1

Estampilles TS (E 72-E 94) et TSI (E 95-E 96): fig. 328, p. 67

Planche 96