

Vorfabriziertes Grossversand-Lagerhaus

Autor(en): [s.n.]

Objektyp: **Article**

Zeitschrift: **Bauen + Wohnen = Construction + habitation = Building + home : internationale Zeitschrift**

Band (Jahr): **26 (1972)**

Heft 5: **Krankenhausbau - integriertes Gesundheitszentrum = Bâtiment hospitalier - centres médicaux intégrés = Hospital construction - integrated health center**

PDF erstellt am: **26.09.2024**

Persistenter Link: <https://doi.org/10.5169/seals-334390>

Nutzungsbedingungen

Die ETH-Bibliothek ist Anbieterin der digitalisierten Zeitschriften. Sie besitzt keine Urheberrechte an den Inhalten der Zeitschriften. Die Rechte liegen in der Regel bei den Herausgebern.

Die auf der Plattform e-periodica veröffentlichten Dokumente stehen für nicht-kommerzielle Zwecke in Lehre und Forschung sowie für die private Nutzung frei zur Verfügung. Einzelne Dateien oder Ausdrucke aus diesem Angebot können zusammen mit diesen Nutzungsbedingungen und den korrekten Herkunftsbezeichnungen weitergegeben werden.

Das Veröffentlichen von Bildern in Print- und Online-Publikationen ist nur mit vorheriger Genehmigung der Rechteinhaber erlaubt. Die systematische Speicherung von Teilen des elektronischen Angebots auf anderen Servern bedarf ebenfalls des schriftlichen Einverständnisses der Rechteinhaber.

Haftungsausschluss

Alle Angaben erfolgen ohne Gewähr für Vollständigkeit oder Richtigkeit. Es wird keine Haftung übernommen für Schäden durch die Verwendung von Informationen aus diesem Online-Angebot oder durch das Fehlen von Informationen. Dies gilt auch für Inhalte Dritter, die über dieses Angebot zugänglich sind.

Vorfabriziertes Großversand-Lagerhaus

Klaus H. Scheuerle, Gerhard E. Frank,
Stuttgart

Mitarbeiter: Werner Barth

**Einkaufsgenossenschaft Südwestdeutscher
Apotheker, Asperg**

1

Verwaltungsgebäude mit vorgelagerten Personalwoh-
nungen und Kindergarten. Links das Großversand-
Lagerhaus.

Immeuble administratif avec en premier plan loge-
ments du personnel et école maternelle. A gauche le
grand magasin d'expédition.

Administration building with staff residence in front
and kindergarten. Left, the large warehouse-shipping
tract.



1

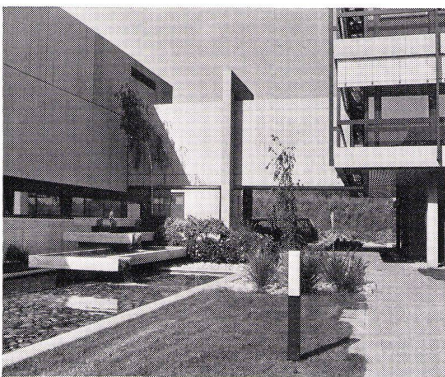

2

2
Verbindungsbrücke zwischen Verwaltungsgebäude und
Großversand-Lagerhaus.

Passerelle de liaison entre l'immeuble administratif
et le grand magasin d'expédition.

Connecting bridge between administration building
and warehouse.

3
Haupteingang Verwaltungsgebäude. Im ersten Geschoß
die Verbindungsbrücke zum Großversand-Lagerhaus.
Entrée principale de l'immeuble administratif. Au
premier étage la passerelle conduisant au grand ma-
gasin d'expédition.

Main entrance of administration building. On first
floor, the connecting bridge to the warehouse.



3

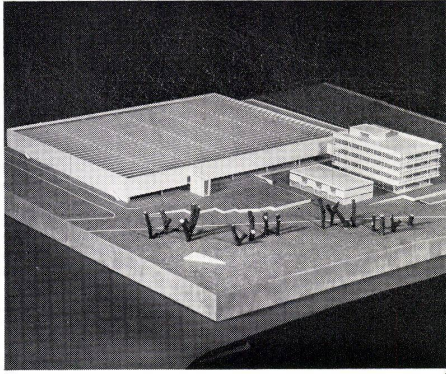

4

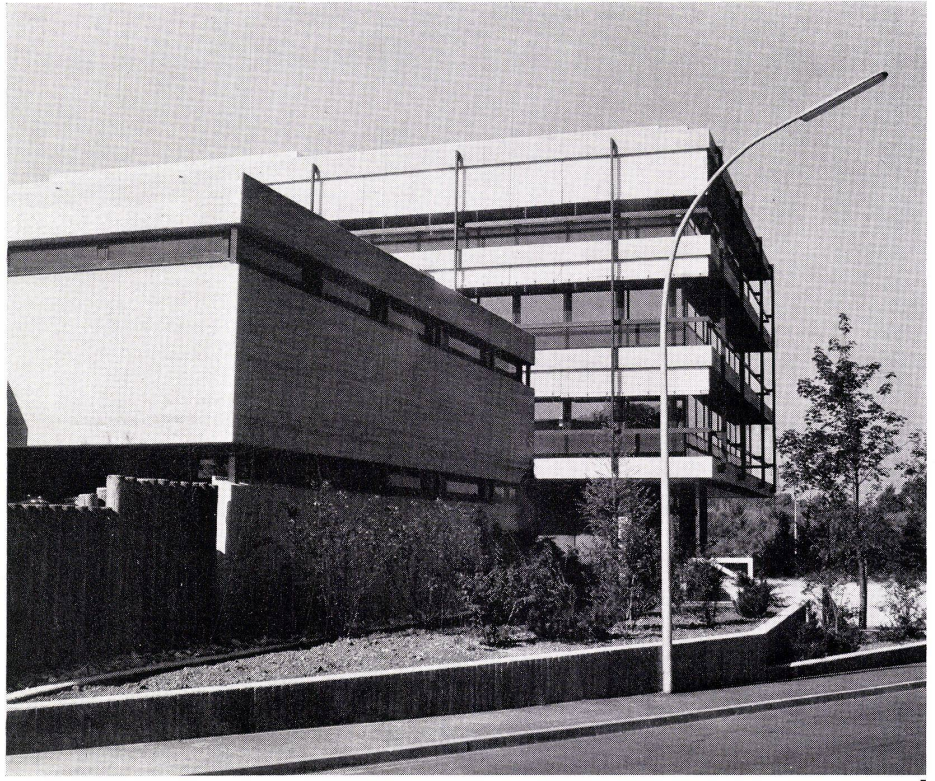

5

4
Modellaufnahme.
Photographie de la maquette.
Photograph of the model.

5
Verwaltungsgebäude mit vorgelagerten Personalwohnungen und Kindergarten.
Immeuble administratif avec en premier plan logements du personnel et école maternelle.
Administration building with staff residence and kindergarten in front.

6
Grundriß Erdgeschoß Verwaltungsgebäude und Personalwohnungen mit Kindergarten 1:1000.
Rez-de-chaussée de l'immeuble administratif, des logements du personnel et de l'école maternelle.
Plan of ground-floor of administration building and staff residence and kindergarten.

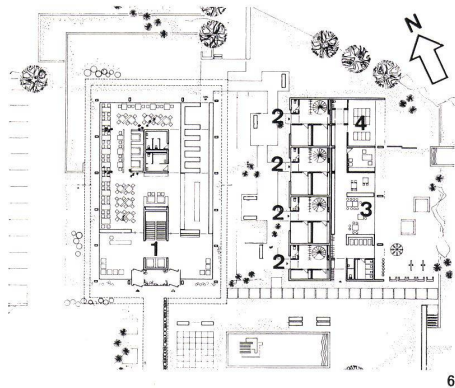

6

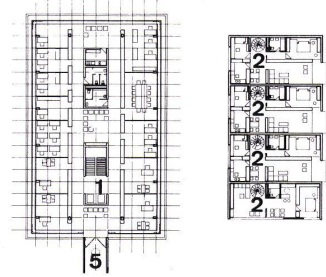

7

7
Grundriß Obergeschoß 1:1000.
Plan de l'étage.
Plan of upper level.

8
Grundriß Obergeschoß Lager 1:1000.
Plan de l'étage du magasin.
Plan of upper level of warehouse.

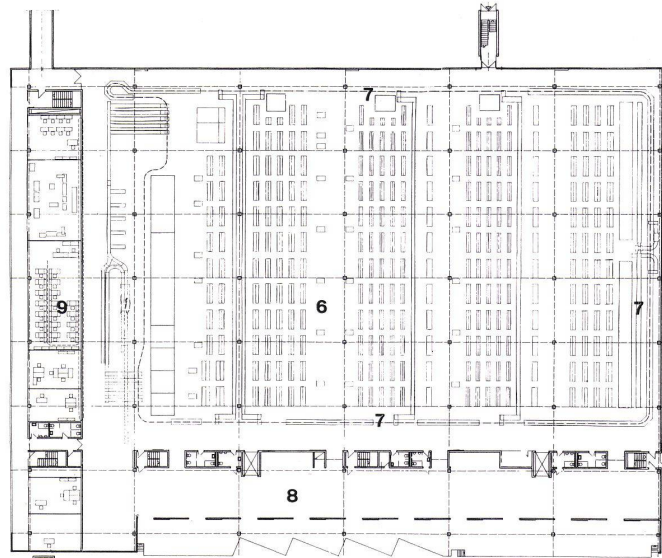

8

- 6-8
- 1 Verwaltungsgebäude / Immeuble administratif / Administration building
 - 2 Personalwohnungen / Logements du personnel / Staff residence
 - 3 Kindergarten / Ecole maternelle / Kindergarten
 - 4 Säuglingspflege / Soins aux nourrissons / Nursery
 - 5 Verbindungsgang zum Großversand-Lagerhaus / Couloir de liaison conduisant au grand magasin d'expédition / Connecting passage to warehouse
 - 6 Großversand-Lagerhaus / Grand magasin d'expédition / Warehouse-shipping tract
 - 7 Hängeförderanlage / Dispositif de transport suspendu / Suspension transport system
 - 8 Wareneingang / Réception des marchandises / Merchandise intake
 - 9 Verwaltung / Administration



9

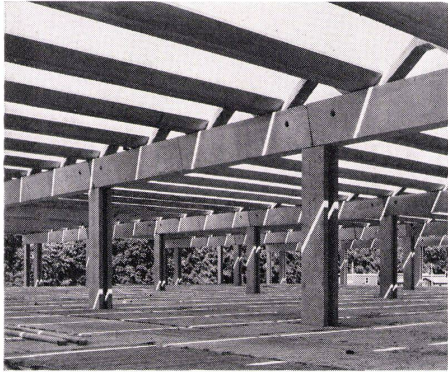

10

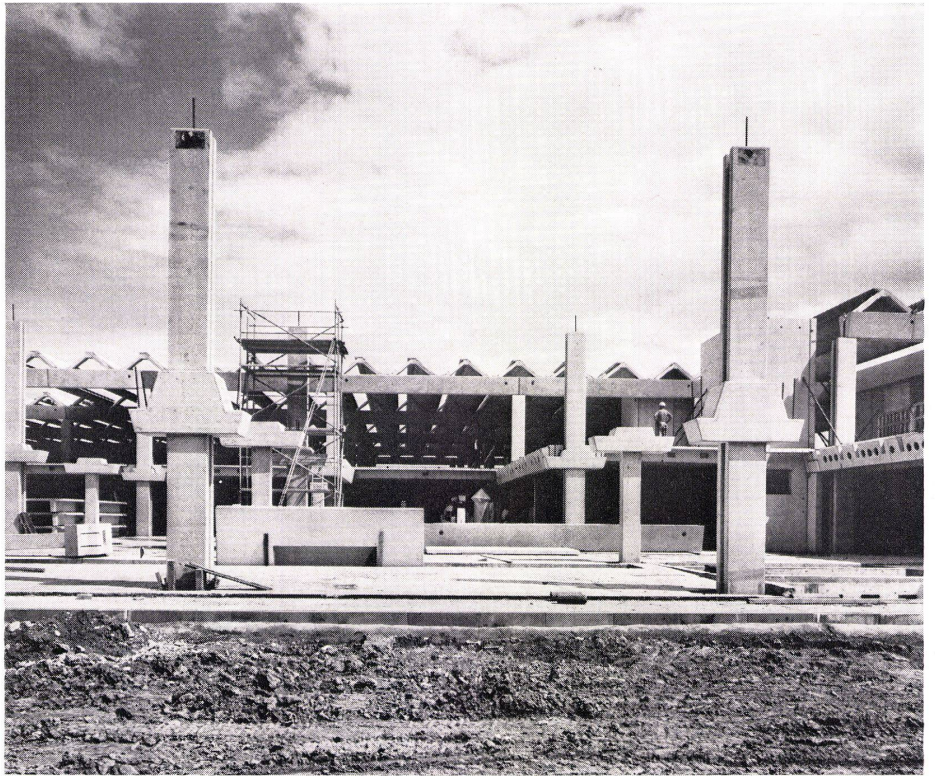

11

Konstruktionsdetail

Détail de construction
Construction detail

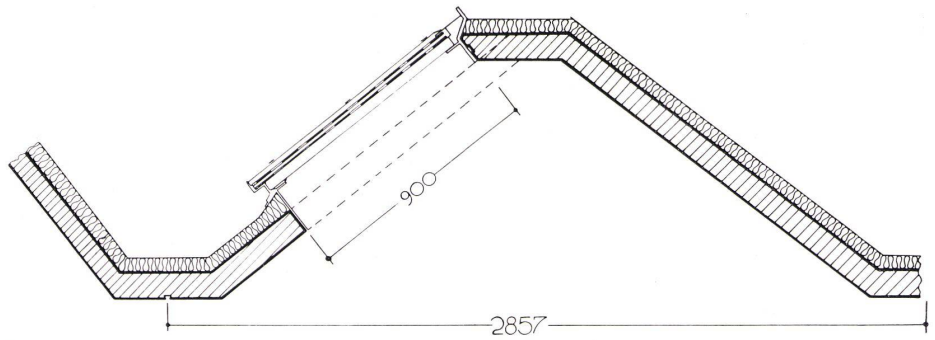

12

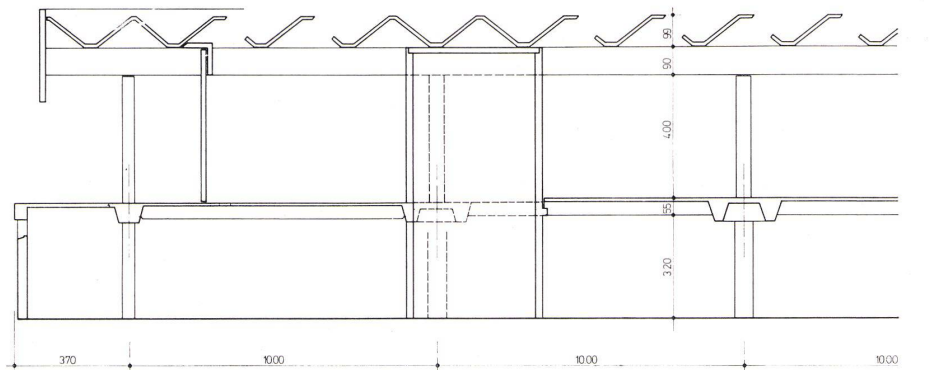

13

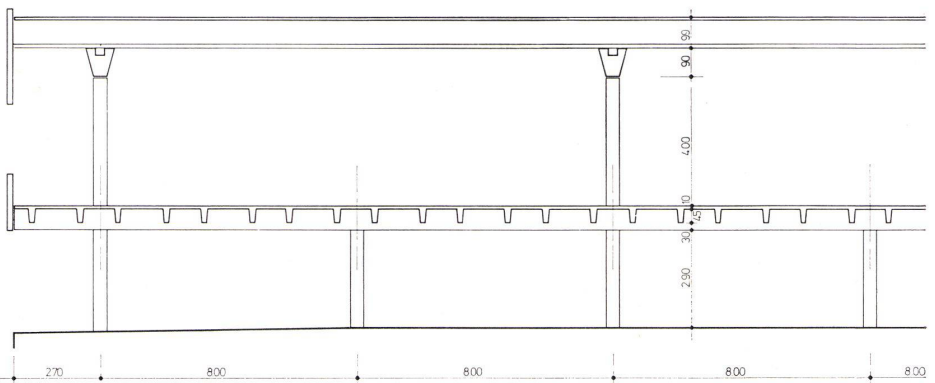

14

9
Großversand-Lagerhaus. Im Vordergrund die Hängeförderanlage.
Grand magasin d'expédition. Au premier plan le système de transport suspendu.
Warehouse-shipping tract. In foreground, the suspension transport system.

10
Obergeschoß des Großversand-Lagerhauses im Rohbau.
Etage supérieur du grand magasin d'expédition pendant la phase de gros œuvre.
Upper level of warehouse tract, rough construction stage.

11
Aufbau der vorfabrizierten Konstruktion.
Détail de la construction préfabriquée.
Detail of the prefab construction.

12
Querschnitt durch das Dachshed (System Rostan).
Coupe sur la toiture en shed (Système Rostan).
Section of the shed roof (Rostan System).

13
Querschnitt durch die Gesamtkonstruktion.
Coupe transversale sur l'ensemble de la construction.
Section of over-all construction.

14
Längsschnitt.
Coupe longitudinale.
Longitudinal section.