

Zeitschrift: Bauen + Wohnen = Construction + habitation = Building + home : internationale Zeitschrift

Herausgeber: Bauen + Wohnen

Band: 24 (1970)

Heft: 5: Bauen für Betagte und Behinderte = Habitation pour personnes âgées et invalides = Building for elderly and disabled

Werbung

Nutzungsbedingungen

Die ETH-Bibliothek ist die Anbieterin der digitalisierten Zeitschriften auf E-Periodica. Sie besitzt keine Urheberrechte an den Zeitschriften und ist nicht verantwortlich für deren Inhalte. Die Rechte liegen in der Regel bei den Herausgebern beziehungsweise den externen Rechteinhabern. Das Veröffentlichen von Bildern in Print- und Online-Publikationen sowie auf Social Media-Kanälen oder Webseiten ist nur mit vorheriger Genehmigung der Rechteinhaber erlaubt. [Mehr erfahren](#)

Conditions d'utilisation

L'ETH Library est le fournisseur des revues numérisées. Elle ne détient aucun droit d'auteur sur les revues et n'est pas responsable de leur contenu. En règle générale, les droits sont détenus par les éditeurs ou les détenteurs de droits externes. La reproduction d'images dans des publications imprimées ou en ligne ainsi que sur des canaux de médias sociaux ou des sites web n'est autorisée qu'avec l'accord préalable des détenteurs des droits. [En savoir plus](#)

Terms of use

The ETH Library is the provider of the digitised journals. It does not own any copyrights to the journals and is not responsible for their content. The rights usually lie with the publishers or the external rights holders. Publishing images in print and online publications, as well as on social media channels or websites, is only permitted with the prior consent of the rights holders. [Find out more](#)

Download PDF: 11.04.2026

ETH-Bibliothek Zürich, E-Periodica, <https://www.e-periodica.ch>

Montagebau Information

Montagebauweise

Die Montage vorfabrizierter Elemente ist unsere Spezialität. Gut eingespielte Equipen bieten Gewähr für einen raschen Baufortschritt. Als Verkleidung oder Ausfachung von Eisenbeton- und Stahlskelett-Konstruktionen liefern und montieren wir stahlarmierte Siporex-Elemente. Diese können horizontal oder vertikal eingebaut werden. Siporex-Gasbeton ist leicht und hat eine vorzügliche thermische Isolierfähigkeit.

Alle Fugen zwischen den Siporex-Wandplatten werden abgedichtet und die ganze Fassade mit einer diffusions-offenen Beschichtung versehen.

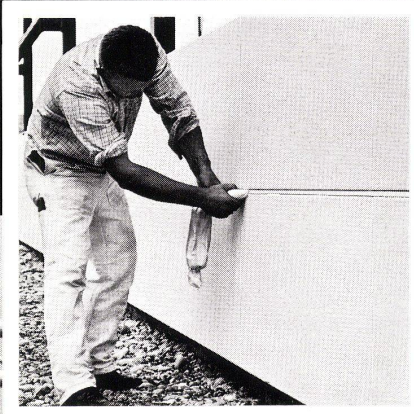

Beispiel 1

Fabrikationshalle der Cometro SA, Kesselbau, Vuflens-la-Ville/VD

Projekt und Bauleitung:
Blaise Besuchet, ing. civil ETH,
Yverdon/VD

Wir lieferten und montierten 4200 m² Siporex-Wandplatten und Siporex-Dachplatten.

SIPOREX



MONTAGEBAUAG

Hohlstrasse 610, 8048 Zürich
Telefon 051 / 62 56 56

MONTAGEBAUSA

Route de Prilly, 1023 Crissier
Telefon 021 / 34 84 94

Siphon Pronto

Einfach

zu montieren dank
dem verstellbaren
Tauchrohr

Solid

aus Messing
gegossen und
hochglanz
verchromt

Einzigartig

denn ohne Spezial-
werkzeug wird die
Putzschraube
geöffnet und
geschlossen.
Damit jederzeit

**einfache
Entleerung** →

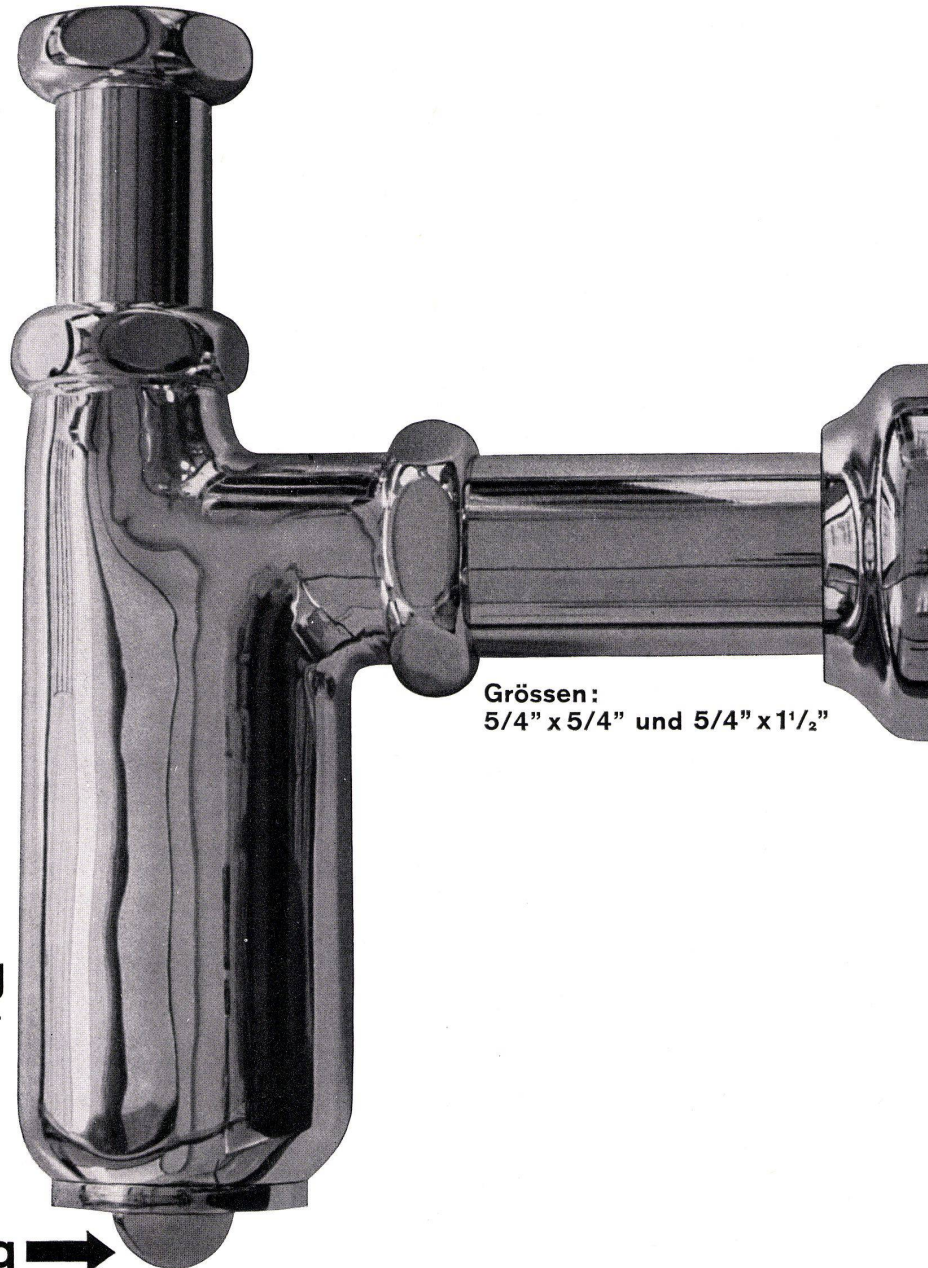

Größen:
5/4" x 5/4" und 5/4" x 1 1/2"

Sabez Sanitär-Bedarf AG
Spezialisten für Küchenbau und Sanitärbedarf
8032 Zürich Kreuzstrasse 54 Tel. 051/47 35 10





xxx

Hier beginnt unsere erste Garantie.

Hier unsere zweite!



SEM-Signete finden Sie auf Schweizer Qualitätsmöbeln – mit 3 Jahren Garantie.

Haben Sie schon einmal in einem Möbelfachgeschäft an einen Wald gedacht? Oder an Bäume?

Oder im Wald an Möbel?

Wenn aber wir im Wald sind, denken wir nur an Möbel. Und vor allem an Sie. Denn hier beginnt unsere erste Garantie. Mitten im Wald, bei jedem einzelnen Baum. Denn wir lesen garantiert nur diejenigen aus, die unsere Garantie gewährleisten: die besten Bäume aus der Mitte des Waldes, gradgewachsene, stämmige und gesunde.

Und dann aus dem fachmännisch behandelten und jahrelang gelagerten

Holz entsteht Ihr Möbel. Hier beginnt unsere zweite Garantie, für Sie. Die meisterhafte, fachliche Verarbeitung.

Achten Sie deshalb bei Ihrem nächsten Möbelkauf im Möbelfachgeschäft auf das SEM-Signet. Dann haben Sie erstklassig gewählt.

Sie haben unsere Garantie – 3 Jahre lang.

Keller + Co AG
5313 Klingnau
Tel. 056 45 27 71

Technisches Zweigbüro Zürich
 Grünhaldenstrasse 6,
 Telephon 051/46 99 77

**KELLPAX am COOP-Center,
 Thun-Dürrenast**

Architekt: Fritz Moser
 Molkereiweg 5, Thun

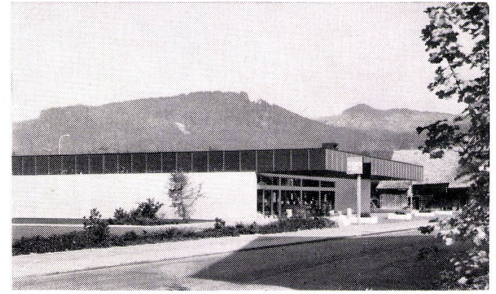

KELLPAX-Fabrikationsprogramm: KELLPAX-Fassaden

- Metallbau - Metallfassaden
- Kellpax-Normtüren
- Kellpax-Türen und Tore
- «tormatic»-Torantriebe
- Alupan-Türblätter
- Kellcopan-Türblätter
- Doppelböden für Kommando- und Computerräume
- Wandtafeln für Schulen und Planung

Was immer Sie auch planen, mit KELLPAX bauen Sie: «gut, modern, individuell». Wenden Sie sich an den KELLPAX-Beratungsdienst; er steht kostenlos zu Ihrer Verfügung.

Die Anlage COOP gliedert sich in zwei Fassaden-Aufbauarten. Die Fassaden Süd, Nord und Ost sind in konventioneller Art aufgemauert und verkleidet mit wetterfesten KELLPAX-Platten 10 mm. Die Sichtweite ist bewehrt mit Peralumanblech 0,7 mm, mattiert und oxydiert. Rückseiten (Gegenzug) mit Reinaluminiumblech 0,5 mm blank. Vertikale Plattenfugen mit 2-Komponenten-Kitt (Thiokol) versiegelt. Sämtliche Plattenkanten sind mit unterem Schlagschutz versehen. Die hinterlüftete Außenhaut ist auf eine Unterkonstruktion aus Aluminium montiert. Die Halteschienen sind verschraubt an die in die Schalung eingelegte Lattung (rostfreie Schrauben). Die Fassadenplatten sind auf die Unterkonstruktion verleimt also völlig schraubenlos. Die Fassaden Westseite besteht aus KELLPAX-Außenwandplatten von 60 mm Stärke; $k = 0,85 \text{ kcal/m}^2/\text{h}^2 \text{ C}^\circ$. Die Außenwandplatten sind beidseitig bewehrt mit Peralumanblech 1,2 mm, mattiert und oxydiert, verklebt auf Hartschicht aus wetterfestem Sperrholz von 10 mm Dicke. Als Mittellage und Isolation ist eine Mineralfaserplatte verwendet worden. Die vertikalen Stoßfugen sind ausgekittet, wie die hinterlüftete Außenhaut, mit 2-Komponenten-Kitt (Thiokol). Die unteren äußeren Plattenkanten sind wiederum mit Schlagschutz versehen.

kellpax Metallbau

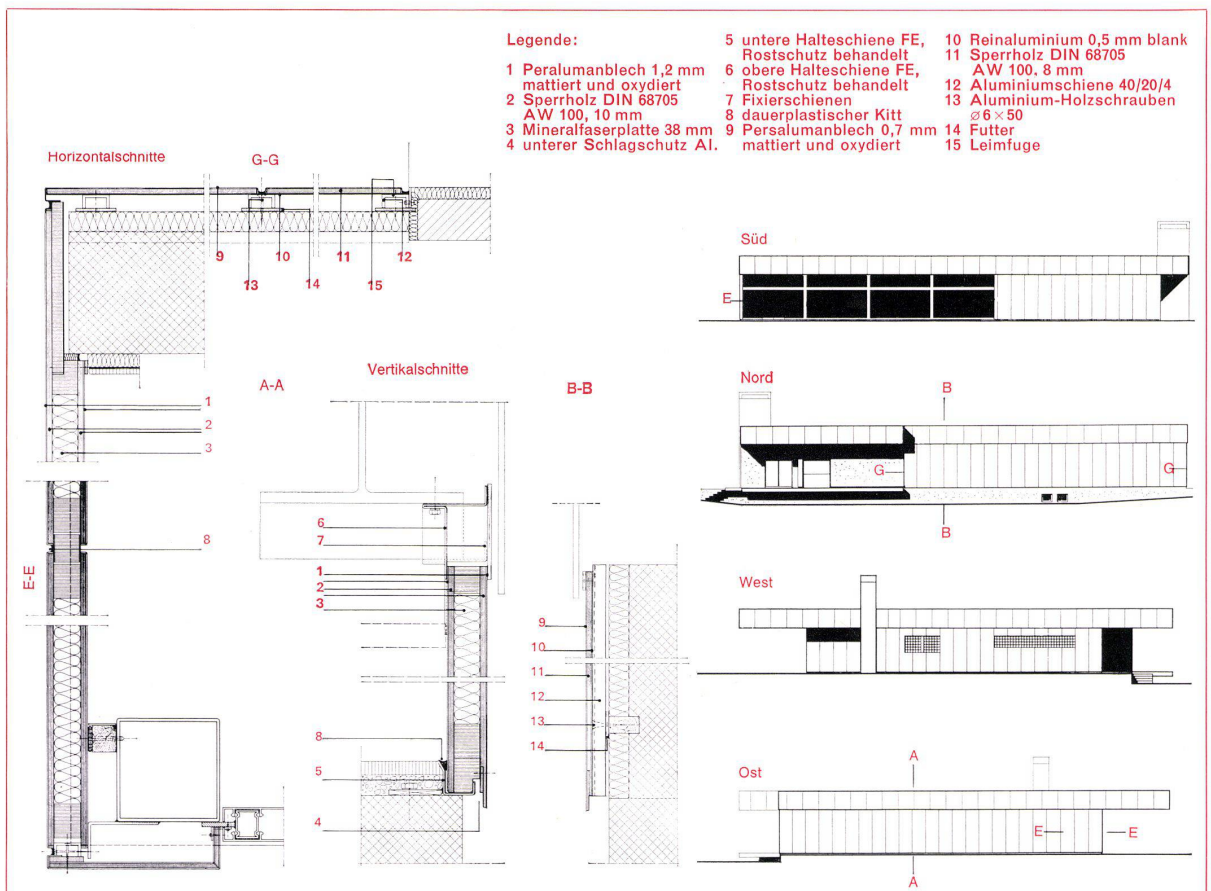

Fürrio

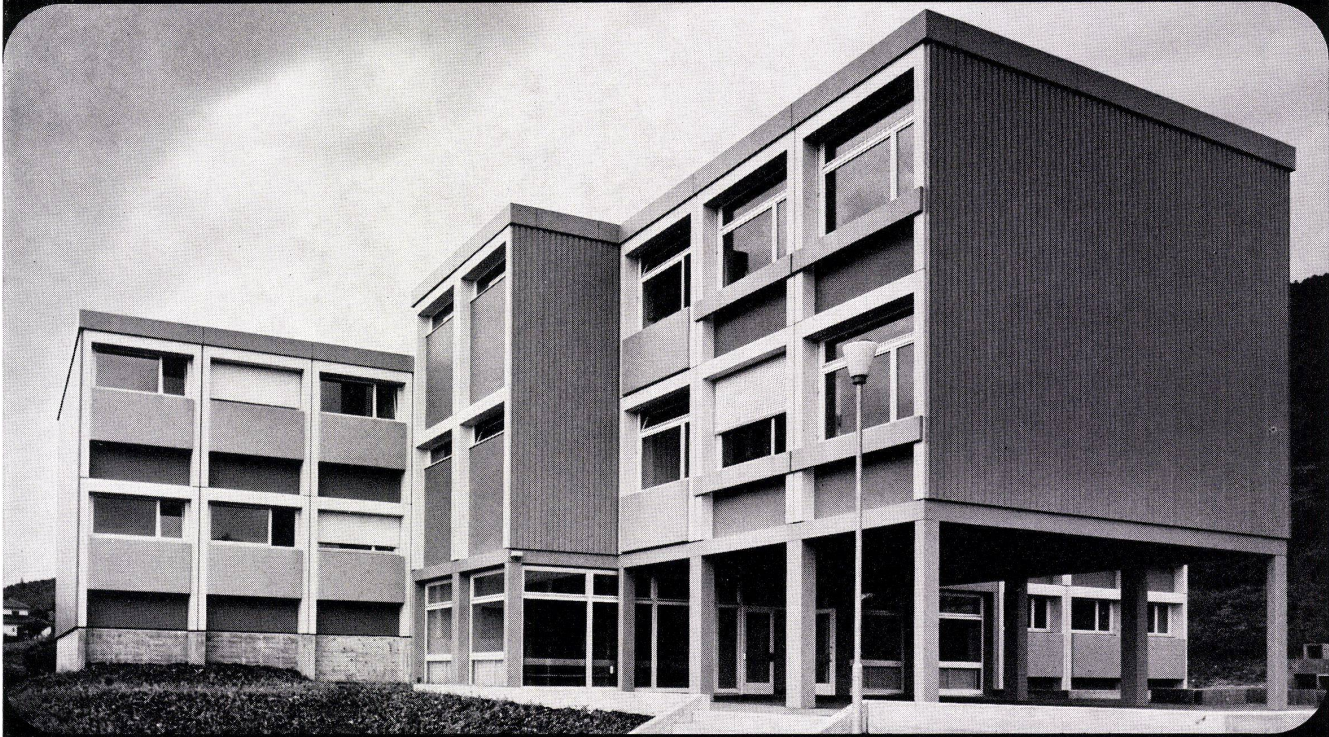

Fürrio! Ohne den Teufel gleich an die Wand malen zu wollen – bei einem Feuersausbruch gewährleisten Odenwald-Mineralfaserplatten einen maximalen Brandschutz. Sie sind unbrennbar und verhindern somit den Durchbruch des Feuers auf oberliegende Stockwerke. Mit OWA MF gehen Sie in jeder Beziehung auf Nummer

sicher! OWA MF – anerkannt für elegante Formgebung und überdurchschnittliche Schallabsorption. Durchaus verständlich, dass Architekten ihre Akustik- und Deckenprobleme gerade uns anvertrauen. Sie sollten es auch tun! Fragen kostet nichts – die Antwort dazu gibt Ihnen unser technischer Beratungsdienst.

4000 Basel
Lehenmattstr. 178
Tel. 061-425483

Euton AG

3072 Bern
Biderstrasse 52
Tel. 031-511518

EXKLUSIV
Kupferal

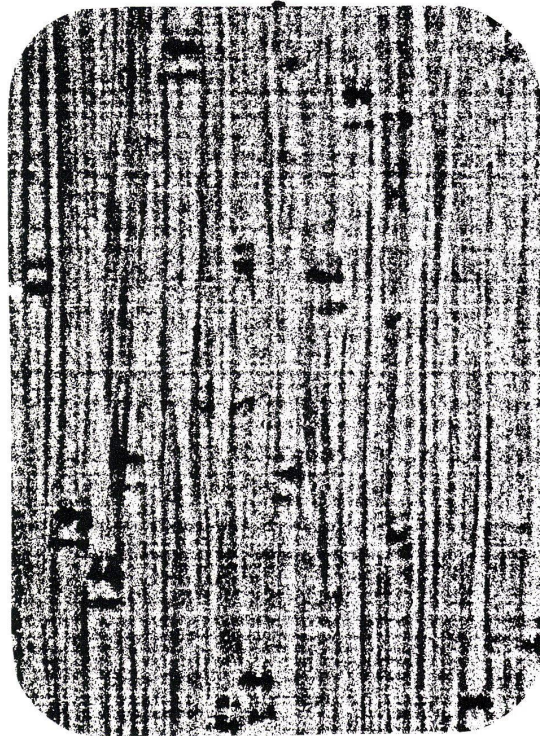

Ambiance
quadratmeterweise



FORMICA PLASTICS AG
sendet Ihnen gerne
die vollständige Kollektion

FORMICA PLASTICS AG
9303 Wittenbach / SG
Postfach 5
Telefon 071 98 16 14/15

Er baut auf den NYLSUISSE-



Teppich.

NYLSUISSE qualité contrôlée = eingetragene Schutzmarke für geprüfte Erzeugnisse aus Nylon der VISCOSUISSE, Emmenbrücke, die deren Qualitätsvorschriften entsprechen.

Für so eine «Baustelle» ist der NYLSUISSE-Teppich genau richtig. Da dürfen Bubenträume wahr werden:

Strapazierfähig und trittelastisch, wenn es manchmal hoch her geht. Schallschluckend, wenn es einmal laut wird. Pflegeleicht und lichtecht nach grossen Taten. Das ist der Teppich mit der NYLSUISSE-Qualitätsmarke. Darauf kann man bauen.

Informieren Sie sich über das grosse Sortiment von NYLSUISSE-Teppichen, uni und gemustert in vielen Farben, bei unserer Marketing-Abteilung.

VISCOSUISSE Telefon 041 5 21 21
SOCIÉTÉ DE LA VISCOSE SUISSE/EMMENBRÜCKE

Diese Teppichfabrikanten führen NYLSUISSE-Teppiche:
Fatati SA, Quartino Stamm AG, Eglisau
Giubiasco Industrie AG, Giubiasco Teppichfabrik Melchnau AG, Melchnau
E. Kistler-Zingg AG, Reichenburg Tiara AG, Urnäsch
Schweiz, Teppichfabrik, Ennenda Tischhauser & Co. AG, Bühler



An alle Architekten und Installateure:



OERTLI-Wasserenthärter sind das Ergebnis langjähriger Erfahrung in der Wasseraufbereitung! Qualitätserzeugnisse, die dem neuesten Stand der Technik entsprechen.

Automatische OERTLI-Wasserenthärtungsanlagen für den Haushalt

Dieses Programm umfasst Modelle mit Durchflussleistungen von 30 bis 55 lt/min. Regenerationsintervalle bis zu 12 Tagen. Robuste, gefällige Konstruktion – je nach Modell, mehrfache Isolation gegen Korrosion und Schwitzwasserbildung.

Gewerbe- und Industrieanlagen

Über 26 verschiedene Modelle mit Durchflussleistungen von 50 bis 1000 lt/min. Enthärterssäulen aus Qualitätsstahl und schwer verzinkt. Die Enthärterssäulen dieser Modelle sind zusätzlich mit einem kondenswasserhemmenden Überzug versehen – ein Verfahren, das sich auch als Korrosionsschutz bewährt.

Unsere Leistungen:

Lieferung der Apparate durch unseren Monteur * Instruktion der anschliessenden Sanitär-Firma am Montageort * Inbetriebnahme und Einregulierung der Anlage * Übergabe der Anlage und Instruktion des Besitzers * 1 Jahr Vollgarantie.

OERTLI-Service – einzigartig in der Schweiz!

In der Schweiz besitzt OERTLI die grösste private Serviceorganisation. Dazu gehören 71 Servicestationen mit über 250 mobilen Servicestellen.

Jeder Servicemonteur ist ein ausgebildeter Fachmann. Er sorgt für die Betriebssicherheit und Wirtschaftlichkeit der OERTLI-Apparate. Sein Service-Wagen ist ein fahrendes Ersatzteillager und jederzeit einsatzbereit. Wenn man ihn braucht, ist er rasch zur Stelle.

Denken Sie daran:

OERTLI-Produkte sind das Ergebnis intensiver Forschung, langjähriger Erfahrung und sorgfältiger Arbeit. Qualitätsprodukte also, für die Sie sich mit ruhigem Gewissen einsetzen können!

ING. W. OERTLI AG, Brenner für Oel und Gas, Wasseraufbereitung
Zürichstrasse 130, 8600 Dübendorf, Tel. 051 85 05 11

OERTLI

Sarina

Heizwände und Konvektoren

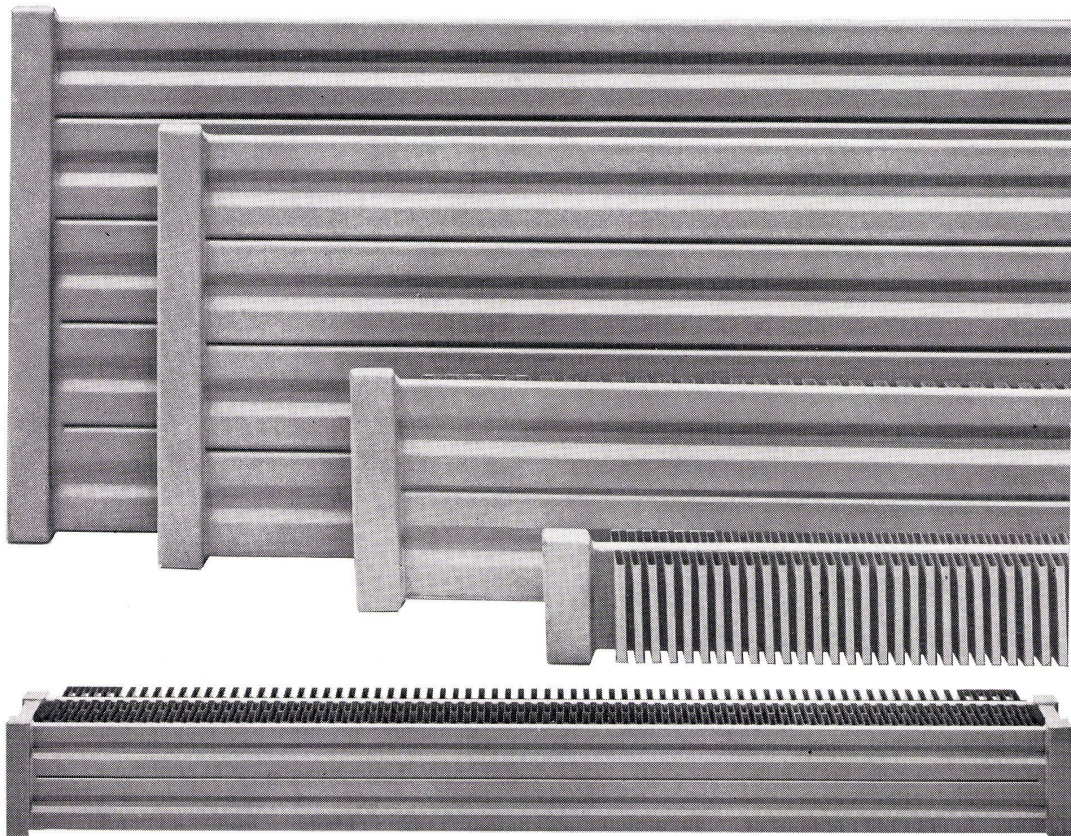

Seit dem Jahre 1905 ist Sarina bemüht, im Bau-sektor mit den neuesten technischen Errungen-schaften Schritt zu halten – Zeit genug, um zum Begriff zu werden und Garant dafür zu sein, dass dahinter Werke stehen mit fortschrittlichen Fach-leuten mit umfassender Erfahrung. Garant auch für einen individuellen Beratungs- und bewährten Ser-vice-Dienst in der ganzen Schweiz. Im Sektor Ra-diatoren, Heizwände, Konvektoren und Metall-decken – wovon die letzteren drei im dritten Sa-rina-Werk in Moncor bei Freiburg nach neuesten Erkenntnissen fabriziert werden – sind die Pro-

duktionsmöglichkeiten in einer Vielzahl von Mo-dellen jeglicher Grösse praktisch unbegrenzt. Sa-rina-Heizwände und Sarina-Konvektoren sind form-schön und wirtschaftlich; sie werden allen zweck-gebundenen Erfordernissen und innenarchitekto-nischen Gestaltungswünschen gerecht. Sarina bleibt ihrem Prinzip treu, der Qualität stets den Vorrang zu geben. Mit einem Wort: Sarina ist nicht nur ein Name, Sarina ist ein Begriff.

**Sarina-Werke AG Fabrik für Radiatoren,
Heizwände und Konvektoren 1701 Freiburg**



Ein Schrank hat nicht nur ein Innen-, sondern auch ein Aussenleben. Besonders ein rs-Element-schrank.

Das geht von POP bis Louis XVI, von Naturholz bis zum Ornament, von der Intensivfarbe bis zum Blumenmuster. Oder möchten Sie Ihren rs-Schrank mit einem hübschen Dekorationsstoff überziehen lassen (den Sie selber mitbringen dürfen)?

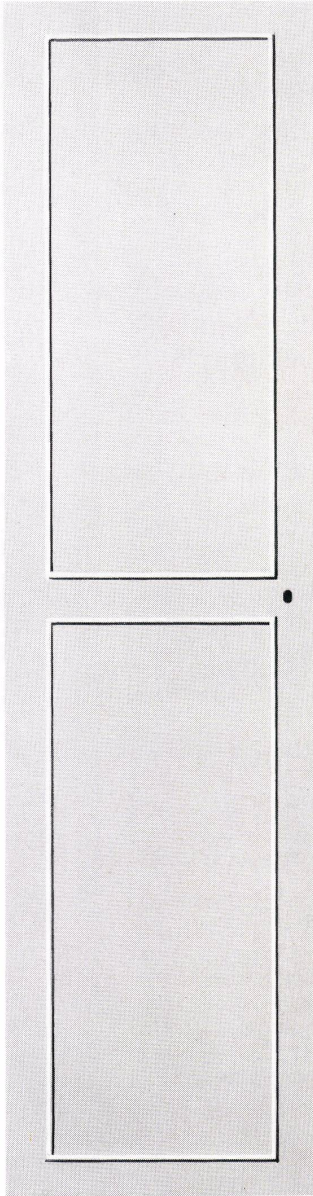

VON
POP
BIS
LOUIS XVI

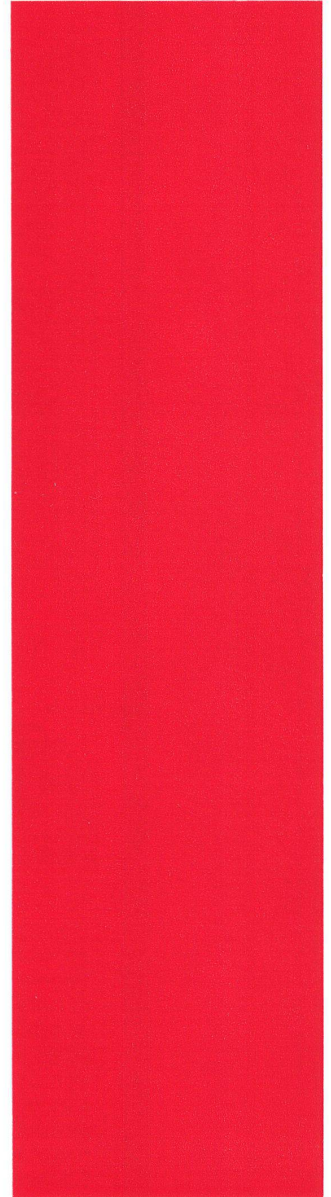

rs
bringt den
Elementschrank
der zu
jedem Interieur
passt

Ein rs-Elementschrank bringt Ihnen mehr als nur Platz für Ihre Siebensachen. Er kann zum dekorativen Akzent werden, den Sie in Ihrer Wohnung bald nicht mehr vermissen möchten. Lassen Sie sich das vielfältige Angebot in Ihrem Möbelgeschäft zeigen!

**In diesen Möbelgeschäften
der deutschen Schweiz finden Sie
rs Elementschränke
und zwar mit 3 Jahren Garantie**

Amman und Co., Zürich
 Arpagaus AG, Zürich
 Bächli und Co., Zürich
 Bühler Willi, Zürich
 Fierz Manfred, Zürich
 Guntern Beat, Zürich
 Hummel-Möbel, Zürich
 R. Krummenacher und Sohn, Zürich
 Küpfer Ernst, Zürich
 Leutenegger, Zürich
 Gebr. Marmet, Zürich
 Meier Möbel, Zürich
 Meyer A., Zürich
 Betten-Minder, Zürich
 Monhart Therese, Zürich
 Müller-Beck, Zürich
 Müller AG, Claridenhof, Zürich
 Müller Reinhold, Zürich
 Rychener und Riedlinger, Zürich
 Schubiger und Co., Zürich
 Schwarz E., Zürich
 Speidel W., Zürich
 Steiner, Zürich
 Vögeli Söhne, Zürich
 Wohnkultur, Zürich
 Burkhart und Furrer, Bassersdorf ZH
 Engeli Hans, Winterthur ZH
 Fritschi Möbel, Winterthur ZH
 Krämer Fridolin, Winterthur ZH
 Meili AG, Winterthur ZH
 Scherrer-Wick, Winterthur ZH
 Freba-Möbel, Weisslingen ZH
 Meier Heinrich, Neerach ZH
 Möbelzentrum des Handwerks,
 Schwerzenbach ZH
 Neugel Willi, Oberrieden ZH
 Ott A., Feuerthalen ZH
 Müller, Küssnacht ZH
 Roth Rolf, Oberengstringen ZH
 Störchli Kurt, Pfäffikon ZH
 Widmer, Wald ZH

Anliker AG, Langenthal BE
 Aebi und Co., Huttwil BE
 Bolliger AG, Zofingen BE
 Brechbühl Söhne, Nidau BE
 Brügger Gebr., Spiez BE
 Fahrni-Weinmann, Thun BE
 Gebr. Furrer, Stalden BE
 Geiser J.P., Tramelan BE
 Gerber SA, Biel BE
 Schönmann, Niederbipp BE
 Gebr. Sommer, Wasen i. E. BE
 Gschwend AG, Thun BE
 Hunziker Möbel, Zollikofen BE
 Huber Klaus, Aarberg BE

Jakob-Möbel, Wynau BE
 Gebr. Imhof, Laufen BE
 Ingold H., Büren a. A. BE
 Joerns AG, Bern
 Sproll AG, Bern
 Häberli Joh., Bern
 Kohler Franz, Ostermundigen BE
 Liechti Kurt, Alchenflüh BE
 Gebr. Lüdu, Thun BE
 Mari-Schwab, Pruntrut BE
 Siegenthaler Christian, Sumiswald BE

Böhler-Röthlin AG, Luzern
 Buchwalder-Linder AG, Luzern
 Müller-Meli, Luzern
 Ulrich AG, Sursee LU
 Meier und Co. AG, Sursee LU
 Zehnder-Lordelli, Luzern
 Meyer Ludwig, Reiden LU
 Ueberschlag Biser, Luzern
 Schaller & Co., Geuensee LU

Menth Josef, Solothurn
 Schibli, Trimbach SO
 Herzig AG, Zuchwil SO
 Lang & Co., Olten SO
 Zürcher-Urben, Gerlafingen SO

Ré-Bé-Möbel, Rheinfelden BL
 Grob AG, Basel
 Heckendorn und Co., Basel
 Alfred Maerki AG, Basel
 Möbel-Confort, Basel
 Trachtner-Möbel, Basel

Ferrari Möbel, Rapperswil SG
 Knobel Möbel, Rapperswil SG
 Lukas AG, Flums SG
 Möbel Müller, St. Gallen
 Widmer-Möbel, St. Gallen
 Studach Carl, St. Gallen
 Ueberschlag AG, St. Gallen
 Jud-Möbel, Wattwil SG

Buck Josef, Gebenstorf AG
 Dössegger Ernst, Seon AG
 Glass AG, Brugg AG



**Wenn Sie noch mehr über
rs-Elementschränke wissen
wollen, verlangen Sie
den detaillierten Prospekt
von der Möbelfabrik
Rüttimann AG,
8854 Siebnen SZ**

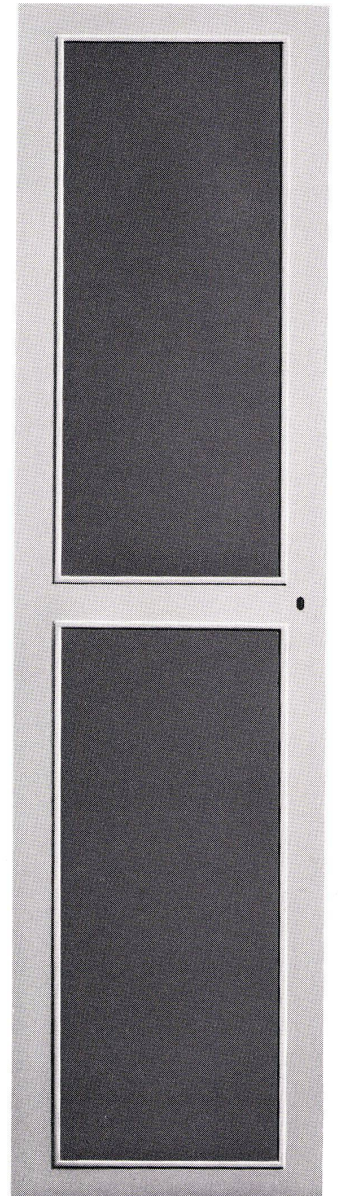

Landolt Ernst, Schönenwerd AG
 Lüscher, Baden AG
 Gebr. Meier, Wettingen AG
 Gebr. Müller, Wettingen AG
 Ruf und Co., Murgenthal AG

BWZ Möbel Suter, Lachen SZ
 Böhner Fritz, Siebnen SZ
 Düggelin Robert, Siebnen SZ
 Gählinger Otto, Siebnen SZ
 Fäh und Co., Glarus
 Gertschen's Söhne AG, Brig VS
 Guntlin Clara, Bilten GL
 Huser Franz, Freienbach SZ
 Knöpfler Otto, Schaffhausen
 Stocker, Chur GR
 Brem, Frick AG
 Müller, Wohnpavillon, Muttenz

Kompromisslos

Wieso — sagten wir uns — sollen wir Kompromisse schliessen, wenn doch andere Brennstoffe als Oel je länger je weniger in Frage kommen? Wir warfen die Argumente Baukostensenkung und Platzeinsparung in die Waagschale, lehnten Kompromisse ab und schufen den überdurchschnittlich wirtschaftlichen Bitherm BM (von 20 000—106 000 kcal/h). — Hier ist er!

Kein Kompromiss mit den Dimensionen: Der Bitherm BM ist so erstaunlich klein, dass Sie Raum und Geld anderswo investieren können.

Kein Kompromiss mit der Bescheidenheit: Der Chromnickelstahl-Boiler des Bitherm BM liefert stets genügend warmes Wasser.

Kein Kompromiss mit der Zukunft: Der BM ist robust, hat ein langes Leben und ist dank der Gussgliederbauweise jederzeit erweiterungsfähig.

Kein Kompromiss mit dem Lärm: Der BM heizt praktisch geräuschlos.

Kein Kompromiss mit Russ und Staub: Der stets saubere Heizraum kann deshalb auch als Trocknungs- oder Bastelraum verwendet werden.

Wer beim Bauen an die Zukunft denkt,
wählt Ideal Standard

BM

**IDEAL
STANDARD**
AG

4657 Dulliken, Tel. 062 211115
Verwaltung:
8600 Dübendorf, Tel. 051 851103

Raumsparer

Auf dem Weg zur Zukunftsheizung, die überhaupt keinen Raum mehr beansprucht, schufen wir den Überdruckkessel GD, der enorm viel Raum spart. Viel Raum im Heizraum, und Raum in allen Stockwerken, dank dem kleinen Kaminquerschnitt.

Was sparen Sie sich ausserdem mit dem GD?

Sie sparen sich die ganze Problematik der Beheizung von Miethäusern und Wohnblöcken, denn wir haben mit 19 kompakten Kesseleinheiten (von 132 000—958 000 kcal/h) alles für Sie gelöst.

Sie sparen sich baldige Neuinstallationen, denn der GD lebt unglaublich lange.

Sie sparen Ihren Mietern Ärger mit dem Warmwasser: der Chromnickelstahlboiler oder die Zellen-Batterie liefert es stets «à discrétion».

Sie sparen sich überdimensionierte Schallisolationen, denn der GD heizt praktisch geräuschlos, da mit normalem 1- oder 2-Stufen-Brenner heizbar.

Sie sparen sich Zukunftsprobleme, denn dank der Gliederbauweise ist der Kessel jederzeit erweiterungsfähig.

Sie sparen sich Spezialkesselfundamente, denn die jedem Kesselglied angegossenen Gusseisenfüsse gewährleisten gleichmässige Bodenbelastung.

Sie sparen, wenn Sie wollen, den Kellerheizraum, denn GD-Kessel lassen sich auf dem Dach montieren.

Wer beim Bauen an die Zukunft denkt,
wählt Ideal Standard

GD

**IDEAL
STANDARD**
AG

4657 Dulliken, Tel. 062 211115
Verwaltung:
8600 Dübendorf, Tel. 051 851103

Bakterien sind schlimmer als Löwen

doch dem textilen Bodenbelag **Sevonyl VS** können beide
nichts anhaben...

denn:

SEVONYL VS ist permanent antimikrobiell

... vollsynthetisch	... wärmeisolierend
... robust und unverwüstlich	... schalldämpfend
... resistent gegen Anschmutzung	... schallabsorbierend
... leicht zu reinigen	... kostet weniger als Sie denken
... und die Farben	

SEVONYL VS — eine faszinierende Kollektion in 12 ausgesuchten Farben —
die Palette des Architekten.

Der Sevonyl-Steckbrief:



VS — vollsynthetisch, antimikrobiell
ausgerüstet mit EULAN-ASEPT, armiert mit
Trevira-hochfest-Trägergewebe, Gehschicht aus
100% Grilon (Nylon), 6fach vernadelt, vollimprägniert im
W-Verfahren. 12 Farben, in Bahnen à 2 m Breite.

Sevonyl VS ist ein Zusammenschluss der Spitzen-
produkte Sevonyl S und Mexaflor normal und
ist ab sofort über alle Grossisten und Detaillisten des
Fachhandels erhältlich.

sevOnyl[®] VS

ein weiteres Produkt der Textilwerke Wollimex AG in Sevelen



WOLLIMEX

Wollimex seit 1930
40 Jahre Qualität
40 Jahre Erfahrung
40 Jahre Vertrauen

Grilon[®]



SIH-geprüft



PS. und für ästhetische Sonderwünsche, nach wie vor: MEXAFLORE FORTE
(Bahnen und Platten)

BON Ich interessiere mich für textile Bodenbeläge der
Wollimex. Senden Sie mir bitte weiteres Informations-
material.

Name: _____

Strasse: _____

Ort: _____

EULAN-ASEPT[®]

® = eingetragenes Warenzeichen der Farbenfabriken BAYER AG, Leverkusen

GRILON[®]

® = eingetragenes Warenzeichen der Grilon Werke, Ems/Schweiz

Trevira-hochfest[®]

® = eingetragenes Warenzeichen der Farbwerke HOECHST AG vorm. Meister Lucius + Brünnig, Frankfurt a/Main

Bitte einsenden an:
Textilwerke Wollimex AG, 9475 Sevelen

xxx



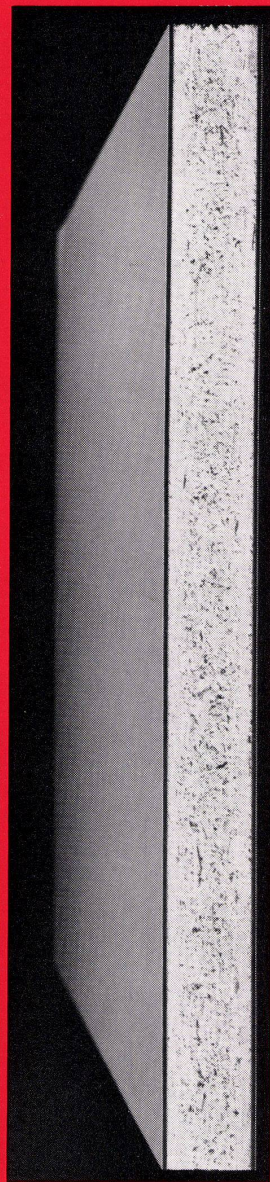
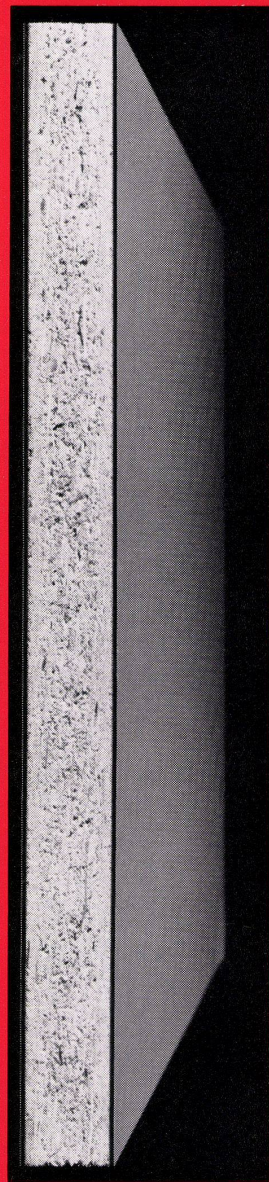
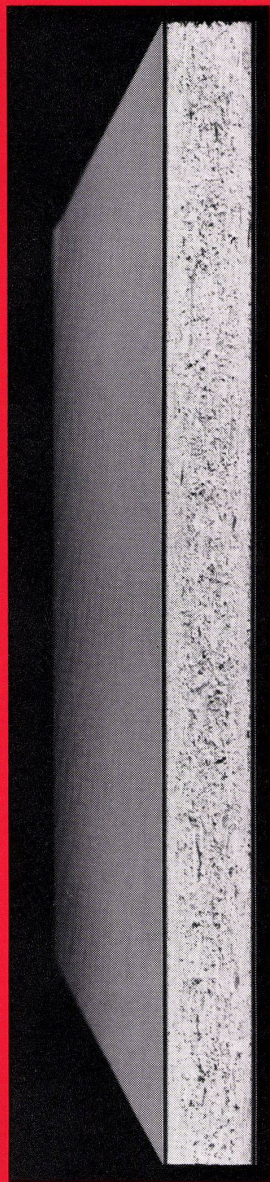
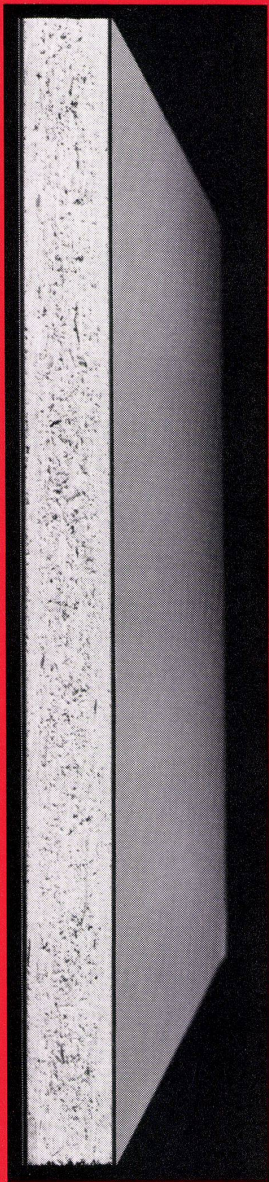

Argolite

Homoplax

Argolite

Und mit dem arbeitslosen Pinsel können Sie etwas viel interessanteres einstreichen – den vermehrten Gewinn durch Arbeitersparnis.

argo

Ein neues Produkt der
ARGOLITE AG
Kunststoffplattenwerk
6130 Willisau
Telefon 045 - 6 19 12

**Pensionieren Sie
ihren Leimtopf!**

Die Argoplax wird in 9 verschiedenen Endstärken und in Formaten bis 310×160 cm (260×125 cm) fabriziert.

Die Argoplax ist nur über den Fachhandel erhältlich.

plax

Feller

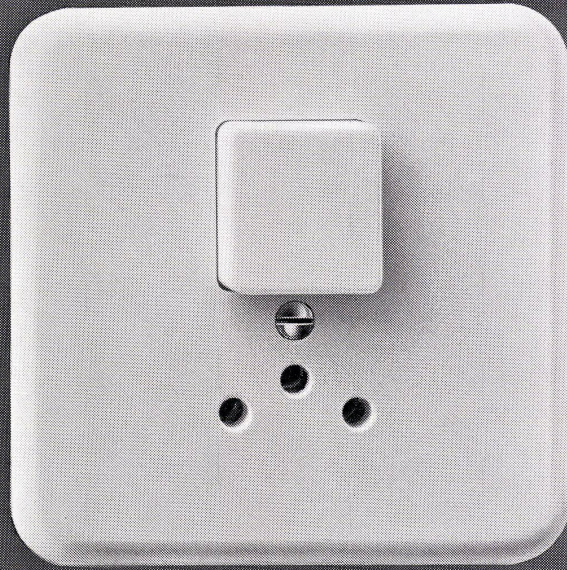

**Feller-Kleinkombinationen
Druckschalter-Steckdose Typ 12**

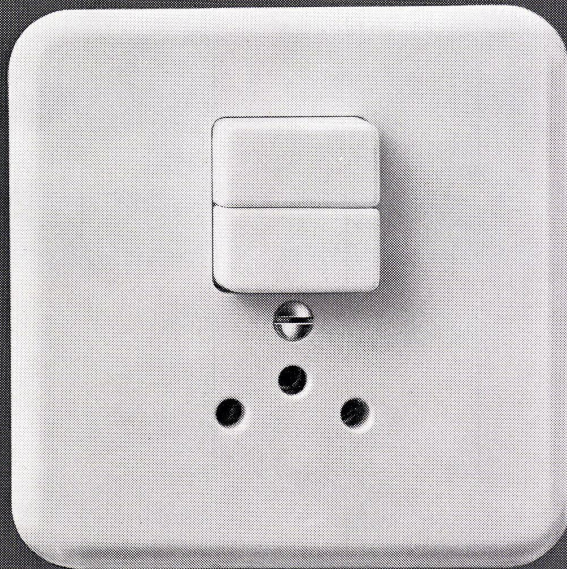

Eleganter, formschöner Apparat in Grösse I. Druckschalter in den Schemata 0, 3, 1 und 0/3.
Feller-Kleinkombinationen bei jeder Zimmertüre installiert, erhöhen den Wohnkomfort!

Adolf Feller AG Horgen
Fabrik elektrischer Apparate

Telefon 051 82 16 11

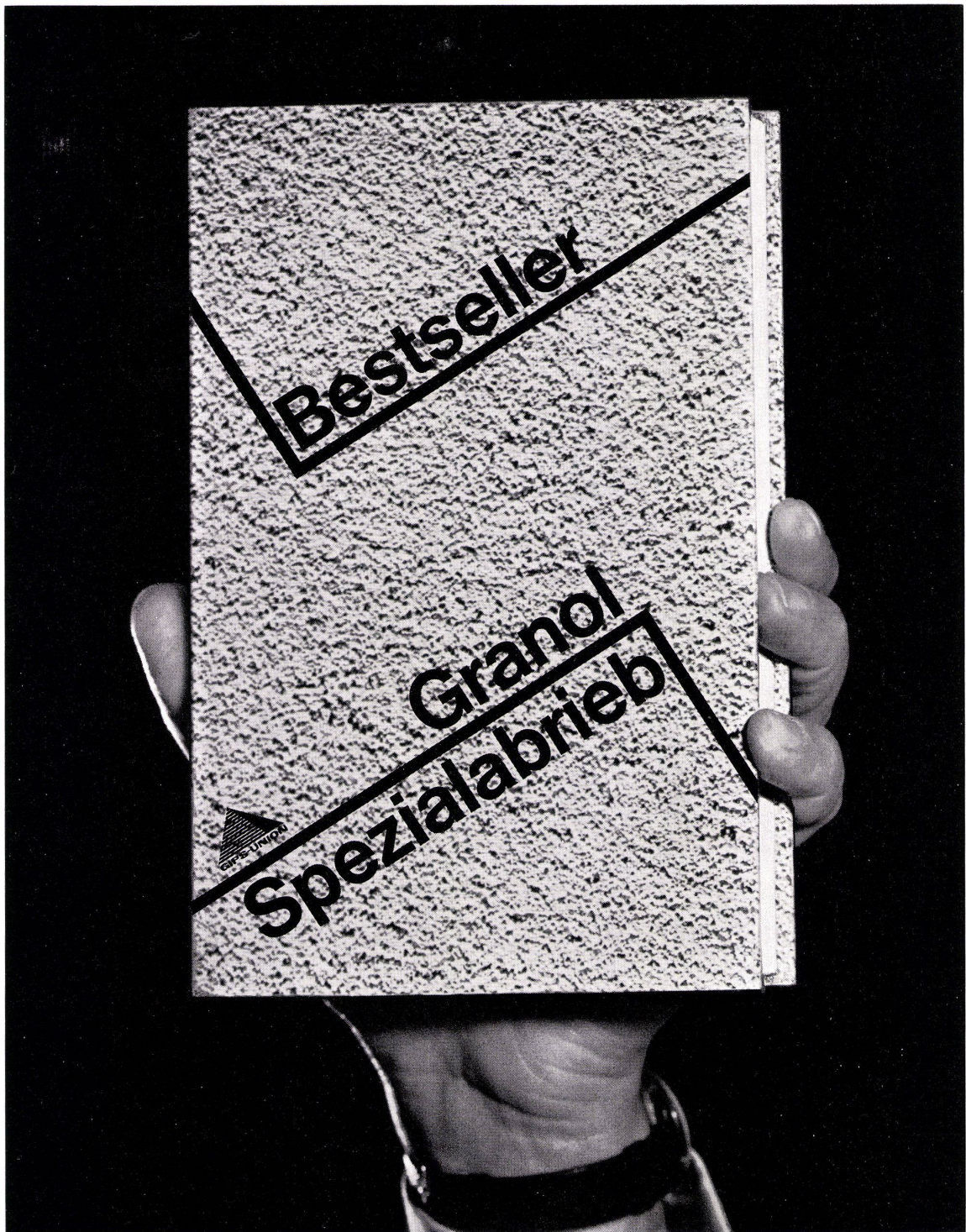

Ein solches Material gab es bisher nicht. Das gleich in so vielen Eigenschaften genau den Wünschen und Erwartungen entspricht, die man an einen vorbildlichen Abrieb stellt: Fertigprodukt – universelle Eignung – plastische Geschmeidigkeit – grosse Ausgiebigkeit – schneeweisses Auftrocknen – aussergewöhnliche Härte – attraktiver Preis.

GIPS-UNION AG
8021 Zürich
Talstr. 83
Tel. 051-233760

Dank diesem Rezept wurde der GRANOL-Spezialabrieb in kurzer Zeit zu einem Bestseller für Wände und Decken. Dessen sichere Verarbeitung und saubere Präsentation, dessen dauerhafter Schutz und hohe Wirtschaftlichkeit den Einsatz überall lohnt. Machen Sie die Probe! Unsere Erfahrung stellen wir Ihnen dafür gerne zur Verfügung! EJ

Rivaltect hält Brenn- und Treibstoffe in Fesseln.

Wenn Tanks über- oder auslaufen sollten.



Rivaltect, der öldichte Schutzanstrich für Auffang- und Schutzwannen aus Beton, entspricht den eidgenössischen Bestimmungen für Gewässerschutz.*

Denn Rivaltect widersteht dauerhaft allen Mineralölen, wie Heizöl, Petrol, Dieselöl u. a. Und auch verdünnten Alkalien.

Rivaltect haftet auch auf feuchter Unterlage, vermag im Beton entstehende Risse bis zu 2 mm Breite zu

überbrücken, enthält keine feuergefährlichen Lösungsmittel und ist praktisch geruchlos.

All das macht Rivaltect zum Schutzanstrich, der wirklich fesselt. Damit Grundwasser klar und lauter weiterfliessen kann.

*Technische Tankvorschriften vom 27. Dez. 1967, Anhang 7, definitiver Ausweis Nr. 04.14.69.

Rivaltect

für Auffangwannen, die wirklich halten



Barra
für
Beton

MEYNADIER

MEYNADIER + Cie AG, Zürich, Lausanne, Bern, Luzern,
Bellinzona, Chur.

Zehnder Konvektoren

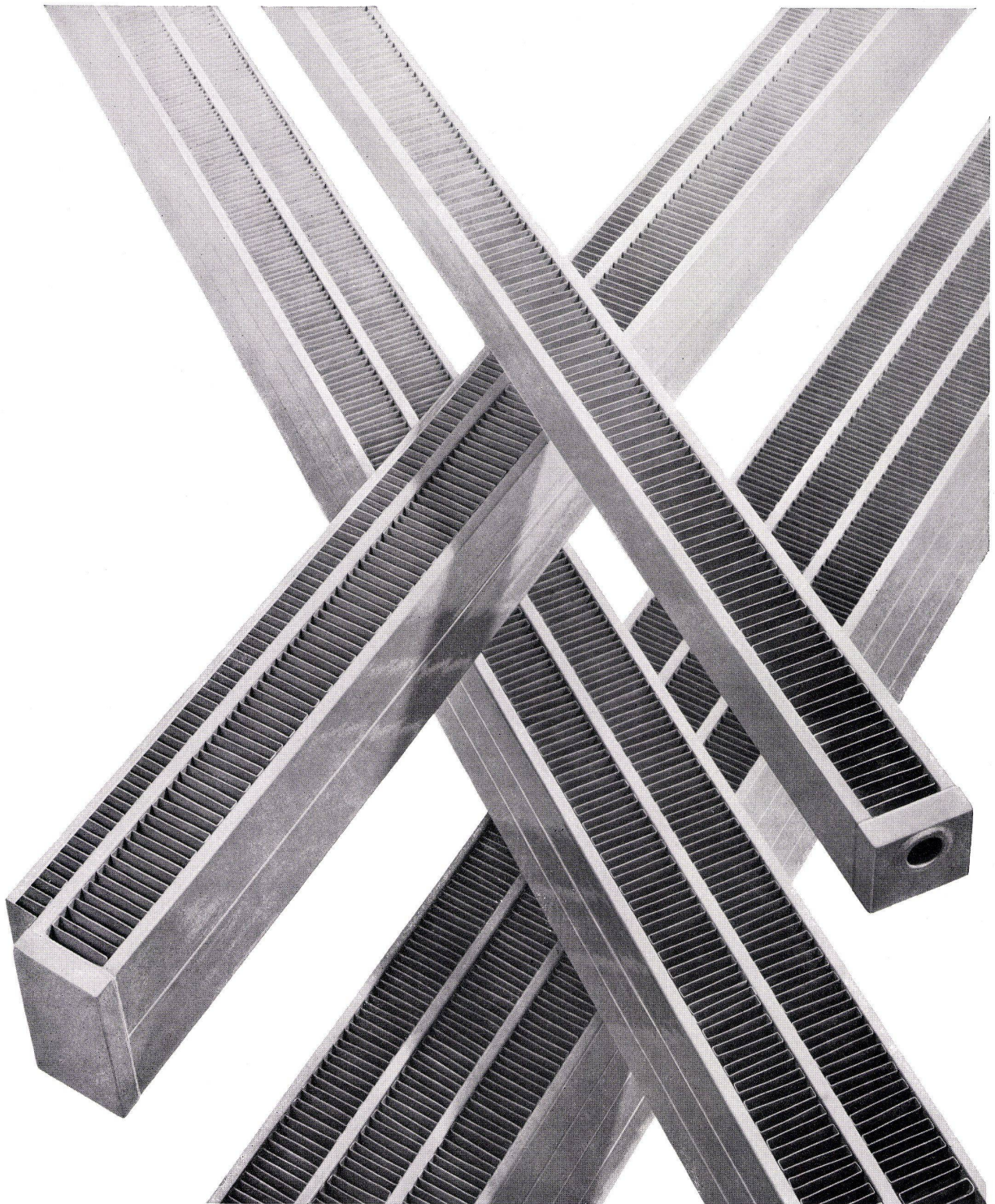

Ein neues architektonisches Stilelement

alle Lamellen vollständig geschützt — keine Verletzungsgefahr — Abdeckhauben überflüssig

Gebrüder Zehnder AG Radiatorenfabrik 5722 Gränichen AG Tel. 064 451891

Architektur und Landschaft



Ein Material — zwei verschiedene Dächer von gleicher Form. Für den Hof Ruppoldingen in Wangen an der Aare suchte der Architekt eine klare, der Landschaft angepasste Lösung. Zudem waren günstige Material- und Verlegungskosten erwünscht. Er wählte Asbestzement «ETERNIT» als Bedachungsmaterial.

Das Wohnhaus mit der Gaststätte ist mit schwarzen Asbestzement-Dachschiefeln «ETERNIT», Doppeldeckung 40/60 cm eingedeckt. Dieses moderne Bedachungsmaterial verhilft auch unter extremen Bedingungen zu einer absolut dichten Wetterhaut. Verschiedene Formate, Farben und Deckungsarten erlauben architektonisch ansprechende Lösungen.

Das Ökonomiegebäude erhielt eine Bedachung mit grosswelligen schwarzen Asbestzement-Wellplatten «ETERNIT». Gebäude, Vieh und Futtermittel sind darunter vor allen Witterungseinflüssen geschützt. Die Kosten für dieses einfache aber dauerhafte Dach sind bescheiden.

Wenn Sie gutes Bedachungsmaterial suchen, dann finden Sie es sicher bei uns. Die Entscheidung, ob Dachschiefer, ob Wellplatten, müssen Sie selber treffen. In allen Fällen erhalten Sie von uns eine 10jährige Materialgarantie und sorgfältige Auskunft und Beratung. Verlangen Sie unsere Dokumentation. Unser technischer Dienst steht Ihnen zur Verfügung.

Eternit®

Gesetzlich geschützte Marke für Asbestzement-Produkte

CUENOD: eine komplette Typenreihe automatischer Apparate für die Heizung.

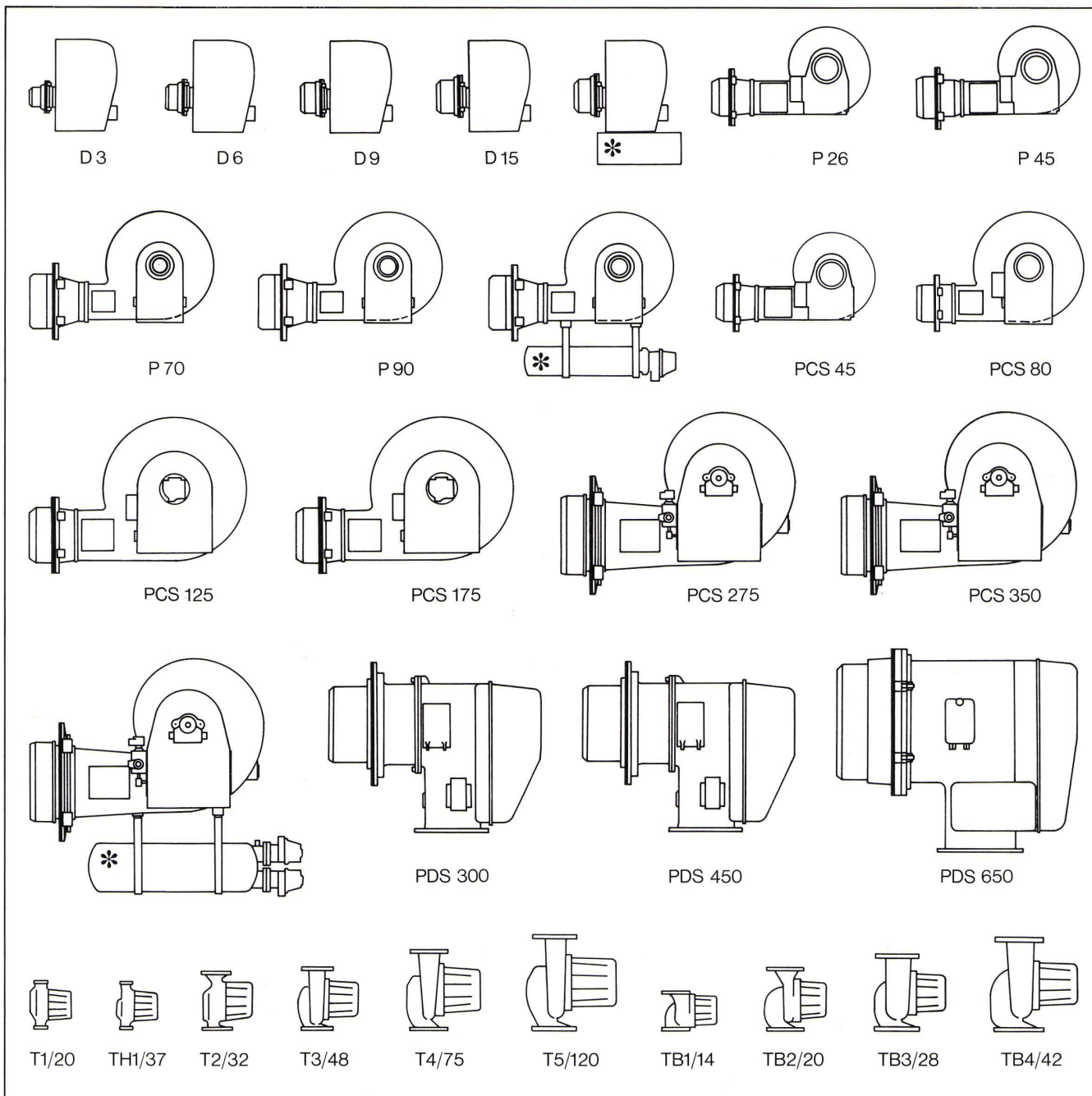

* Alle unsere Brenner können für Schweröl ausgerüstet werden.

Öl- und Gasbrenner für jeden Verwendungszweck
von 15.000 bis 10.000.000 kcal/h
Umwälzpumpen für Zentralheizungen mit
einem Druck bis zu 12 m Wassersäule.

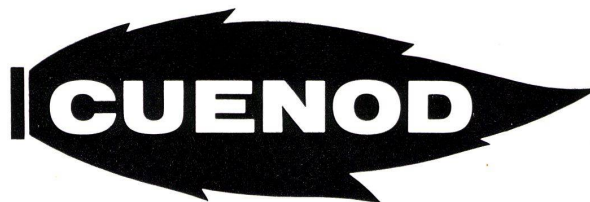

Ateliers des Charmilles SA, Usine de Châtelaine, Genf

Verkaufsbüros: Basel, Bellinzona, Bern, Biel, Chur, Genf, Lausanne, Luzern, St. Gallen, Zürich.

Service-Stationen in der ganzen Schweiz

Elektronisch rechnet man mit schreibend mit grünen Leuchtröhren mechanisch schreibend mit Speichern mit Programm mit Netzanschluss



QT 8 D
Der Welt kleinste Elektronenrechner mit der enormen Rechenleistung. Verarbeitet 8 × 8stellige Zahlenwerte. 13,5 × 7,2 × 24 cm. 1,4 kg. **Fr. 1790.-** (mit Tragtasche lieferbar)

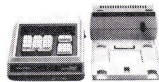

QT 8 B
Gleiche Leistung und Ausmasse wie QT 8 D, jedoch mit Batteriebetrieb. Bei Netzanschluss wird gleichzeitig die Batterie wieder aufgeladen. **Fr. 2290.-**



CS 121 D
12 Stellen. Konstantenvorrichtung. Faktorengedächtnis für prozentuale Rabatt- und Zuschlagsrechnungen. 24 × 10 × 31 cm. 3,5 kg. **Fr. 2350.-**

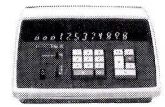

CS 221 D
Gleiche Grundleistung wie CS 121 D. Zusätzlich Quadriervorrichtung, automatisches Grandtotal (Resultatspeicher). 24 × 10 × 31 cm. 3,5 kg. **Fr. 2680.-**

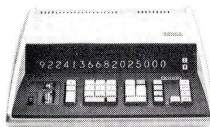

CS 361 R
16 Stellen, wobei 16 × 16stellige Werte verarbeitet werden können. Automatisches Fest- und Gleitkomma für Rechner und Speicher separat wählbar. Aufrundung. Konstantenvorrichtung. Rechnet Quadrate, Potenzen und Quadratwurzeln. Zwei Rechenspeicher, Rechner und Speicher arbeiten vorzeichenrichtig. 34 × 11,5 × 41 cm. 7,5 kg. **Fr. 4750.-**

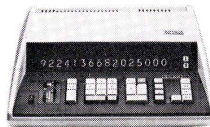

CS 361 M
Gleiche Grundleistung wie CS 361 R. Zusätzlich: drei Arbeitsregister und sechs Gedächtnisregister. Automatischer Postenzähler und Erzfaktorspeicher. 34 × 11,5 × 41 cm. 7,5 kg. **Fr. 5500.-**

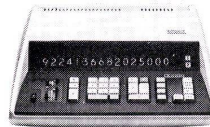

CS 361 P
Gleiche Grundleistung wie CS 361 R. Zusätzlich: eingebautes Programm für 60 Arbeitsschritte. Besonders geeignet für komplizierte und sich wiederholende Aufgaben. Wurzelautomatik. 34 × 11,5 × 41 cm. 8,5 kg. **Fr. 5900.-**

Alle Sharp-Elektronenrechner sind SEV-geprüft und mit den nachstehenden Grundleistungen ausgerüstet:

1. Vier Grundoperationen
2. Rückübertragung
3. Negativsaldo
4. Kommarichtig
5. Anzeige der Kapazitätsüberschreitung
6. Tastensperre
7. C-Modelle – Nixieröhren
8. D-Modelle – Digitronröhren
9. Gedankenschnell, Gedankenleise
10. Service

Unsere Service-Abteilung für Elektronik wartet viele Tausende von elektronischen Tischrechnern in der ganzen Schweiz – man attestiert uns einen der besten Kundendienste in Europa. Service ist bei Addo-Sharp eine Selbstverständlichkeit.



Gebietsvertreter:
Aarau: O. Mathys AG, 064 2214 93
Baden: O. Mathys AG, 056 25015
Basel: R. Stoffel, 061 43 75 00
Biel: R. A. Bolomey, 038 597 38
Chaux-de-Fonds: R. A. Bolomey, 039 350 62

Chur: J. Escher, 081 22 24 62
Frauenfeld: Büro-Schoch AG 052 22 27 47
Fribourg: Bureau Complet SA, 037 920 12
Genf: N. W. Lamm, 022 36 90 20
Grenchen: Büromaschinen AG, 065 820 31

Luzern, Uri, Schwyz: A. Linsi, 041 22 84 22
Murtigny-Ville: Schmid & Dirren, 026 22 70 86
Neuenburg: R. A. Bolomey, 038 597 38
Olten: O. Mathys AG, 062 21 38 23
Rapperswil: Kung & Co., 055 203 38
St. Gallen: Muggler & Co., 071 22 38 21

Solothurn: Büromaschinen AG, 065 233 22
Vaud: N. W. Lamm, 022 36 90 20
Weinfelden: Büro-Schoch AG 052 22 27 47
Winterthur: Büro-Schoch AG 052 22 27 47
Zofingen: O. Mathys AG, 062 51 38 60
Zug: AG für Büroeinrichtung, 042 21 44 33

ADDO-SHARP

oder mit Leuchtziffern oder gelben oder chemisch schreibend oder ohne oder ohne oder mit Batterie



CS 18 D
12 Stellen. Konstantenvorrichtung. Rechen-
speicher mit direkten Additions- und
Subtraktionstasten zur Aufnahme von
Resultaten.
29,4 x 11,7 x 31,7 cm. 3,4 kg. **Fr. 2850,-**



CS 241 C
14 Stellen. Konstantenvorrichtung. Rechen-
speicher mit separater Plus- und Minustaste.
Automatische Aufrundung. Registerkontroll-
taste, dient dem Austausch von Faktoren.
Quadrier- und Potenzvorrichtung.
24 x 10 x 31 cm. 3,7 kg. **Fr. 3280,-**



CS 362
16 Stellen. Konstantenvorrichtung. Zwei
Rechenspeicher. 1 Tasten-System für
Kettenrechnungen. Automatische Aufrun-
dung. Registerkontrolltaste für Faktorenaus-
tausch. Vorzeichenrichtige Arbeitsweise.
30,5 x 11 x 32 cm. 5,3 kg. **Fr. 3950,-**

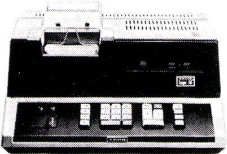

CS 661
16 Stellen. Ein Rechenspeicher. Ausgerü-
stet mit neuartigem mechanischem
Schnellschreiber. Konstantenvorrichtung.
Druckspeicher. Kontrolllampen für freie
Tastatur, für Kapazitätsüberschreitung und
Belegung des Rechenspeichers.
38 x 18 x 43 cm. 12 kg. **Fr. 4390,-**

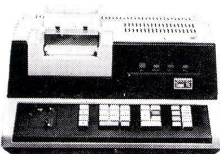

CS 761
Gleiche Ausrüstung wie CS 661. Zusätzlich:
zweiter Rechenspeicher sowie Prozent-
taste für Rabatt- und Zuschlags-
rechnungen, z. B. Wust.
38 x 18 x 43 cm. 12 kg. **Fr. 4850,-**

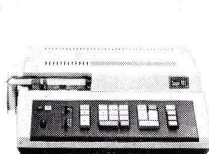

CS 662
16 Stellen. Ein Rechenspeicher. Ausgerü-
stet mit neuartigem chemischem Schreiber,
der in Sekundenbruchteilen 16stellige
Werte lautlos auf horizontalem Papier-
streifen in Klarschrift wiedergibt.
34,6 x 12,7 x 42,8 cm. 8 kg. **Fr. 4250,-**

Sie sehen, die Auswahl ist gross. Mehr noch: sie bietet Ihnen die Möglichkeit, genau den richtigen Elektronenrechner zu wählen. Nichts Zusätzliches, was für Sie überflüssig ist. Also keine Speicher, wo es nichts zu speichern gibt, dafür bis zu sechs Speicher, wenn es ihrer bedarf. Und wenn der Bedarf sehr hoch ist, stehen Sharp-Rechner für Quadratwurzeln, Potenzen und Kettenrechnungen zur Verfügung. Kurz, für jeden Arbeitsplatz den passenden Elektronenrechner. Auch kostenmässig.

Nicht umsonst fabriziert Sharp mehr elektronische Tischrechner als jeder andere Hersteller der Welt.

Eigentlich Gründe, die auch Ihr Vertrauen zu Addo-SHARP rechtfertigen.

8050 Zürich Binzmühlestrasse 94 Tel. 051 46 59 60
3007 Bern Eigerplatz 2 Tel. 031 46 13 22
1000 Lausanne Chemin de Mornex 38 Tel. 021 22 96 55
6500 Bellinzona V. S. Franscini 35 Tel. 092 5 70 78

ADDO SHARP

Spitzenprodukte für
Spitzenleistungen

Coupon

Einreichen an:
Addo SAG 8050 Zürich
Binzmühlestrasse 94

Wir wünschen:
Eine detaillierte Dokumentation über den
Sharp-Elektronenrechner.

Modell Eine unverbindliche Vorführung
 Die Broschüre "Wunder
des Rechnens"

BW

SIFRAG und Farbfernsehen...

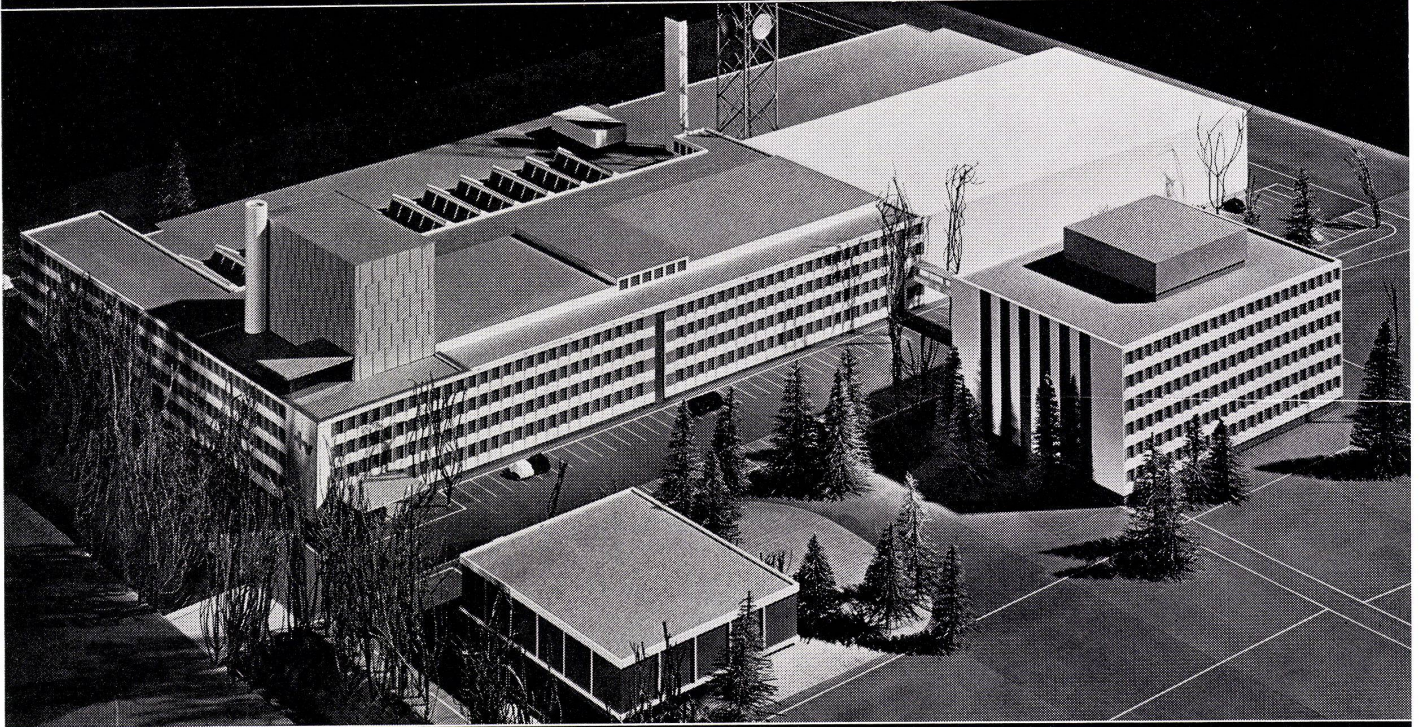

Fernsehstudio Leutschenbach, Zürich · Architekt und Generalunternehmer: Ernst Göhner AG, Zürich

SIFRAG

In Zürich und Genf sind Fernsehstudios im Bau, die mit modernsten Einrichtungen für Sendungen in Schwarz-Weiss und Farbe ausgerüstet werden. - Die zur Anwendung gelangende Technik stellt höchste Anforderungen an die Zuverlässigkeit von Personal und Apparaten.

Den Spezialisten der SIFRAG wurde die Aufgabe übertragen, Klimaanlage zu projektieren und einzurichten, die den aussergewöhnlichen und anspruchsvollen Erfordernissen gerecht werden.

In den Studios beispielsweise haben wir Klimaanlage projektiert, dank deren Eigenschaften die konzentrierte Wärmeenergie, welche die Scheinwerfer ausstrahlen, weggeschafft wird, ohne dass dabei lästige Zugerscheinungen auftreten. Die ständig veränderte Requisiten-Anordnung erfordert, dass der Luftführung im Raum besondere Beachtung geschenkt wird.

Ferner galt es, Klimaanlage zu projektieren, die keine störenden Geräusche erzeugen und dadurch die Tonaufnahmen beeinträchtigen würden. Desgleichen dürfen die Anlagen keinen lästigen Körperschall (Vibrationen) erzeugen, um das erschütterungsfreie Funktionieren der Kameras zu gewährleisten.

In den Regieräumen, wo Spezialisten hochkonzentrierte Arbeit verrichten, müssen trotz wärmeabgebender Apparaturen und beschränkter Platzverhältnisse optimale Komfortbedingungen in bezug auf Klima und Geräuschpegel herrschen.

SIFRAG-Klimaanlagen auch für Ihre Ansprüche!

SIFRAG
Luft- und Klimatechnik Frei AG

Zürich 051 - 25 15 51
Bern 031 - 56 25 25
Basel 061 - 43 92 60
Lausanne 021 - 23 74 08

Klimaanlagen
Ventilationen
Kälteanlagen
Luftbefeuchtung
Luftvorhänge
Brandschutz

**SWISS
POLYAMID**

Grilon®



die gute Idee

Die Markenfaser

SWISS POLYAMID

T *Grilon*®

für anspruchsvolle
textile Bodenbeläge

Coupon
Bitte senden Sie uns Prospekt und technisches
Merkblatt über SWISS POLYAMID GRILON

Name _____
Adresse _____



Flachdächer isolieren? Mit Roofmate!

Ob in Arosa oder Ascona, ob Hallenbäder, Industriebauten oder Wohnhäuser—
die blauen Roofmate*-Isolierplatten garantieren nach dem heutigen
Stand der Isoliertechnik optimale Lösungen.

3½ Millionen Quadratmeter Roofmate-Platten, bis heute in Schweizer Dächer verlegt,
bieten auf Jahrzehnte hinaus eine wirtschaftliche, problemlose Dachisolierung.

Ein gutes Isoliermaterial macht noch lange kein gutes Flachdach, aber:

Roofmate hat einen besonders guten, dauerhaften Isolierwert ($\lambda = 0,026 \text{ kcal/m h } ^\circ\text{C}$).

Roofmate ist praktisch gegen Wasser- und Feuchtigkeitseinwirkungen unempfindlich.

Roofmate hat eine hohe Druck- und Trittfestigkeit.

Roofmate hält alle im Flachdach auftretenden Temperaturen schadlos aus.

Roofmate ist volumenbeständig, verrottungsfest und bei Feuer selbstlöschend.

Roofmate eignet sich für konventionelle Dächer wie auch zur Verlegung unter Kunststoff-Dachfolien.

Uebrigens, Roofmate-Platten werden von Facharbeitern gerne verlegt; sie sind leicht, sauber und staubfrei.



*Warenzeichen - The Dow Chemical Company

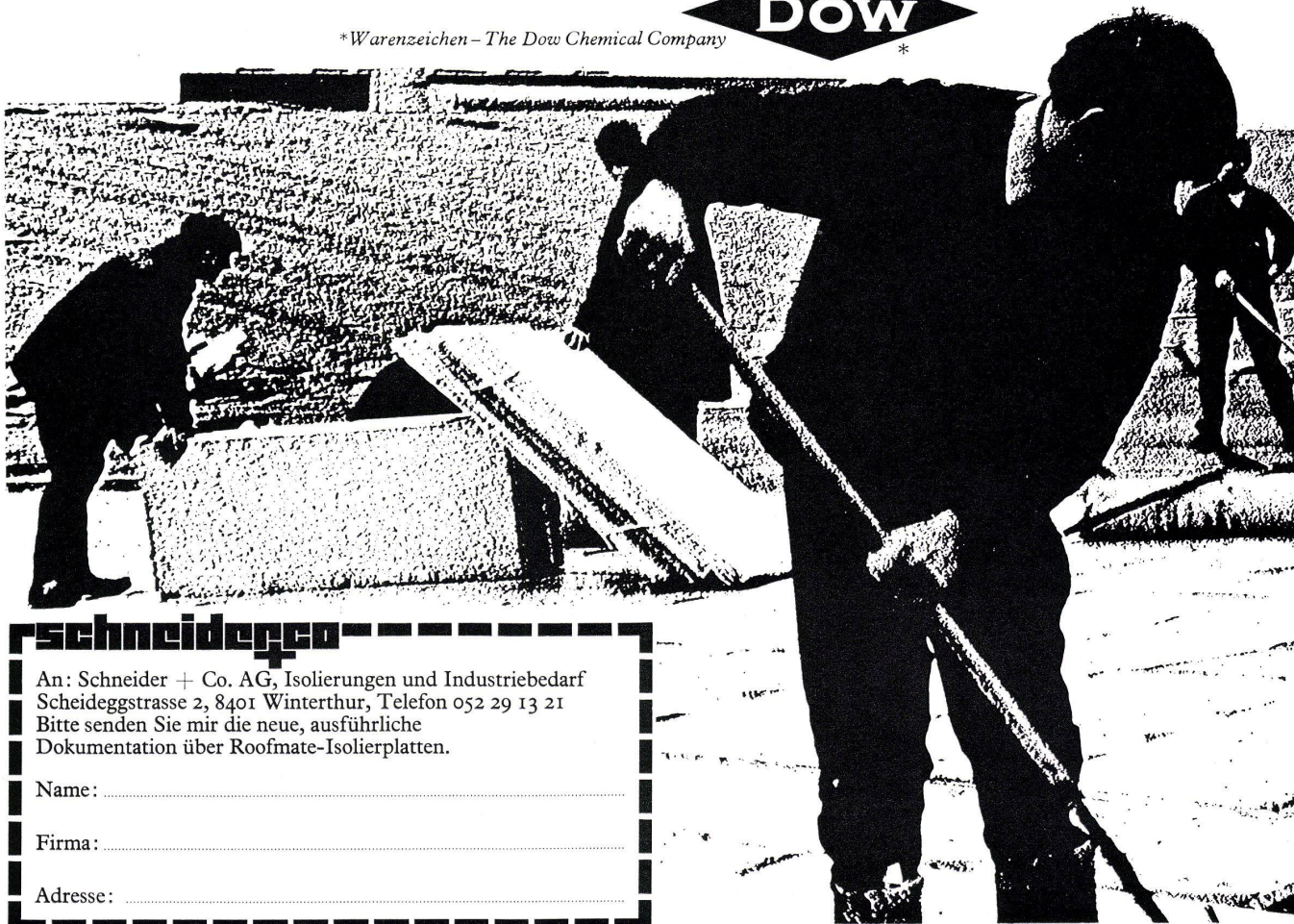

Schneider

An: Schneider + Co. AG, Isolierungen und Industriebedarf
Scheideggstrasse 2, 8401 Winterthur, Telefon 052 29 13 21
Bitte senden Sie mir die neue, ausführliche
Dokumentation über Roofmate-Isolierplatten.

Name:

Firma:

Adresse:

Zivilschutzleuchte
 Typ 1402 LS-PL, mit Schutzrohr,
 für eine Fluoreszenzlampe 40 W.
 Zulassung BZS Nr. S 68-1

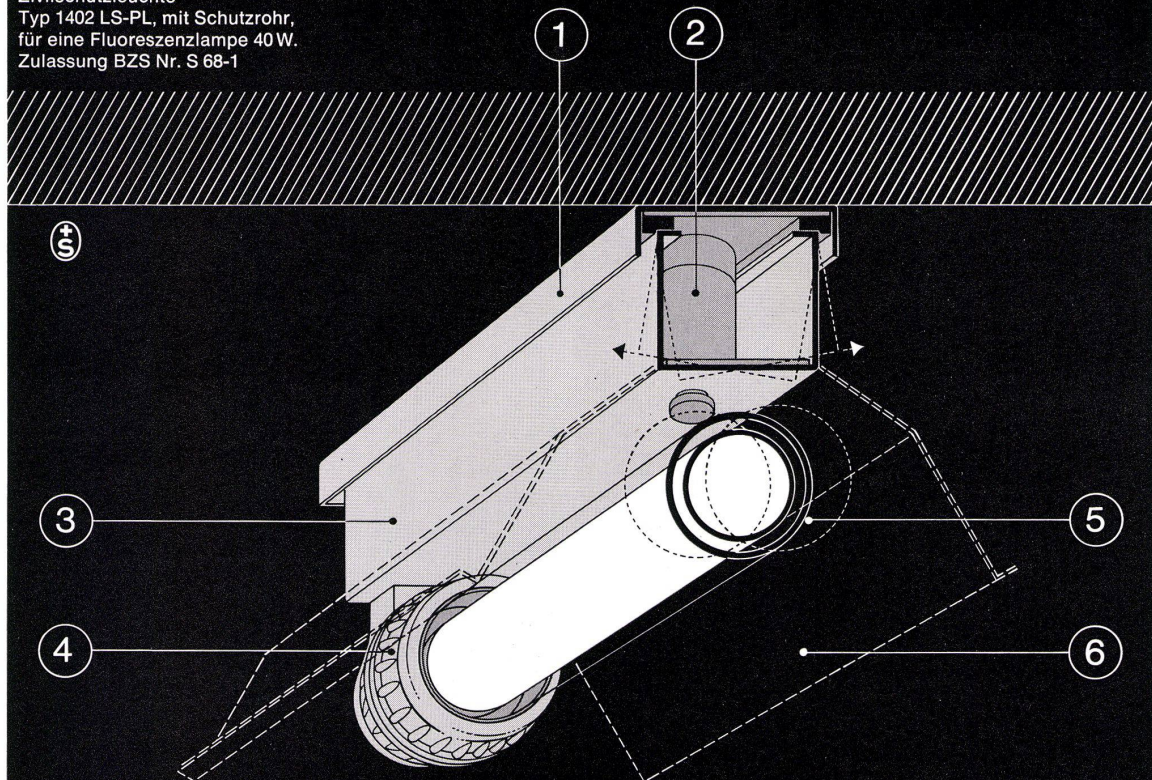

**Diese «Fluora»-Leuchte
 ist vom BZS*) zugelassen
 für Zivilschutzräume
 mit einem Schutzzumfang
 bis 9 atü**



....**D**as heisst: Diese «Fluora»-Leuchte entspricht den Bedingungen des *) Bundesamtes für Zivilschutz für den Einsatz in allen vorkommenden Schutzbauten. Mit anderen Worten: Diese Leuchte ist so gebaut, dass sie selbst durch stärkste Schock-Einwirkungen nicht «aus der Fassung» gebracht werden kann . . . , denn sie hat

● eine starke, fest an die Decke montierte Grundplatte ① mit zwei Schockdämpfungselementen ② aus alterungs- und temperaturbeständigem elastischem Material:

● einen stabilen Leuchtenbalken ③ (mit Würgenippeinführung auf den Stirnseiten), der mit Rändelmuttern fixiert an den Dämpfungselementen «hängt»;

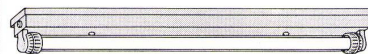

● Spezialfassungen ④ mit Schraubverschluss, die auch bei massivsten Erschütterungen einen sicheren Halt der Lampe garantieren;

● und auf Wunsch zusätzlich ein Schutzrohr ⑤ aus Klar-Acrylglas, sowie Reflektoren ⑥, die wie alle übrigen Metallteile weiss thermolackiert sind.

«Fluora»-Zivilschutzleuchten gibt es noch in weiteren Ausführungen, je nach Typ und Bauart mit BZS-

Zulassung für Räume mit Schutzzumfang bis 9, 3, oder 1 atü. Mehr darüber erfahren Sie aus unserem Mitteilungsblatt Nr. 15 «Eine neue Fluora-Spezialität . . . », oder noch besser direkt von unserem lichttechnischen Beratungsdienst. Beides steht unentgeltlich zu Ihrer Verfügung.

Fluora
 Spezialfabrik für Fluoreszenzleuchten,
 9102 Herisau, Tel. 071/51 23 63

SieMatic die neue Art,
Einbauküchen zu bauen. Mit neuen
Ideen. Neuen Formen. Neuem Komfort.

Unseren modernen Frauen zuliebe.

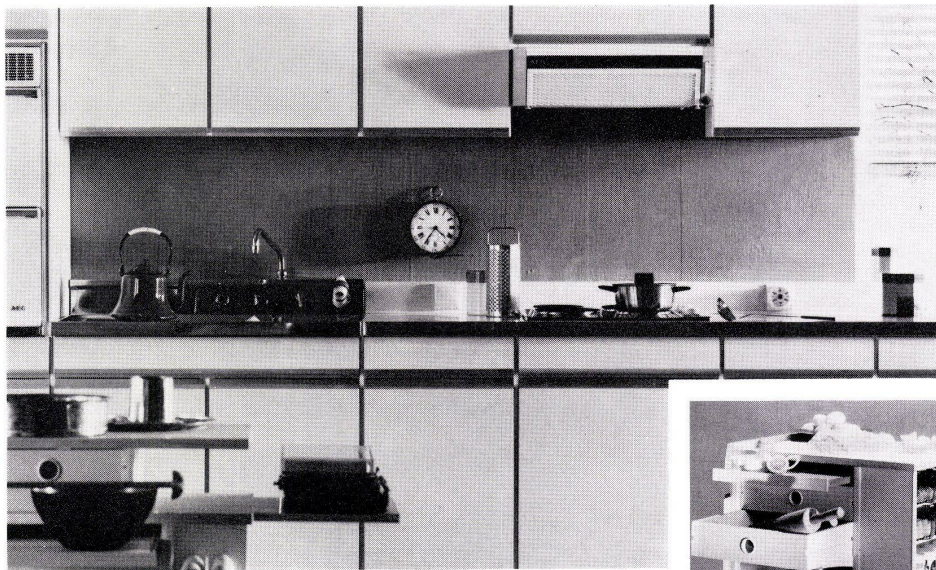

SieMatic.

Eine neue Einbauküche im Baukastensystem. In einem System, das mehr als 350 Serientypen enthält. Genug Möglichkeiten zu individuellen Kombinationen.

SieMatic: hervorragend im Ausbau. Konzentrierte Arbeitszentren. Ausgestattet mit modernen Apparaten,

um die Arbeit zu erleichtern. Und klare, schöne Formen.

SieMatic. In farbigem oder lichtgrauem Kunststoff. Oder in Holz. Echtem Holz.

Rechts ein rollender Arbeitsplatz: eine der vielen neuen SieMatic-Ideen. Wenn er nicht gebraucht wird, verschwindet er in der Küchenfront.

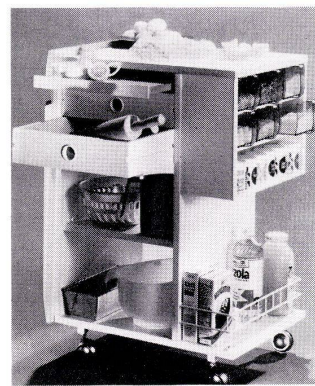

Sanitär-Kuhn AG



Besuchen Sie unsere
SieMatic-Küchenausstellungen

8952 Schlieren, Münchwiesen 3
Telefon 051 98 23 11

4000 Basel, Missionsstrasse 37
Telefon 061 43 66 70

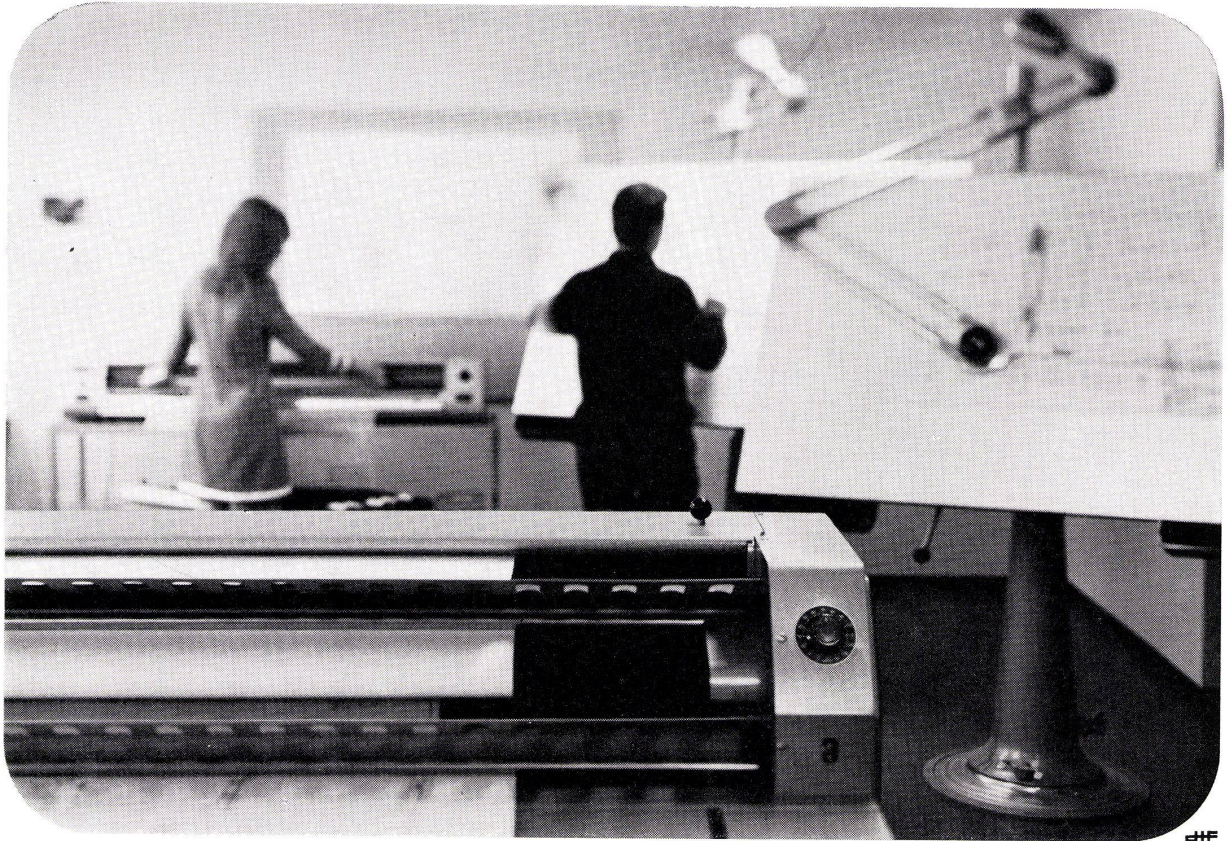

**Einzelne oder tausende,
kleine oder grosse Lichtpausen**

**- wir haben für Sie das geeignete Lichtpausgerät
(und die Papiere)**

Je nach den Bedürfnissen in Ihrem Betrieb benötigen Sie ein einfaches Lichtpausgerät, eine kombinierte Lichtpausmaschine oder gar einen Hochleistungs-Lichtpausautomat. Unser umfassendes Verkaufsprogramm enthält auch das für Sie passende Gerät sowie Lichtpauspapiere sämtlicher Sorten und Formate, Stücklisten, masshaltige Folien und weitere technische Papiere. – Und für Ihr Zeichen- und Konstruktionsbüro eignen sich unsere bewährten Zeichenanlagen bestens. – Unsere Spezialisten beraten Sie gerne.



**Die Fachfirma für Reprographie
mit der langjährigen Erfahrung.**

OZALID AG ZÜRICH

Seefeldstrasse 94 8034 Zürich Tel. 051/3274 42

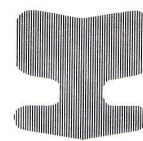

Coupon

für eine unverbindliche Anfrage an
OZALID AG, Seefeldstrasse 94, 8034 Zürich

Wir interessieren uns für eine umfassende Orientierung über die diversen

- Lichtpausgeräte
- Lichtpauspapiere und -materialien
- Zeichenanlagen

Name:

Adresse:

zuständig:

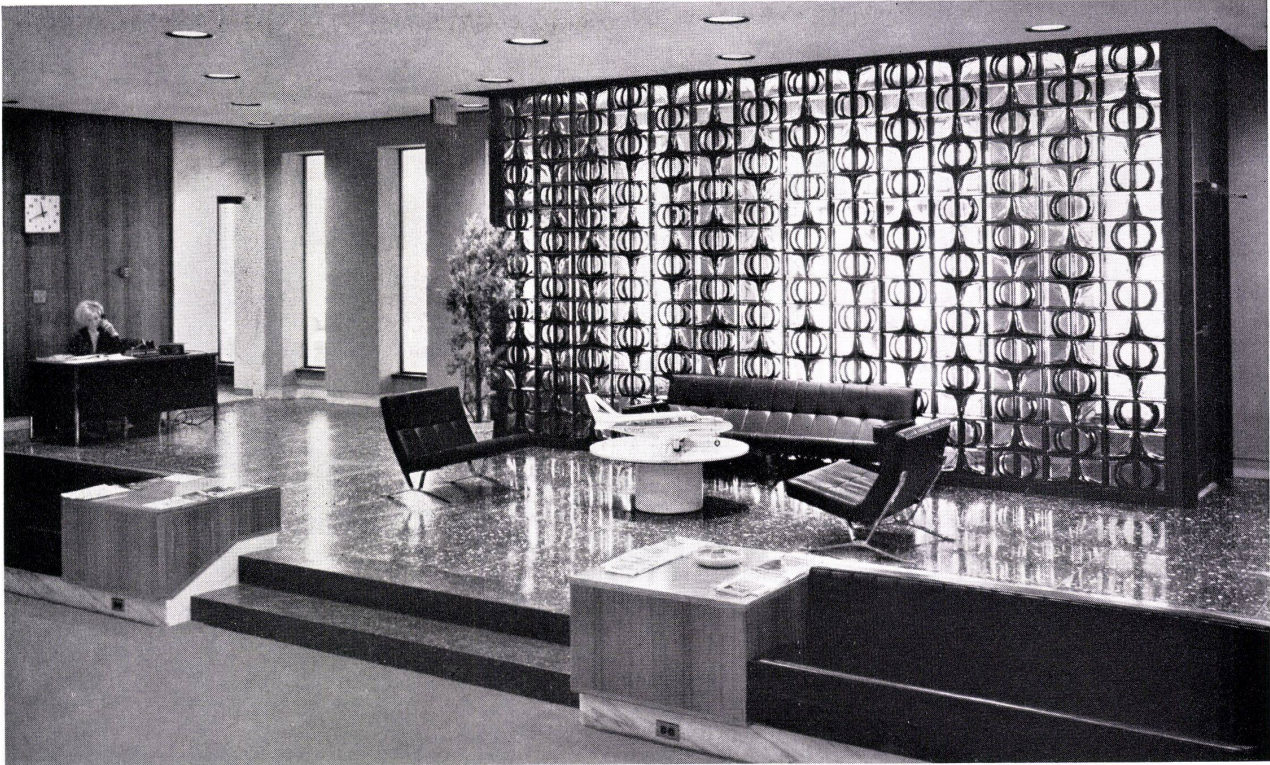

Glasbausteinwand aus Reliefsteinen CHIARO I und CHIARO II. Die CHIARO-Steine wurden für PCC von der bekannten Design-Firma Peter Muller-Munk Associates entworfen und weisen beidseitig ein stark erhobenes, von schwarzem, abriebfestem Email betontes Relief auf.

Tausend und eine Möglichkeit mit PC-Glasbausteinen!

Die Auswahl der Pittsburgh Corning Corporation umfasst über 60 nach Art oder Grösse verschiedene Glasbausteine. PC-Steine sind aber nicht nur besonders dekorativ, sondern alle PC-Typen haben höchste Brillanz dank kristallklarem Glas und eine wetterfeste und unverwüsthche Qualität. Über 100 Fachverleger in der Bundesrepublik Deutschland und in der Schweiz bedienen Sie schnell und sorgfältig. Verlangen Sie bitte den PC-KATALOG mit Verlegerliste bei der Generalvertretung für die Bundesrepublik Deutschland und für die Schweiz:



An O. Chardonnens AG

Postfach

CH-8027 Zürich/Schweiz

- Senden Sie mir bitte kostenlos: PC-Katalog und Verlegerliste
 Ich wünsche unverbindlichen Vertreterbesuch vom nächstgelegenen PC-Verleger

Adresse: _____

PITTSBURGH

pc[®]
CORNING

Generalvertretung:

O. Chardonnens AG

CH-8027 Zürich, Postfach, Tel. (051) 25 50 46

Leuchtende Beispiele — BAG Beleuchtungsanlagen

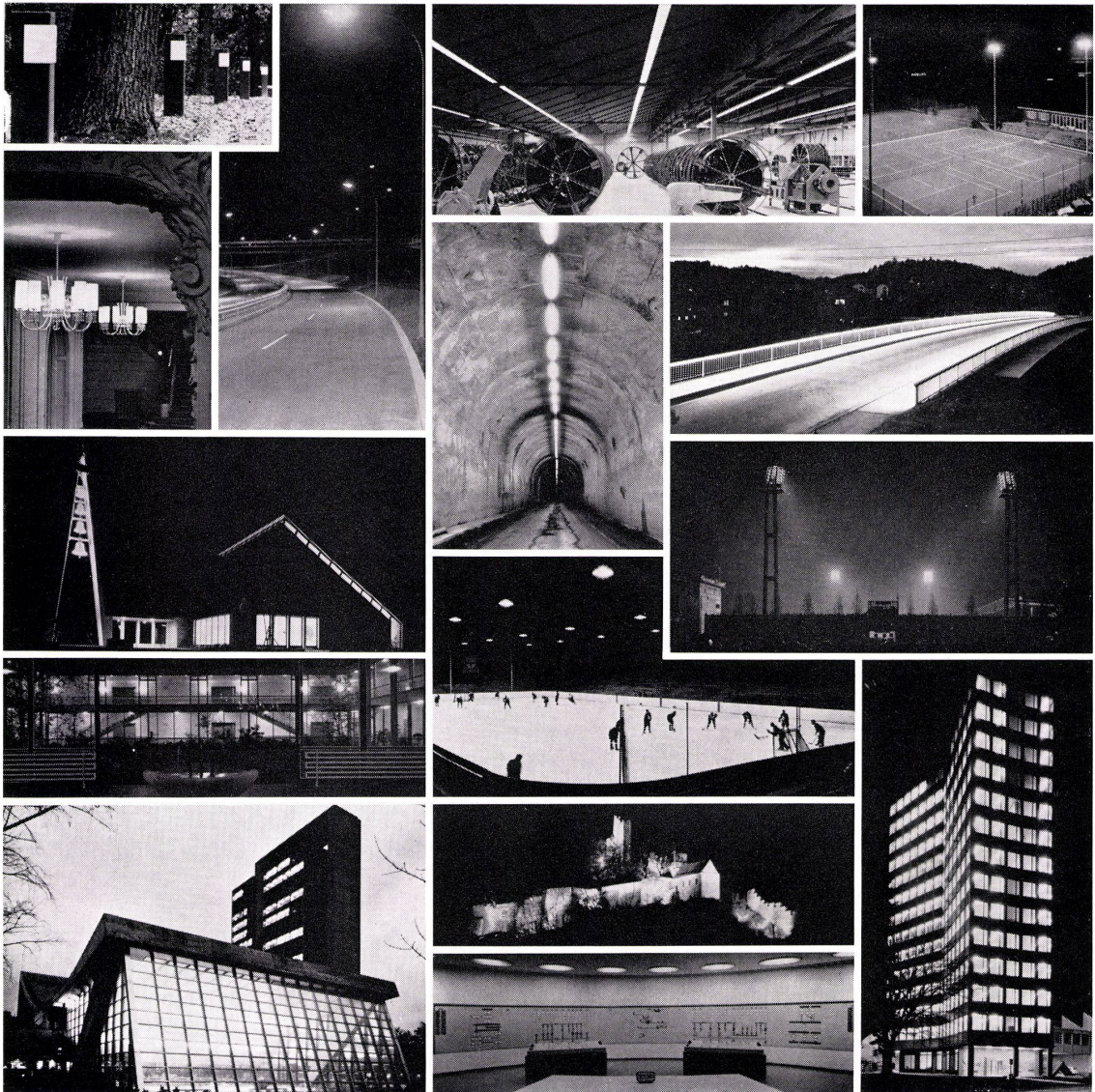

Unterbreiten Sie uns Ihre Beleuchtungsprobleme — unsere Lichtfachleute beraten Sie gerne.

BAG TURGI

BAG Bronzewarefabrik AG, 5300 Turgi
 Fabrik, Verwaltung, Verkauf
 5300 Turgi, Tel. 056 / 3 11 11

Ausstellungsräume:

8023 Zürich Konradstrasse 58 Tel. 051 / 44 58 44
 8023 Zürich Pelikanstrasse 5 Tel. 051 / 25 73 43
 Büro für lichttechnische Beratung:
 3007 Bern Schwarztorstr. 123 Tel. 031 / 25 30 22

Auslieferungslager:

3007 Bern, Schwarztorstr. 126, Tel. 031 / 25 30 22
 1003 Lausanne, 18, rue St. Martin, Tel. 021 / 23 76 82
 8023 Zürich, Konradstrasse 58, Tel. 051 / 44 58 44
 6600 Locarno, Palazzo S. E. S. Tel. 093 / 7 61 82

Sie können Ihre Heizungs- und Warmwasser- Kosten reduzieren: indem Sie einen Hoval-Kessel anschaffen, der für Sie spart

Beispiele aus der Praxis zeigen immer wieder, daß Hoval-Anlagen für Heizung und Warmwasser zusammen kaum mehr Brennstoff verbrauchen als gewöhnliche Heizkessel für die Heizung allein. Warum? Weil der Hoval-Kessel aus Stahl gebaut ist; weil die fugenlose Brennkammer den Eintritt von Falschluff verhindert; weil keine Schamottierung erforderlich ist; weil

das patentierte Hoval-Prinzip eine rasante Boileraufheizung gewährleistet; weil die Hoval-Sparsteuerung dafür sorgt, daß der Brenner nur dann einschaltet, wenn die Heizung oder der Boiler Wärme verlangen; weil eine wirkungsvolle Isolation große Abstrahlverluste verhindert und natürlich weil der Hoval-Kessel mit hohem feuerungstechnischem Wirkungsgrad

arbeitet. Zudem bietet Ihnen der Hoval-Kessel unvergleichlichen Heizkomfort und jederzeit warmes Wasser soviel Sie wollen.

Fragen Sie einen der 300 000 Hoval-Kunden, wie sparsam und komfortabel Hoval-Anlagen sind.

Hoval-Kessel gibt es für Ein- und Mehrfamilienhäuser, Hotels, Schulen und Gewerbebetriebe,

für Neubauten und für die Modernisierung bestehender Häuser. Verlangen Sie unverbindlich nähere Unterlagen.

Hoval-Herzog AG
Feldmeilen
Telefon 051-731282
Basel, Bern, Lausanne,
Lugano
Verkauf und Service
auch in Deutschland
(Krupp-Kessel), Öster-
reich, Benelux, England,
Frankreich, Italien.

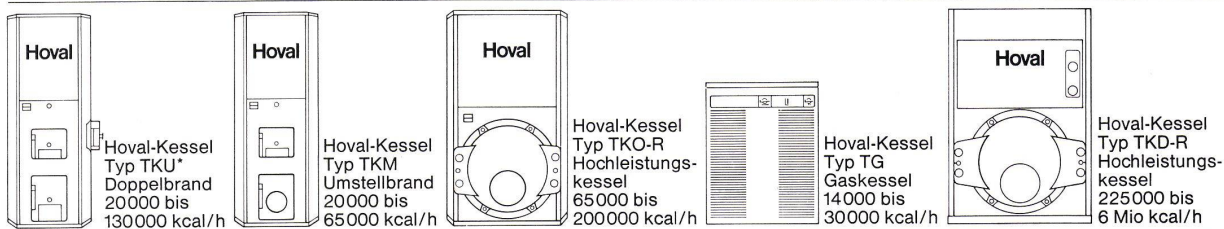

*Auch für Schwimmbad-
heizungen erhältlich

Hoval

Hoval-Kessel — der Begriff für Heizung und Warmwasser

Holzporen Schiefer Relief

Zugegeben, bei uns hat die Entwicklung dieser Finishes etwas länger gedauert. Wir liessen uns aber solange Zeit, bis uns **alle drei** Oberflächen befriedigten – in Ihrem Interesse!

Keller+ Co AG 5313 Klingnau 056/45 27 71



Massstab 1:4



Massstab 1:16

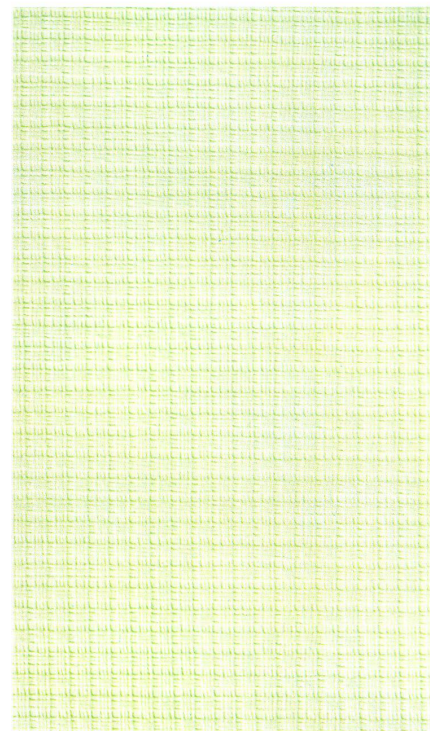

Lieferbare Muster
und technische
Angaben



Massstab 1:1

- KELLCO Holzporen**
- KELLCO Schiefer**
- KELLCO Relief**
- KELLCO Seidenmatt**
- KELLCO Hochglanz**
- KELLCO Rauhmatt**
- DEKORAL Kupferplatten**

Eine ganz hübsche Anzahl verschiedener Oberflächen!

Finden Sie nicht auch?

Wir nehmen an (oder hoffen es wenigstens), dass Sie alle traditionellen KELLCO-Oberflächenarten – z. B. Seidenmatt, Hochglanz, Rauhmatt oder DEKORAL-Kupferplatten – kennen. Und wir denken, dass Sie auch über die grosse KELLCO-Farbauswahl, die gute Qualität und den tiptopen Kundendienst Bescheid wissen.

KELLCO Holzporen
 Format: 254×126 cm
 Dicken: 1,4 mm und 0,9 mm
 Lieferbare Muster siehe unten

Für Sie ist das also alles nichts Neues.

Neu sein dürften für Sie indes, die während langer Zeit entwickelten und erprobten KELLCO-Oberflächen: Holzporen – Schiefer – Relief. Wir möchten sie Ihnen hier vorstellen:

KELLCO Schiefer
 Format: 170×122 cm
 Dicke: 1,3 mm
 Lieferbare Muster siehe unten

Keller + Co AG
5313 Klingnau
056 / 45 27 71

KELLCO Relief
 Format: 254×126 cm
 Dicke: 1,4 mm
 Lieferbare Strukturen siehe unten

Lieferbare Farben: in allen Uni-Tönen und Dessins der gesamten KELLCO-Kollektion

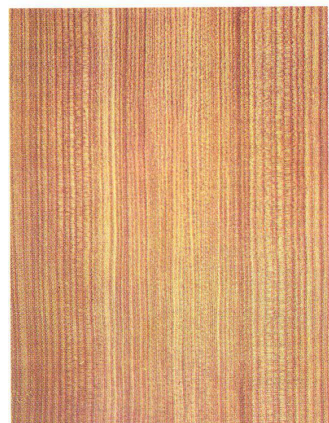

1403

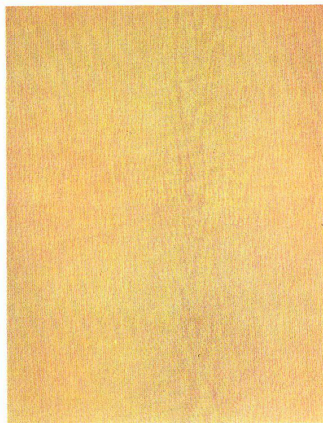

1497

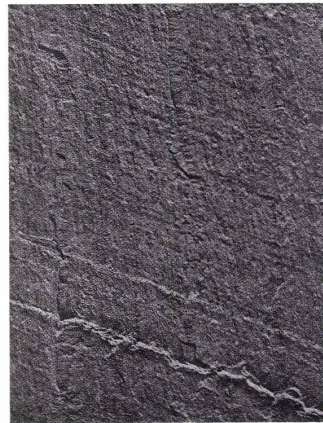

4803

Masstab 1:7

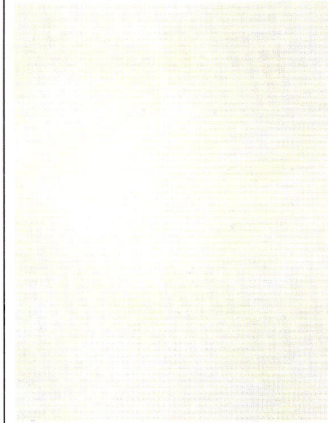

Relief fein



1411



1455



4801

Masstab 1:7

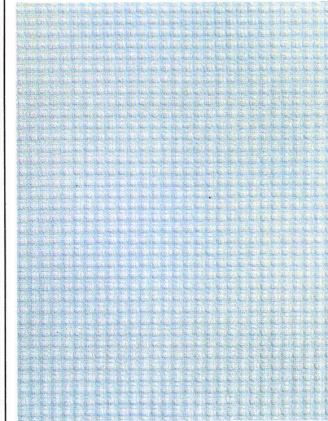

Relief mittel

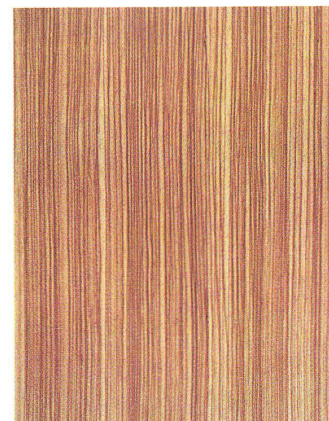

1400

Masstab 1:8

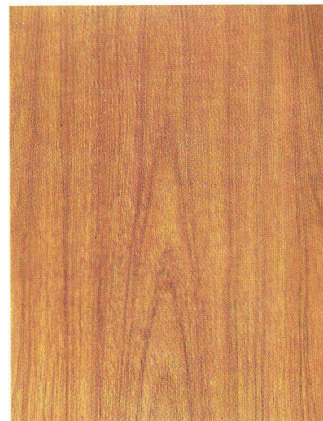

1457

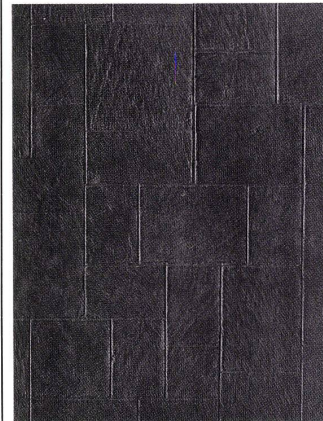

4802

Masstab 1:25

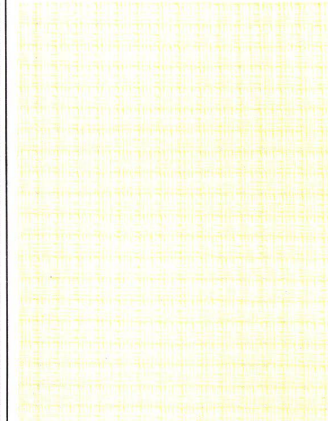

Relief grob

Masstab 1:1

wie isolieren Sie Zweischalen- Mauerwerk?

Mit Mineralfaser-Platten? Gut so!
Sie verlangen günstigen Isolierwert? $\lambda = 0,029 \text{ kcal/mh } ^\circ\text{C bei } 0 ^\circ\text{C!}$
Sie wünschen ein hohes Raumbgewicht?
Genügen 45 kg/m^3 ?
Wir haben ausserdem Platten mit 70 und 100 kg/m^3 .
Und Stärken ab 25 mm .
Angenehme Verarbeitung. Starke Karton-Verpackung.
Handliches Format. Prompte Lieferung.

Keine Frage: Sie isolieren Zweischalen-Mauerwerk

Roclaine-113 ^{mit}

Geben Sie uns Konstruktion, Beheizungsart
und Erstellungsort Ihres Projektes bekannt.
Wir berechnen Ihnen die wirtschaftliche Isolierstärke.

Lieferung von Roclaine-113 durch den Baumaterialhandel oder durch
schneideger
Schneider + Co. AG, Isolierungen und Industriebedarf
8401 Winterthur
Scheidggstrasse 2, Telefon 052 29 13 21



Volltreffer: Neue Druck- reduzier- Ventile

Programm:
Modell ohne Filter: 3/8" - 1 1/4"
Modell mit Filter: 3/8" - 2"
sowie NW 50 - NW 100
mit Flanschanschluss

- geräuscharm
- hohe Leistung
- grosser Wohnkomfort
- Modelle mit konstantem Enddruck
- rationelle Form
- Qualität:

Bronze-Legierung
Sitz und Filter
in nichtrostendem
Chrom-Nickelstahl

Verlängen Sie bitte
unsere ausführliche
Dokumentation

Durch das Wasserwerk
der Stadt Zürich
geprüft und zugelassen

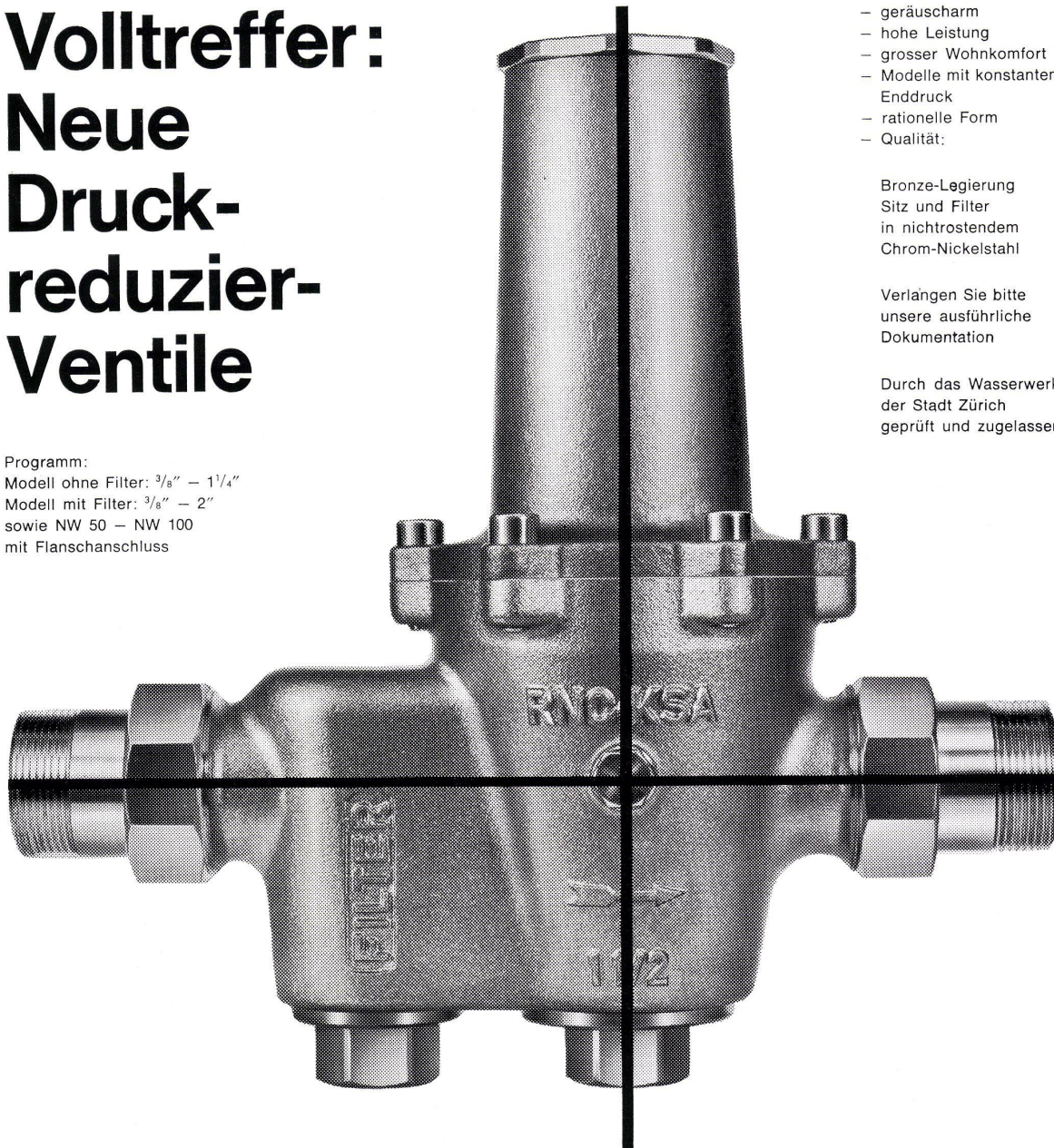

Gemeinschafts- Nussbaum

R. Nussbaum & Co. AG 4600 Olten 1
Metallgiesserei und
Armaturenfabrik Martin-Disteli-Strasse 26
Telefon ☎ 062 21 33 33



8045 Zürich
Eichstrasse 23
Telefon 051 35 33 93

4000 Basel
Hammerstrasse 174
Telefon 061 32 96 06

1000 Lausanne
12, chemin des Avelines
Telefon 021 25 61 47

Produktion Kugler

Kugler
Metallgiesserei und
Armaturenfabrik SA



1211 Genf 8
La Jonction
Telefon 022 24 72 35

8031 Zürich
Josefstrasse 129
Telefon 051 44 51 11

Embru Zeichentische für die ETH

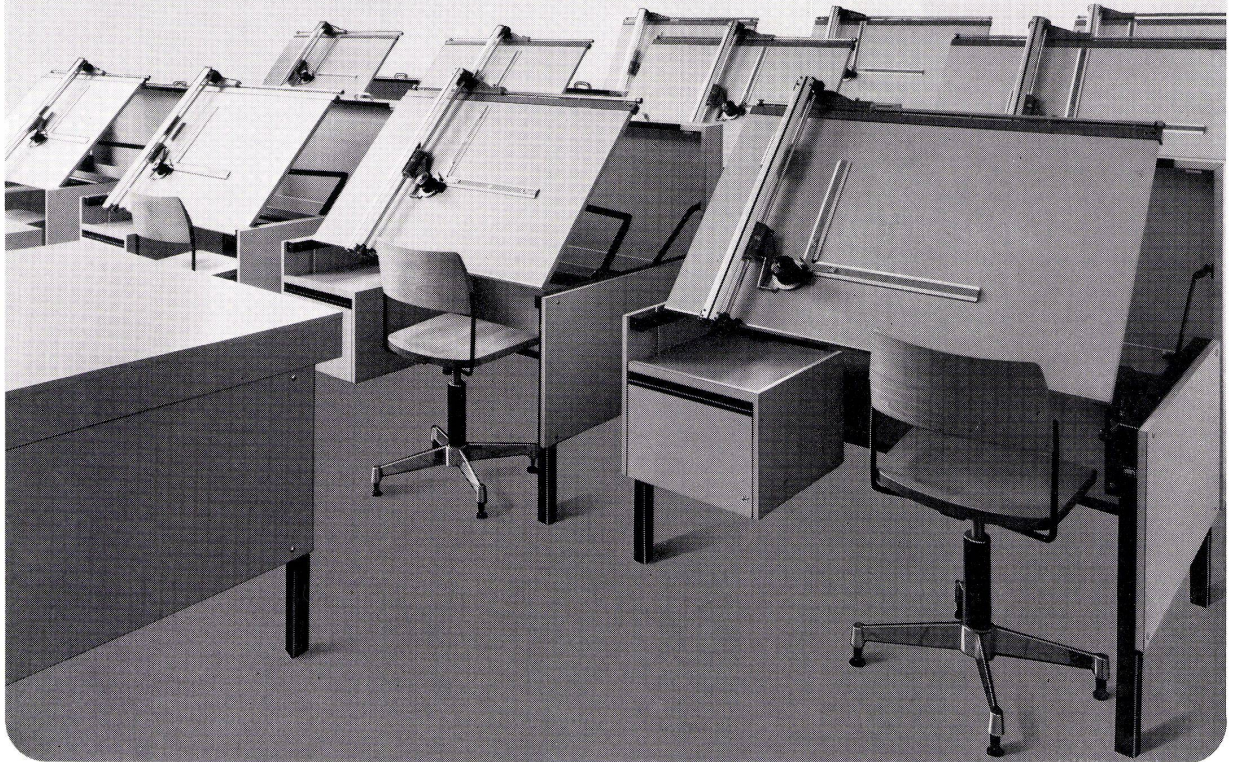

Ein Embru-Zeichentisch, der eine Auszeichnung verdient. Ein Beispiel dafür, wie die besonderen Wünsche einer Hochschule und die Erfahrung des Fabrikanten eine optimale Leistung ergeben.

Neue Unterrichtsmethoden verlangen immer wieder neue Schulmöbel. Neue Formen, neue Konstruktionen, neue Werkstoffe. Für unsere Entwicklungsabteilung bedeutet «neu» ständiger Wandel im Dienste der Bildung.

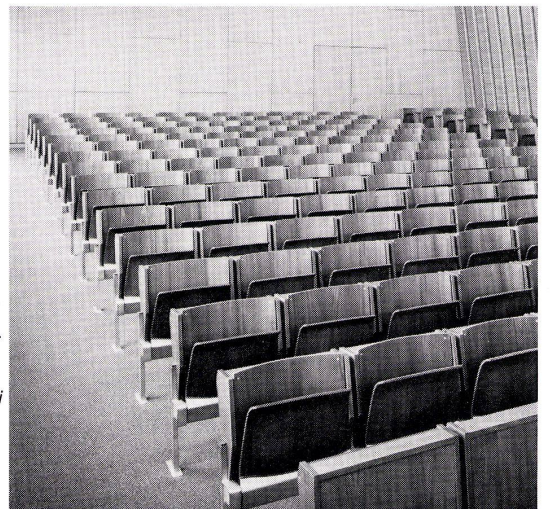
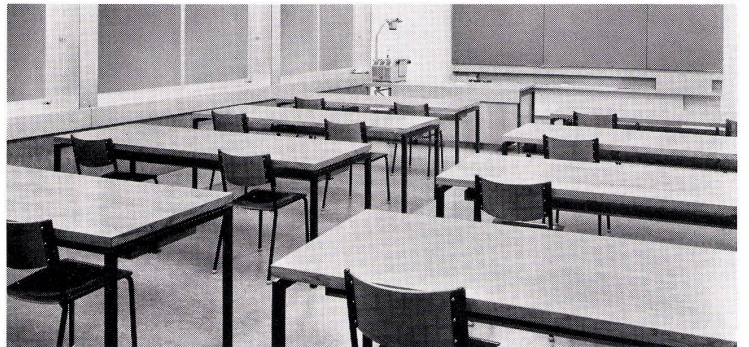
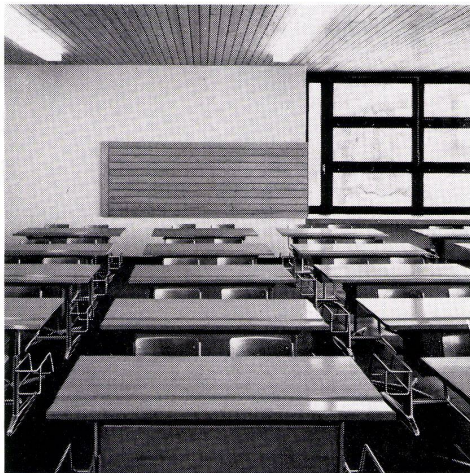

embru

Embru-Lieferprogramm für Schulen: Kindergartenmöbel, Schulmöbel für Normalklassenzimmer, Lehrerpulte, Möbel für Handarbeits- und Hauswirtschaftsunterricht, Spezialmöbel für Physik-, Chemie- und Naturkunde-Unterricht, Spezialmöbel für Berufsschulen, Saalstühle und -tische, Sprachlehranlagen, technische Lehrmittel.

Besuchen Sie uns an der
Didacta, Basel, 28. Mai bis 1. Juni
Halle 26, Stand 323

Embru-Werke, 8630 Rütli
Telefon 055/44 8 44
Agence de Lausanne:
Case postale
1000 Lausanne 19
Chemin Vermont 14
Tél. 021/26 60 79

Schulmöbel für alle Unterrichtszweige und Bildungsstufen

SIBIR^{***}

NORM

Einbau- Modell 150 Liter

FR. 350.-

SIBIR löst Ihre Einbau-Probleme mit 5 Einbau-Varianten. In jede Schweizer-NORM-Küche einbaubar.

Modernster heute auf dem Markt erhältlicher Einbau-Apparat seiner Literklasse.

Selbstverständlich:
Echtes ^{***}Tiefkühlfach, vollautomatische Abtauung, Tropfwasser-Verdunstung, Beleuchtung, 2 Gemüseschubladen

5 Jahre Vollgarantie auf die Funktion **aller** Teile.

SIBIR Kühlapparate GmbH, 8952 Schlieren ZH, Telefon 051 98 84 44

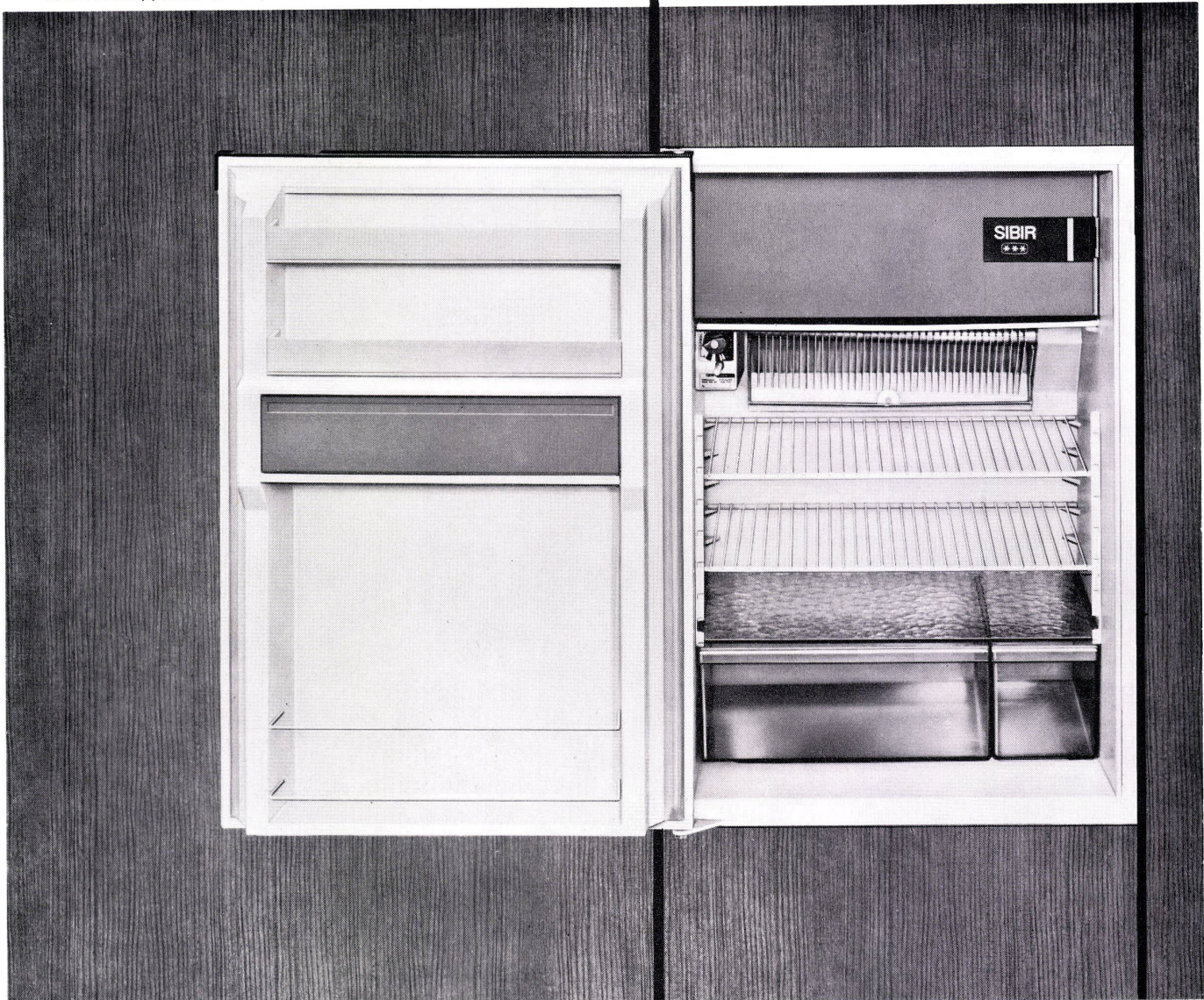

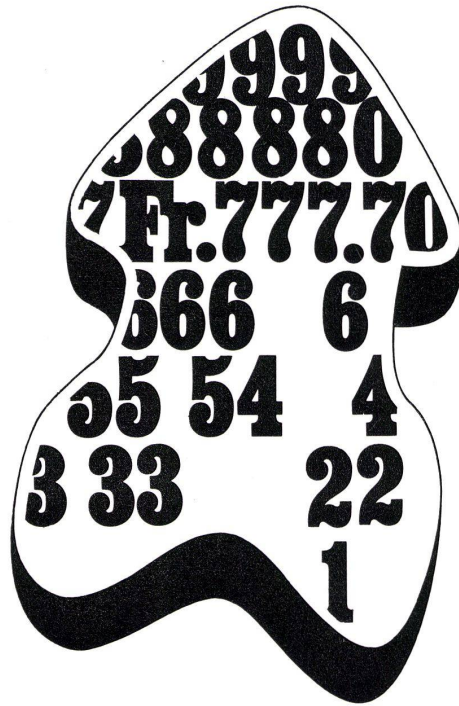

Preisringen?

Dagegen können wir nicht viel tun. Preise schwanken nun einmal, vorwiegend nach oben. Weil Löhne steigen. Wie das so geht.

Was wir aber tun können: Sie rascher über Preisänderungen informieren. Und dazu haben wir

uns etwas einfallen lassen. Die Sanitär Team Preisliste als Ringbuch. Den kleinen Bruder zum grossen Sanitär Team Katalog. Bruder im Taschenformat. Jetzt wird offenkundig, dass wir eine Schwäche für die Ringmechanik haben. Mit guten Gründen. Unsere Preisliste ist mit ihren 240 Seiten recht umfangreich. Und sie erscheint in einer Bestseller-Auflage, weil unsere Kunden so zahlreich sind.

Preisschwankungen machen den Bestseller über Nacht zur Makulatur.

Ein Nachtrag ist aber fast über Nacht gedruckt. Und ausgewechselt. Und Sie haben wieder eine Preisliste auf dem neuesten Stand. Nur viel schneller als bisher. Das erklärt wohl unsere Schwäche für das Ringbuch.

Wir wissen, dass wir Ihnen damit das ständige Preisringen nicht

ersparen können. Aber rasch ins Bild setzen können wir Sie. Damit Sie nicht mit falschen Angaben arbeiten. Das verstehen wir unter Information.

Sie sehen: wir reden nicht bloss über Kundendienst. Wir praktizieren ihn. Auch wenn er manchmal einiges kostet. Es lohnt sich.

Denn informierte Kunden sind einfach bessere Kunden.

'team

Hans U. Bosshard AG
Sanitär-Kuhn AG
Sanitas AG
Troesch & Co. AG
Sanitär Material AG
Sabag & Baumaterial AG

Griesser geht mit der modernen Architektur



GRIESSER

GRIESSER AG,
8355 AADORF

FILIALEN IN:
BASEL, BERN, GENÈVE,
LA CHAUX-DE-FONDS,
LAUSANNE, LUGANO,
LÜZERN, OBERWIL/BL,
ST. GALLEN,
VENTHONNE/VS,
ZÜRICH

Solomatic® Roll-Lamellenstoren entsprechen höchsten Anforderungen und eignen sich deshalb besonders für Hochhäuser. Ihre solide Konstruktion hält dem erhöhten Winddruck stand und auch grosse Storen sind noch leicht zu bedienen.

Widerstandsfähig und geräuscharm bei Wind und Wetter – durch einen Griff licht- und wärmeregulierend bei Sonneneinstrahlung – bilden sie den idealen Fensterverschluss für moderne Bauten. Denn Griesser geht mit der Zeit.

Büro-Hochhaus Sulzer, Winterthur, 1408 Roll-Lamellenstoren Solomatic



Unzählige Schritte werden überflüssig mit einer STR-Leichtrohrpostanlage

Drei einfache Handgriffe genügen um den unermüdlichen und zuverlässigen Boten in Bewegung zu setzen. Rasch und ohne Umwege wird die Bestimmungs-Station erreicht. Es wird alles mitgenommen, was im Nutzraum einer Transportbüchse Platz hat: Warenmuster, Verwaltungspapiere, Ersatzteile, ja sogar Lochkarten. Die **Standard Telephon & Radio AG, 8038 Zürich**, Tel. 051 / 45 28 00 baut von der einfachen Punkt-Punkt-Verbindung bis zur wähl-scheibengesteuerten Grossanlage.

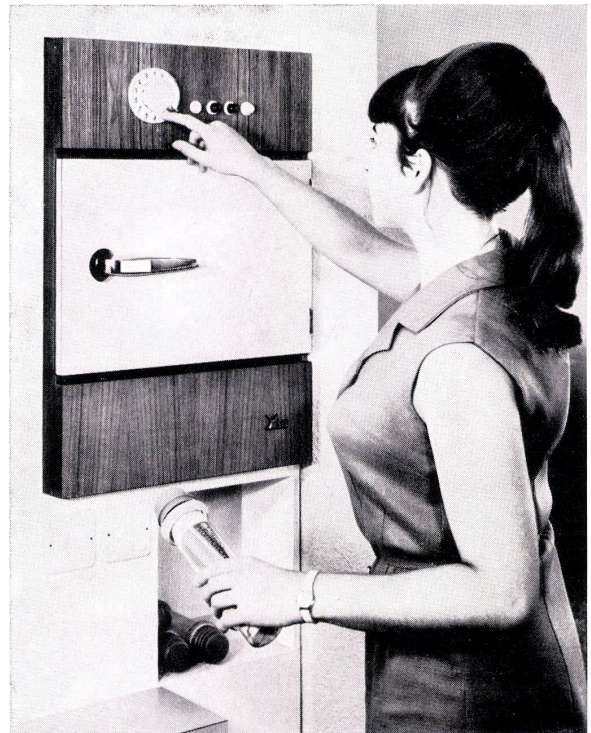



Der Spiegel des Hauses...

die gepflegte Toilette.
Bodenfreiheit erleichtert die Reinigung,
daraus schmückt geplante Sauberkeit dieses Badezimmer.
Das Wandklosett «PISA» und das Wandbidet «OSTA»,
eine Neuentwicklung von Laufen.
Klar in der Form, einfach zu montieren, platzsparend.
Eine interessante Offerte für den anspruchsvollen Bauherrn.
Lieferung über den Sanitär-Grosshandel.

Laufen

AG für Keramische Industrie Laufen 4242 Laufen





SALAD BOWLS BY MAGNUS STEPHENSEN AND MONKEYS BY KAY BOJESEN, KAY BOJESEN MODELLER, COPENHAGEN

SCANDINAVIAN MODERN is Bojesen teak crafts ... and an imaginative approach to travel

The world admires the deft touch, the skill and the lively imagination that go into Scandinavian crafts. The Scandinavians bring the same talents to worldwide air travel. One example of that creative flair is the pioneering of the world's polar air routes (which has won SAS unique honor as the first airline to be awarded the Christopher Columbus Prize). Distinctive SAS hospitality and service, and the famous cuisine honored by La Chaîne des Rôtisseurs, are others. Fly with SAS next time, and discover new pleasure in travel.

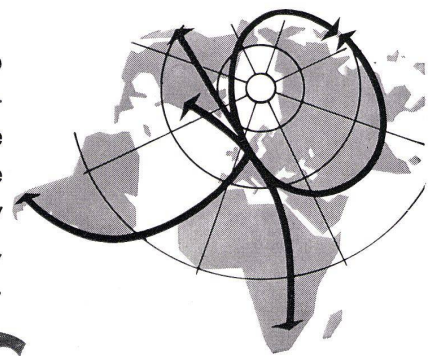

FLY SCANDINAVIAN MODERN — WORLDWIDE



SAS

SCANDINAVIAN AIRLINES

Photo by C. A. Peterson on Kodak Ektachrome film

Dänisch Reinweiss ein Aalborg Portland-Zement



aus Rohmaterial
von blendendem
Weiss

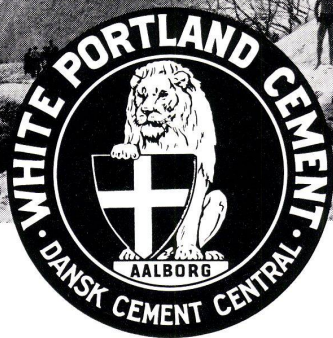

Bei den Kreidefelsen von «Möns Klint» treten die Kreidelager des dänischen Urgesteins zutage. Dieses Material ist die Grundlage für den Aalborg Portland-Zement **Dänisch Reinweiss**.

Baubedarf

Baubedarf Zürich AG 8105 Regensdorf/ZH

Zürich-Regensdorf 051 71 27 22

Gebenstorf/AG 056 7 05 55

Chur und Zernez/GR 081 22 47 37

Prosit! Propangas!

(Sparen Sie nach Plan — mit Esso Propan)

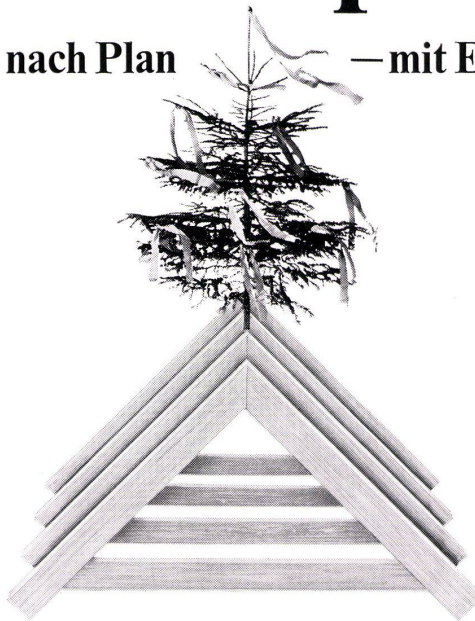

Gas ist das Energiesystem der Zukunft.

Wenn Sie sich für Propangas entscheiden, entscheiden Sie richtig. Zukunftssicher. Propangas hilft dem Bauunternehmer und Bauherrn in 3facher Hinsicht. Erstens ist Propangas in vielen Fällen kostengünstiger. (Sie sparen lange Zuleitungen, hohe Installationskosten). Zweitens ist der Zeitaufwand kleiner.

Und drittens können Sie die Vorteile von Propangas

bereits während der Bauzeit nutzen (zur Beschleunigung des Trocknungsprozesses, zur Nachtbeleuchtung usw.). Propangas ist mobil, unabhängig von teuren Zuleitungen und zukunftssicher. Darum bauen Sie auf Gas. Bauen Sie zukunftssicher. Senden Sie den Coupon ein, und der Esso Fachmann sendet Ihnen die gewünschten Unterlagen.



Sparen nach Plan — mit Esso Propan

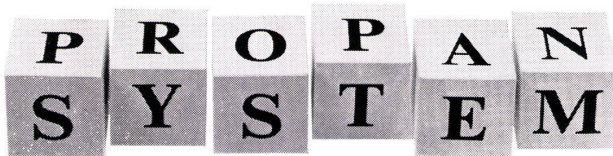

McCann

COUPON



Ich interessiere mich für den Propan-Systemplan und bitte Sie um den unverbindlichen Besuch Ihres Spezialisten für folgende Gebiete:

- Haushalt (Kochen, Heizen, Warmwasser)
- Terrassenheizung
- Bautrocknung
- Schwimmbadheizung

Name: _____

Adresse: _____

PLZ, Ortschaft: _____

Telefon: _____

Esso Standard (Switzerland), Gas-Abteilung
Postfach, 8021 Zürich, Tel. 051/23 97 34

Aktueller Punkt: Altbau-Modernisierung



«Bei Renovationen in Altbauten stellen oft bauliche Eigenheiten, die das Bild stören, Probleme der zweckmässigen Verkleidung. Welche Lösung ist hier speziell empfehlenswert?»

Ein Optimum an Sicherheit und Komfort bringen SECCOPAN- und SECCOPOR-Platten. Zum Schutz trägt der hervorragende Feuerwiderstand beider Bauteile bei. Baulichen Komfort bringt die vielseitige Bearbeitbarkeit dieser Elemente, die sich in mannigfacher Weise auf der vorhandenen Unterkonstruktion befestigen lassen. Unterzüge, Leitungen, Balken usw. können ohne Schwierigkeiten maskiert werden, wodurch wertvoller Nutzraum gewonnen wird. Wohnlichen Komfort

Seccopan

Trockenbauplatte aus Gips

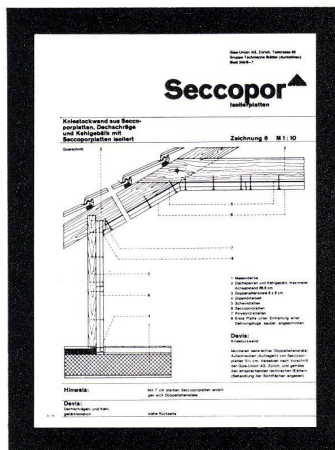

garantieren diese Eigenschaften: warm, isolierend, atmungsaktiv. Die absolut glatte Oberfläche der Platten erübrigt einen Putz, sodass die Flächen sofort gestrichen oder tapeziert werden können. Die saubere und trockene Montage bringt keine Feuchtigkeit und kaum Schmutz in das Haus. Resultat: äusserst kurze Umbauzeiten bei minimalen Umtrieben!

Detaillierte Unterlagen und Technische Blätter mit Beispielen stellen wir Ihnen gerne zur Verfügung.

GIPS-UNION AG, 8021 Zürich
Talstr. 83, Tel. (051) 23 37 60

Seccopor

Isolierplatte (Gips + Polystyrol)



niagara

Ein lichterfülltes Glas.

Wie ein Wasserfall.

niagara ist eines der 3 neuen Gussgläser.

Es ist auch mattiert - mit klaren Rillen - erhältlich.



Glaverbel Brüssel

Das belgische Glas von Weltruf
Generalvertr. für die Schweiz: Jac. Huber & Bühler
2500 Biel 3, Mattenstrasse 137. Tel. 032 3.88.33

Bitte senden Sie mir ein Muster des Gussglases Niagara.

VC 305

Name

Adresse

PLZ, Ort

Emil Schenker AG, 5012 Schönenwerd
Telefon 064 41 20 31
Vertretungen in Basel, Bern, Biel,
Chur, Fribourg, Genève, Lausanne,
Locarno, Lugano, Luzern, Neuchâtel,
St. Gallen, Sion, Solothurn, Winterthur,
Zürich

*Schenker*Storen

Wo Storen beansprucht werden, und wo beste Qualität verlangt wird, werden Schenker Storen eingesetzt. Es lohnt sich, die Vorteile welche Sie bei den Schenker-Lamellenstoren finden, zu studieren.

Vorallem bei motorisierten Anlagen stellen sich manche Probleme, die sorgfältig geprüft sein wollen. Schenker hat diesbezüglich als Pionier die besten Erfahrungen gesammelt. Schon bei der Projektierung kann Sie unsere betriebsinterne, elektrotechnische Abteilung bestens beraten.

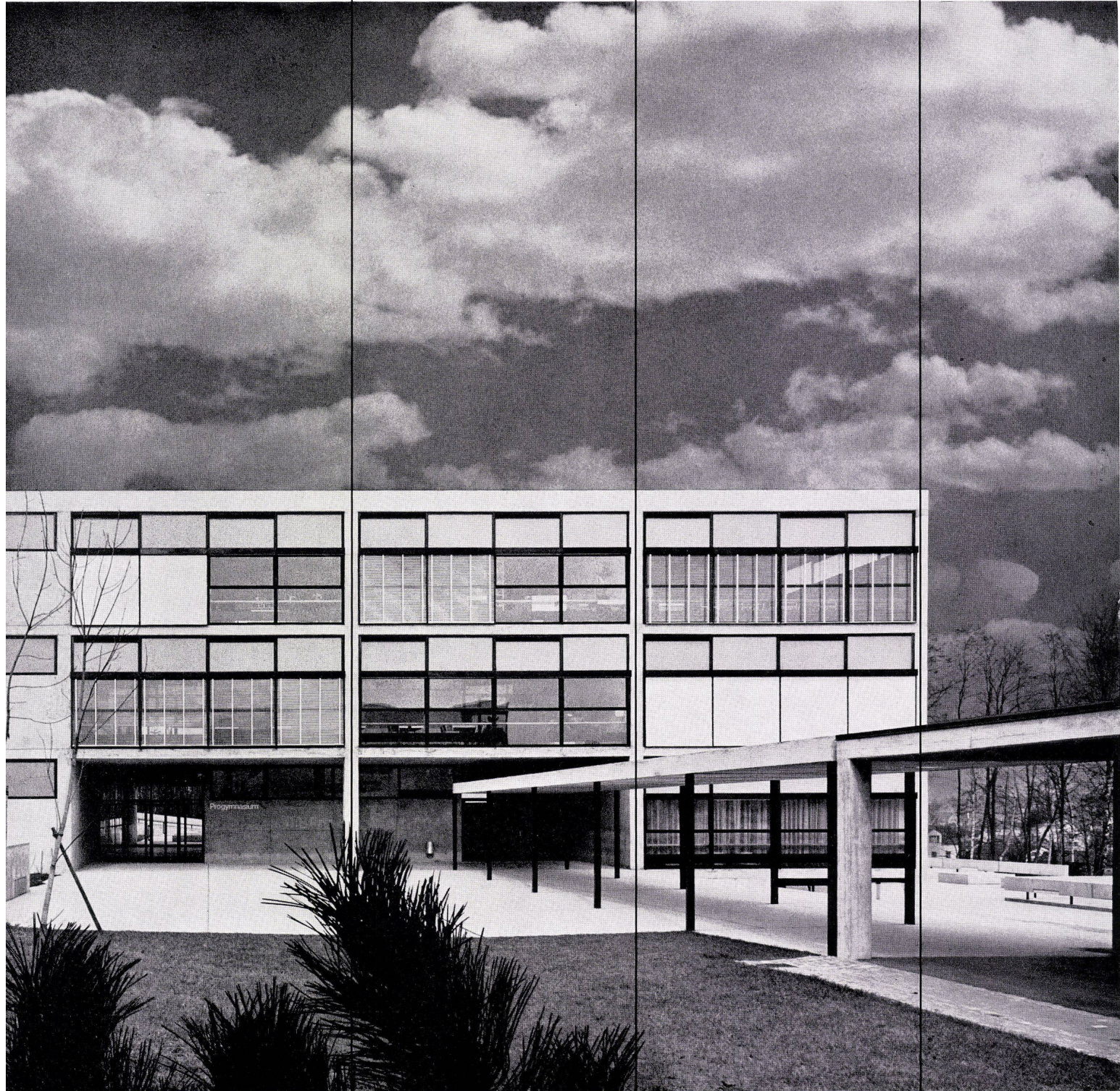

LUNOS

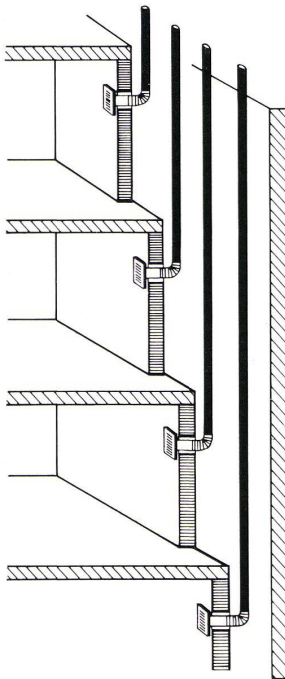

LUNOS Ventilatoren sind der Begriff für technische Perfektion. Küchen, innenliegende WC's und Badezimmer – was es auch sei, LUNOS Ventilatoren bieten immer Vorteile:

1. Eine individuelle Entlüftung, weil alle Ventilatoren einzeln gesteuert werden, auf Wunsch mit Zeitnachlauf.
2. Hohe Leistung, auch in den untersten Stockwerken.
3. Keine Schallbelästigung. LUNOS Ventilatoren laufen leise.
4. Reparatur- und wartungsfrei.
5. Einfachste, schnelle Montage. Leicht zu reinigen.
6. Für Einbauschächte ab 10×10 cm

Fordern Sie bitte unsere Prospekte und Preisunterlagen an. Oder senden Sie uns Ihre Pläne zu: wir unterbreiten Ihnen unverbindlich unsere Angebote.

LUNOS super für Küchenentlüftung
LUNOS junior für Bad/WC Entlüftung

Generalvertretung der
LUNOS-Lüftung
Benno Schöttler KG Berlin
Anson AG Abt. A
Alfred-Escher-Str. 5
8002 Zürich Tel. 051/366131



LUNOS

AUSWAHL

ist fast alles

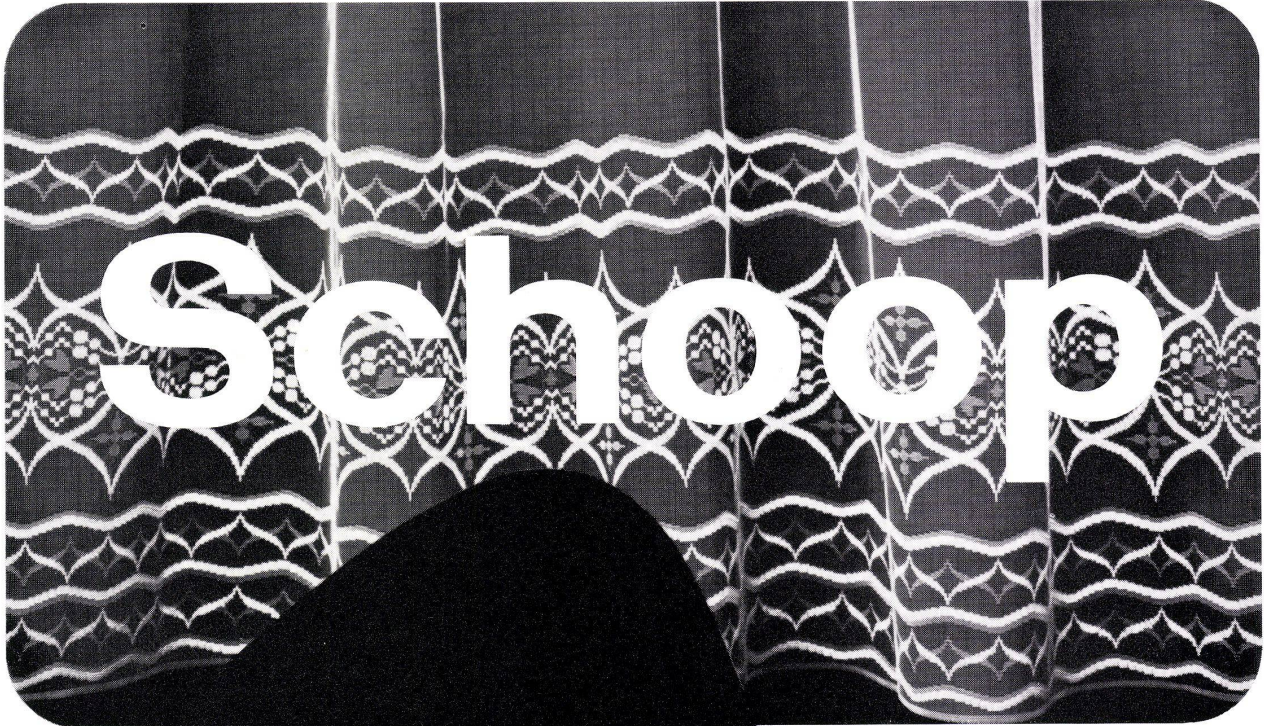

Das andere ist Qualität. Zum Beispiel Tersuisse – das ideale Material für Gardinen. Sie sollten uns einmal in einem unserer Engros-Show-Rooms besuchen. Ganz erstaunlich, wie viel wir Ihnen zu zeigen haben. Und wie viel davon aus Tersuisse ist. Und wie prompt wir Ihnen alles liefern können.

Schoop & Co.
8152 Glattbrugg-Zürich
Sägereistrasse 21
051 833030

4000 Basel
Gartenstrasse 5
061 419530

3001 Bern
Neugasse 25
031 227064

1000 Lausanne
Chemin de la Joliette 2
021 261957

6900 Lugano
Via Zurigo 9
091 20590

1010 Wien 1
Schwedenplatz 2
02222 636830

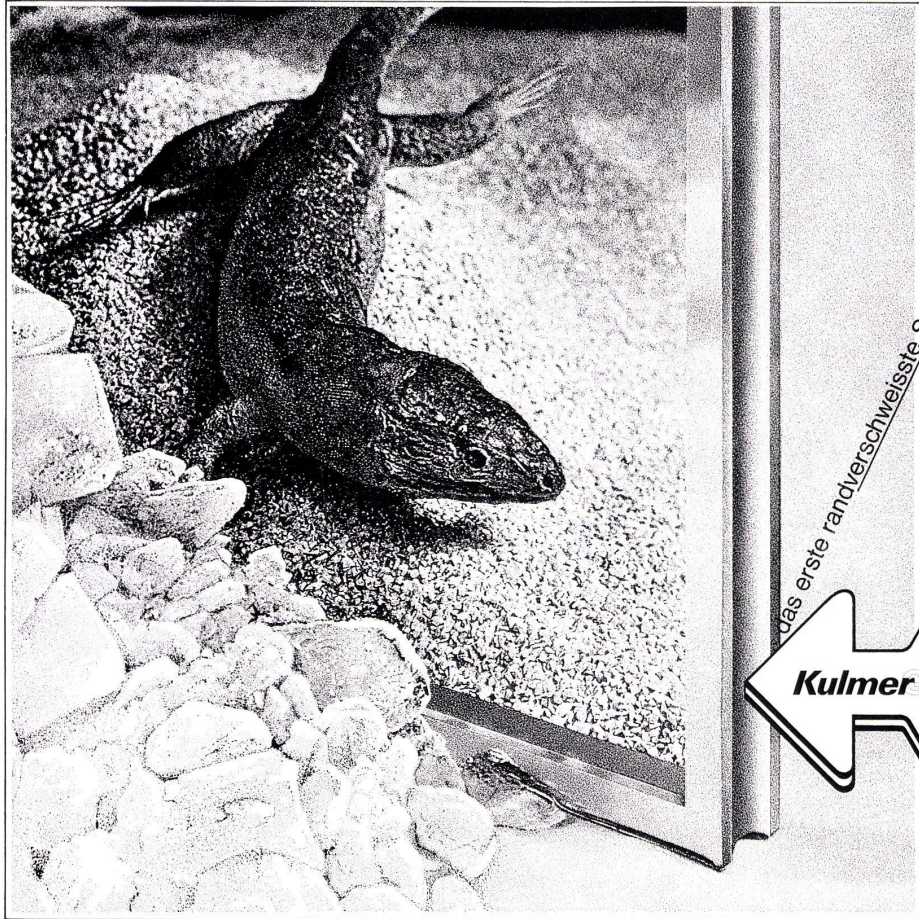

Kulmer Glas

hält Kälte → fern

dank dem Polster an getrockneter Luft zwischen den hermetisch randverschweissten Scheiben. Das bedeutet:

**einwandfreie Isolation,
Einsparung an Heizkosten,
gesünderes, behaglicheres Wohnen
und Arbeiten, beschlagfreies Inneres –
kein Reinigen zwischen den Scheiben!**

Kulmer Glas – das erste schweizerische randverschweisste Isolierglas mit langjähriger Garantie.

Hersteller:
Glas-Trösch AG, 5727 Oberkulm

Ausschneiden und einsenden an
Glas-Trösch AG, 5727 Oberkulm

Coupon B+W 3

- Wir bitten um die ausführliche Dokumentation
- Wir erwarten Ihren Vertreterbesuch (tel. Anmeldung)

Name _____

Adresse _____

Jago-Tischlerplatten bestehen die Prüfung!



Ihre Tragfähigkeit und ihr
Standvermögen sind
ungewöhnlich. Wir verleihen
unseren Tischlerplatten nur
beste Qualitätseigenschaften.
Daher:
immer Jago-Tischlerplatten!

Jago-Tischlerplatten sind
im Format 182/525 cm erhältlich.
Deckfurniere:
Okumé, Limba, Abachi.
Lieferung durch den Fachhandel.

Jago-Werke
Jacques Goldinger AG
8272 Ermatingen/TG
Telefon 072 6 12 13

VON ZENT NEU



Zent AG Bern
3072 Ostermündigen
Niederlassungen in Deutsch-
land, Frankreich, Italien,
Österreich und Skandinavien.

ZENTOMAT - der komplett
ausgerüstete, steckerfertige
Heizautomat aus (einem)

Guss:
Kessel, Expansionsgefäß,
Heizungs- und Boilerladepum-
pen, Boiler, Steuerung etc. in
einer Einheit zusammenge-
fasst.

Ausführung:
3 Leistungsbereiche von
15000 bis 37000 kcal/h,
Boilergrösse 180 l,
3 Steuerungsvarianten, alle
Anschlüsse oben; kann des-
halb in Ecke oder Nische auf-
gestellt werden; 1 freier An-
schluss für eventuelle zusätz-
liche Wärmeverbraucher.

Ferner auf Wunsch:
körperschallisierter Sockel
und Rauchrohrschalldämpfer,
elektrische Boileraufheiz-
garnitur, eingebauter Wärme-
austauscher für Schwimmbad-
heizung.

Heizkessel:
selbstverständlich aus korro-
sionsbeständigem Zent-Guss.
Doppelbrand: für flüssige oder
gasförmige und feste Brenn-
stoffe zwei getrennte Brenn-
kammern; keine Ausmauerung
nötig. Kontrollampe erleich-
tert die Überwachung.

Boiler:
selbstverständlich aus korro-
sionsbeständigem Chrom-
nickelstahl, Warmwasserlei-
stung 600 l/h à 60° C. Inhalt
180 l; leicht zu reinigen;
Entkalkungsabonnement
(Zent-Service!)

Aufstellung:
Die ganze Einheit wird auf ei-
nem mit Nivellierschrauben
versehener Stahlsockel gelie-
fert (Betonsockel also
unnötig!)

Die gesondert verpackte Ver-
schalung kann sowohl vor als
auch nach dem Anschliessen
aller Leitungen montiert wer-
den. Dadurch lässt sich die
Verschmutzung bei noch nicht
vollendeten Bauarbeiten ver-
meiden.

Ferner:
Gratisabnahmekontrolle, Ser-
viceabonnement. Das alles zu
einem Preis, von dem Sie sel-
ber sagen werden: unglaublich
günstig! Fragen Sie uns! Ver-
langen Sie Unterlagen! Lassen
Sie sich den ZENTOMAT in
unserer Ausstellung zeigen!

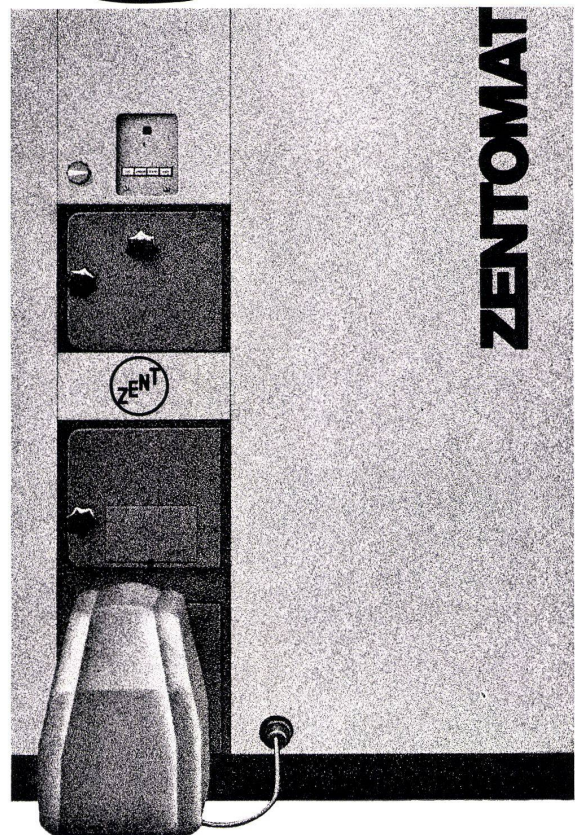



Caterpillar- Notstromgruppen für Verwaltungs- gebäude

Ein Caterpillar-Notstrom-Aggregat stellt bei Netzausfall die Energie her für die Notbeleuchtung des neuen Verwaltungsgebäudes der Sprecher & Schuh AG, Aarau.

Wir projektieren, bauen und installieren Caterpillar-Notstromgruppen von 50 bis 675 kW Leistung.

Verlassen Sie sich auf unsere Erfahrung. Unser bewährter Kundendienst ist auch nach der Installation der Anlage immer für Sie da.

Caterpillar und Cat sind Schutzmarken
der Caterpillar Tractor Co

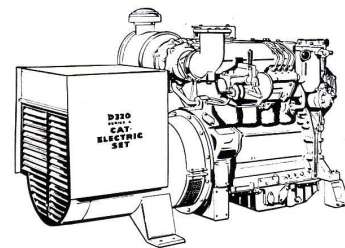

AMMANN

ULRICH AMMANN Baumaschinen AG
4900 Langenthal ☎ 063/2 27 02 + 2 51 22

S 870



Leu

Haben Sie auch ein schlechtes Gewissen

mitten in der Nacht zu spülen

Vielleicht. Deswegen liessen wir uns etwas besonderes einfallen, damit Sie auch mitten in der Nacht spülen können, ohne den lieben Nachbarn zu ärgern!

Demonstrieren Sie Ihren Kunden den SUPERFORM-WC-Spülkasten. Verblüffen Sie ihn mit seiner Geräuscharmheit. Zeigen Sie ihm auch das Spülventil mit der Überlaufsicherung, die immer funktioniert. Führen Sie ihm vor Augen, wie schnell der Kasten wieder aufgefüllt wird. Beweisen Sie ihm, dass der SUPERFORM-Spülkasten dank seiner Isolierung nicht zum «Schwitzen» zu bringen ist.

SUPERFORM-Spülkästen werden aus einem formbeständigen Kunststoff hergestellt. Sie sind schlagfest, lichtecht, säurebeständig und frei von Spannungsrissen.

Die Superform-Spülkästen gibt es in verschiedenen eleganten Freiraum-Ausführungen und als Einbaukasten.

Ja, es lohnt sich: entscheiden Sie sich für SUPERFORM!

Bezugsquellennachweis
durch F. Huber + Co., 8037 Zürich
Tel. 051 / 28 92 65

Super form

Senden an: F. Huber + Co. Imfeldstr. 39, 8037 Zürich
Ja, ich will alles über die Super-
form-Spülkästen wissen.
Senden Sie mir bitte Unterlagen.
Absender: _____

Warum viele Installateure den TROESCH-appeal schätzen

Einfach weil es vieles einfacher macht.
Die Kunden empfinden ihn, sie sind zufrieden.
Und damit der Installateur zusätzlich etwas hat,
haben wir versucht, neben der Qualität unserer
Erzeugnisse auch unserem Service, unserem

Aussendienst den TROESCH-appeal zu geben.
Uns scheint das gelungen. Was meinen Sie?
Lassen Sie den TROESCH-appeal doch auch
für sich arbeiten.

TROESCH & Co. AG
Köniz/Bern, Sägemattstrasse 1 Tel. 031/537711
Zürich, Ausstellungsstrasse 80 Tel. 051/427800
Basel, Dreispitzstrasse 20 Tel. 061/354755
Lausanne, 9, rue Caroline Tel. 021/239266
Thun, Frutigenstrasse 24B Tel. 033/ 32484

Küchen Bäder Sanitär mit **TROESCH**
auf dem



Warum bevorzugen Bauherren und Architekten das norm[®] Zivilschutz-Sortiment?

Ganz einfach deshalb, weil norm[®] Zivilschutz-Bauteile und Belüftungseinrichtungen höchste Ansprüche erfüllen, vom Bundesamt für Zivilschutz (BZS) geprüft sind und zahlreiche wirtschaftliche Vorteile bieten.

Unser vielseitiges Sortiment, umfassend normierte Panzer- und Drucktüren, Panzerdeckel, Notausstiegsroste, Steigeisen und -leitern, Überdruckventile, Explosions-Schutzventile, Gasfilter und Belüftungsanlagen für den privaten und öffentlichen Schutzraumbau, erleichtert die Vor- und Detailplanung.

Unsere Fachleute wissen in allen baulichen Fragen des Zivilschutzes Bescheid. Profitieren Sie von dieser Erfahrung. Kostenlos übernehmen wir die Ausarbeitung von Projekten, stellen Offerten und sind für die Abnahme der fertigen Anlage durch die zuständigen Stellen besorgt.

Wenden Sie sich mit Ihren Fragen und Problemen frühzeitig an uns. Verlangen Sie die ausführliche Dokumentation.

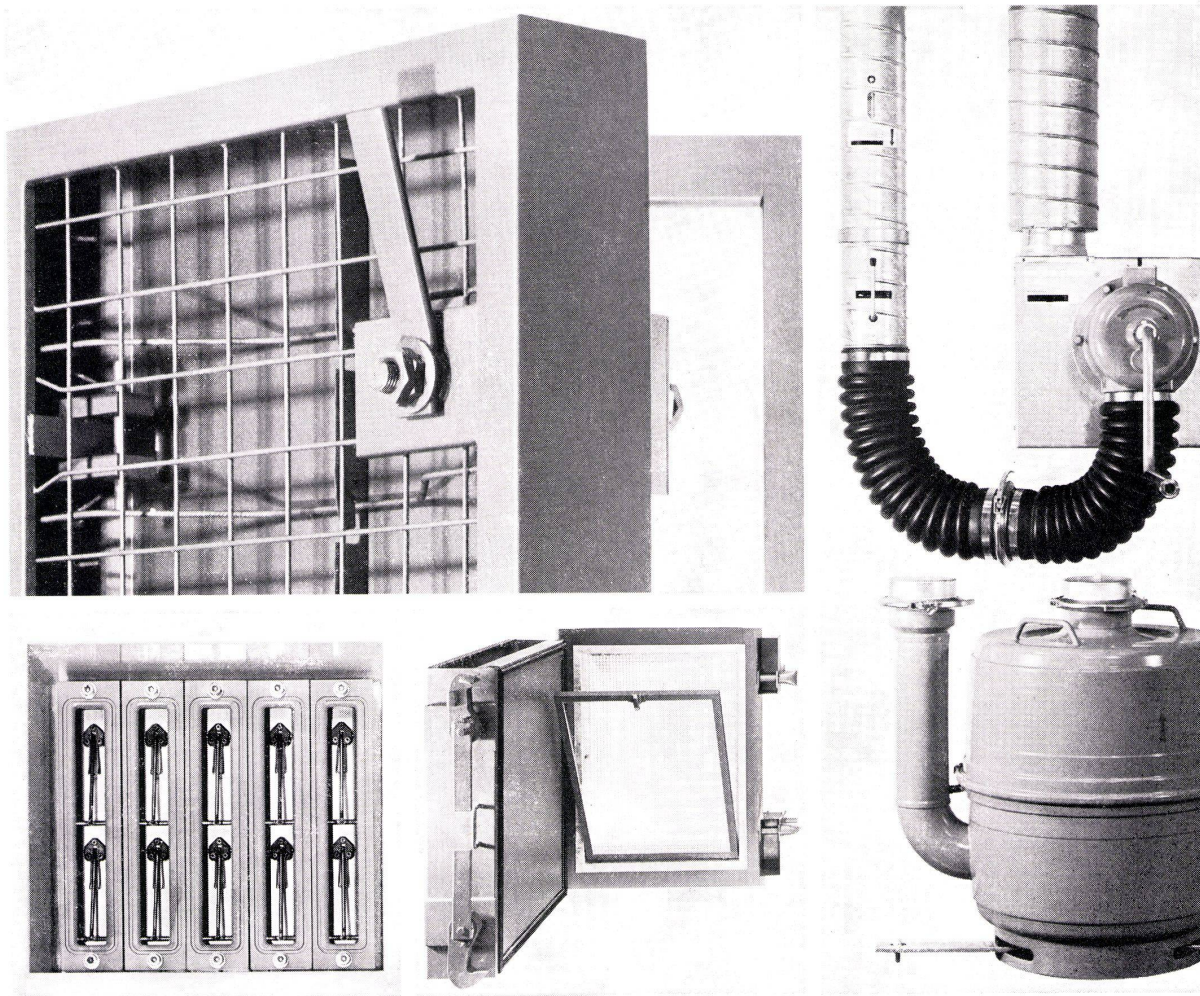

Metallbau AG Zürich

Anemonenstrasse 40, 8047 Zürich
Telefon 051 54 6700

norm[®]

Vertretungen und Servicestellen in
Basel, Bern, Lausanne, Locarno, Luzern, St. Gallen.

Wir leben vom Streben.

Vom Streben nach neuen Lösungen.
Vom Streben nach Spitzenleistungen.
Und vom Streben nach dem Besten.

Denn unsere Liebe gilt den schönen
Stühlen.

IGH

Für Grossraum-Bestuhlungen:

Inauen-Geräte Herisau
Stuhl- und Tischfabrik
Kasernenstrasse 39a 9100 Herisau
Telefon 071 51 33 63

