

Zeitschrift: Bauen + Wohnen = Construction + habitation = Building + home : internationale Zeitschrift

Herausgeber: Bauen + Wohnen

Band: 24 (1970)

Heft: 4: Konstruktionssysteme = Systèmes de construction = Systems of constructions

Werbung

Nutzungsbedingungen

Die ETH-Bibliothek ist die Anbieterin der digitalisierten Zeitschriften auf E-Periodica. Sie besitzt keine Urheberrechte an den Zeitschriften und ist nicht verantwortlich für deren Inhalte. Die Rechte liegen in der Regel bei den Herausgebern beziehungsweise den externen Rechteinhabern. Das Veröffentlichen von Bildern in Print- und Online-Publikationen sowie auf Social Media-Kanälen oder Webseiten ist nur mit vorheriger Genehmigung der Rechteinhaber erlaubt. [Mehr erfahren](#)

Conditions d'utilisation

L'ETH Library est le fournisseur des revues numérisées. Elle ne détient aucun droit d'auteur sur les revues et n'est pas responsable de leur contenu. En règle générale, les droits sont détenus par les éditeurs ou les détenteurs de droits externes. La reproduction d'images dans des publications imprimées ou en ligne ainsi que sur des canaux de médias sociaux ou des sites web n'est autorisée qu'avec l'accord préalable des détenteurs des droits. [En savoir plus](#)

Terms of use

The ETH Library is the provider of the digitised journals. It does not own any copyrights to the journals and is not responsible for their content. The rights usually lie with the publishers or the external rights holders. Publishing images in print and online publications, as well as on social media channels or websites, is only permitted with the prior consent of the rights holders. [Find out more](#)

Download PDF: 30.12.2025

ETH-Bibliothek Zürich, E-Periodica, <https://www.e-periodica.ch>

Montagebau Information

Montagebauweise

Die Montage vorfabrizierter Elemente ist unsere Spezialität. Gut eingespielte Equipen bieten Gewähr für einen raschen Baufortschritt. Als Verkleidung oder Ausfachung von Eisenbeton- und Stahlskelett-Konstruktionen liefern und montieren wir stahlarmierte Siporex-Elemente. Diese können horizontal oder vertikal eingebaut werden. Siporex-Gasbeton ist leicht und hat eine vorzügliche thermische Isolierfähigkeit.

Alle Fugen zwischen den Siporex-Wandplatten werden abgedichtet und die ganze Fassade mit einer diffusions-offenen Beschichtung versehen.

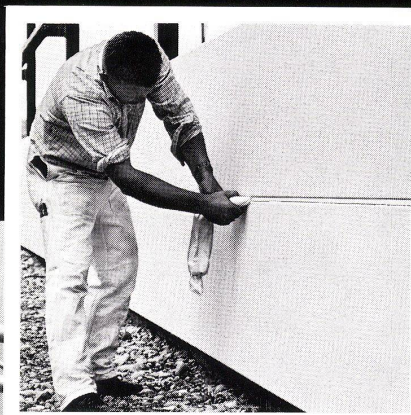

Beispiel 1

Fabrikationshalle der Cometo SA, Kesselbau, Vufflens-la-Ville/VD

Projekt und Bauleitung:
Blaise Besuchet, ing. civil ETH,
Yverdon/VD

Wir lieferten und montierten 4200 m² Siporex-Wandplatten und Siporex-Dachplatten.

SIPOREX



MONTAGEBAUAG

Hohlstrasse 610, 8048 Zürich
Telefon 051 / 62 56 56

MONTAGEBAUSA

Route de Prilly, 1023 Crissier
Telefon 021 / 34 84 94



Gut gebrüllt Löwe!

Überall entscheidet man sich für Syntolan von Fabromont.
Vom Polarkreis bis nach Nordafrika liegen heute bereits Millionen von Quadratmetern dieses revolutionären Teppichbodens:

in fortschrittlichen Schulen
neuzzeitlichen Grossraumbüros
modernen Wohnüberbauungen
angesehenen Geschäften
komfortablen Hotels und gepflegten Restaurants

kurz: überall, wo vom
Teppichboden
mehr verlangt wird.

- Syntolan überzeugt:
- majestätisch und schön -
 - löwenstark wie der Präsident dieses Meetings
 - attraktive Farben - permanent antistatisch
 - höchste Strapazierfestigkeit
 - besonders leicht zu reinigen
 - dimensionsstabil - durch und durch vollsynthetisch

Die international erfolgreichen
Teppichböden von Fabromont

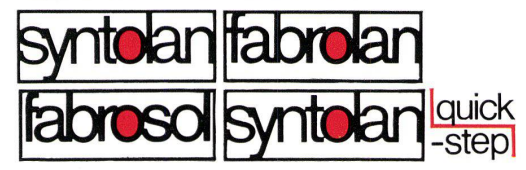

fabromont^{AG}

Fabrik textiler Bodenbeläge
CH-3185 Schmitten/Schweiz
Telefon 037 36 15 55
Telex 36 162





Schlafen Sie ruhig...

Erholen Sie sich dank
kugler

KUGLER Metallgießerei und Armaturenfabrik AG Genf und Zürich

Der Wert einer Installation bezieht sich nicht nur auf die Art, wie Sie die Arbeit bewerkstelligen, sondern auch auf die Qualität des verwendeten Materials. KUGLER hilft Ihnen, Ihren guten Ruf zu sichern!

s'Zäni



s'Zäni! Mundart-Prädikat führender Architekten und Bauingenieure für wirklich perfekte Arbeit. Zum Beispiel bei dieser Flaschenabfüllerei. Problem 1 war die Luftfeuchtigkeit von 85%. Eine durchdachte Spezialkonstruktion verunmöglichte jedes Durchbiegen! Problem 2 war absolute Sauberkeit. Hier halfen uns OWA-Mineraalfaserplatten mit

abwaschbarer Oberfläche weiter! OWA MF – erhältlich in Standard- und Extraformaten fertig weiss gestrichen. Durchaus verständlich, dass Architekten ihre Akustik- und Deckenprobleme gerade uns anvertrauen. Sie sollten es auch tun! Fragen kostet nichts – die Antwort dazu gibt Ihnen unser technischer Beratungsdienst.

4000 Basel
Lehenmattstr. 178
Tel. 061-425483

Euton AG

3072 Bern
Biderstrasse 52
Tel. 031-511518

Zehnder Konvektoren

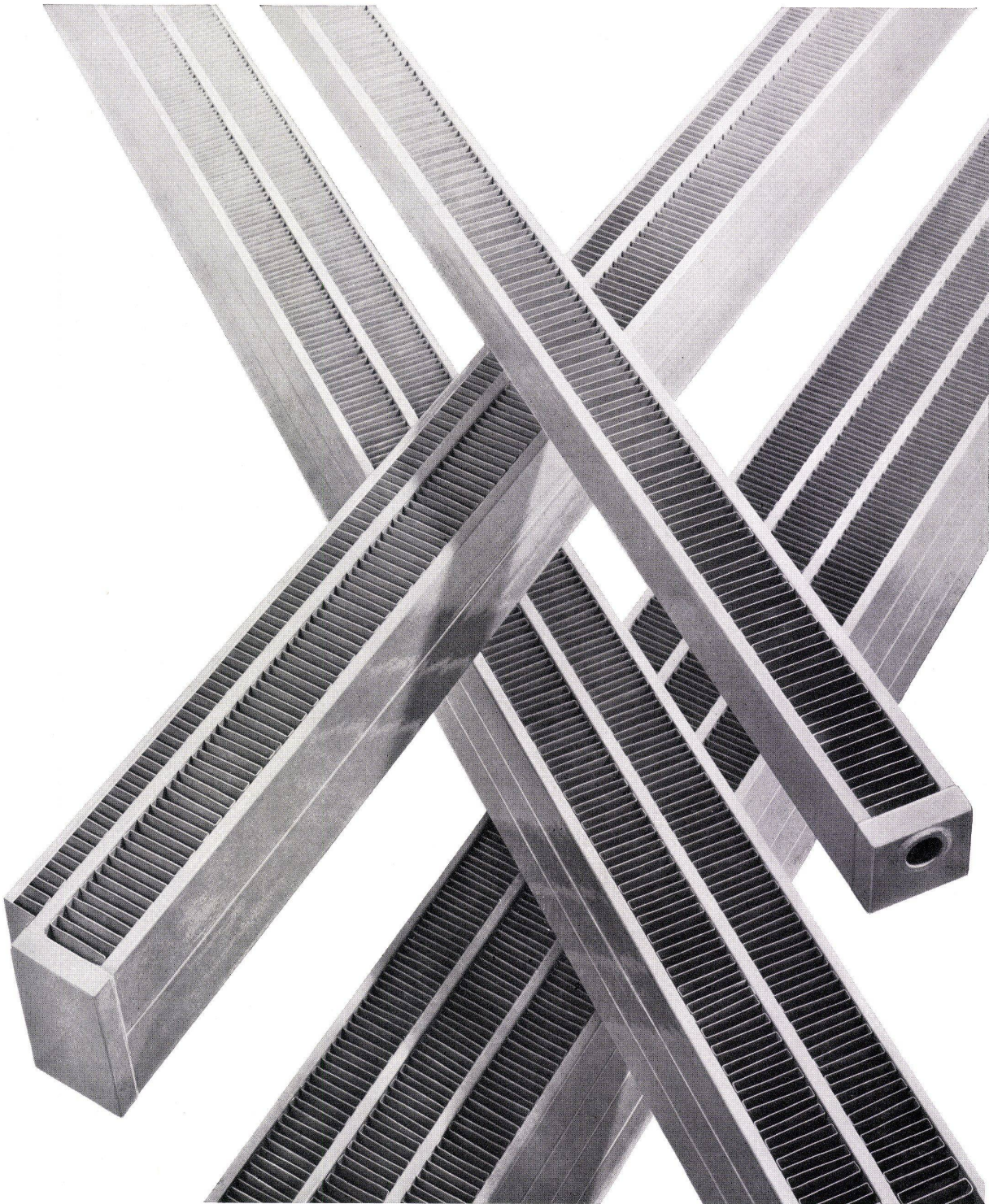

Ein neues architektonisches Stilelement

alle Lamellen vollständig geschützt — keine Verletzungsgefahr — Abdeckhauben überflüssig

Gebrüder Zehnder AG Radiatorenfabrik 5722 Gränichen AG Tel. 064 451891

G E G E N L Ä R M
G E G E N K Ä L T E

**ISOLIERGLAS SUPERTRIVER®
ATHERVIS®
POLYGLASS®**

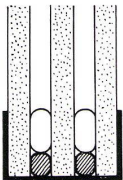

SUPERTRIVER
Dreischelbiges Isolierglas.
Dichtigkeit wird durch Verbindungsmittel
auf Silikon - basis erreicht
Ein sehr wirtschaftlicher Produkt.
Produkt Saint-Gobain (Frankreich)

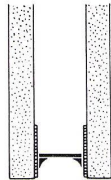

ATHERVIS
Isolierglas mit auf das Glas
aufgeschweisstem
Abstandshalter
Produkt Fabbrica Pisana Saint-Gobain (Italien)

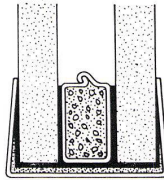

POLYGLASS
Isolierglas mit elastischer Dichtung
in einem starren Rahmen.
Vielseitige Kombinationsmöglichkeiten.
Produkt Glaceries de Saint Roch (Belgien)



SAINT-GOBAIN

EXPROVER S.A.
1, RUE PAUL LAUTERS
BRUXELLES 1050-BELGIE

SABIAC S.A.
Place Benjamin Constant 2
LAUSANNE Tel. (021) 237854

Ein modernes Hotel ein gutes Dach



Ob schwarze, braune
oder naturgraue
Schiefer,
ob Doppeldeckung,
ob waagrechte
Deckung:
10jährige
Materialgarantie,
unbrennbar,
temperaturbeständig,
wetterfest,
preisgünstig.
Verlangen Sie
unsere
Dokumentation

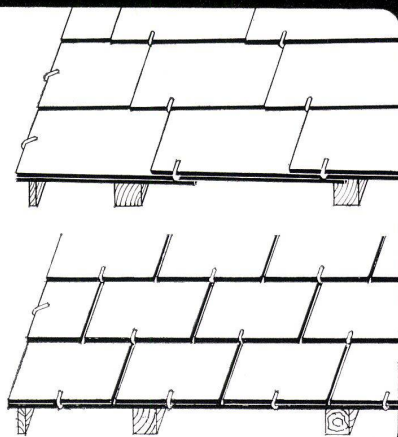

Je besser das Dach, umso behaglicher fühlt sich der Gast. Daher wurde die Hostellerie Rigi-Kaltbad mit schwarzen Asbestzement-Dachschiefeln «ETERNIT» eingedeckt. (Arch.: Dr. J. Dahinden, Zürich)

Asbestzement-Schiefer «ETERNIT» beweisen immer wieder, dass sie auch härtesten Beanspruchungen standhalten. Man wählte sie für die Seilbahnstation Moléson (2002 m ü. M.) mit Windgeschwindigkeiten bis zu 220 km/h, für Ski- und Berghütten in über 3000 m Höhe, für ein Mehrfamilienhaus in La Brévine, der Ortschaft mit den eisigsten Temperaturen in der Schweiz.

Kein Wunder, daß sie sich mit solchen Referenzen auch als ideales Bedachungsmaterial im Mittelland erweisen.

Eternit®

Gesetzlich geschützte Marke für Asbestzement-Produkte

RWD Zeichnen

RWD-Swiss-Exacta – ein weltweit bekanntes Zeichenprogramm – umfasst verstellbare Pulte, Planschränke, Zeichenständer, 3 Typen Zeichenmaschinen, mit Band, Parallelogrammstangen und Laufwagen.

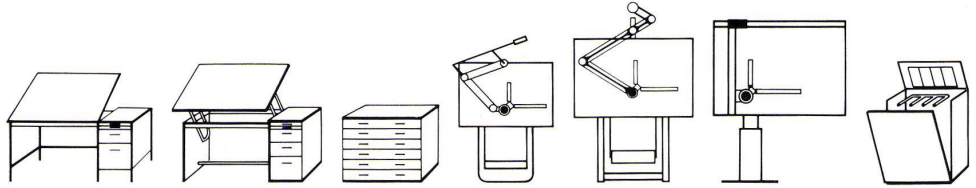

Büromöbel

Wir fabrizieren neu ein modernes Programm funktionell richtiger Büromöbel aus Pirelli-Schichtstoffplatten. Alle Schubladen sind aus Metall auf Vollauszügen laufend mit verschiedenen zweckmässigen Plastikeinsätzen.

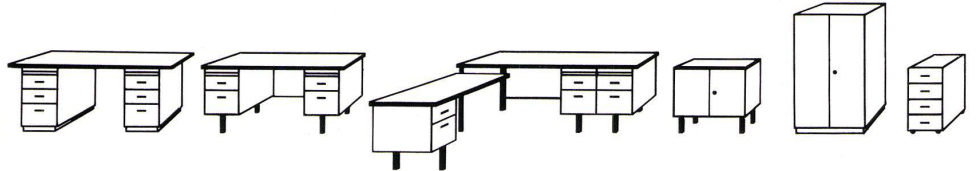

Schulmöbel

Einer- und Zweierpulte. Spezialpulte für Gewerbeunterricht und Stufenbestuhlungen werden aus Kunststoff und vernickeltem Stahlrohr für moderne Schulhäuser und Hochschulen gebaut.

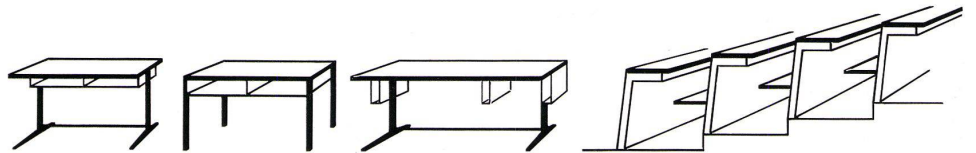

Stühle

RWD-Hocker und Stühle mit 30 cm Verstellbereich werden noch ergänzt durch das skandinavische KEVI-Programm moderner form-, farb- und sitzgerechter Stühle.



Innenbauteile

Selbstgefertigte Stahlzargen mit Lappendichtungen, schall- und feuerhemmende Kunststoffbeschichtete Türen sowie mobile Trennwände mit Schrankelementen, eingerichtet mit Tablaren und Büroeinrichtungen runden unser Angebot an Kunststoffbeschichteten Bauelementen ab. Ferner vertreten wir für die Schweiz und Österreich die KLÖCKNER-Stahlbauwände.

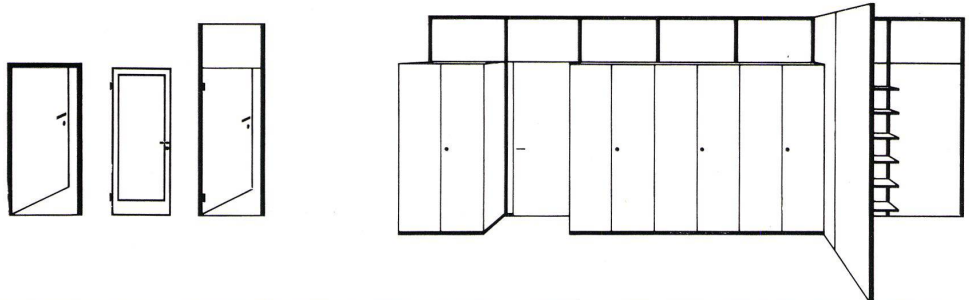

RWD – Reppisch Werke AG
8953 Dietikon-Zürich/Schweiz
Telefon 051 88 68 22
Giesserei – Maschinenfabrik –
Möbelfabrik

Verlangen Sie bei unseren
350 Wiederverkäufern
RWD-Prospekte, Produkte oder
Vorschläge.

Vertretungen:
Pirelli – Schichtstoffplatten
Klöckner – Stahlwände und
-elemente
kevi – moderne Stühle

Alle unsere Fabrikate können in
unseren Ausstellungsräumen
im RWD-Hochhaus in Dietikon
besichtigt werden.

Sie können Ihre Heizungs- und Warmwasser- Kosten reduzieren: indem Sie einen Hoval-Kessel anschaffen, der für Sie spart

Beispiele aus der Praxis zeigen immer wieder, daß Hoval-Anlagen für Heizung und Warmwasser zusammen kaum mehr Brennstoff verbrauchen als gewöhnliche Heizkessel für die Heizung allein. Warum? Weil der Hoval-Kessel aus Stahl gebaut ist; weil die fugenlose Brennkammer den Eintritt von Falschluff verhindert; weil keine Schamottierung erforderlich ist; weil

das patentierte Hoval-Prinzip eine rasante Boileraufheizung gewährleistet; weil die Hoval-Sparsteuerung dafür sorgt, daß der Brenner nur dann einschaltet, wenn die Heizung oder der Boiler Wärme verlangen; weil eine wirkungsvolle Isolation große Abstrahlverluste verhindert und natürlich weil der Hoval-Kessel mit hohem feuerungstechnischem Wirkungsgrad

arbeitet. Zudem bietet Ihnen der Hoval-Kessel unvergleichlichen Heizkomfort und jederzeit warmes Wasser soviel Sie wollen.

Fragen Sie einen der 300 000 Hoval-Kunden, wie sparsam und komfortabel Hoval-Anlagen sind.

Hoval-Kessel gibt es für Ein- und Mehrfamilienhäuser, Hotels, Schulen und Gewerbebetriebe,

für Neubauten und für die Modernisierung bestehender Häuser. Verlangen Sie unverbindlich nähere Unterlagen.

Hoval-Herzog AG
Feldmeilen
Telefon 051-731282
Basel, Bern, Lausanne,
Lugano
Verkauf und Service
auch in Deutschland
(Krupp-Kessel), Öster-
reich, Benelux, England,
Frankreich, Italien.

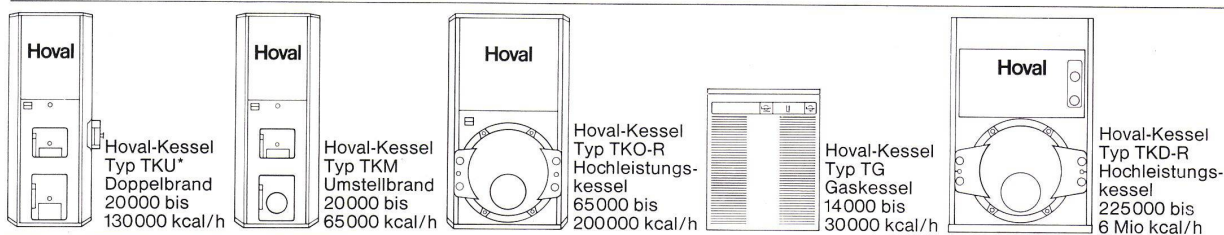

* Auch für Schwimmbadheizungen erhältlich

Hoval

Hoval-Kessel – der Begriff für Heizung und Warmwasser

Holzporen Schiefer Relief

Zugegeben, bei uns hat die Entwicklung dieser Finishes etwas länger gedauert. Wir liessen uns aber solange Zeit, bis uns **alle drei** Oberflächen befriedigten – in Ihrem Interesse!

Keller + Co AG 5313 Klingnau 056/45 27 71

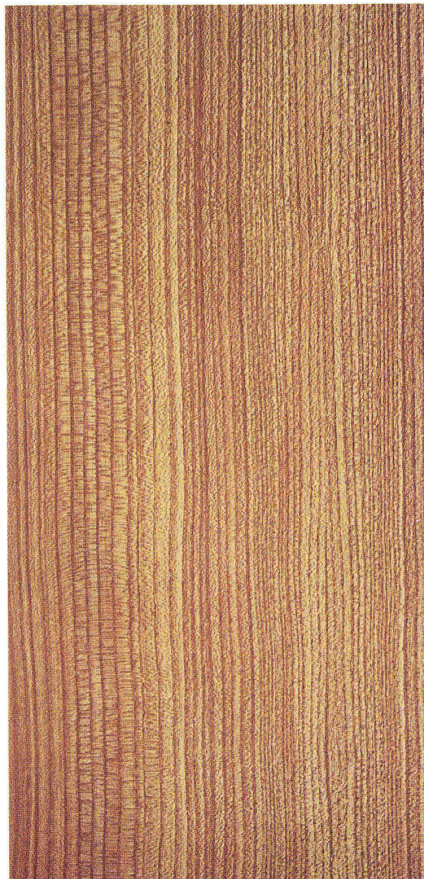

Masstab 1:4



Masstab 1:16

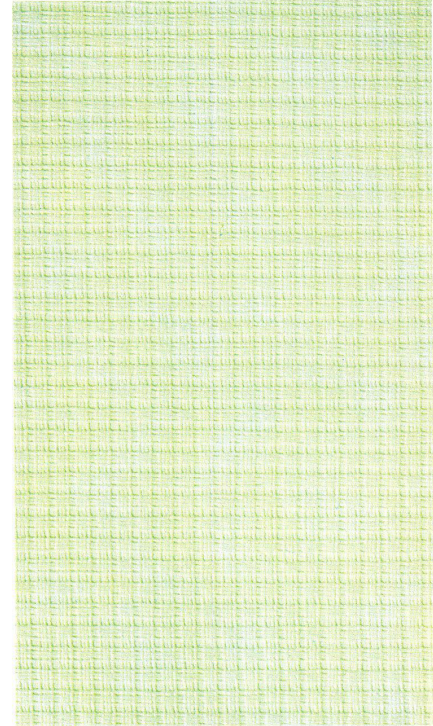

Lieferbare Muster
und technische
Angaben



Masstab 1:1

KELLCO Holzporen

KELLCO Schiefer

KELLCO Relief

KELLCO Seidenmatt

KELLCO Hochglanz

KELLCO Rauhmatt

DEKORAL Kupferplatten

Eine ganz hübsche Anzahl
verschiedener Oberflächen!

Finden Sie nicht auch?

Wir nehmen an (oder hoffen es wenigstens), dass Sie alle traditionellen KELLCO-Oberflächenarten – z. B. Seidenmatt, Hochglanz, Rauhmatt oder DEKORAL-Kupferplatten – kennen.

Und wir denken, dass Sie auch über die grosse KELLCO-Farbauswahl, die gute Qualität und den tiptopen Kundendienst Bescheid wissen.

KELLCO Holzporen

Format: 254 × 126 cm

Dicken: 1,4 mm und 0,9 mm

Lieferbare Muster siehe unten

Für Sie ist das also alles nichts Neues.

Neu sein dürften für Sie indessen, die während langer Zeit entwickelten und erprobten KELLCO-Oberflächen:
Holzporen – Schiefer – Relief.
Wir möchten sie Ihnen hier vorstellen:

KELLCO Schiefer

Format: 170 × 122 cm

Dicke: 1,3 mm

Lieferbare Muster siehe unten

Keller + Co AG
5313 Klingnau
056 / 45 27 71

KELLCO Relief

Format: 254 × 126 cm

Dicke: 1,4 mm

Lieferbare Strukturen siehe unten

Lieferbare Farben: in allen
Uni-Tönen und Dessins der
gesamten KELLCO-Kollektion

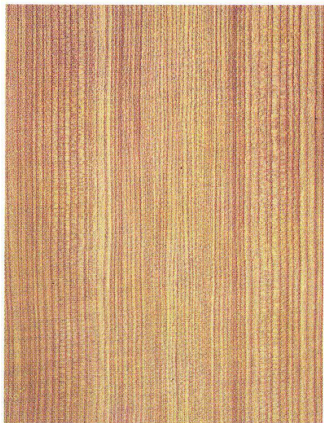

1403

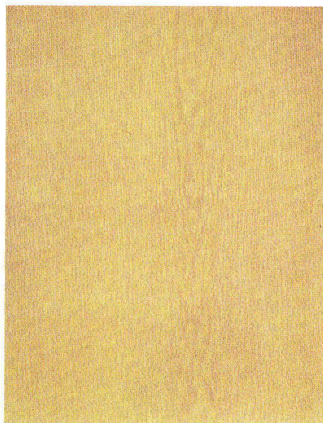

1497

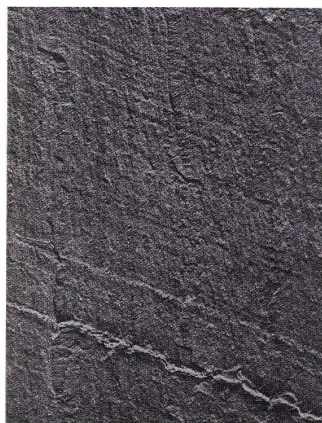

4803

Masstab 1:7

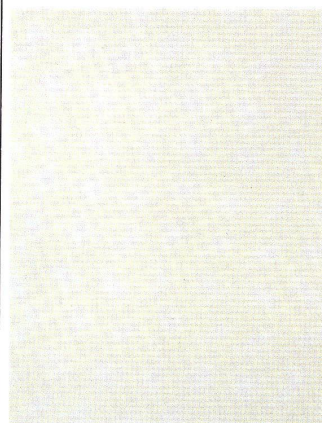

Relief fein



1411



1455

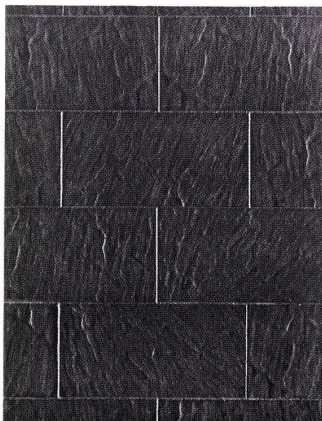

4801

Masstab 1:7

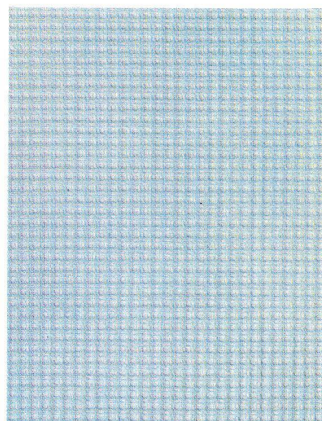

Relief mittel

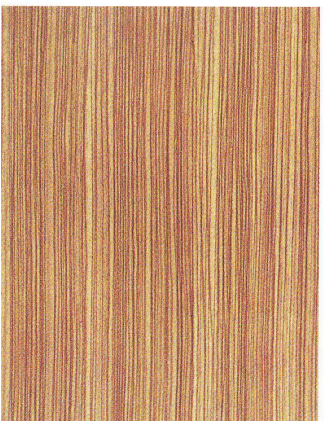

1400

Masstab 1:8

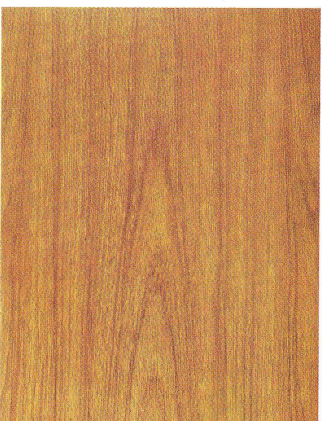

1457

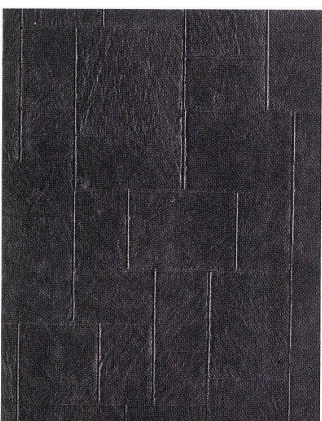

4802

Masstab 1:25

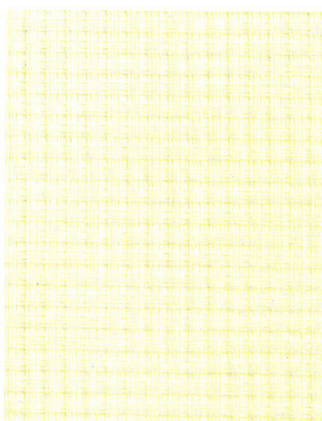

Relief grob

Masstab 1:1

Warum Installationen durch TROESCH-appeal dankbare Kunden schaffen

Es spricht sich herum: Die Qualität der TROESCH-Produkte, das „gewisse Etwas“ der Formgestaltung, der Kundendienst, die Kulanz, die fachliche Beratung, das macht einen Teil. Den anderen, das handwerkliche Können, die

technische Problemlösung bieten Sie. All das zusammen ergibt dankbare Kunden. Für Sie ebenso wichtig wie für uns. Sichern Sie sich die beste Rückendeckung: Produkte mit dem TROESCH-appeal. Gehen Sie mit uns zusammen.

TROESCH & Co. AG

Köniz/Bern, Sägemattstrasse 1

Zürich, Ausstellungsstrasse 80

Basel, Dreispitzstrasse 20

Lausanne, 9, rue Caroline

Thun, Frutigenstrasse 24 B

Tel. 031/53 77 11

Tel. 051/42 78 00

Tel. 061/35 47 55

Tel. 021/23 92 66

Tel. 033/ 3 24 84

Küchen Bäder Sanitär mit **TROESCH**
appeal

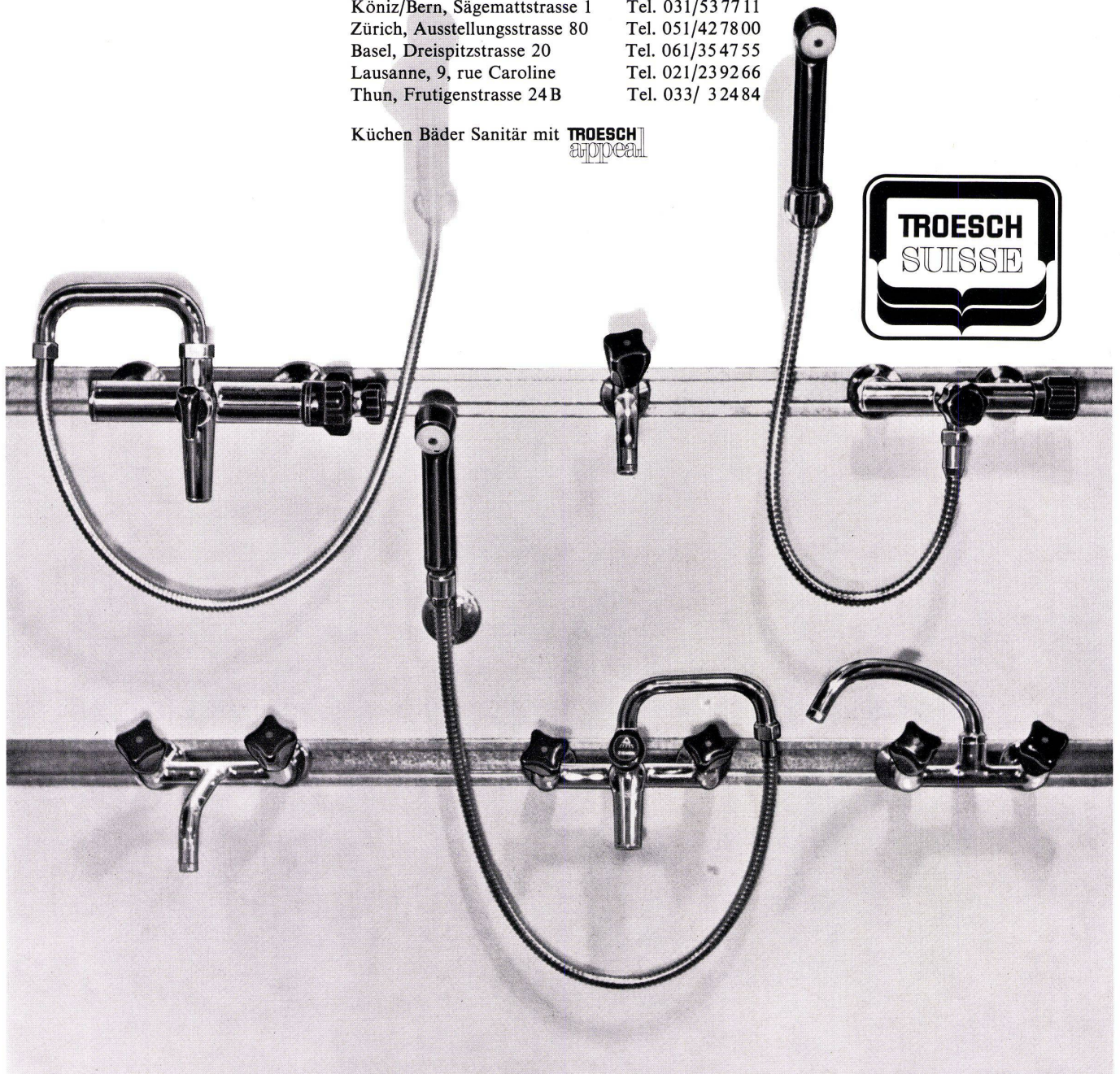

Bestseller: OE-9



1968 kam er auf den Markt. Seither hat er sich in Tausenden von Anlagen im In- und Ausland bewährt – unser Kleinoelbrenner OE-9. Mit einem Leistungsbereich von 15000–130000 kcal/h ist dieser Kompakt-Brenner speziell für Ein-, Zwei- und kleinere Mehrfamilien-Häuser entwickelt worden. Diesen Brennertyp liefern wir unter der Typenbezeichnung OE-9 G auch als Gasbrenner.

OERTLI-Brenner – OERTLI-Vorteile:

Geräuscharmer Betrieb * gute Verbrennungsergebnisse
* einfache Regulierung und Anpassungsmöglichkeiten
an alle Kesseltypen * geringer Stromverbrauch * einfacher elektrischer Anschluss * moderne, raumsparende und formschöne Ausführung.

OERTLI-Service – einzigartig in der Schweiz!

In der Schweiz besitzt OERTLI die grösste private Serviceorganisation. Dazu gehören 71 Servicestationen mit über 250 mobilen Servicestellen.

Jeder Servicemonteur ist ein ausgebildeter Fachmann. Er sorgt für die Betriebssicherheit und Wirtschaftlichkeit der OERTLI-Apparate. Sein Service-Wagen ist ein fahrendes Ersatzteillager und jederzeit einsatzbereit. Wenn man ihn braucht, ist er rasch zur Stelle – auch in der Nacht und an Sonn- und Feiertagen.

Denken Sie daran:

OERTLI-Produkte sind das Ergebnis intensiver Forschung, langjähriger Erfahrung und sorgfältiger Arbeit. Qualitätsprodukte also, für die Sie sich mit ruhigem Gewissen einsetzen können.



ING. W. OERTLI AG, Brenner für Oel und Gas, Wasseraufbereitung
Zürichstrasse 130, 8600 Dübendorf, Tel. 051 85 05 11

OERTLI

W

Ob antikes oder modernes Intérieur...

Sarina

wie dem auch sei: Die grosse Modellauswahl der Sarina-Stahlradiatoren JUNIOR erlaubt, dank der geringen Bautiefe, jede individuelle Raumgestaltung. Die schmale Form und die einfache, ruhige Linienführung machen den Sarina-JUNIOR zu einem modernen, innen-

architektonisch idealen Heizelement – auch bestens geeignet für vorgefertigte Bauten. Seine leistungsstarke Heizfläche mit nur geringem Wasserinhalt ist schnell aufgeheizt, und die stets angenehme Wärmeabstrahlung lässt sich rasch regulieren, was besonders während der

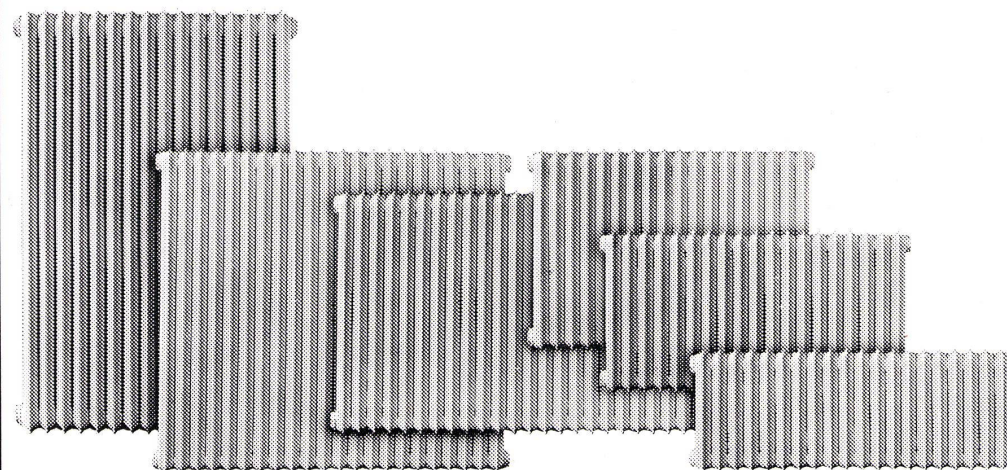

100

Übergangszeiten sehr wichtig ist. Sarina-Stahlradiatoren JUNIOR wärmen und zieren Landwohnungen und Herrensitze, Mietblocks und Hochhäuser, technische Bauten aller Arten sowie auch Schulen, Spitäler, Verwaltungsgebäude und Kasernen. Leichte Montage und

günstiger Preis sind zwei Vorteile von Bedeutung. Dazu kommt, dass hinter jedem Sarina-Fabrikat eine jahrzehntelange Sarina-Erfahrung steht. Und dieser Vorteil ist der Garant für Ihre Zufriedenheit.

Sarina-Werke AG 1701 Fribourg – Telefon 037 22491

MUBA: Halle 13, Stand 431 Halle 25, Stand 413 (Baumesse)

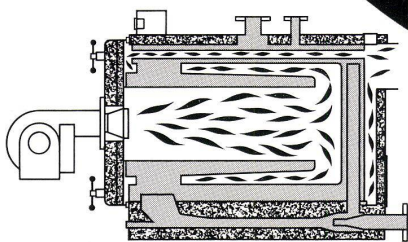

ctc Überdruckkessel

Für Überbauungen, Hochhäuser, Kommunal- und Industriebauten. Der CTC Überdruckkessel, Typ 1200, ist speziell für Oel- oder Gasfeuerung konstruiert. Lieferbar mit oder ohne Zellen-Hochleistungs-Boiler aus Chromstahl.

Die Rauchgase werden von der Flamme weg zurück in die vordere Umkehrkammer und dann durch die Nachschaltheizflächen dem Rauchgassammler zugeführt. Dieses Prinzip erlaubt eine optimale Ausnützung der Rauchgase.

Leistung von 130 000 – 2 000 000 kcal/h. 10 Jahre Garantie. Auskunft durch:



Wärmespeicher AG 8021 Zürich
Röntgenstrasse 22, Telefon (051) 42 85 40

**Kinder testen
den neuen NYLSUISSE-Teppich
am ehrlichsten**

(und der neue NYLSUISSE-Teppich besteht harte Prüfungen mit Erfolg)

Buben und Mädchen gehen mit dem NYLSUISSE-Teppich unbarmherzig um. Sie haben recht. Er darf schliesslich strapaziert werden. Er darf schmutzig werden, weil er leicht zu pflegen ist. Eine echte Schweizer Qualität. Das sind handfeste Vorteile für Kinder (und beruhigende Eigenschaften für die Eltern). Natürlich hat der NYLSUISSE-Teppich noch weitere Vorzüge. Er ist lärmdämpfend, fusswarm und trittelastisch. Mit seinen lichtechten Farben schafft er wohnliche Atmosphäre. Darum verlegen kluge Teppichhändler den NYLSUISSE-Teppich. Die meisten Schweizer Teppichfabrikanten liefern ihn in vielen Varianten uni und gemustert. Informieren Sie sich bei der Marketing-Abteilung

VISCOSUISSE

SOCIÉTÉ DE LA VISCOSE SUISSE/EMMENBRÜCKE

Telefon 041 5 21 21

Diese Teppichfabrikanten führen NYLSUISSE-Teppiche: Fatati SA, Quartino/E. Kistler-Zingg AG, Reichenburg/Stamm AG, Eglisau/Stählin AG, Lachen/Tiara AG, Urnäsch/A. Tischhauser & Co. AG, Bühler

NYLSUISSE qualité contrôlée = eingetragene Schutzmarke für geprüfte Erzeugnisse aus Nylon der VISCOSUISSE, Emmenbrücke, die ihren Qualitätsvorschriften entsprechen.

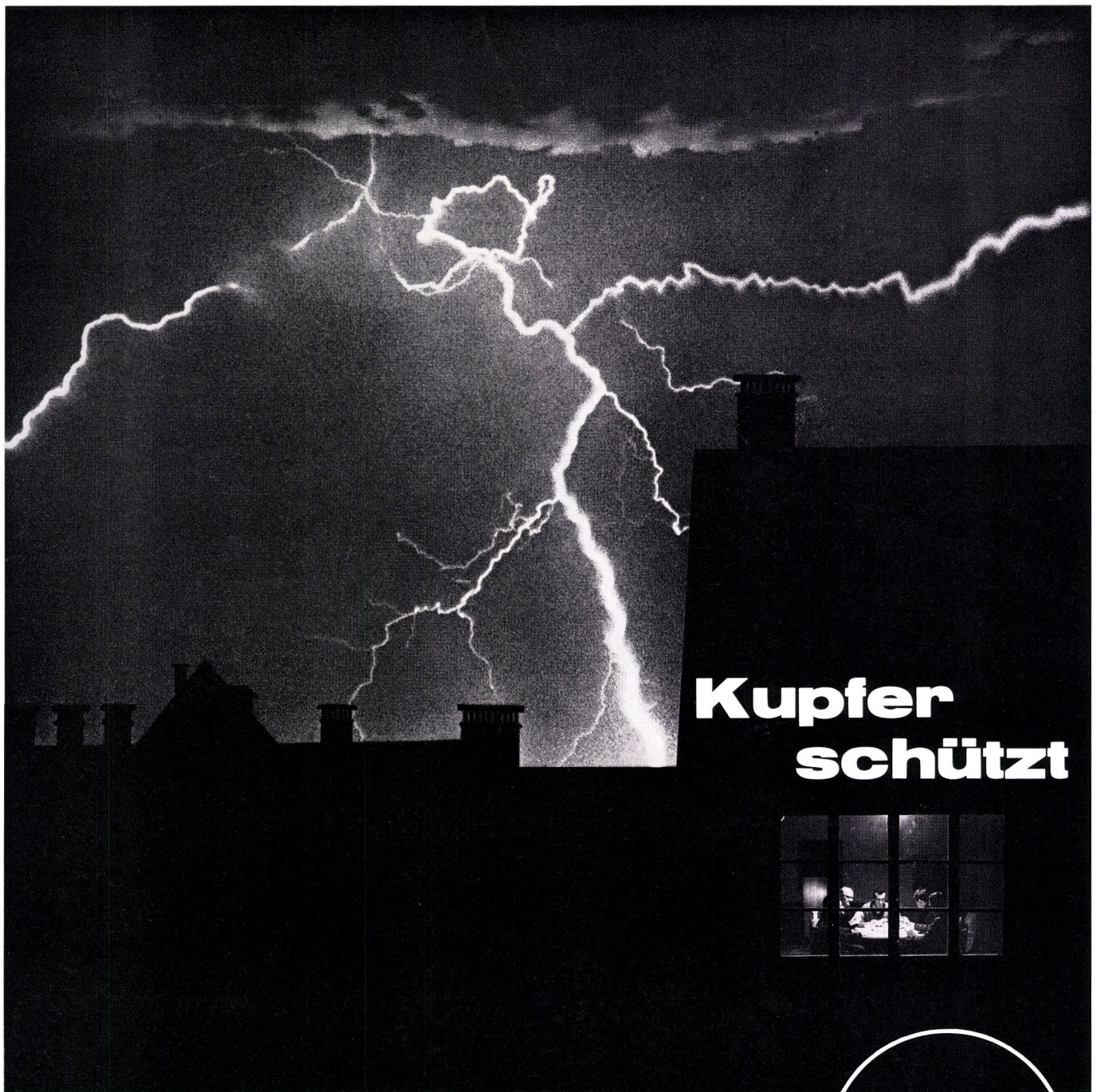

Kupfer schützt

Geborgen, geschützt. Während Generationen. Dank Kupfer. Beständig wie kein anderes Material. Kein Anstrich, kein Unterhalt. Der Fachmann arbeitet gern mit Kupfer. Eine gute Kapitalanlage: Dächer, Regenrinnen, Ablaufrohre aus Kupfer, das zu Beton und Glas ebenso passt wie zu Holz, Backstein und Eternit. Zufriedenheit des Bauherrn, Freude des Architekten, Stolz des Handwerkers: Kupfer.

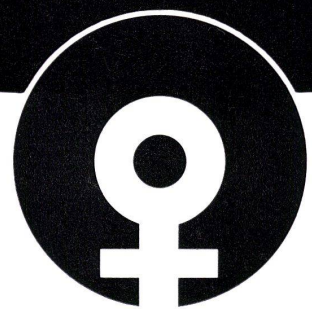

METALLVERBAND AG BERN UND ZÜRICH

METALLWERKE AG DORNACH SCHWEIZ. METALLWERKE SELVE & CO THUN BOILLAT SA RECONVILIER



Haben Sie

gute Verbindungen

Auf diese kommt es an! Nicht nur im Leben, sondern auch bei Ablauf-Systemen.

Wie stark Wasserabläufe täglich grossen Belastungen ausgesetzt sind, zeigt sich am schnellsten bei den Rohrverschraubungen: sie werden undicht. An diesen Stellen wirken sich die Spannkraften aus. Mit der über das Rohr gestülpten, konischen Dichtung halten SUPERFORM-Rohrverbindungen alle Spannungen dauernd aus und widerstehen Zugkräften bis zu 200 kg.

SUPERFORM-Rohrverschraubungen lassen sich ohne Mühe von Hand öffnen und schliessen, ohne dass dabei die Dichtungen herausfallen. Ganz bestimmt ein Vorteil, wenn Sie an verstopfte Syphons denken.

Neben unserem umfangreichen Normteilprogramm und unseren Spezialitäten wie Badwannenabläufen usw. liefern wir auch Ablaufsysteme in Vorfabrikation.

Ja, es lohnt sich: Sie arbeiten besser mit SUPERFORM!

Super form

Bezugsquellennachweis
durch F. Huber + Co., 8037 Zürich,
Tel. 051/ 28 92 65

Senden an: F. Huber + Co., Imfeldstr. 39, 8037 Zürich
Ja, ich will alles über die Superform Ablaufreihe wissen.
Senden Sie mir bitte Unterlagen.
Absender: **BON**



**Wie
Feuer am Umsichgreifen
hindern?
Flumroc®
isoliert brandsicher.**

So gut wie es bei kaltem Wetter Wärme beisammenhält und Heizkosten sparen hilft, so gut schützt es, wenn sich einmal in der Nähe ein Brandherd bildet. Denn Flumroc ist unbrennbar und hält Temperaturen bis 700° C aus.

Flumroc ist der neue Name für die vielen bewährten und neuen Isolierprodukte aus Steinwolle, welche die Firma Schmelzwerk Spoerry AG, Flums, für die verschiedensten Anwendungsgebiete im modernen Bauwesen bereithält.

Wer mit geringem Arbeitsaufwand bei Mauern, Böden, Decken, Zwischenwänden, Dächern, Leitungsröhren oder Luftkanälen einen wirksamen, unbrennbaren, hitzebeständigen, volumenkonstanten Schutzwall gegen Lärm, Klimawechsel, Wärmeverlust einbauen will, wählt als zweckmässige Mittel Flumroc-Produkte.



isoliert brandsicher

Schmelzwerk Spoerry AG, 8890 Flums, Tel. 085 311 48



**Aluminium-
Bauprofile Serie G**
**korrosionsfest und
wetterbeständig**

Glissa AG

8200 Schaffhausen
Telefon 053 59231
Telex 76347

Für moderne Fassaden, Fenster, Schau-
fenster, Eingangspartien: Glissa-Leicht-
metallprofile der Serie G – ein vielseitig
kombinierbares Konstruktionssystem.
Unsere Spezialisten beraten Sie gerne

Glissa

Die Schweizer
Qualitäts-Spanplatte

Jago span

normal
Industrie

Grossformat: 187 x 526 cm
187 x 263 cm

Jago-Werke
Jacques Goldinger AG

Tischler- und Spanplattenfabrik
8272 Ermatingen TG
Telefon 072/61213

Bezug durch den Fachhandel

Moderne Bauten



Eigentumswohnungen in Therwil/BL, Architekt F. Moll, Basel

moderne Tore Baubedarf-Tore

Ganzstahl vollverzinkt + eingebrannte graue Grundierung
+ Spezial-Hartbelag auf der Innenseite
Montage zu Festpreisen in der ganzen Schweiz
Baubedarf Zürich AG, 8105 Regensdorf/Zürich, Tel. 051 71 27 22

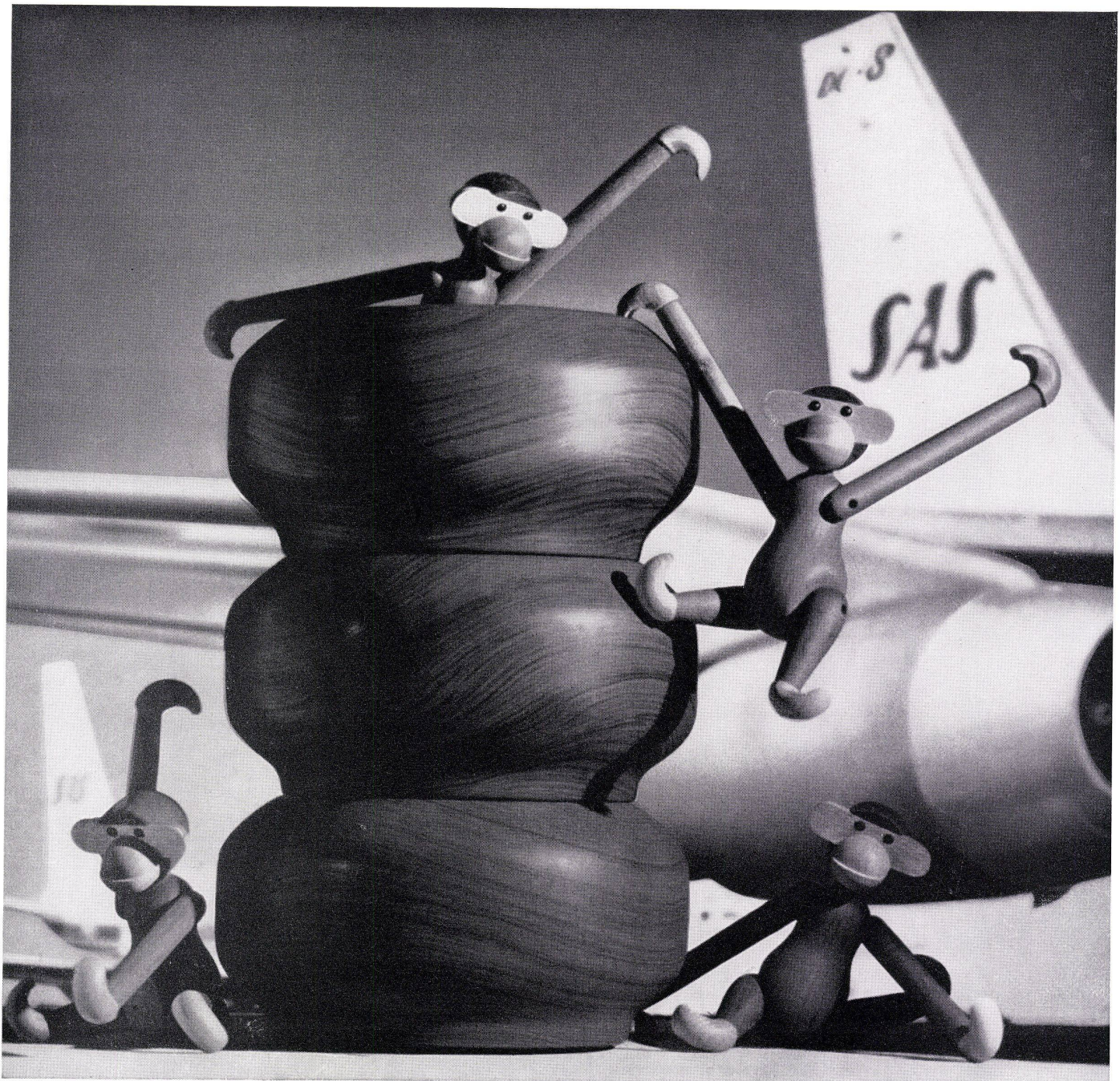

SALAD BOWLS BY MAGNUS STEPHENSEN AND MONKEYS BY KAY BOJESEN. KAY BOJESEN MODELLER, COPENHAGEN

SCANDINAVIAN MODERN is Bojesen teak crafts ... and an imaginative approach to travel

The world admires the deft touch, the skill and the lively imagination that go into Scandinavian crafts. The Scandinavians bring the same talents to worldwide air travel. One example of that creative flair is the pioneering of the world's polar air routes (which has won SAS unique honor as the first airline to be awarded the Christopher Columbus Prize). Distinctive SAS hospitality and service, and the famous cuisine honored by La Chaîne des Rôtisseurs, are others. Fly with SAS next time, and discover new pleasure in travel.

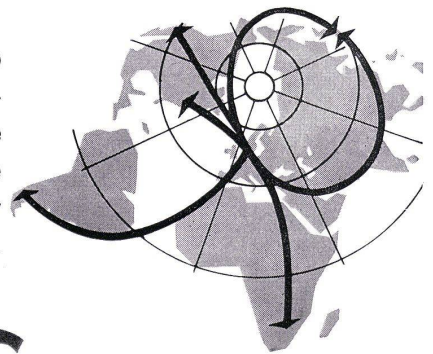

FLY SCANDINAVIAN MODERN — WORLDWIDE



SAS

SCANDINAVIAN AIRLINES

Photo by C. A. Peterson on Kodak Ektachrome film

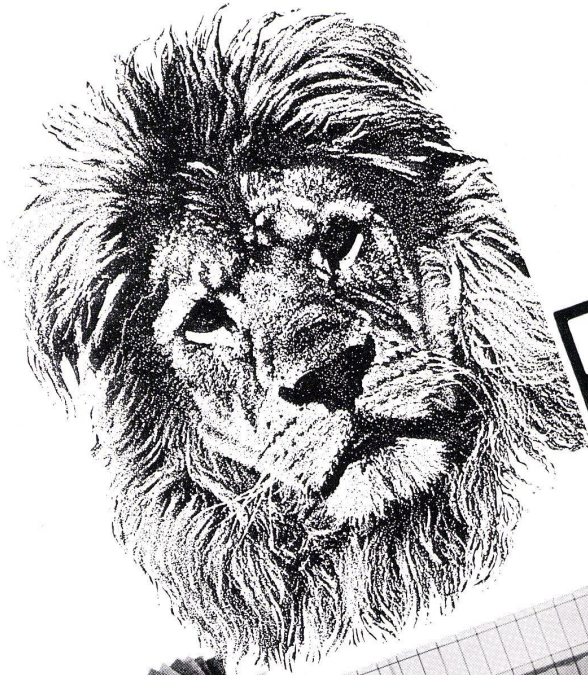

Syntolan

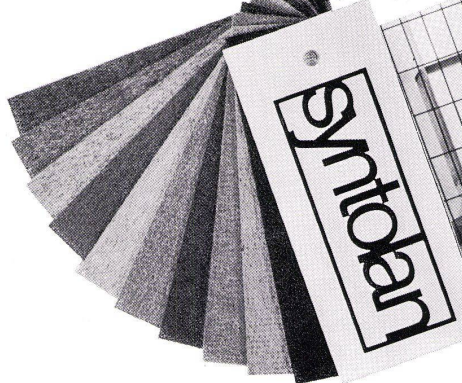

Zwei Monate lang lebten vier Löwen im Raubtierhaus des Basler Zoo auf Syntolan. Dazu Dr. E. M. Lang, Zoo-Direktor: «Ich bin überrascht, wie gut Syntolan all die Strapazen doch nach 2 Monaten waren dem Teppich gegenüber skeptisch, anzusehen. Syntolan behagt offensichtlich auch den Löwen.» Ein richtiges Schweizer Qualitätsprodukt!

Syntolan-Steckbrief:
 Lieferbar ab Lager in 10 harmonischen Farben · weich und wohnlich · pflegeleicht · fleckenunempfindlich · wasserunempfindlich · schallschluckend · abriebfest · druckunempfindlich · chemikalienfest · motten- und käfersicher · warm · luftdurchlässig · hygienisch · permanent antistatisch.

 SIH-geprüft und empfohlen
 Wir beraten Sie gerne. Verlangen Sie unsere Musterkollektion.
 Syntolan, ein Schweizer Qualitätsprodukt, revolutionär, international erfolgreich.

Stampfenbachstrasse 6 8001 Zürich
 Tel. 051 34 90 80
 Hauptgasse 35 4500 Solothurn
 Tel. 065 2 85 15
 Bubenbergrplatz 10 3000 Bern
 Tel. 031 22 33 11

Meyer-Müller



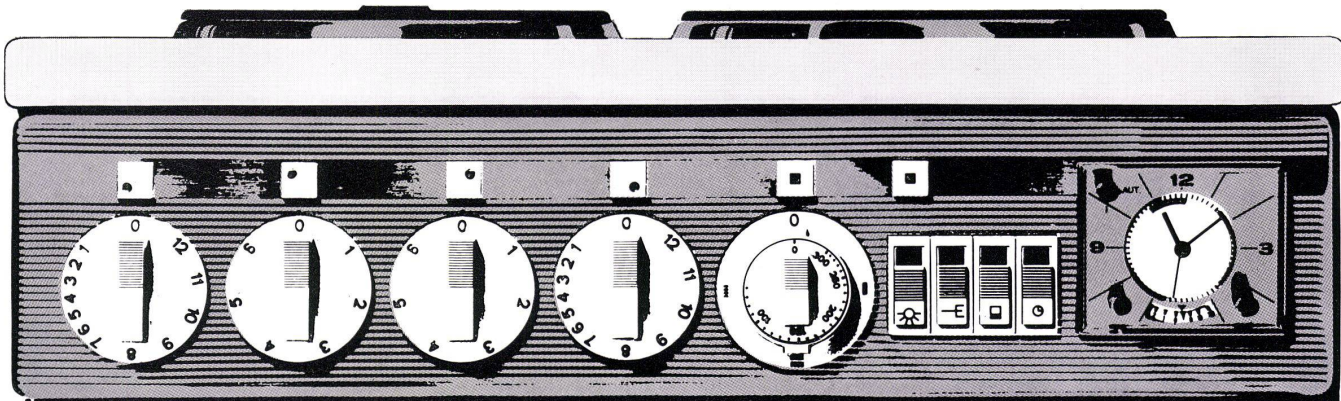

therma



Wir bieten Ihnen das Küchenfenster mit der schönsten Aussicht:

Aussicht auf leichte Realisation der Küche —
Aussicht auf zufriedene Bauherrschaft!

Das neue Therma-Kochherd-Sortiment bietet:
8 neue Herdmodelle zum einzeln Aufstellen oder
zum Einbauen in Küchenfronten mit Normmassen
und 3 neue Wandbacköfen für den Einbau auf
bequemer Bedienungshöhe.

Vom Normalherd für die einfache Wohnung bis
zum Luxusherd mit Automatikkochplatten,
Synchronschaltuhr für automatisches Kochen und
Backen, Infrarotgrill, elektrischem Drehspiessantrieb,
Geräte- und Warmhalteschublade.

Modelle mit selbstreinigendem «thermolytic»-
Backofen: Ein Katalysator im Belag der Backofen-
innenwände löst in einem Dauerverbrennungs-
prozess während des Backens oder Bratens Öl-
und Fettspritzer und andere Rückstände vollständig
auf.

therma

Prospekte durch Therma AG, 8762 Schwanden GL.
Büros und Ausstellungen in Zürich, Bern, Basel,
Lausanne, Genf und Cadenazzo

Besuchen Sie uns an der Mustermesse
Halle 13, Stand 385

Vorteile die auf der Hand liegen!



Hochwertige Materialien mit ausgezeichneten Isoliereigenschaften führen zu immer leichteren Bauelementen. Durch die Einsparungen möglich werden: beim Gewicht der Konstruktionen – bei der Bauzeit – bei den Baukosten. Wie bei diesem Haus, bei dem für die Fassadenwände Holzwolle-Leichtbauplatten und Beton miteinander kombiniert wurden (Mantelbetonweise). Im Kern

der Verbundwände Beton; innen und aussen die bewährten Perfecta-Leichtbauplatten. Die bei der Ausführung als Schalung dienen – und seither die Wärmedämmung übernehmen. Mit bestem Erfolg: ausgeglichene Raumtemperaturen und niedrige Heizkosten. Für diese Bauweise waren das geringe Gewicht, das günstige Nutzformat, die hohe Widerstandsfähigkeit, die einfache

Repräsentative Leichtbauplatten:

PERFECTA-Leichtbauplatten
PERFECTA-Akustikplatten
SCHICHTEX-Isolierplatten

Verarbeitung, die guten Verputzeigenschaften und die wirksame Isolation der Perfectaplaten ausschlaggebend.

Ein Beispiel mehr, wie lohnend sich Leichtbauplatten einsetzen lassen!

GIPS-UNION AG
Postfach 8021 Zürich
Tel. 051/23 37 60

GIPS 



Hängendecke mit Perfecta-Akustikplatten

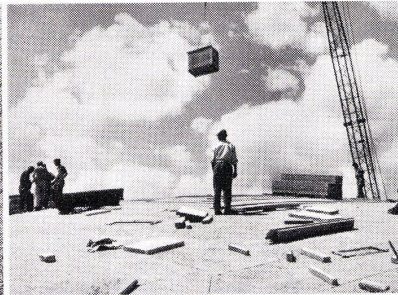

Buckelschalung mit Perfecta-Platten

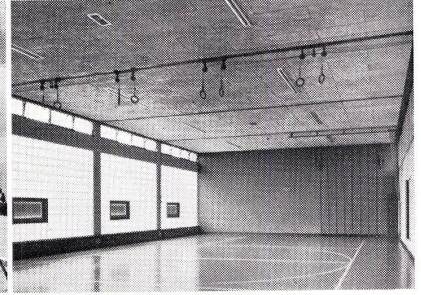

Perfecta-Akustikdecke in Turnhalle

Flachdächer isolieren? Mit Roofmate!

Ob in Arosa oder Ascona, ob Hallenbäder, Industriebauten oder Wohnhäuser—
die blauen Roofmate*-Isolierplatten garantieren nach dem heutigen
Stand der Isoliertechnik optimale Lösungen.

3½ Millionen Quadratmeter Roofmate-Platten, bis heute in Schweizer Dächer verlegt,
bieten auf Jahrzehnte hinaus eine wirtschaftliche, problemlose Dachisolierung.

Ein gutes Isoliermaterial macht noch lange kein gutes Flachdach, aber:

Roofmate hat einen besonders guten, dauerhaften Isolierwert ($\lambda = 0,026 \text{ kcal/m h } ^\circ\text{C}$).
Roofmate ist praktisch gegen Wasser- und Feuchtigkeitseinwirkungen unempfindlich.
Roofmate hat eine hohe Druck- und Trittfestigkeit.

Roofmate hält alle im Flachdach auftretenden Temperaturen schadlos aus.

Roofmate ist volumenbeständig, verrottungsfest und bei Feuer selbstlöschend.

Roofmate eignet sich für konventionelle Dächer wie auch zur Verlegung unter Kunststoff-Dachfolien.

Uebrigens, Roofmate-Platten werden von Facharbeitern gerne verlegt; sie sind leicht, sauber und staubfrei.

*Warenzeichen - The Dow Chemical Company

DOW

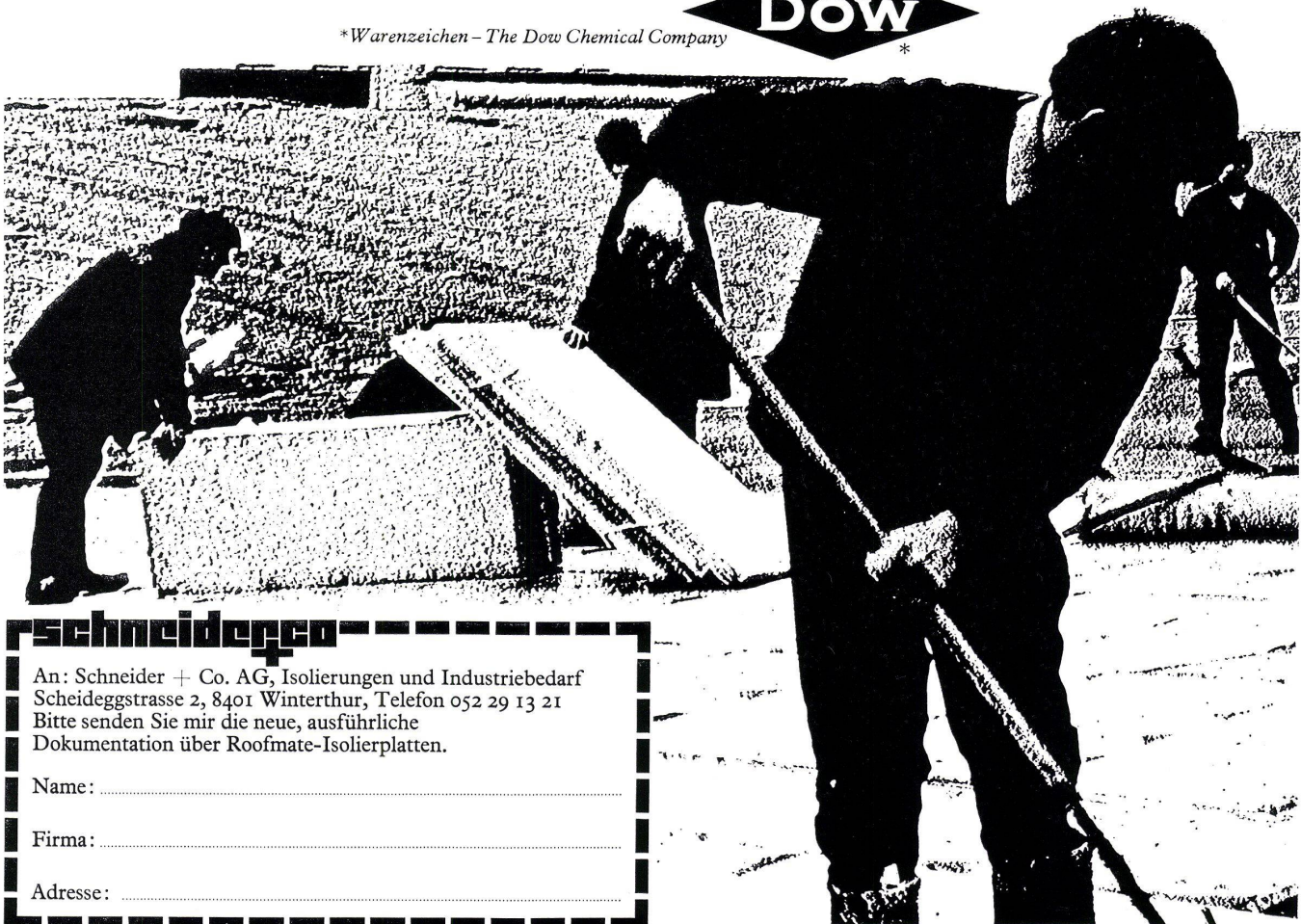

Schneideger

An: Schneider + Co. AG, Isolierungen und Industriebedarf
Scheideggstrasse 2, 8401 Winterthur, Telefon 052 29 13 21
Bitte senden Sie mir die neue, ausführliche
Dokumentation über Roofmate-Isolierplatten.

Name:

Firma:

Adresse:



PHONEX AG/SA

Vorfabrizierte Elemente für den Innenausbau
Schallisolationen
8041 Zürich, Allmendstrasse 77, Telefon (051) 45 73 11
Filialen in Basel, Bern und Genf
Fabrik in Bonstetten ZH

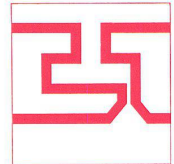

Von der Phonex AG gelieferte und montierte Produkte:

Zu- und Abluftkanäle, Länge 170 m
aus vorgefertigten Gipselementen, total 1700 m²

Parkhaus «Hohe Promenade» Rämi-Strasse, Zürich

Projekt und Bauleitung:
AUPA, Arbeitsgemeinschaft für unterirdische Parkgaragen:
Architektur- und Ingenieurbüro G. Schindler, Zürich,
Seller + Barbe, Ingenieurbüro (Verkehrsanlagen), Zürich

2.1 /51

Gipselemente
techn. Stukkaturen



Organisation und Konstruktion

Das Parkhaus ist vollständig unterirdisch angelegt, darüber liegt die Spielwiese der Töchterschule. Es misst 91,5 x 39,5 m und enthält 4 Parketagen und zuunterst den Luftschutzkeller. Insgesamt finden 550 PW Unterkunft. Das Gebäude wurde in Stahlbeton in der offenen Baugrube erstellt. Vorgängig wurden, parallel mit dem Baugrubenaushub, Stützwände von oben nach unten eingebaut und mit Erdankern befestigt.



1+2 Ansicht der Ein- und Ausfahrten

3 Innenansicht der obersten Parketage, mit den Zu- und Abluftkanälen

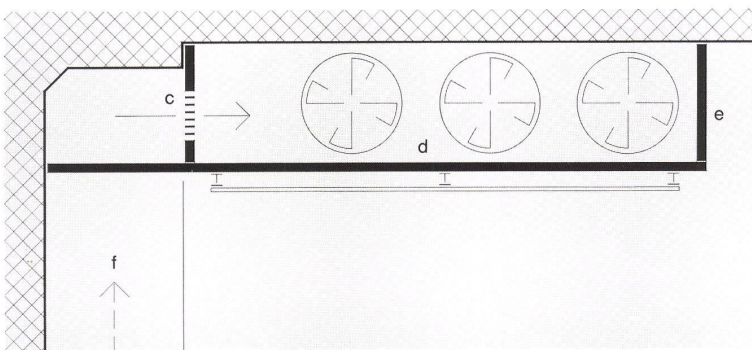
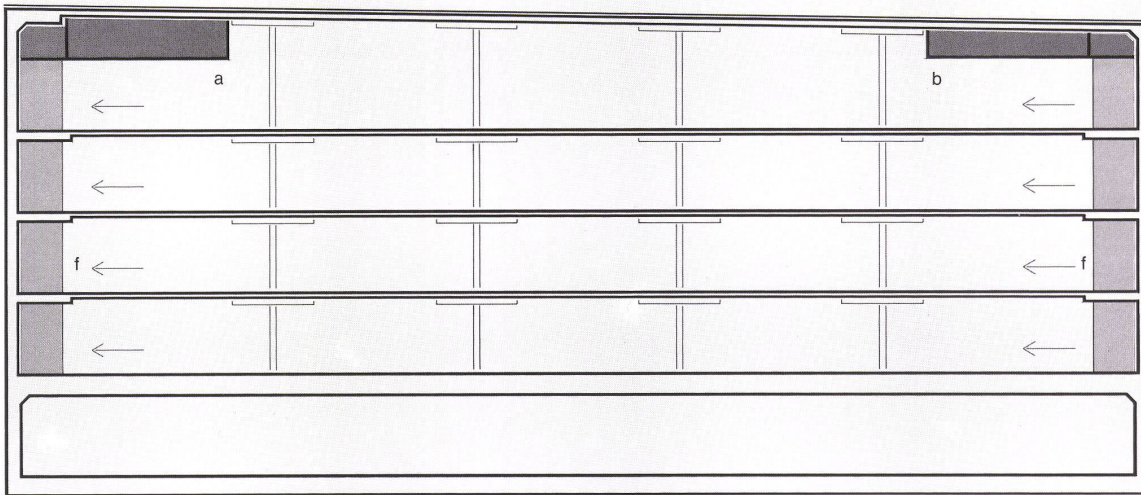

- 5 a) Abluft-Kanal
 b) Frischluft-Kanal
 c) Abschlusswand mit regulierbaren Lüftungsclappen
 d) Kanalboden, an Decke aufgehängt
 e) Stirnwand
 f) Steigkanal in Stahlbeton

Organisation und Konstruktion der Ventilationskanäle

Von den beiden horizontalen Ventilationskanälen im obersten Parkgeschoss erfolgt die Verteilung der Frischluft, über vertikale Stahlbetonkanäle, zu den vier Parkebenen, beziehungsweise wird die Abluft ab den Steigkanälen gesammelt

und abgeführt. Die verschiedenen vertikalen Kanäle werden über regulierbare Lüftungsclappen, die in einer Trennwand eingebaut sind, bedient. Im Frischluftkanal herrscht ein Überdruck von 50 kg/m^2 , er ist 100 cm hoch, $5,85 \text{ m}$ breit und $84,00 \text{ m}$ lang. Der Hohlraum beider Kanäle ist begebar. Der Zugang erfolgt durch speziell konstruierte Einstiegsklappen. Die Tragfähigkeit des Kanalbodens beträgt 100 kg/m^2 . Die Beleuchtung und die Sprinkleranlage sind an den Kanälen befestigt. Die Kanäle besitzen ein verzinktes Profileisengerippe, das durch eine regulier-

bare Aufhänge-Konstruktion an die Eisenbetondecke befestigt wurde. In dieses Profileisengerippe wurden die speziell angefertigten, armierten Gipsplatten eingelegt (Stützweite 116 cm) und mit einem Dichtungsmittel luftdicht ausgefugt. Die Innenseiten sind mit einem Imprägniermittel staubsicher versiegelt. Diese Lüftungskanäle lassen sich in beliebigen Dimensionen erstellen und können nach Bedarf auch vertikal eingesetzt und in Kammern aufgeteilt werden (z. B. Bürohochhaus Sulzer, Winterthur, senkrechter 4-Kammer-Kanal mit 2 Zuluft- und 2 Abluftkanälen, 95 m hoch).



4 Schnitt durch Parkhaus
 5 Detailskizze, Schnitt durch Abluft-Kanal

6 Detailansicht des Frischluftkanales

Was erwarten Architekten und Bauherren heute von textilen Bodenbelägen? Mexaflor-forte gibt Ihnen die Antwort!

... Mexaflor-forte hat eine ganze Reihe hervorragender Eigenschaften:

1. Extreme Strapazierfähigkeit in bezug auf Abnutzung und Belastung (Grilon-Spezialfaser, 6fach vernadelt).
2. Unempfindlich gegenüber Schmutz, Staub und Nässe (vollimprägniert im -Verfahren).
3. Hygienisch einwandfrei (antimikrobiell und desodorierend behandelt mit Eulan-Asept® der Bayer-Leverkusen).
4. Wärmeisolierend, trittschalldämpfend, schallabsorbierend.
5. Wohnlich-warmer,

lebendiger Teppicheffekt (Grilon-Kräuselfaser, spezielle Oberflächenstruktur). 6. Geschmackvoll nuancierte, lichtechte Farben (Lichteuchte 6-7). 7. Erhältlich sowohl in Bahnen, 2 m breit, wie auch in Platten, 50 x 50 cm, formstabil und fugenlos verlegbar ohne Kleben. Bahnen und Platten können direkt auf Beton ohne Unterlagsböden verlegt werden. Es gibt keine Bodenbelagsfragen, die nicht durch Mexaflor-forte beantwortet wären.

Bon
 Ich interessiere mich für textile Bodenbeläge der Wollimex. Senden Sie mir bitte weiteres Informationsmaterial.
 Name: _____
 Strasse: _____
 Ort: _____
 Bitte einsenden an: Textilwerke
 Wollimex AG, 9475 Sevelen

89012

MEXAFLOR-FORTE®

ein Produkt der Textilwerke
Wollimex AG in Sevelen



Wollimex seit 1930, 40 Jahre Qualität
 40 Jahre Erfahrung
 40 Jahre Vertrauen
 weitere Wollimex-Produkte:
 Mexaflor-normal, Sevonyl S

Grilon®



SIF-geprüft

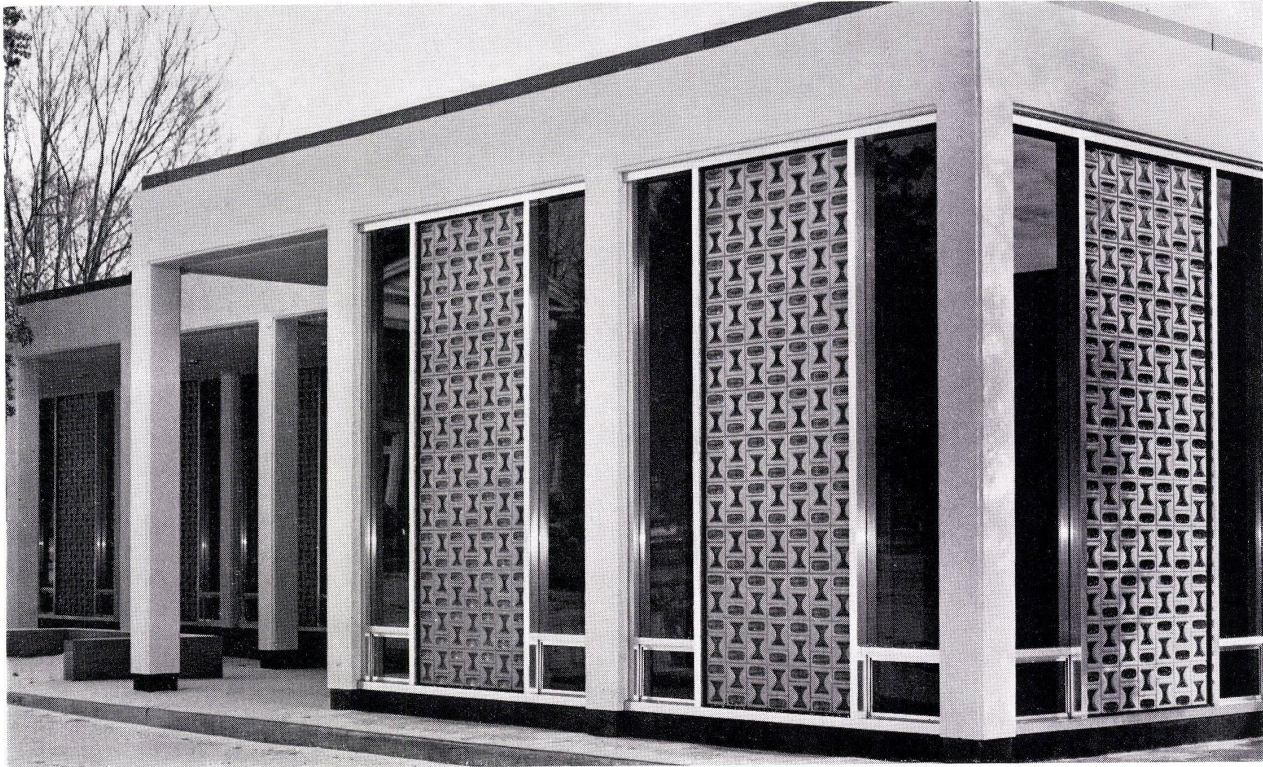

Glasbausteinwand aus INTAGLIO-Steinen Typen I und II («Oval» und «Sanduhr»), INTAGLIO-Einheiten sind hohle, verschweisste Glasbausteine in vier verschiedenen Mustern, mit grauer oder weisser Teil-Emallierung, lichteht und wetterfest.

Tausend und eine Möglichkeit mit PC-Glasbausteinen!

Die Auswahl der Pittsburgh Corning Corporation umfasst über 60 nach Art oder Grösse verschiedene Glasbausteine. PC-Steine sind aber nicht nur besonders dekorativ, sondern alle PC-Typen haben höchste Brillanz dank kristallklarem Glas und eine wetterfeste und unverwüsthliche Qualität. Über 100 Fachverleger in der Bundesrepublik Deutschland und in der Schweiz bedienen Sie schnell und sorgfältig. Verlangen Sie bitte den PC-KATALOG mit Verlegerliste bei der Generalvertretung für die Bundesrepublik Deutschland und für die Schweiz:



An O. Chardonnens AG

Postfach

CH-8027 Zürich/Schweiz

- Senden Sie mir bitte kostenlos: PC-Katalog und Verlegerliste
 Ich wünsche unverbindlichen Vertreterbesuch vom nächstgelegenen PC-Verleger

Adresse: _____

PITTSBURGH

pc[®]
CORNING

Generalvertretung:

O. Chardonnens AG

CH-8027 Zürich, Postfach, Tel. (051) 25 50 46

**Diese Plastik ist ein Kunstwerk für Kenner.
ARGOLITE-Platten sind Kunstwerke für den Alltag.**



Jawohl,
geschaffen für die Strapazen des täglichen Gebrauchs.
Die ARGOLITE nimmt Ihnen auch eine unsanfte Behandlung nicht übel
oder rächt sich gar mit einem ramponierten Aussehen.
Denn wir haben die Argolite-Kunststoffplatten von Anfang an so gearbeitet,
daß Sie allen kritischen Einwänden standhalten kann.
Und wir können Ihnen versichern:
Sie hält einiges mehr als kritische Einwände aus.
ARGOLITE – die «standhafte» Kunststoffplatte.

Argolite

Argolite Kunststoffplattenwerk, 6130 Willisau LU
Telephon 045 / 61912

Die abgebildete Plastik stammt vom Luzerner Bildhauer Toni Egloff

Xamax

Xamax AG
8050 Zürich Birchstr. 210
Tel. 051/466484

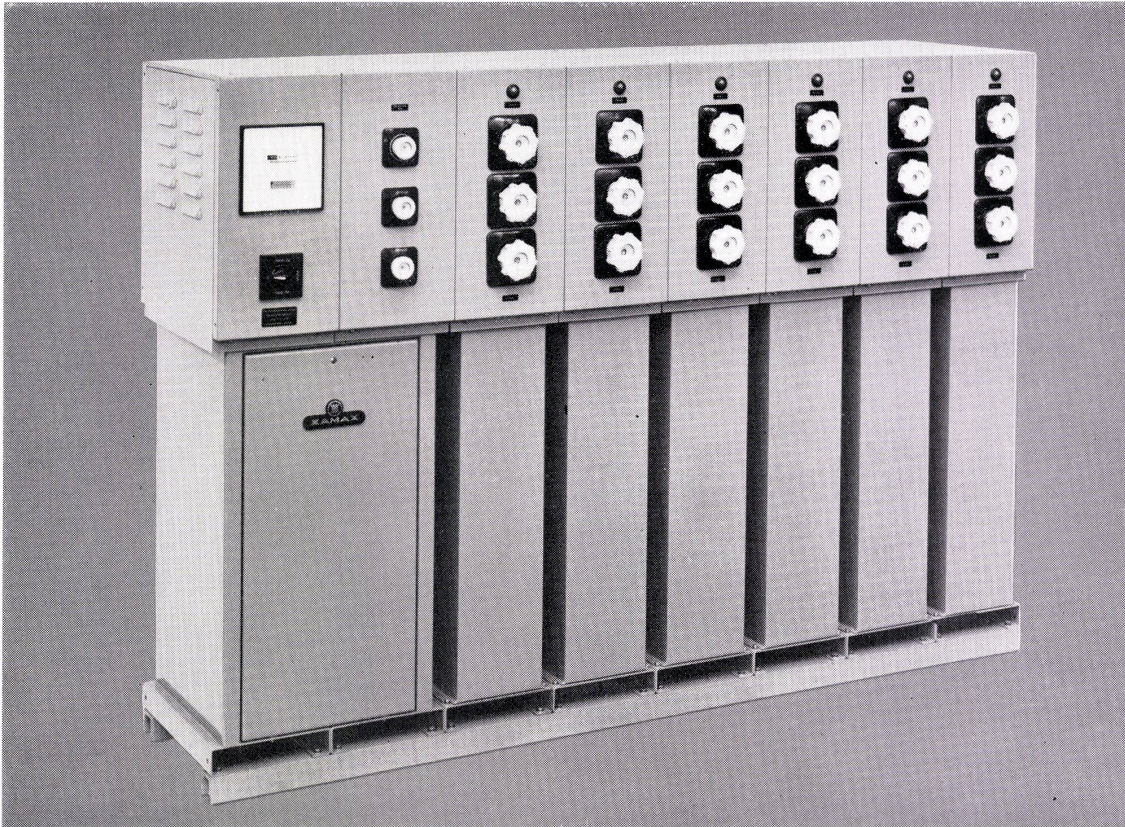

Kondensatoren

Senken Sie Ihre Betriebsunkosten! Mit Xamax-Leistungskondensatoren können Sie die vom Elektrizitätswerk gelieferte und verrechnete Blindenergie selbst erzeugen!

Unsere Abteilung Kondensatorenbau fabriziert komplette, automatische Kompensationsanlagen in jeder gewünschten Grösse.

Besonders möchten wir darauf hinweisen, dass die nach dem Baukastensystem konstruierten Batterien – für Blind-

leistungen bis 480 kVar – eine raumsparende Unterbringung gestatten, je nach den Platzverhältnissen Ihres Betriebes. Zusätzliche Elemente lassen sich bei Erweiterungen mühelos aneinanderreihen und elektrisch zusammenschalten. Verlangen Sie unsere 32seitige Dokumentation «Wirkleistung-Scheinleistung»!



Bauen mit Zukunft – bauen mit Hartschaum aus[®] Styropor der BASF

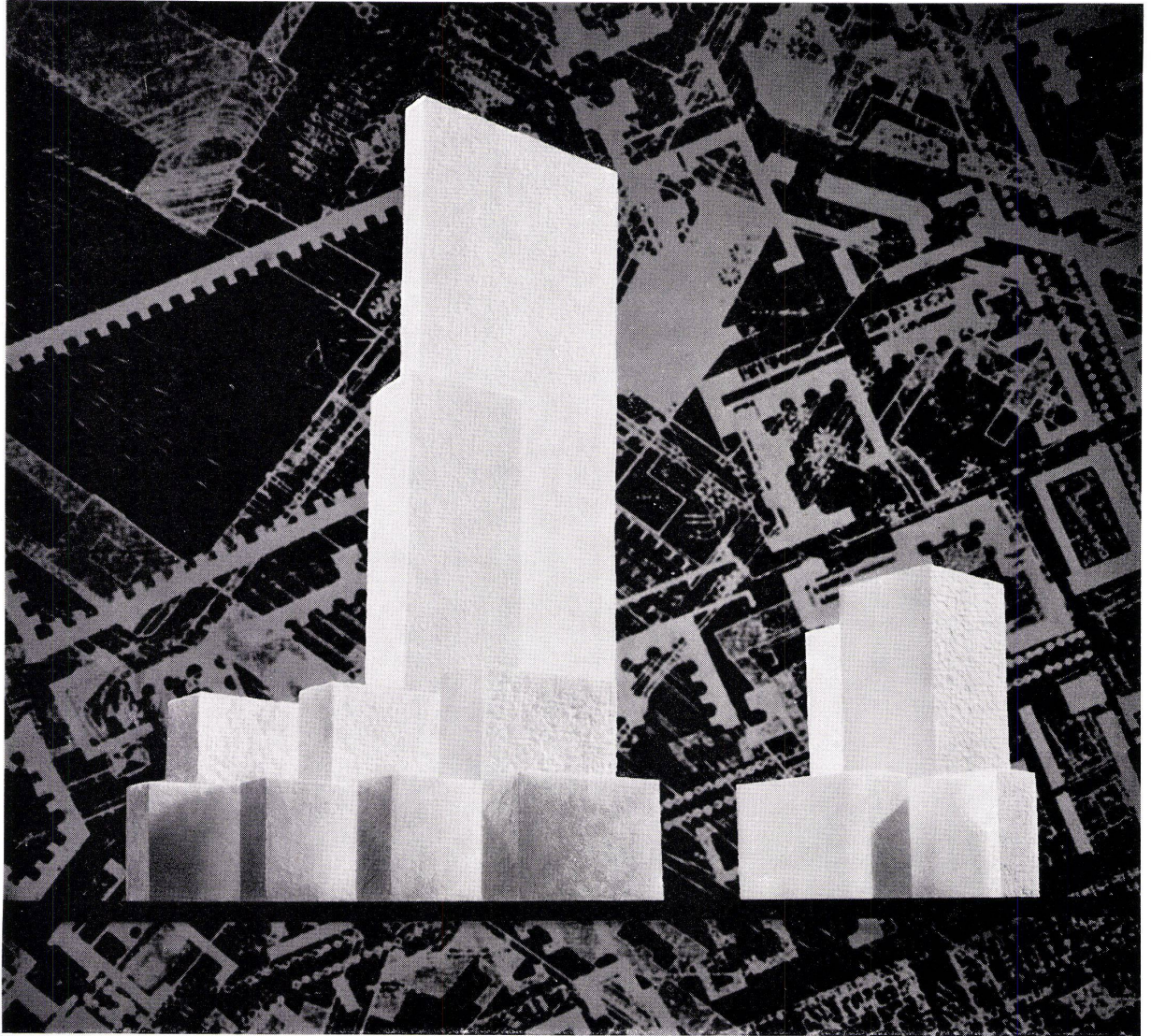

K3-1051-169

**Dieser Dämmstoff verwandelt das Bauen und Wohnen:
Moderne Menschen leben in gesunden, behaglichen Räumen.
Hartschaum aus Styropor der BASF**

In der ganzen Welt wird er verarbeitet. Er ist leicht, geschlossenzellig, widerstandsfähig und einfach anzuwenden. Er erfüllt die vielfältigsten Aufgaben der Dämmung in Wand, Boden, Decke, Dach. **Jedermann vom Bau kennt seinen Wert.**

- STYROPOR-Hartschaum ist vorwiegend ein Dämmstoff zur Wärme- und Kälte-dämmung im Hochbau. Er ist die Bremse zwischen warm und kalt.
- STYROPOR-Hartschaum verringert Wandstärken auf das statisch not-

wendige Maß. Er schafft zusätzlichen Raum.

- STYROPOR-Hartschaum spart nachweislich erhebliche Heizkosten. Er gestattet den Einbau kleinerer Heizanlagen.
- STYROPOR-Hartschaum hat sich bewährt in der Trittschalldämmung. Er ist nicht nur ein Wärme- (bzw. Kälte-) Dämmstoff.
- STYROPOR-Hartschaum hält die Wärme im Raum und die Kälte drau-

ßen; oder die Kühle im Raum und die Hitze draußen. Er schafft gesunde Wohnverhältnisse.

- STYROPOR-Hartschaum ist auch in der Kühltechnik und der Lagerung temperaturgebundener Güter von unschätzbarem Wert. Er ist ein idealer Dämmstoff.

**Badische Anilin- & Soda-Fabrik AG
Ludwigshafen am Rhein
Deutschland**

Vertretung für die Schweiz
Organchemie AG
Seestrasse 40
8802 Kilchberg-Zürich
Telefon 051/91 19 21

® Registriertes Warenzeichen der BASF

Styropor BASF



Der Einbauwaschtisch BIJOU, ein Spiegelbild moderner Wohnkultur.

Diese neue Kombination bietet dem Architekten die Möglichkeit,
auf die speziellen Wünsche seiner Auftraggeber einzugehen.

BIJOU, der Einbauwaschtisch mit nahezu unbegrenzten Variationsmöglichkeiten.

Waschbecken und Möbel sind formal einwandfrei gestaltet;
die Vorzüge des Laufener Sanitärporzellans verbinden sich mit dem Bedürfnis
nach zusätzlichen Abstellflächen.

Ein Einbauwaschtisch ohne überstehende Kanten an der Oberfläche und ohne sichtbare Fugen,
geeignet für Hotels, Eingangshallen, Schlafzimmer, Badezimmer, Coiffeursalons usw.

Lieferung und Beratung über den Sanitär-grosshandel.

Laufen



AG für Keramische Industrie Laufen 4242 Laufen /Schweiz

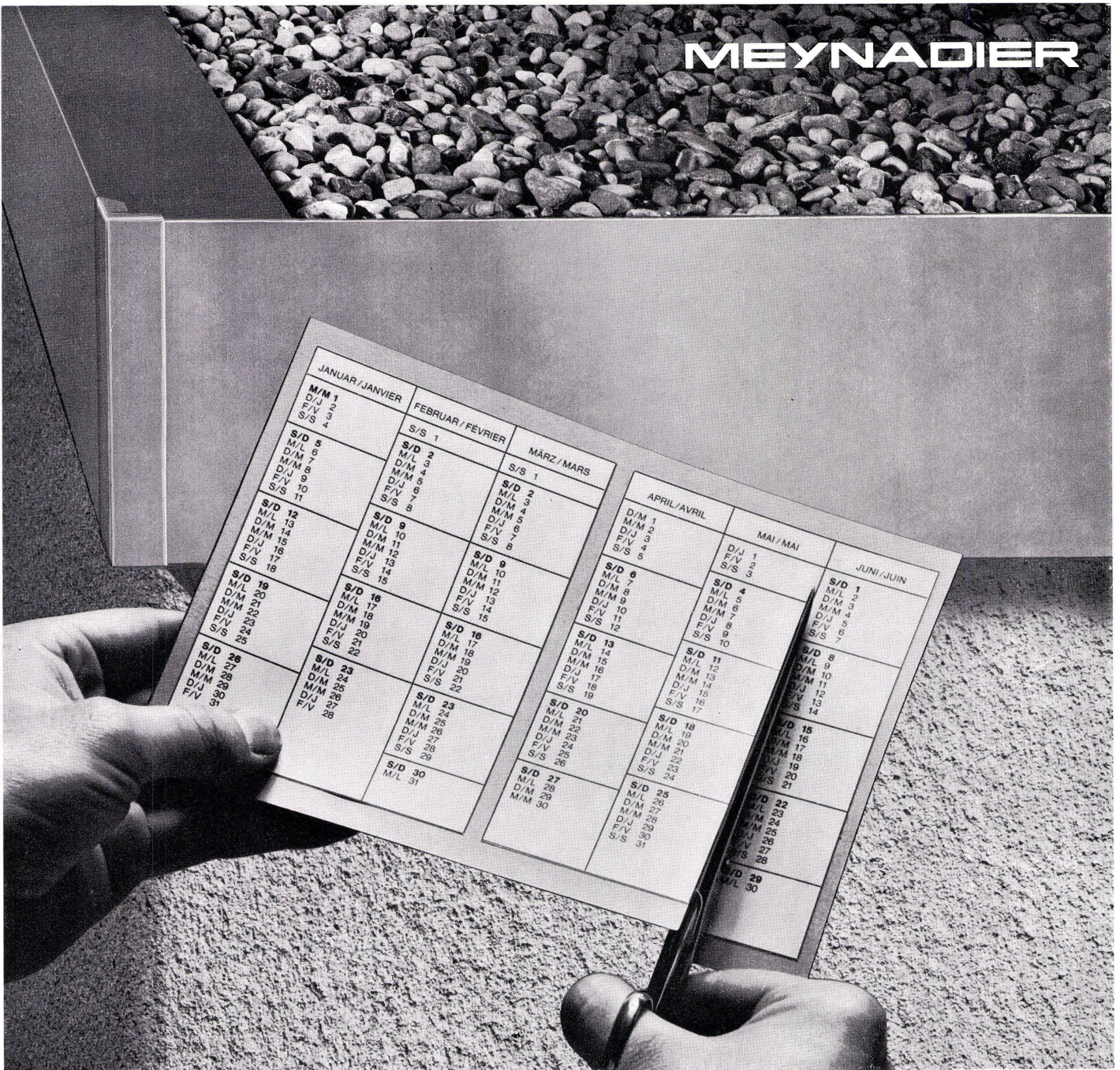

Ein scharfer Schnitt durch die Terminrechnung im Flachdachbau

Mit Tectabord wird Ihr Flachdach um mehrere Wochen früher eingedeckt. Das ist kein Wunschtraum. Wir haben es bereits verschiedenen unserer Kunden bewiesen. Mit den vorfabrizierten Tectabord-Elementen kann in 1-2 Tagen der Dachrandabschluss verlegt werden. Unmittelbar danach wird die Dachisolierung aufgebracht.

Einfache und schnelle Montage

Die Montage der vorfabrizierten Tectabord-Elemente verlangt keine besonderen Kenntnisse. Tectabord wird gleich nach der Erhärtung der Betondecke montiert. Selbst bei feuchter Witterung. Die Dampfsperre lässt sich sofort mit den Bordsteinen verbinden. Die Dachfläche ist geschlossen — dieses «Notdach» erlaubt den früheren Beginn des Innenausbaus. Aber auch das ist wichtig: Tectabord und die Dachisolierung werden durch den gleichen Handwerker verlegt... also haben Sie hier weder Termin- noch Garantie-Schwierigkeiten.

Fehlerquellen der Dachisolierung werden eliminiert

Denn mit Tectabord entfallen alle neuralgischen Punkte (Dilatationskästen, Lötstellen, Anschlüsse

von Dachpappe auf Blech usw.). Selbst Kältebrücken werden reduziert, weil die Wärmeisolation bis zur Aussenkante reicht. Sind das nicht triftige Gründe, um sich das Tectabord-System einmal näher anzusehen? Dabei werden Sie feststellen, dass auch der Preis günstiger ist.

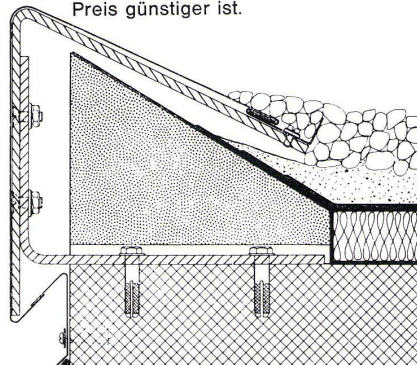

tectabord

MEYNADIER + CIE AG Zürich, Lausanne, Biel, Bern, Luzern, Bellinzona, Chur

Ich interessiere mich für Ihr zeit- und geldsparendes Tectabord-System. d ✂

Ich bitte um nähere Einzelheiten

Ich bitte um den Besuch eines Fachmannes

Name, Vorname _____

Beruf _____

Adresse/PLZ _____

Telefon Nr. _____

Einsenden an: Meynadier + Cie AG, Vulkanstrasse 110, 8023 Zürich

SIBIR^{***}

NORM Einbau-
Modell
150 Liter

FR. 350.-

SIBIR löst Ihre Einbau-Probleme mit 5 Einbau-Varianten. In jede Schweizer-NORM-Küche einbaubar.

Modernster heute auf dem Markt erhältlicher Einbau-Apparat seiner Literklasse.

Selbstverständlich:
Echtes ^{***} Tiefkühlfach, vollautomatische Abtauung, Tropfwasser-Verdunstung, Beleuchtung, 2 Gemüseschubladen

5 Jahre Vollgarantie auf die Funktion **aller** Teile.

SIBIR Kühlapparate GmbH, 8952 Schlieren ZH, Telefon 051 98 84 44

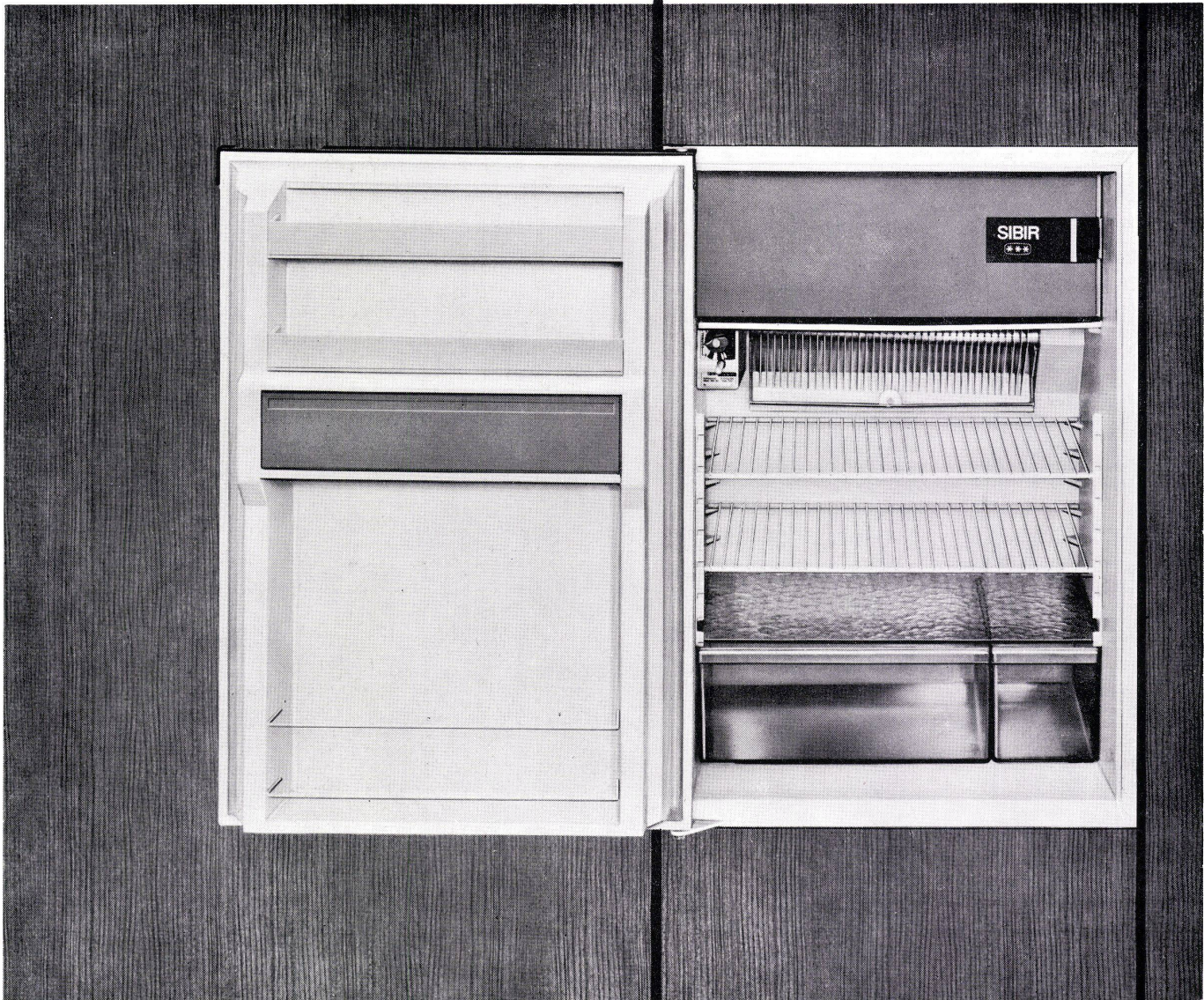

KELLPAX im Hallenbad Genf

Konstruktion und
Montage:
Koller AG, Muttenz

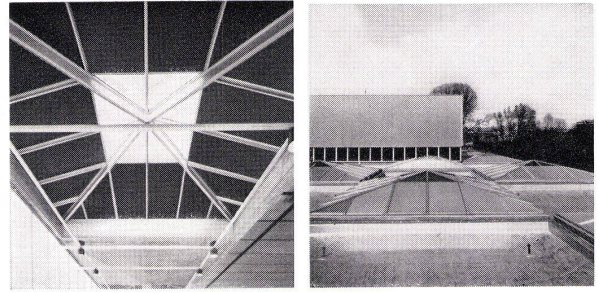

KELLPAX- Fabrikationsprogramm :

- Metallbau - Metallfassaden
- Kellpax-Normtüren
- Kellpax-Türen und Tore
- «tormatic»-Torantriebe
- Alupan-Türblätter
- Kellcopan-Türblätter
- Doppelböden für Kommando- und Computerräume
- Wandtafeln für Schulen und Planung

KELLPAX-Dachplatten in den Oberlicht-Aufbauten Hallenbad Genf

Ausführung mit isolierten KELLPAX-Elementen, Dicke 27 mm. Nach außen bewehrt mit ALUMAN-Blech 0,8 mm, industrieelexiert. Innen mit einer grünen KELLCO-Kunststoffplatte belegt. Als Mittelschicht und Isolation wurde verwendet: PVC-Hartschaum.

Zwischen KELLCO-Platte und Hartschaum: Dampfsperre durch Reinaluminiumblech 0,5 mm.

Alle Schichten sind mit dem KELLPAX-Verleimverfahren zu einem biegefesten Sandwich verbunden und widerstehen auftretenden Schnee- und Windlasten. Die Wärmedurchgangszahl beträgt $1 \text{ kcal/m}^2/\text{h}/\text{C}^\circ$.

KELLPAX garantiert für die verwendeten Platten:

1. Volumenbeständigkeit - Beibehalt der Biegefestigkeit und Planheit der Platte.
2. Genügende Festigkeit bei Schnee- und Winddruck.
3. Beständigkeit der raumseitigen Oberfläche gegen Angriffe von Chlordämpfen.

Was immer Sie auch planen, mit KELLPAX bauen Sie: «gut, modern, individuell». Wenden Sie sich an den KELLPAX-Beratungsdienst.

Sämtliche Platten sind zusätzlich mit einem chlorresistenten Einfaßband gegen schädliche Einflüsse abgedichtet. Die Platten wurden in eine Rahmenkonstruktion aus Aluminium montiert. Dachneigung 15° . Abdichtung umlaufend mittels NEOPREN-Profilen beziehungsweise THIOKOL-Versiegelung.

kellpax Metallbau

Keller + Co AG 5313 Klingnau Tel. 056 45 27 71

Technisches Zweigbüro Zürich, Grünhaldenstraße 6, Telephon 051/46 99 77

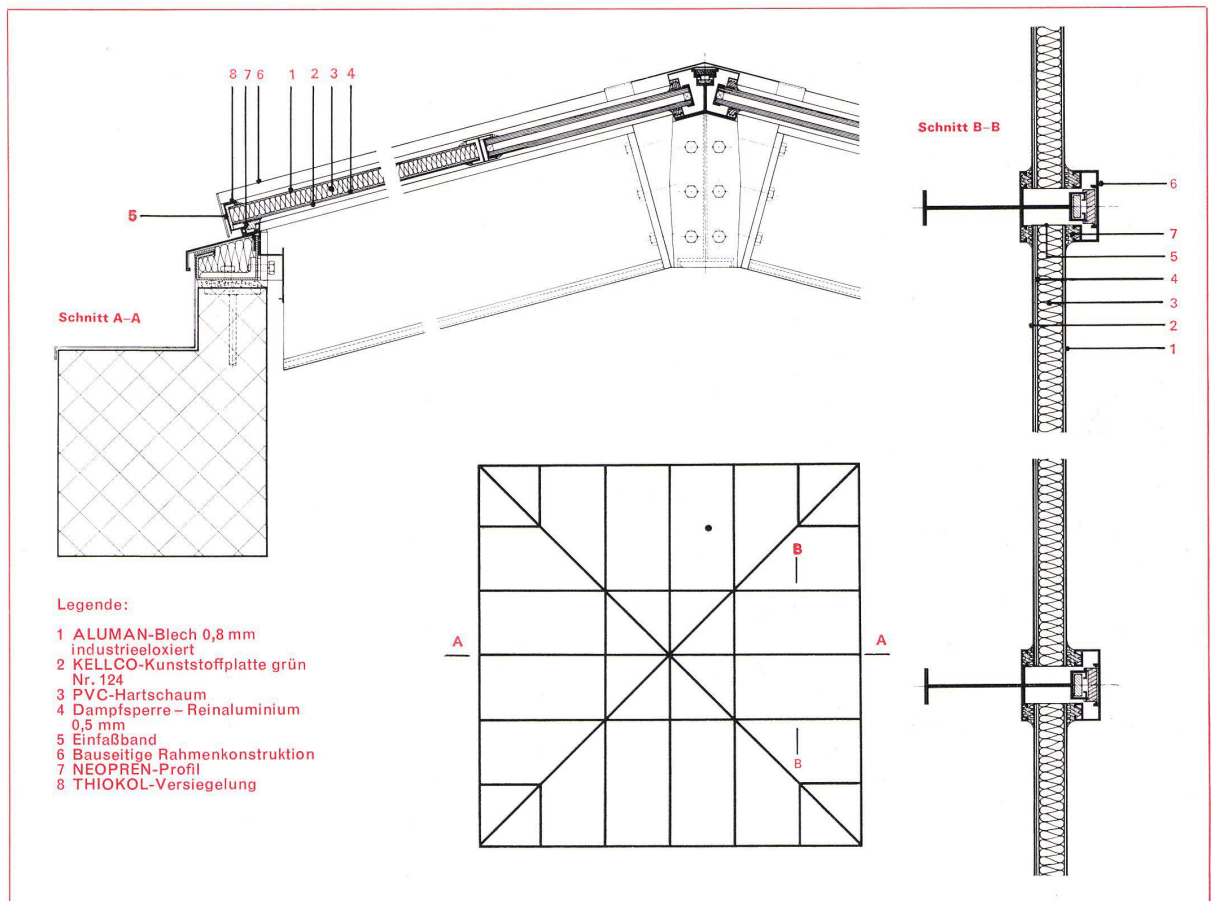

Kompromisslos

Wieso — sagten wir uns — sollen wir Kompromisse schliessen, wenn doch andere Brennstoffe als Oel je länger je weniger in Frage kommen? Wir warfen die Argumente Baukostensenkung und Platzeinsparung in die Waagschale, lehnten Kompromisse ab und schufen den überdurchschnittlich wirtschaftlichen Bitherm BM (von 20 000—106 000 kcal/h). — Hier ist er!

Kein Kompromiss mit den Dimensionen: Der Bitherm BM ist so erstaunlich klein, dass Sie Raum und Geld anderswo investieren können.

Kein Kompromiss mit der Bescheidenheit: Der Chromnickelstahl-Boiler des Bitherm BM liefert stets genügend warmes Wasser.

Kein Kompromiss mit der Zukunft: Der BM ist robust, hat ein langes Leben und ist dank der Gussgliederbauweise jederzeit erweiterungsfähig.

Kein Kompromiss mit dem Lärm: Der BM heizt praktisch geräuschlos.

Kein Kompromiss mit Russ und Staub: Der stets saubere Heizraum kann deshalb auch als Trocknungs- oder Bastelraum verwendet werden.

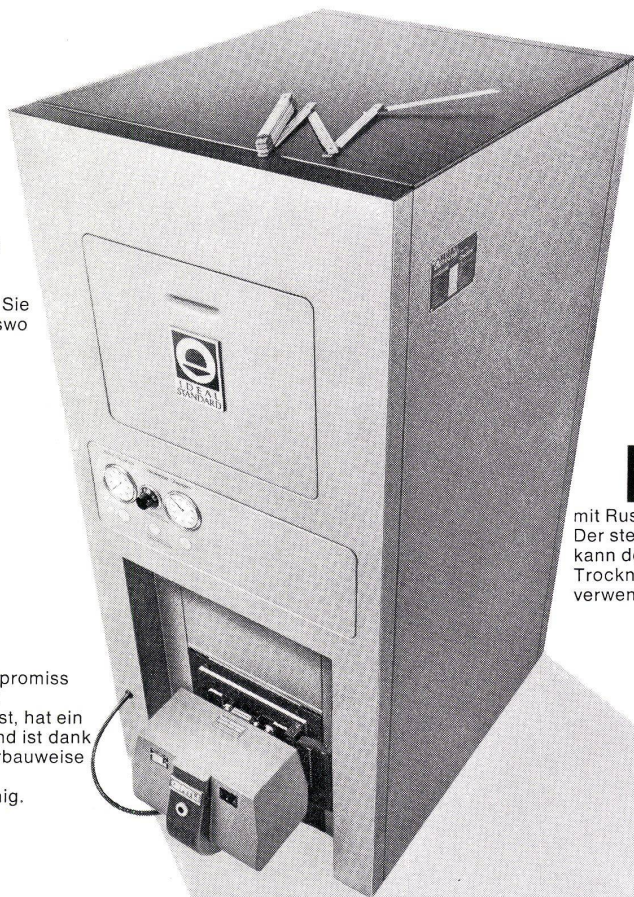

Wer beim Bauen an die Zukunft denkt,
wählt Ideal Standard

BM

**IDEAL
STANDARD**

AG
4657 Dulliken, Tel. 062 211115
Verwaltung:
8600 Dübendorf, Tel. 051 85 1103

Raumsparer

Auf dem Weg zur Zukunftsheizung, die überhaupt keinen Raum mehr beansprucht, schufen wir den Überdruckkessel GD, der enorm viel Raum spart. Viel Raum im Heizraum, und Raum in allen Stockwerken, dank dem kleinen Kaminquerschnitt.

Was sparen Sie sich ausserdem mit dem GD?

Sie sparen sich die ganze Problematik der Beheizung von Miethäusern und Wohnblöcken, denn wir haben mit 19 kompakten Kesseleinheiten (von 132 000—958 000 kcal/h) alles für Sie gelöst.

Sie sparen sich baldige Neuinstallationen, denn der GD lebt unglaublich lange.

Sie sparen Ihren Mietern Ärger mit dem Warmwasser: der Chromnickelstahlboiler oder die Zellen-Batterie liefert es stets «à discrétion».

Sie sparen sich überdimensionierte Schallsolationen, denn der GD heizt praktisch geräuschlos, da mit normalem 1- oder 2-Stufen-Brenner heizbar.

Sie sparen sich Zukunftsprobleme, denn dank der Gliederbauweise ist der Kessel jederzeit jederzeit erweiterungsfähig.

Sie sparen sich Spezialkesselfundamente, denn die jedem Kesselglied angegossenen Gusseisenfüsse gewährleisten gleichmässige Bodenbelastung.

Sie sparen, wenn Sie wollen, den Kellerheizraum, denn GD-Kessel lassen sich auf dem Dach montieren.

Wer beim Bauen an die Zukunft denkt,
wählt Ideal Standard

GD

**IDEAL
STANDARD**
AG

4657 Dulliken, Tel. 062 211115
Verwaltung:
8600 Dübendorf, Tel. 051 851103

Alusuisse Aluminium Baustoff für 1000 Ideen!

Aluminium findet im Bauwesen dank der verschiedenartigsten Lieferformen und seiner vielen guten Eigenschaften immer breitere Verwendung.

Profile, Bleche, gewellte Bänder, Verbundplatten, gegossene Elemente, neue Legierungen und Oberflächenverfahren, z.B. für beständige Eigenfärbungen, öffnen ein weites Gebiet für die gestalterischen Ideen der Architekten. Aluminium hat seine Dauerbewährung und damit auch seine Wirtschaftlichkeit schon längst unter Beweis gestellt. Die Alusuisse-Fachleute stellen ihre reiche Erfahrung in den Dienst der Kunden. Wer mit Aluminium baut, baut für die Zukunft. Fragen Sie die Alusuisse, arbeiten Sie mit Alusuisse-Material. Sie können sich darauf verlassen.

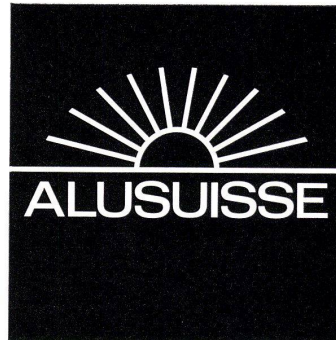

Schweizerische Aluminium AG Verkaufsabteilung CH-8048 Zürich Telefon 051/54 80 80



Natürlichkeit – natürlich

**PODEREN
FINISH®**

EXKLUSIV

Diese Exklusivkollektion
von Formica enthält jetzt
21 erlesene Dessins

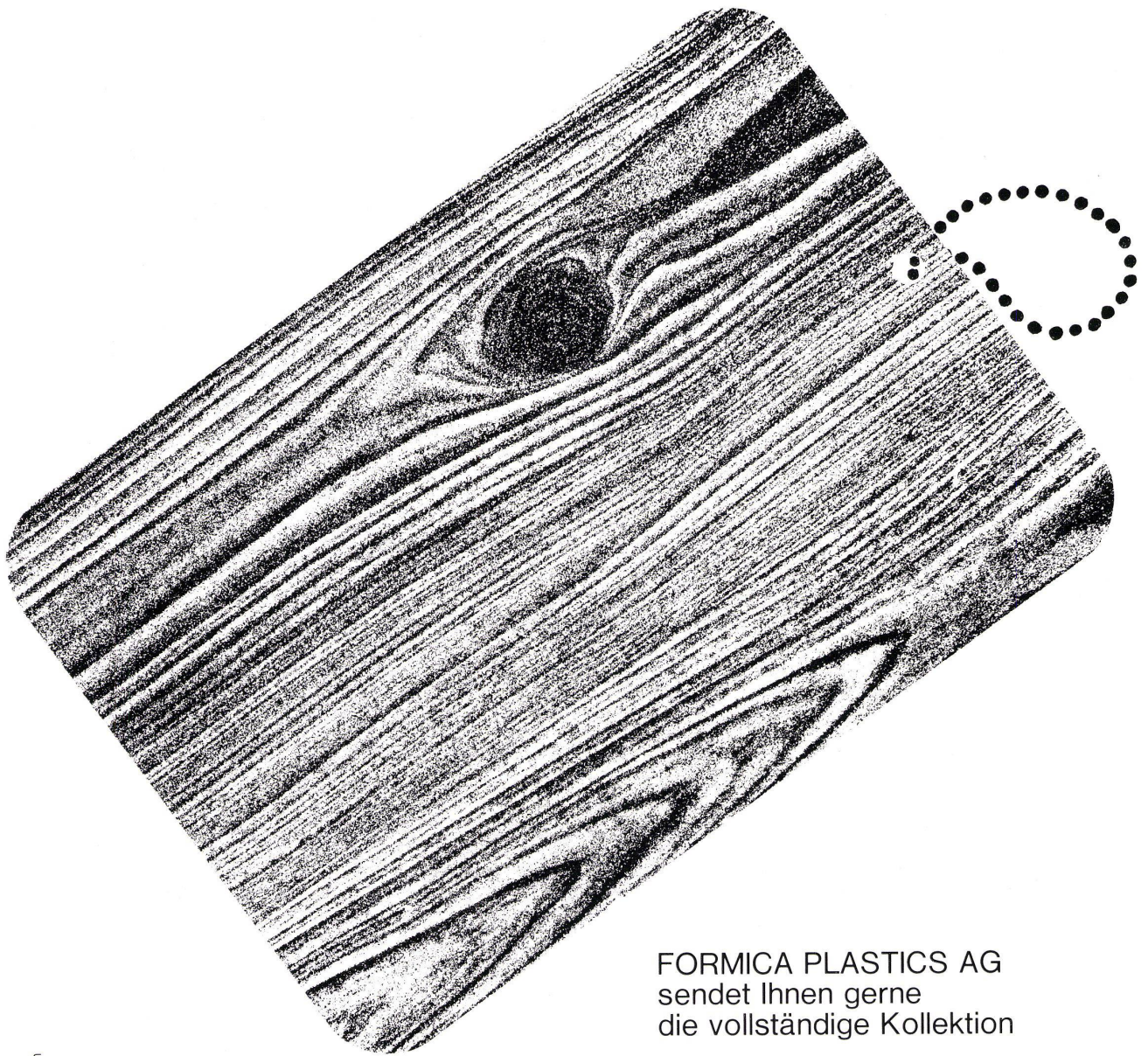

FORMICA PLASTICS AG
sendet Ihnen gerne
die vollständige Kollektion

FORMICA PLASTICS AG
9303 Wittenbach / SG
Postfach 5
Telefon 071 98 16 14/15



VON ZENT



LAMELLA-Radiatoren. «Es gibt keine schöneren», sagen unsere Kunden. Schönheit ist aber nicht ihre einzige Tugend.

Auch ihr Verhältnis Raumbedarf zu Heizfläche hebt sie über den Durchschnitt (wirkt sich sogar schon beim Transport erfreulich

aus!). – Sie fürchten sich nicht vor dem gebogen und abgewinkelt werden. – Normalerweise besitzen sie horizontale Anschlüsse; auf Wunsch auch unten vertikal für Ein- oder Zweirohr-System. – Mit ihren geringen horizontalen Flächen bleiben sie fast staubfrei.

Den äusseren entsprechen die inneren Qualitäten: Geringer Wasserinhalt, darum ausserordentlich kurze Aufheizzeit. – Sofortige Wärmeabgabe. – Angenehme Wärmeabstrahlung.

Die Modellauswahl ist gross. Deshalb findet man immer passende LAMELLA-Radiatoren. Fragen Sie uns! Verlangen Sie Unterlagen! Lassen Sie sich bei uns die LAMELLA-Modelle (und anderen Zent-Produkte) zeigen und anhand von Schnittmodellen genau erklären!

Zent AG Bern
3072 Ostermundigen
Niederlassungen
in Deutschland, Frankreich, Italien, Österreich und Skandinavien.

Selbstverständlich liefern wir auch Heizwände und Konvektoren in allen wünschbaren Grössen.

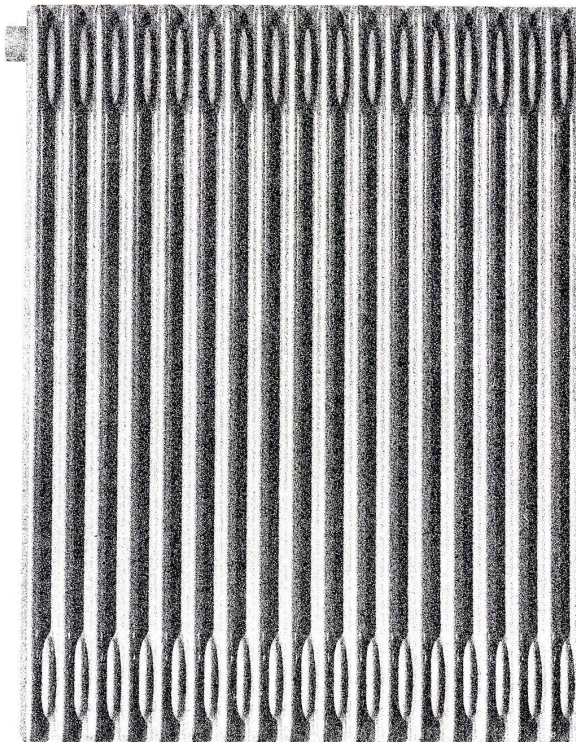

LAMELLA-Radiatoren
«Es gibt keine schöneren», sagen unsere Kunden.

LUNOS

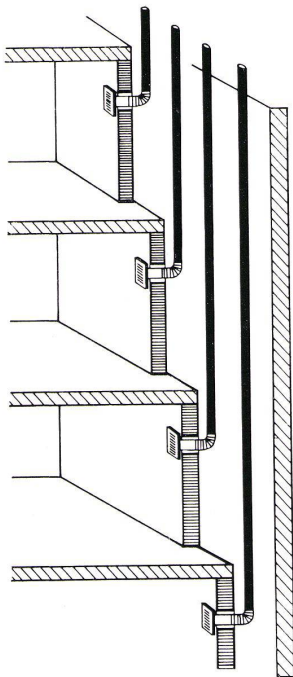

LUNOS Ventilatoren sind der Begriff für technische Perfektion. Küchen, innenliegende WC's und Badezimmer – was es auch sei, LUNOS Ventilatoren bieten immer Vorteile:

1. Eine individuelle Entlüftung, weil alle Ventilatoren einzeln gesteuert werden, auf Wunsch mit Zeitnachlauf.
2. Hohe Leistung, auch in den untersten Stockwerken.
3. Keine Schallbelästigung. LUNOS Ventilatoren laufen leise.
4. Reparatur- und wartungsfrei.
5. Einfachste, schnelle Montage. Leicht zu reinigen.
6. Für Einbauschächte ab 10×10 cm

Fordern Sie bitte unsere Prospekte und Preisunterlagen an. Oder senden Sie uns Ihre Pläne zu: wir unterbreiten Ihnen unverbindlich unsere Angebote.

LUNOS super für Küchenentlüftung
LUNOS junior für Bad/WC Entlüftung

Generalvertretung der
LUNOS-Lüftung
Benno Schöttler KG Berlin
Anson AG Abt. A
Alfred-Escher-Str. 5
8002 Zürich Tel. 051/366131



LUNOS



RS
machen aus



In diesen Möbelgeschäften der deutschen Schweiz finden Sie rs Elementschränke und zwar mit 3 Jahren Garantie
Ammann und Co.

Alfred-Escher-Strasse 25, Zürich
 Arpagaus AG, Tödistrasse 5, Zürich
 Bächli und Co.,
 Schaffhauserstrasse 290, Zürich
 Bühler Willi, Militärstrasse 90, Zürich
 Fierz Manfred, Rigiplatz 1, Zürich
 Guntern Beat, Manessestrasse 96, Zürich
 Hummel-Möbel,
 Stauffacherstrasse 25, Zürich
 R. Krummenacher und Sohn,
 Mürtschenstrasse 27, Zürich
 Küpfer Ernst,
 Kirchenackerweg 24, Zürich
 Leutenegger, Letziggraben 241, Zürich
 Gebr. Marmet,
 Zähringerstrasse 41, Zürich
 Meier Möbel, Pfalzgasse 2, Zürich
 Meyer A., Rousseaustrasse 10, Zürich
 Betten-Minder, Brunngasse 6, Zürich
 Monhart Therese,
 Manessestrasse 66, Zürich
 Müller-Beck Nachf. F. Weingand,
 Zweierstrasse 45, Zürich
 Müller AG, Claridenhof, Zürich
 Müller Reinhold,
 Uetlibergstrasse 109, Zürich
 Rychener und Riedlinger,
 Grüngasse 10, Zürich
 Schubiger und Co.,
 Zähringerstrasse 45, Zürich
 Schwarz E., Stauffacherstrasse 16, Zürich
 Speidel W., Neumarkt, Zürich
 Steiner, Hagenholzstrasse 60, Zürich
 Vögeli Söhne, Haldenstrasse 145, Zürich
 Wohnkultur,
 Gottfried-Keller-Strasse 7, Zürich
 Burkhardt und Furrer, Bassersdorf ZH
 Engeli Hans,
 Zürichstrasse 131, Winterthur ZH
 Fritschi Möbel,
 Obergasse 2a, Winterthur ZH
 Krämer Fridolin,
 Bankstrasse 20, Winterthur ZH
 Meili AG,
 Talackerstrasse 105, Winterthur ZH
 Scherrer-Wick,
 Zeughausstrasse, Winterthur ZH
 Freba-Möbel, Weisslingen ZH
 Meier Heinrich, Neerach ZH
 Möbelzentrum des Handwerkes,
 Schwerzenbach ZH
 Neugel Willi, Oberrieden ZH
 Ott A., Feuerthalen ZH
 Müller, Künsnacht ZH
 Roth Rolf, Oberengstringen ZH
 Störchli Kurt, Pfäffikon ZH
 Widmer, Wald ZH
 Richard, Biel BE
 Anliker AG, Langenthal BE
 Aebi und Co., Huttwil BE
 Bolliger AG, Zofingen BE
 Brechbühl Söhne, Nidau BE
 Brügger Gebr., Spiez BE

Fahrni-Weinmann, Thun BE
 Gebr. Furrer, Stalden BE
 Geiser J. P., Tramelan BE
 Gerber SA, Biel BE
 Schönmann, Niederbipp BE
 Gebr. Sommer, Wasen i. E. BE
 Gschwend AG, Thun BE
 Hunziker Möbel, Zollikofen BE
 Huber Klaus, Aarberg BE
 Gebr. Imhof, Laufen BE
 Ingold H., Büren a. A. BE
 Joerns AG, Wasserwerkstrasse 35, Bern
 Kohler Franz, Ostermundigen BE
 Liechti Kurt, Alchenfrüh BE
 Gebr. Lüdi, Thun BE
 Mari-Schwab, Puntrut BE
 Siegenthaler Christian, Sumiswald BE
 Sproll AG, Casinoplatz 9, Bern
 Schwaller, Worb BE
 Bohler-Röthlin AG, Luzern
 Buchwalder-Linder AG,
 Mühlenplatz 2, Luzern
 Meier & Co., AG, Sursee LU
 Meyer Ludwig, Reiden LU
 Müller-Meli, Baselstrasse 12, Luzern
 Überschlag-Biser, Luzern
 Ulrich AG, Sursee LU
 Räber, Hitzkirch LU
 Zehnder-Lordelli, Bundesplatz, Luzern
 Schaller, Geunsee LU
 Mentz Josef, Solothurn
 Schibli, Trimbach SO
 Herzig AG, Zuchwil SO
 Lang & Co., Olten SO
 Zürcher-Urben, Gerlafingen SO
 Ré-Bé-Möbel, Rheinfelden BL
 Toni Müller, Wohnpavillon, Muttenz BL
 Grob AG, Klybeckstrasse 20, Basel
 Heckendorn & Co.,
 Mittlere Strasse 5, Basel
 Alfred Maerki AG,
 Aeschenvorstadt 21, Basel
 Möbel-Confort, Lothringerstrasse 23, Basel
 Trachtner-Möbel, Basel
 Ferrari Möbel, Rapperswil SG
 Knobel Möbel, Rapperswil SG
 Lukas AG, Flums SG
 Müller & Co., Schützengasse 7, St. Gallen
 Widmer-Möbel, Schibenertor, St. Gallen
 Jud-Möbel, Wattwil SG
 Studach Carl, Spisergasse 19, St. Gallen
 Ueberschlag AG, St. Gallen
 BWZ Josef Suter, Lachen SZ
 Böhner Fritz, Siebnen SZ
 Düggelin Robert, Siebnen SZ
 Fach + Hospenthal, Goldau SZ
 Fäh & Co., Glarus
 Gählinger Otto, Siebnen SZ
 Gertschen's Söhne AG, Brig VS
 Guntlin Clara, Bilten GL
 Huser Franz, Freienbach
 Knöpfli Otto, Schaffhausen
 Schindler, Goldau SZ
 Stocker, Chur GR
 Weingartner, Lachen + Zürich
 Werth Bonaduz GR

Elementschränke in Holz einer langweiligen Wand ein Wohnelement!

Holzgetäfelte Räume haben einen eigenartigen Reiz! Man spürt wie sie atmen. Holz ist eben — im Gegensatz zu allen anderen Materialien — lebendig. Eine Wand aus rs Elementschränken in Holz bringt etwas von dieser Stimmung in Ihre Wohnung. Der Raum wird wärmer. Sie fühlen sich geborgener. Und das lässt Sie sogar vergessen, dass Holz etwas teurer ist (als die übrigen Ausführungen in unserer grossen Auswahl). Auch wenn ausnahmsweise eine Türe offensteht.

Möbelfabrik Rüttimann AG, 8854 Siebnen

RÜTSCHI PUMPEN

Sicherheit ist meistens teuer. Hier nicht!

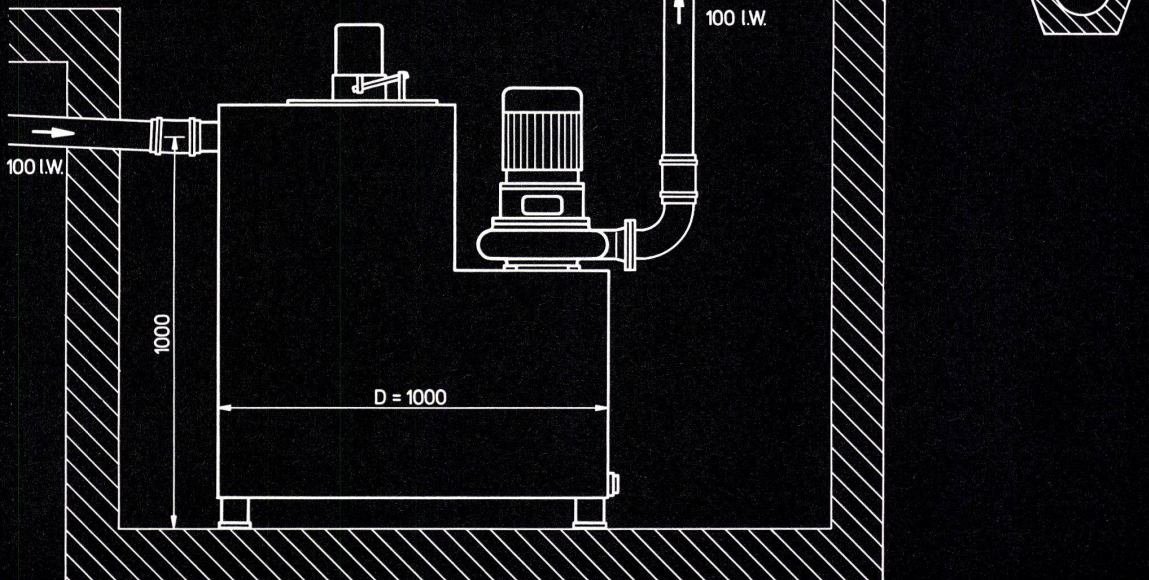
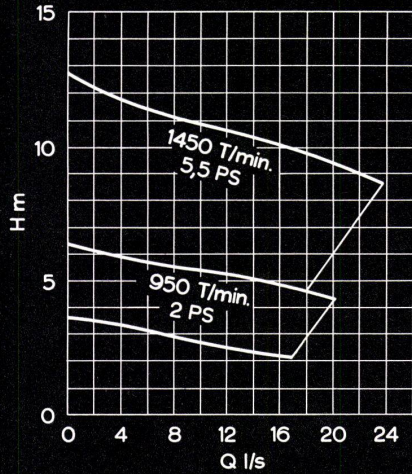

XXX

Automatische Fäkalienhebeanlage

Grösste Sicherheit ist das Hauptmerkmal unserer automatischen Fäkalien- und Abwasserhebeanlage.

Nach DIN 1986 müssen fäkalienhaltige Abwässer innerhalb von Gebäuden in geruchdichten Stahlbehältern gesammelt werden. Dies ist schon erforderlich, wenn Toiletten vorhanden sind, deren Ober-

kante weniger als 25 cm über der Rückstauenebene liegen.

Die neue Fäkalienhebeanlage fördert die Abwässer vollautomatisch mit unserer bewährten Fäkalienpumpe FSP 8-200 in die Kanalisation. Pumpe und Motor liegen gut zugänglich im Trockenem. Die eher unappetitliche Kontrolle einer eingetauchten Pumpe fällt weg. Der gasdichte Stahlbehälter mit mehrfachem Schutzanstrich unterbindet Geruchsbelästigungen.

Der Architekt braucht sich nicht mehr den Kopf zu zerbrechen über die Ausführung

von Fäkaliengruben und deren Abdichtung. Am fertigen Behälter mit Pumpe sind lediglich Zuleitung und Wegleitung anzuschliessen. Sie sehen, einfacher geht's wohl kaum mehr. Und zu einem vernünftigen Preis!

K. Rüttschi AG, Pumpenbau
5200 Brugg, Telefon 056/41 04 55

RÜTSCHI PUMPEN



**Dachpappen
Dach- und Dichtungsbahnen
Kunststoff-Folien
Spenglerei-Halbfabrikate
Isoliermaterialien**

Als Lieferant sämtlicher bei Flachdach-Isolationen und plastischen Abdichtungen zum Einsatz gelangenden Materialien sind wir mit einem umfassenden Verkaufsprogramm ausgerüstet. Wir stehen Ihnen zur Beratung über Einsatz und Anwendungsbereiche unserer Produkte für plastische Bedachungen und Abdichtungen gerne zur Verfügung. – Rufen Sie uns an!

Tel. 062 21 06 41 Verbia AG 4600 Olten

VERBIA

Aktueller Punkt: Schallisolierwände

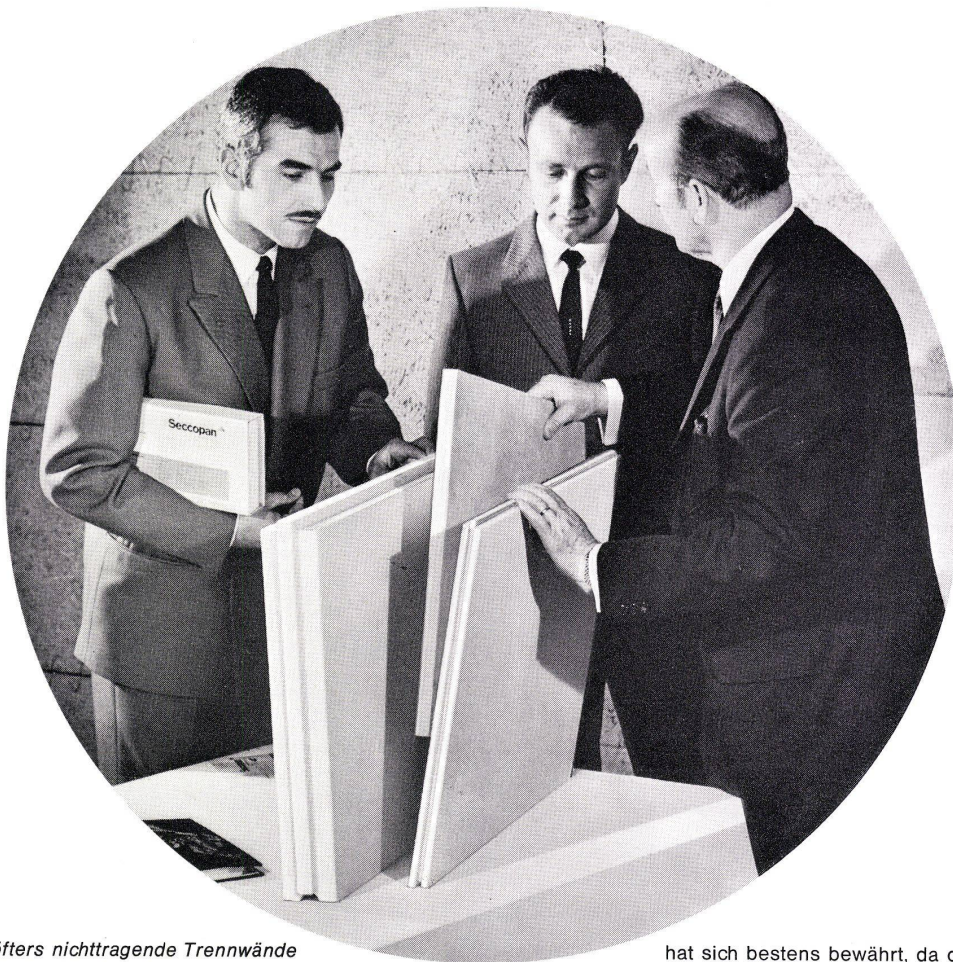

«Ich erstelle öfters nichttragende Trennwände mit Albalplatten in Geschäftshäusern. Da einzelne Räume als Direktionsbüros, Konferenzzimmer usw. vorgesehen sind, müssen die Wände besonders schallisoliert ausgebildet werden. Oftmals erfahre ich erst nach der Vermietung, um welche Räume es sich handelt. Wie gehe ich hier am zweckmässigsten vor?»

Da hier die Anpassungsfähigkeit ausschlaggebend ist, empfiehlt es sich, die ALBA-Platten zunächst als einschalige Wände stellen zu lassen. Hernach können die speziellen Räume mit einer druckfesten Mineralwolleplatte ausgekleidet und darauf SECCOPAN-Platten angeblendet werden. Dieses Vorgehen

Seccopan

Trockenbauplatte aus Gips

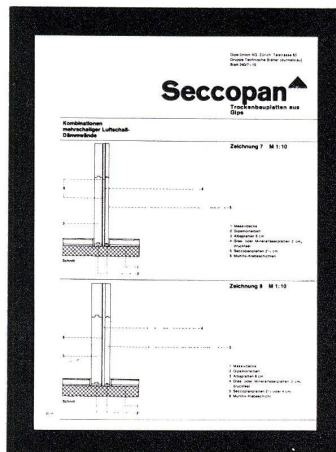

hat sich bestens bewährt, da durch entsprechende Wahl der Plattenstärken die Schallisolation individuell den baulichen und örtlichen Erfordernissen angepasst werden kann. Die Vorteile sind zwingend: sauberer und rascher Aufbau (Trockenmontage), kein Putz, sofort bereit für Tapete, Abrieb, usw. Womit Verzögerungen trotz Dispositionen im letzten Moment vermieden werden!

Für die Planung stellen wir Ihnen gerne ausführliche Unterlagen mit Beispielen zur Verfügung.

GIPS-UNION AG, 8021 Zürich
Talstr. 83, Tel. (051) 23 37 60

Seccopor

Isolierplatte (Gips + Polystyrol)



**Hier beginnt
unsere erste Garantie.**

Hier unsere zweite!



SEM-Signete finden Sie auf Schweizer Qualitätsmöbeln – mit 3 Jahren Garantie.

Haben Sie schon einmal in einem Möbelfachgeschäft an einen Wald gedacht? Oder an Bäume?

Oder im Wald an Möbel?

Wenn aber wir im Wald sind, denken wir nur an Möbel. Und vor allem an Sie. Denn hier beginnt unsere erste Garantie. Mitten im Wald, bei jedem einzelnen Baum. Denn wir lesen garantiert nur diejenigen aus, die unsere Garantie gewährleisten: die besten Bäume aus der Mitte des Waldes, gradgewachsene, stämmige und gesunde.

Und dann aus dem fachmännisch behandelten und jahrelang gelagerten

Holz entsteht Ihr Möbel. Hier beginnt unsere zweite Garantie, für Sie. Die meisterhafte, fachliche Verarbeitung.

Achten Sie deshalb bei Ihrem nächsten Möbelkauf im Möbelfachgeschäft auf das SEM-Signet. Dann haben Sie erstklassig gewählt.

Sie haben unsere Garantie – 3 Jahre lang.



Rahmenlösung

Ein Fensterrahmen aus Hostalit Z ist der beste Rahmen für gute Aussichten. Mit seinen vielen Vorzügen – frost- und rostbeständig, immun gegen Hitze und Kälte, durchgefärbt, wasserabstossend, total wartungsfrei – fällt ein Fensterrahmen aus Hostalit Z direkt aus dem Rahmen.

Wenn Sie mehr über Hostalit Z wissen wollen, schreiben Sie uns: Plüss-Stauer AG, Abteilung Kunststoffe, 4665 Oftringen, Tel. 062/412424. Vertretung der Farbwerke Hoechst AG, Frankfurt a/Main

Hostalit Z

***Hostalit Z – ein Kunststoff von Hoechst**

Addo hat die General- vertretung der Forster- Textverarbeitungsanlagen übernommen

und wird dadurch noch
leistungsfähiger in der Datenerfassung.

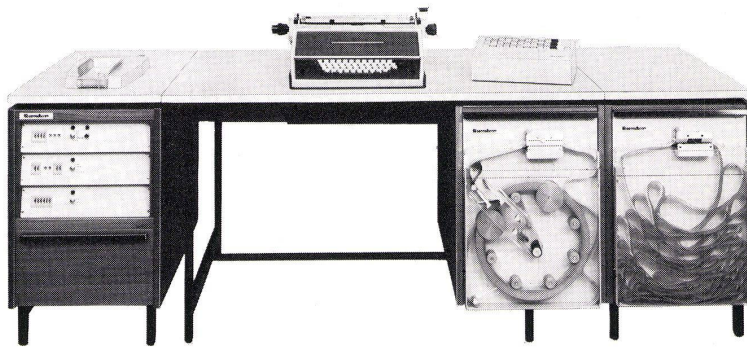

Addo-Forster 2500 – ein Korrespondenz- und Organisations-Automat für integrierte Arbeitsabläufe ab Lochstreifen, Lochstreifen-Karten und Lochkarten. Eine logische Konzeption in der Datentechnik.

Die Einsatzgebiete dieses Systems sind praktisch unbegrenzt: vom Schreiben individueller Werbebriefe, samt Adresse, Datum und Anrede, bis zur voll programmierbaren Organisationsarbeit, beispielsweise in der Auftragsabwicklung, im Offertwesen, in der Arbeitsvorbereitung, zur Werkzeugmaschinen-Steuerung. Alles geht automatisch: Lesen, Schreiben, Lochen, Selektieren, Steuern. Mit dem Coupon erhalten Sie von uns Detail-Informationen. Selbstverständlich von der Textverarbeitungsanlage bearbeitet. So einfach ist das.



8050 Zürich Binzmühlestrasse 94 Tel. 051 46 59 60
3007 Bern Eigerplatz 2 Tel. 031 46 13 22
1000 Lausanne Chemin de Mornex 38 Tel. 021 22 96 55
6500 Bellinzona V. S. Franscini 35 Tel. 092 5 70 78

ADDO
Forster

<input type="checkbox"/> <input type="checkbox"/> <input type="checkbox"/> <input type="checkbox"/> <input type="checkbox"/>						
6	5	4	3	2	1	A
o	o			o	oder	
36	35	34	33	32	31	B

maschinenlesbare Diktatanweisung

Coupon

Einsenden an:
Addo AG, 8050 Zürich
Binzmühlestrasse 94
Mehr Informationen erwarten wir direkt von
der Textverarbeitungsanlage beantwortet.
Name, Adresse, Ort.

EW



K 69

PAVATEX

gehört «zum guten Ton»

Noch vor 20 Jahren herrschte manchenorts die irrtümliche Auffassung, PAVATEX sei ein Ersatzprodukt und deshalb nicht salonfähig. Heute weiss jeder Architekt, jeder Fachmann für Innenausbau und jeder Spezialist für Ton- und Akustikfragen, dass PAVATEX zum guten Ton gehört.

PAVATEX-Akustik-Platten schaffen beste akustische Verhältnisse durch Verkürzung des Nachhalls. Sie sorgen für ein ausgeglichenes Tonklima in Konzert- und Theatersälen, Kinos, Radio- und Tonstudios. Überall dort, wo es darum geht, Lärm zu dämmen, wie in Fabriken und Büros, ist PAVATEX richtig. Darum gehört PAVATEX «zum guten Ton», weil es den Ton und den Lärm beherrscht!

PAVATEX, hergestellt in den Werken Cham und Fribourg, ist ein erstklassiger Werkstoff unserer Zeit.

© eingetragene Schutzmarke

pavatex

Pavatex AG
Jenatschstr. 4
8027 Zürich
Tel. 051 23 76 76