

Zeitschrift: Bauen + Wohnen = Construction + habitation = Building + home : internationale Zeitschrift

Herausgeber: Bauen + Wohnen

Band: 22 (1968)

Heft: 1: Bürobauten : Planung und Realisation = Bâtiments administratifs : planifications et réalisations = Office buildings : planning and realization

Werbung

Nutzungsbedingungen

Die ETH-Bibliothek ist die Anbieterin der digitalisierten Zeitschriften auf E-Periodica. Sie besitzt keine Urheberrechte an den Zeitschriften und ist nicht verantwortlich für deren Inhalte. Die Rechte liegen in der Regel bei den Herausgebern beziehungsweise den externen Rechteinhabern. Das Veröffentlichen von Bildern in Print- und Online-Publikationen sowie auf Social Media-Kanälen oder Webseiten ist nur mit vorheriger Genehmigung der Rechteinhaber erlaubt. [Mehr erfahren](#)

Conditions d'utilisation

L'ETH Library est le fournisseur des revues numérisées. Elle ne détient aucun droit d'auteur sur les revues et n'est pas responsable de leur contenu. En règle générale, les droits sont détenus par les éditeurs ou les détenteurs de droits externes. La reproduction d'images dans des publications imprimées ou en ligne ainsi que sur des canaux de médias sociaux ou des sites web n'est autorisée qu'avec l'accord préalable des détenteurs des droits. [En savoir plus](#)

Terms of use

The ETH Library is the provider of the digitised journals. It does not own any copyrights to the journals and is not responsible for their content. The rights usually lie with the publishers or the external rights holders. Publishing images in print and online publications, as well as on social media channels or websites, is only permitted with the prior consent of the rights holders. [Find out more](#)

Download PDF: 04.04.2026

ETH-Bibliothek Zürich, E-Periodica, <https://www.e-periodica.ch>



Bürohaus Alusuisse in Zürich-Altstetten

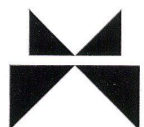

Metallbau
HZ Konstruktionen
Profilpresswerk

hädrich & co

8047 Zürich Freilagerstrasse 29 Telefon 051/521252



**Wir bauen nicht nur
Mirage-
Triebwerke,**

sondern auch Ihre Heizungs- oder Klimaanlage.

Hier wie dort erfüllen wir Höchstansprüche in bezug auf Qualität, Präzision und Zuverlässigkeit. Sulzer ist auch Ihr Partner. Immer, wenn es um Wärme, Kälte, Luft und Klima geht.

Sulzer-Filialen und -Zweigbüros gibt es in der ganzen Schweiz.

Gebrüder Sulzer, Aktiengesellschaft
8401 Winterthur

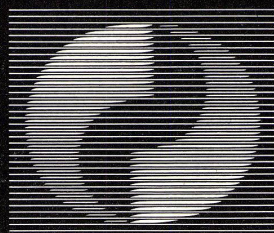

Abt. Heizungs- und Klimatechnik
Telephon 052/81 41 33

SULZER

Feller- Lichtregler

Helligkeit
nach Wunsch

für Glühlampen 40 bis 440 Watt

an Stelle eines gewöhnlichen Schalters einbaubar
mit SEV-Sicherheitszeichen 
radioentstört

Adolf Feller AG CH-8810 Horgen

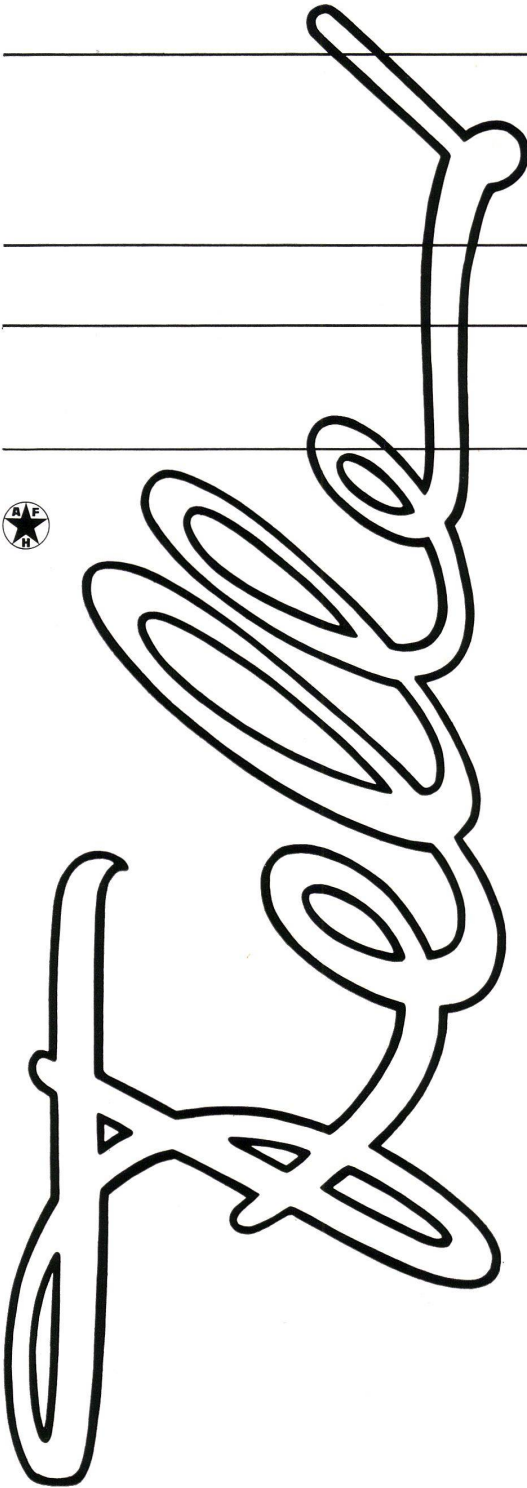

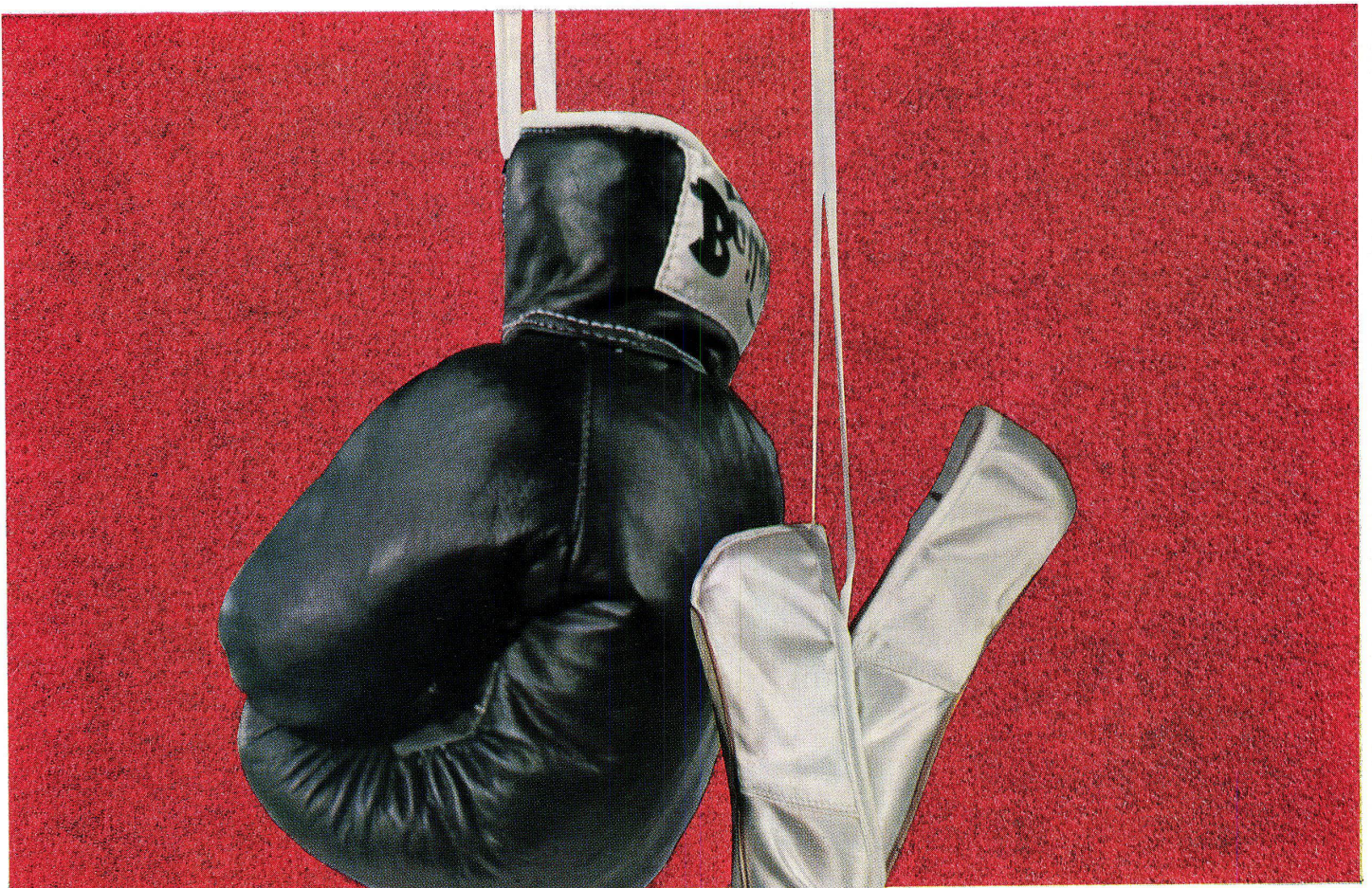

Das alles

bietet Ihnen der vollsynthetische Teppichboden *Syntolan*:

Elegant, strapazierfest und extrem pflegeleicht. Das ideale Make-up für jeden Raum!
Neu und schon tausendfach bewährt.

Wählen Sie *Syntolan*, selbst für grösste Objekte. Die Testergebnisse verschiedener europäischer Prüfungsinstitute und internationale Referenzen überzeugen!

Syntolan ist:

*fleckenunempfindlich,
wasserunempfindlich,
(kann sogar auf baufeuchte
Böden verlegt werden),
schallschluckend,
abriebfest,
chemikalienfest,
motten- und käfersicher,
warm,
luftdurchlässig,
hygienisch,
permanent antistatisch*

Bitte verlangen Sie bemusterte Dokumentation. Dieser Wundert Teppich – ein Schweizer Qualitätserzeugnis – wird auch Ihre Erwartungen übertreffen.

Ein internationaler Erfolg!

Fabromont AG

Fabrik textiler Bodenbeläge
3185 Schmitten/Freiburg
Telefon 037/3615 55
Telex 36162

Syntolan
Syntolan-Quick-Step
Syntolan-
u. Fabrolan-Flortac
Fabrolan
Fabronyl
Fabromoll

sind die erfolgreichen Produkte der Fabromont AG 3185 Schmitten FR Schweiz

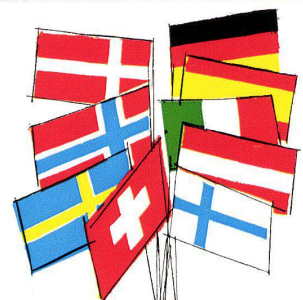

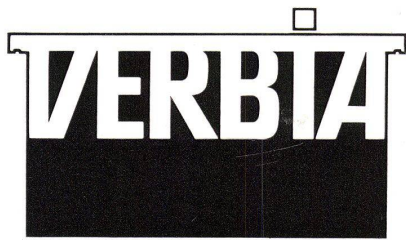

ein Unternehmen im Dienste des Architekten



Flachdach-, Feuchtigkeits- und Grundwasserisolierungen
sind Vertrauenssache.

Architekten, Bauplaner und Unternehmer wissen dies.

Wir verfügen bezüglich Einsatz und Wahl geeigneter
Bedachungs- und Abdichtungsmaterialien über reiche
Erfahrung und Fachkenntnis.

Unterbreiten Sie uns Ihre Probleme!

VERBIA / VERBIAFOL

Qualitätsprodukte erfüllen höchste Ansprüche

VERBIA

Aktiengesellschaft für plastische
Bedachungs- und Abdichtungsmaterialien
Telefon 062.5 03 44 – Froburgstrasse 15

VERBIA

4600 Olten

Meyer-Müller

liefert ab Lager

Syntolan

Kennen Sie schon Syntolan?

Ja? Dann machen wir es kurz: Das Teppichhaus Meyer-Müller liefert Ihnen Syntolan oder das Schwesterprodukt Fabrolan direkt ab Lager.

Nein? Sie kennen Syntolan noch zu wenig? Dann hier kurz das Wesentliche:

Syntolan ist ein vollsynthetischer Textilbodenbelag. Ein Schweizer Produkt der Fabromont. Als Nadelfilz ist er doppelt genadelt und doppelt chemisch gebunden, wenn Sie das Technische interessiert. Das Außergewöhnliche an diesem Teppichboden: Er ist überaus fleckenunempfindlich. Er kann mit Wasser und sogar Lauge behandelt werden. Auch auf feuchtem Untergrund läßt er sich verlegen – seine synthetischen Fasern sind unverrottbar, zäh und elastisch. Er isoliert Wärme und Schall vortrefflich.

Syntolan gibt es in acht Farben, die auch nach Jahren größter Beanspruchung ihre volle Leuchtkraft behalten. Diese frischen Farben geben diesem Teppichboden sein warmes, wohnliches Aussehen. Er eignet sich dadurch genau so gut für Geschäfte und Büroräumlichkeiten wie für den Wohnraum.

Meyer-Müller konnte diesen Teppichboden bereits in verschiedensten Objekten verlegen und kann Ihnen Syntolan selbst für größte Objekte voll empfehlen. Und übrigens auch das Schwesterprodukt Fabrolan, für normale Beanspruchung, das noch preisgünstiger ist.

Dürfen wir Ihnen unsere Musterkollektion Syntolan oder Fabrolan vorlegen? Oder dürfen wir Sie einmal persönlich eingehend beraten? Bitte senden Sie uns untenstehenden Bon.

Meyer-Müller & Co. AG
Stampfenbachstr. 6 8001 Zürich Tel. 051/34 90 80
Hauptgasse 35 4500 Solothurn Tel. 065/ 2 85 15
Bubenberglplatz 10 3000 Bern Tel. 031/ 22 33 11



BON Bitte ausschneiden und einsenden an:
Teppichhaus Meyer-Müller, Zürich, Bern oder
Solothurn, Engrosabteilung.

Ich interessiere mich für:

Syntolan (mit Preisliste)

Fabrolan

Vertreterbesuch (Zutreffendes ankreuzen)

Genauere Adresse: _____

Was erwarten Sie von einer neuzzeitlichen Klima- und Lüftungsanlage ?

Der erste Zweck einer solchen Anlage ist die Schaffung eines idealen Raumklimas. Dieses individuelle Raumklima entsteht durch Behandlung der Luft in verschiedene Phasen:

**Kühlen
Heizen**

**Befeuchten
Entfeuchten
Filtrieren;**

**Zugfreie
Luft-
verteilung**

**Programmierte
Steuerung**

Wir können auch Ihr Klima- und Lüftungsproblem wirtschaftlich lösen. Als vielseitig erfahrenes und leistungsfähiges Unter-

nehmen der Klima- und Kühl-technik planen, bauen und installieren wir Luftkonditionierungsanlagen für:

**Industrie
Gewerbe**

**Verwaltungs-
und Büro-
gebäude**

**Verkaufs-
räume**

**Spitäler
Hotels
Gaststätten
Theater**

**Aufenthalts-
und Lager-
räume
aller Arten.**



Unterbreiten Sie uns Ihr Problem an einer für Sie unverbindlichen Besprechung.

PAUL SCHALLER AG BERN

Kühl- und Klimaanlagen
Stauffacherstrasse 60 3001 Bern Telefon 031/41 37 33



NEU!

Labor-Nachricht

7

∞

Praktiker sagen: Lentolit lässt sich wie Butter verarbeiten!



Lentolit – ein neuer Spezialgips mit verlängerter Verarbeitungszeit.

Lentolit ist der neue Spezialgips für einlagige Haftputze auf Wände und Decken. Natürliche Zuschlagstoffe verleihen ihm ganz neue Eigenschaften. Dazu gehört die verlängerte Verarbeitungszeit. Was bedeutet dieser Vorteil für Sie? Lentolit lässt sich länger verarbeiten. Lentolit fließt beim Auftragen nicht und behält seine



Haftfestigkeit
auf glattem (vibriertem)
Beton
bis zu 10 kg pro cm²

10kg

Fabriken in Heimberg,

Konsistenz während der ganzen Verarbeitungszeit. Diesen Vorzug schätzen Baufachleute besonders dann, wenn die Auftragsstärke des Putzes individuellen Verhältnissen angepasst werden soll. Dadurch vergrößert sich der Spielraum für die Arbeitsausführung und – Lentolit bleibt Lentolit, ob der Auftrag nun 2 oder 20 Millimeter

oder mehr beträgt. Seine neuen und wertvollen Eigenschaften bleiben davon unberührt. Unsere Vertreter geben Ihnen gerne nähere Auskünfte. Bauinteressenten senden wir auf Anfrage unverbindlich die zusammengefasste Inseratenserie. GIPS-UNION AG Talstrasse 83 8021 Zürich



Bex, Ennetmoos, Felsenau, Granges, Kienberg, Läuelfingen, Leissigen, Rüthi.

Griesser geht mit der modernen Architektur

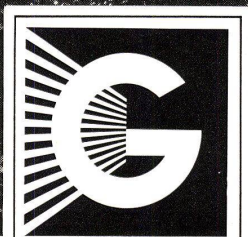

GRIESSER

GRIESSER AG,
8355 AADORF

FILIALEN IN:
BASEL, BERN, GENÈVE,
LA CHAUX-DE-FONDS,
LAUSANNE, LUGANO,
LÜZERN, OBERWIL/BL,
ST. GALLEN,
VENTHONNE/VS,
ZÜRICH

Solomatic® Roll-Lamellenstoren entsprechen höchsten Anforderungen und eignen sich deshalb besonders für Hochhäuser. Ihre solide Konstruktion hält dem erhöhten Winddruck stand und auch grosse Storen sind noch leicht zu bedienen.

Widerstandsfähig und geräuscharm bei Wind und Wetter – durch einen Griff licht- und wärmeregulierend bei Sonneneinstrahlung – bilden sie den idealen Fensterverschluss für moderne Bauten. Denn Griesser geht mit der Zeit.

Büro-Hochhaus Sulzer, Winterthur, 1408 Roll-Lamellenstoren Solomatic

ISOTHERMISCHES KAMINROHR

hergestellt aus Ziegelschrot, eignen sich für rasche, zuverlässige Raumlüftung und Abgaskamine. Die Leitungen sind keiner Korrosion unterworfen, saugen sofort jede Kondenswasserbildung auf und dröhnen nicht.

Luftabzug und Frischluftzufuhr in einem Kanal, oder im Verbund. Einfach zu montieren gemäss den Vorschriften der kantonalen und städtischen Baupolizei. 50-jährige Erfahrungen bürgen für beste Qualität.

Kamin-Werk Allschwil/BL

Telefon 061/387775

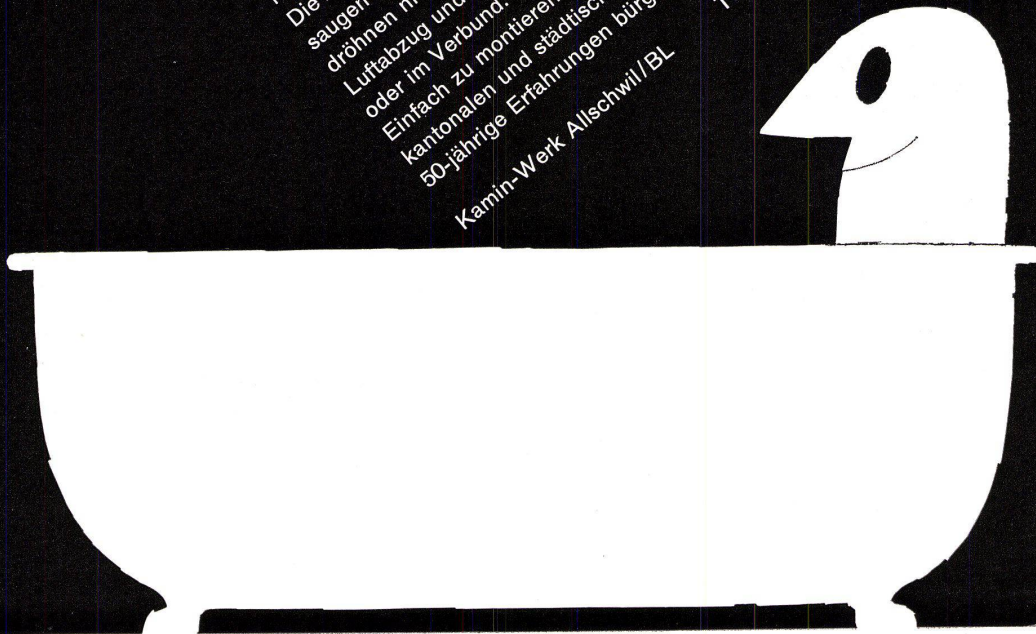



«Facit Ekonom»

**was diese
neue Möbelreihe
bietet, sagt
schon ihr Name!**

Es ist eine wirtschaftliche Möbelreihe. Wirtschaftlich vor allem punkto Anschaffungskosten (lassen Sie sich überraschen!).

Wirtschaftlich aber auch punkto Raumausnutzung und Qualität! Die neue Facit Ekonom-Möbelreihe ist so flexibel, dass sich alle Büromöblierungsprobleme optimal lösen lassen.

Facit Ekonom wird aus edlem Eichenholz oder ansprechendem Teak hergestellt. Eine spezielle Oberflächenbehandlung (Intact) sorgt dafür, dass die

Möbel ihr schönes Aussehen während langer Jahre bewahren.

* * *

Unsere Facit Ekonom-Dokumentation orientiert Sie über die verschiedenen Möbeltypen und die Preise. Verlangen Sie sie — unverbindlich



Facit-Vertrieb AG, Abt. Büromöbel
St. Annagasse 18 / Ecke Steinmühleplatz
8001 Zürich, Tel. 051/27 58 14
Filiaien in Basel, Bern,
Genf, Lausanne und St. Gallen

Welche Vorteile kann Ihnen Aluminium bieten?

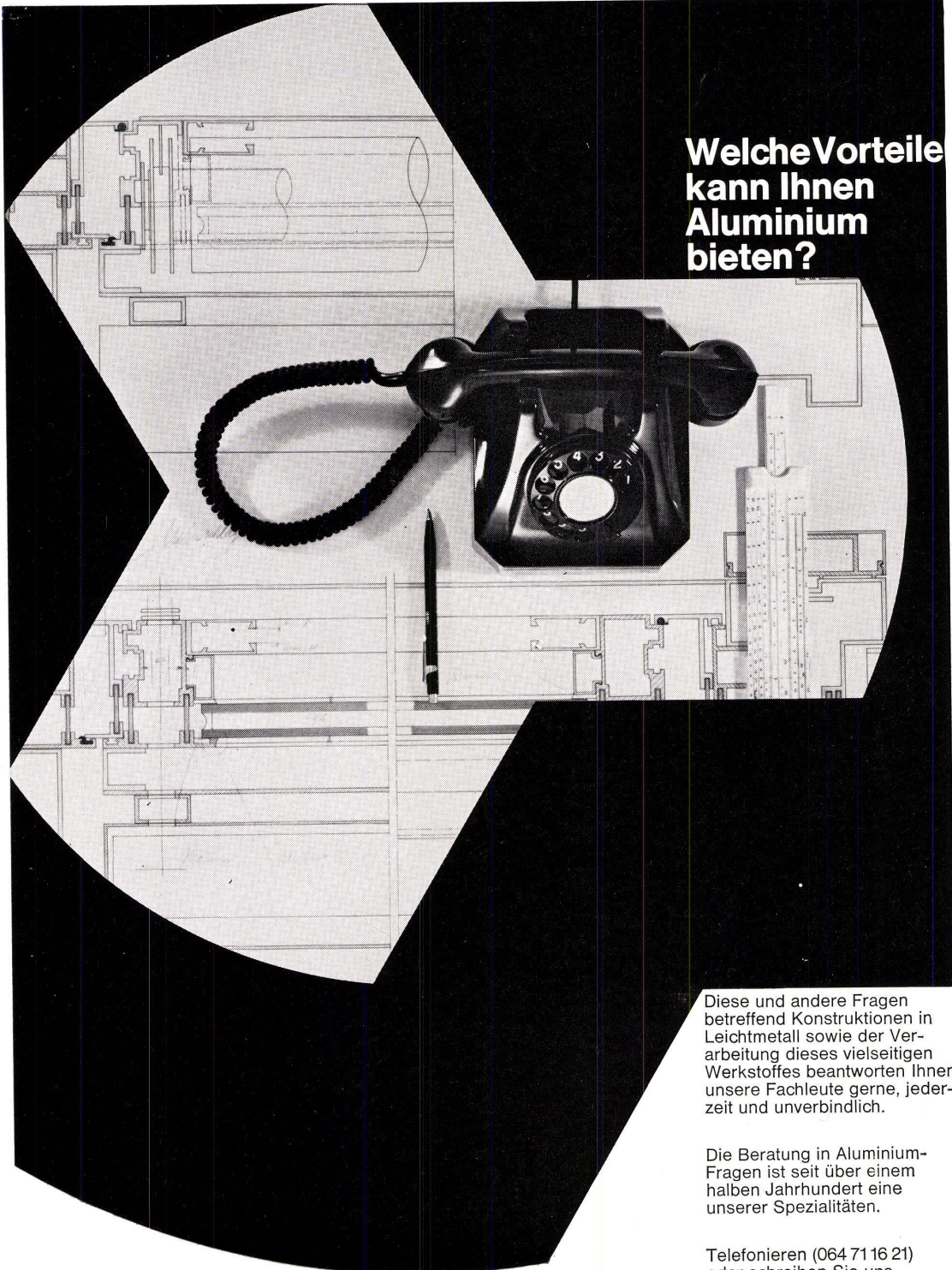

Diese und andere Fragen betreffend Konstruktionen in Leichtmetall sowie der Verarbeitung dieses vielseitigen Werkstoffes beantworten Ihnen unsere Fachleute gerne, jederzeit und unverbindlich.

Die Beratung in Aluminium-Fragen ist seit über einem halben Jahrhundert eine unserer Spezialitäten.

Telefonieren (064 71 16 21)
oder schreiben Sie uns.

**ALUMINIUM
AG
MENZIKEN**



Wenn Sie auf Nummer «Sicher»
gehen wollen:
XAMAX liefert Kleinverteiler
in 6 verschiedenen Grössen!

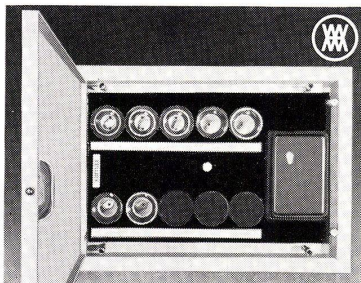

Für jeden Wohnungstyp der passende Kleinverteiler! Unauffällig, in der Mauer versenkt. Im Treppenhaus, im Korridor oder in der Wohndiele. Man sieht ihn kaum!
XAMAX HTT Kleinverteiler haben eine sinnvolle Verstellvorrichtung für den putzbündigen Einbau des Türrahmens. Sie können bereits im Rohbau in Betrieb gesetzt werden, also lange bevor die sauber deckende Tür montiert wird. XAMAX HTT-Kleinverteiler können jeweils den entsprechenden Bedürfnis-

sen der Wohnung angepasst werden. Auch Schalter und Steckdosen finden darin Platz.

Gehen Sie deshalb auf Nummer «Sicher», mit einem HTT-Wohnungs-Kleinverteiler von XAMAX!

xamax

XAMAX AG, 8050 Zürich, Birchstr. 210

Glissa → Aluminium Fenster und Fassaden für moderne Bauten



Verwaltungsgebäude K. Rüttschi AG, Brugg
Vollisolierte Leichtmetallfenster ALSEC mit Isolierverglasung
Carl Froelich, dipl. Arch. SIA und Hannes Froelich,
Architekt, Brugg

Glissa AG Schaffhausen
Telefon 053 592 31



Vorfabrizierte berührungssichere Stromführungssysteme

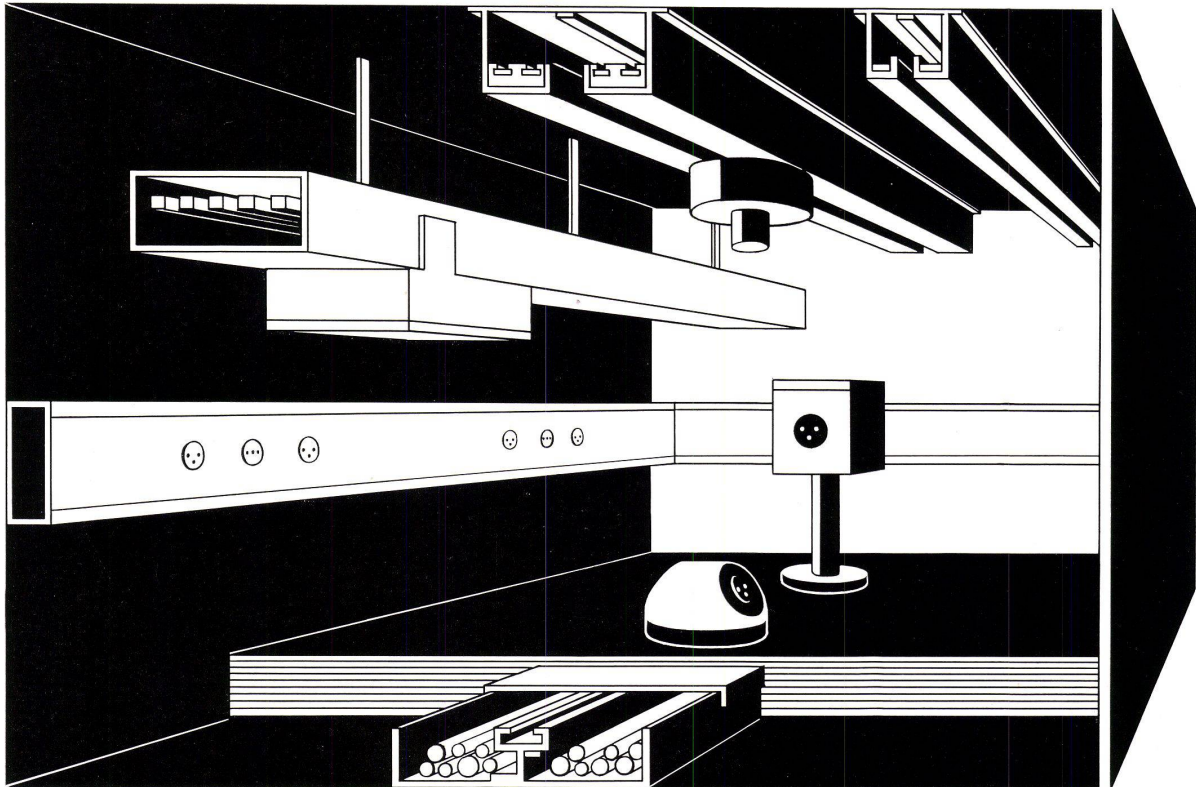

Stromkanäle bis 400 A, 500 V
mit aufsteckbaren Sicherungskasten
für Fabriken und Werkstätten

Steckerschienen
3-pol. 20 A, 250 V
5-pol. 80 A, 380/220 V
mit einsetzbaren Anzapfstücken
für Büreaux, Versuchslokale und
Werkstätten

Brüstungskanäle für
Starkstrom- und Telefonkabel
für Büreaux und Labors

Bodenkanäle für Starkstrom-,
Telephon- und Schwachstromkabel
für Geschäftshäuser
und Fabriken

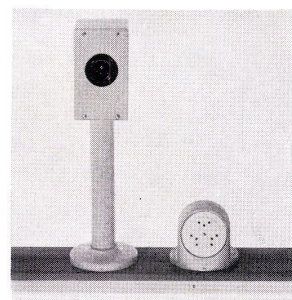
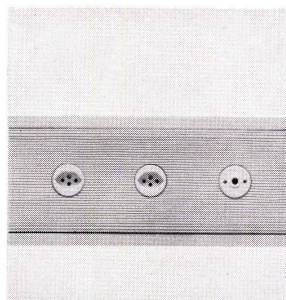
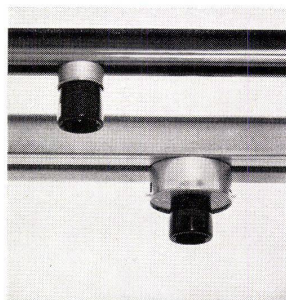
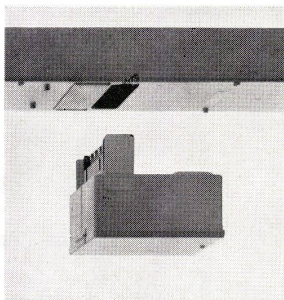

Verlangen Sie bitte eine unverbindliche Beratung durch unsere Reiseingenieure



T+T



OSKAR WOERTZ BASEL

Fabrik elektrotechnischer Artikel, Eulerstrasse 55, 4002 Basel

☎ und aust. Post



Labor-Nachricht

NEU!

Praktiker sagen: Lentolit lässt sich wie Butter verarbeiten!



Wenn Sie bauen – vereinfacht Lentolit Ihre Planung.

Lentolit ist der neue Spezialgips, mit dem sich Innenputze auf Wände und Decken in einem Arbeitsgang ausführen lassen. Das war mit dem gewöhnlichen Gips bis jetzt nicht möglich. Dieses Ziel wurde nun durch die Zugabe von natürlichen und genau dosierten Zuschlagstoffen erreicht.

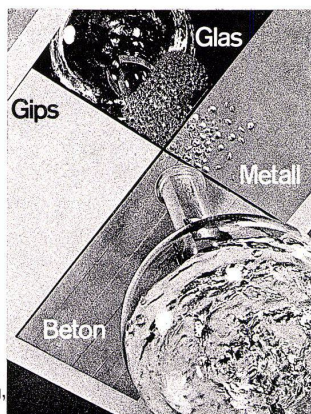

Mit Lentolit erübrigt sich ein vorgängiger Grundputz. Sie müssen deshalb nur noch einen Arbeitsgang einkalkulieren. Das vereinfacht die Planung und verkürzt die Bautermine. Der Arbeitsfortschritt wirkt sich spürbar aus. Unternehmer wissen das besonders zu schätzen. Dazu kommt, dass Lentolit

ganz neue Eigenschaften besitzt und zu einem gesunden Raumklima beiträgt. Denn Lentolit atmet, eine Eigenschaft, wie sie nur Gips eigen ist. Bauinteressenten senden wir gerne und unverbindlich unsere Zusammenfassung der informativen Inseratenserie. GIPS-UNION AG 8021 Zürich

Fabriken in Heimberg,

Bex, Ennetmoos, Felsenau, Granges, Kienberg, Läuelfingen, Leissigen, Rüthi.





POTTERY BY ULLA PROCOPE AND ANNIKKI HOVISAARI OF ARABIA, HELSINKI

**SCANDINAVIAN MODERN is Finnish pottery,
and the art of worldwide airline service**

The Scandinavians excel at applying art in everyday life. Arabia pottery is one example. SAS service is another. For wherever SAS jets fly, to 39 countries on 5 continents, the Scandinavian art of making you comfortable goes. That includes SAS cuisine – continental with added Scandinavian delicacies. The celebrated SAS “extra touch of service”. And the pleasant feeling that comes from flying in the care of veteran Scandinavian pilots. It all adds up to a design for travel that is unusually appealing. Try it soon. (Try SAS cargo service, too. Unusually efficient.)

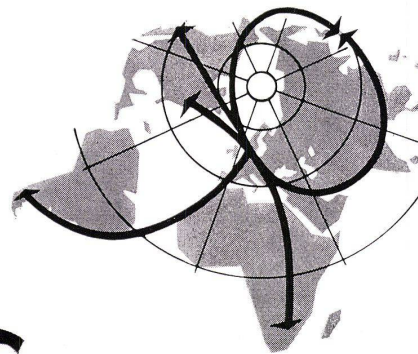

FLY SCANDINAVIAN MODERN – WORLDWIDE



SCANDINAVIAN AIRLINES

Photo by C. A. Peterson on Kodak Ektachrome film

RÜTSCHI PUMPEN



perfecta

Heizungs- Umwälzpumpen

Mehr als drei Millionen «Perfecta»-Umwälzpumpen bringen Jahr für Jahr modernen Heizkomfort in ungezählte Wohnungen und Häuser. «Perfecta»-Pumpen sind nicht nur betriebsicher und wartungsfrei, sie sind auch anerkannt schön und wurden dafür verschiedentlich ausgezeichnet. Wählen Sie für Ihre Heizung die robuste «Perfecta» mit hohem Wirkungsgrad und geringem Stromverbrauch. Mit 20 Ländern, in denen «Perfecta»-Pumpen nach unseren Zeichnungen hergestellt werden, besteht ein laufender Erfahrungsaustausch. Auf diese Weise kommt weltweite Erfahrung auch Ihrer «Perfecta» zugute.



K. Rüttschi AG Pumpenbau Brugg 5200, Telefon 056/41 04 56

**BGT-Holz/Metallfenster als Gestaltungselemente
zeitgemässer Architektur
Geilinger + Co Metallbau 8401 Winterthur
Tel. 052/22 28 21**

Fassadenelemente in BGT - Holz/Metallbauweise / Äussere Leichtmetallverkleidung und Elementzwischenpfosten in Grinacolor (Alusuisse) / Verbundverglasung / Aussen eingebaute Lamellenstoren.

Verwaltungsgebäude AGV/VSM am Kirchenweg, Zürich / Architekten BSA/SIA Haefeli, Moser, Steiger, Zürich.

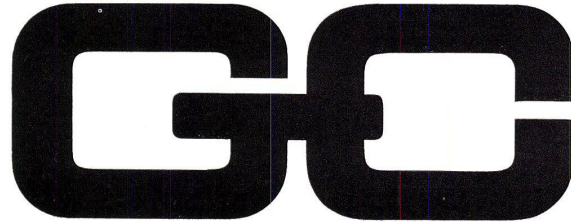

neu
SIBIR ***
NORM Einbau-
Modell
150 Liter

Fr. 325.-

SIBIR löst Ihre Einbau-Probleme mit 5 Einbau-Varianten. In jede Schweizer-NORM-Küche einbaubar.

Modernster heute auf dem Markt erhältlicher Einbau-Apparat seiner Literklasse.

Selbstverständlich:
Echtes *** Tiefkühlfach, vollautomatische Abtauung, Tropfwasser-Verdunstung, Beleuchtung, 2 Gemüseschubladen

5 Jahre Vollgarantie auf die Funktion **aller** Teile.

SIBIR Kühlapparate GmbH, 8952 Schlieren ZH, Telefon 051 98 84 44

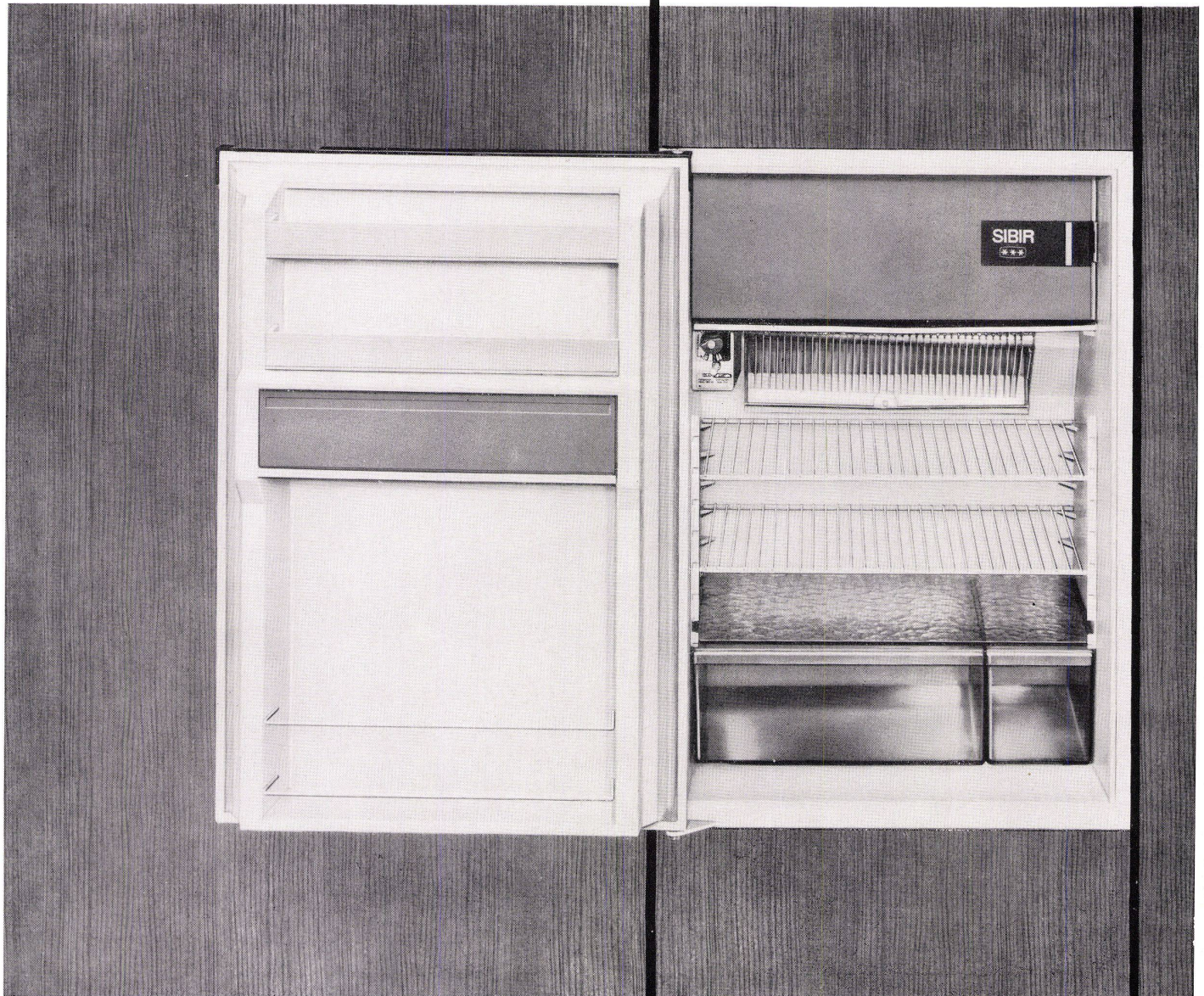

Elementschränke mit vielen zusätzlichen Vorteilen:

**Sie können von rs-Element-
schränken viel erwarten:**

- funktionell richtige Konstruktion – saubere, klare Linien
- Anpassungsfähigkeit an Ihre persönlichen Wünsche und Ihren Wohnstil (in Wohnung, Ferienhaus, Büro), und zwar in bezug auf Aufbau und Material.
- Die Möglichkeit, Montage und Umstellungen jederzeit selbst vorzunehmen.
- Platz in Hülle und Fülle, für alles und jedes, für Kleinkram und Sperrgut.

Ob Wohnung oder Ferienhaus

Überall können Sie rs-Element-schränke einbauen. Die Möglichkeiten reichen vom einfachen Grundelement bis zur unbeschränkt ausbaubaren Kombination, vom Boden bis zur Decke, von Wand zu Wand.

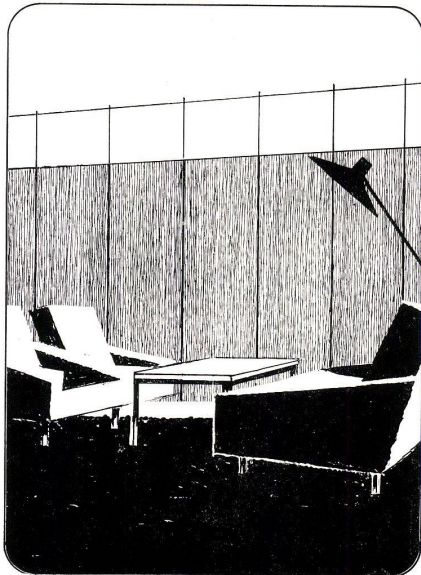

rs-Elementschränke wachsen mit Ihrer Familie und lassen sich in eine kleine oder grosse Wohnung einfügen. Das schätzt man besonders bei einem Wohnungswechsel.

Ideal auch fürs Büro Ordner, Karteien und vieles andere hat endlich genügend Platz, und zwar in einem schönen, modernen Schrank. Mit wenig Raum schaffen Sie eine persönliche Atmosphäre an Ihrem Arbeitsplatz.

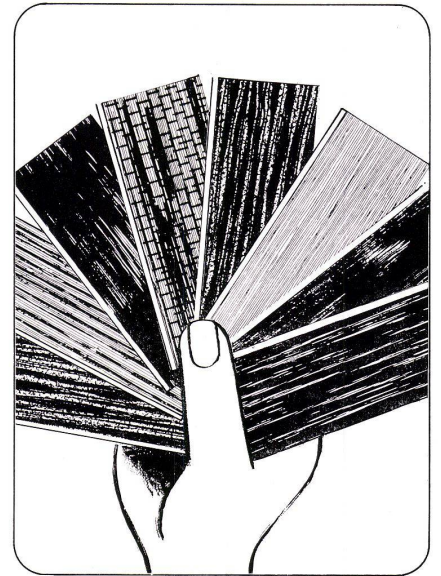

Auserlesene Materialien Was ziehen Sie vor – Holz, Kunststoff oder Stoffbezug? Sie haben die Wahl zwischen auserlesenen edlen Furnierhölzern, verschiedenfarbigen Kunststoffbelägen oder einem modernen Stoffbezug.

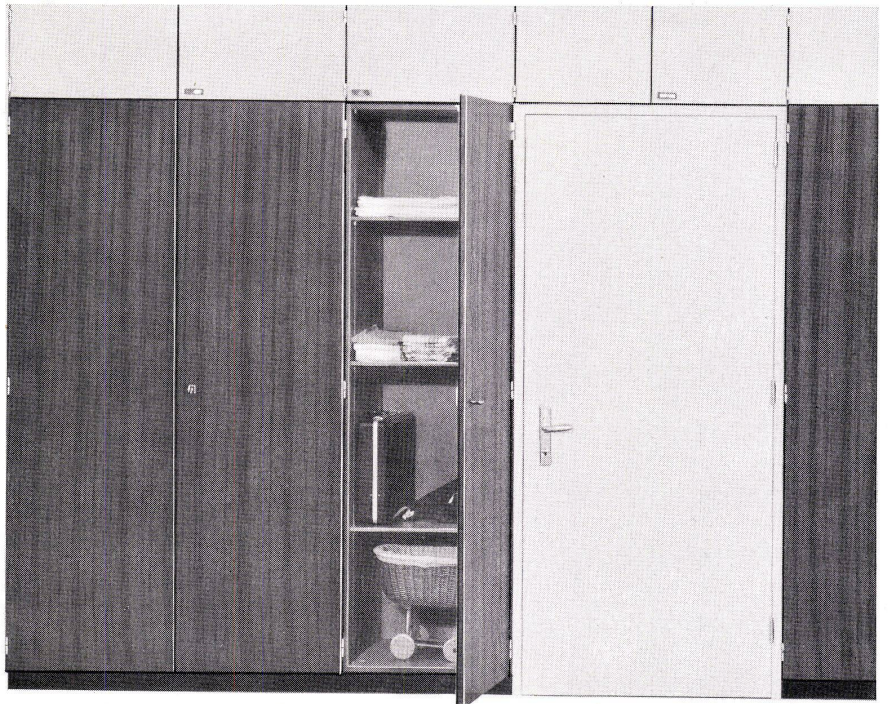

Was wir unter Qualität verstehen

Jedes Teilstück wird in unseren modernen Werkstätten mit grösster Sorgfalt und Präzision hergestellt. Elementschränke sind Qualitätsprodukte, müssen es sein, denn sie sollen zueinander und ineinander passen wie kostbare Mosaiksteine.

Bei uns sind Fachleute am Werk, die mit viel Freude und jahrelanger Erfahrung arbeiten und immer wieder neue, noch bessere Ideen entwickeln. Dank dieser Spezialisten entstanden die formschönen, praktischen und preiswerten rs-Elementschränke.

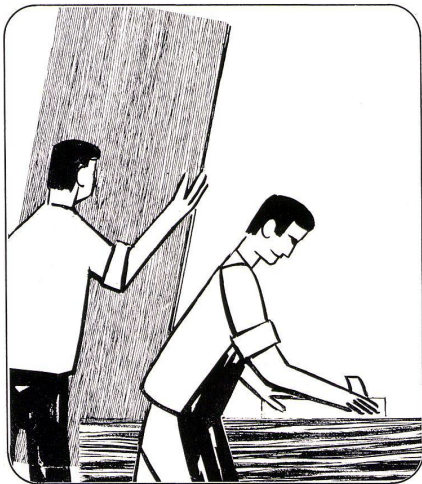

rs-Elementschränke sind Schweizer Qualität im wahrsten Sinne des Wortes.

Durchdachte Konstruktion

Der äussere und innere Aufbau der rs-Elementschränke ist variabel! Je nach Raum eignen sich freistehende Schränke, Einbauschränke, raumtrennende Schränke mit Durchgangstüre. Auch Aufsatzelemente sind vorhanden.

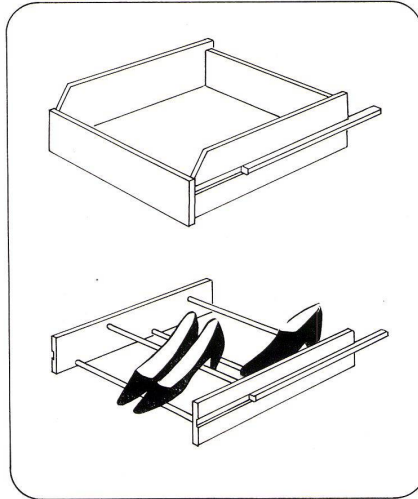

Haben Sie Sorgen mit unebenen Böden?

4 unsichtbar im Sockel eingearbeitete Stellschrauben ermöglichen es, die Schrankhöhe millimetergenau einzustellen.

Schubladen, Tablare, Trennwände, Tablare mit Geräteklammern für Putzabteil, Schuhrost usw. können nach

Bedarf eingebaut werden. Die Schubladen gleiten auf geschliffenen, präzise eingepassten Buchenschienen völlig geräuschlos!

rs-Elementschränke können von Ihnen selbst oder vom Möbelhändler aufgestellt werden. Sie können alle Elemente selbst zusammenbauen. Der Aufbau ist sehr einfach und logisch. Selbstverständlich erhalten Sie die genaue Montageanleitung mit allem Zubehör. Auf Wunsch ist Ihnen Ihr Möbelhändler gerne behilflich.

Möchten Sie Ihre Wohnung umgestalten? Ziehen Sie in eine andere Wohnung, in andere Räume? Mit wenigen Handgriffen ist die notwendige Arbeit getan.

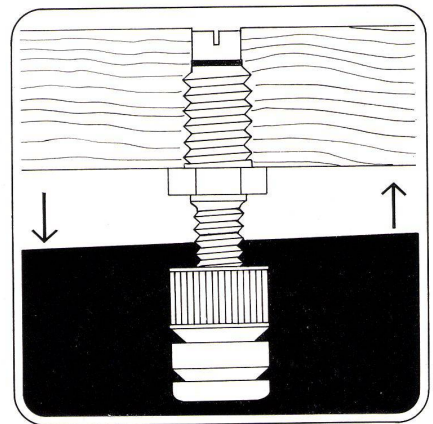

Für alle Einrichtungsprobleme findet Ihr Möbelhändler die richtige Kombination von rs-Elementschränken, die Ihrem Geschmack und den Platzmöglichkeiten entspricht.

Verlangen Sie unverbindlich Unterlagen. Wir werden Ihnen gerne die Bezugsquellen bekanntgeben!

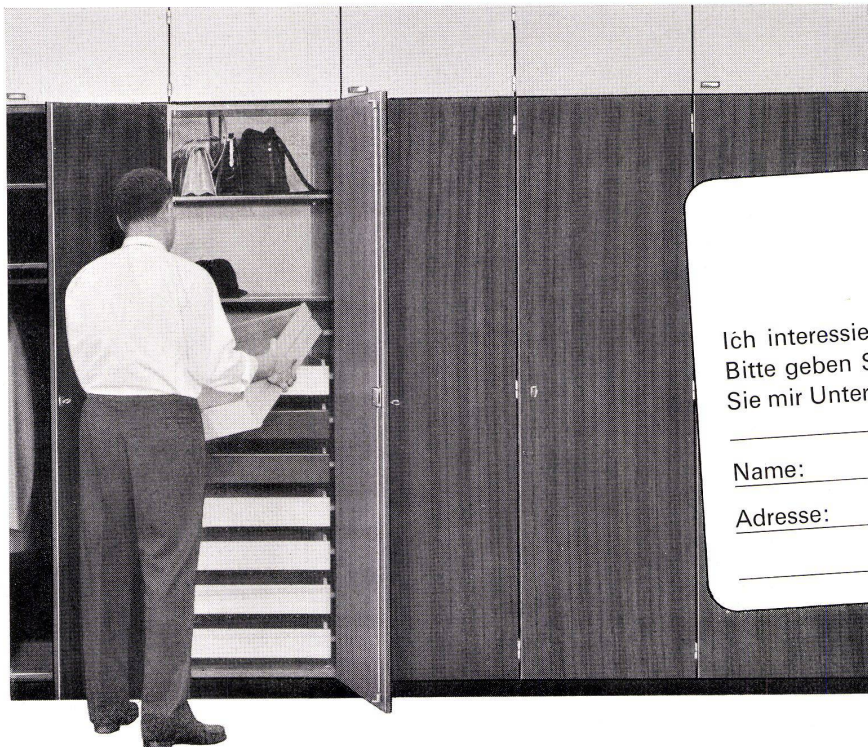

BON

B+W 1

Ich interessiere mich für Ihre rs-Elementschränke. Bitte geben Sie mir Bezugsquellen an und senden Sie mir Unterlagen:

Name: _____

Adresse: _____

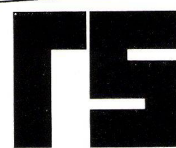

Elementschränke
Rüttimann AG
Möbelfabrik
8854 Siebnen
Tel. 055 74931



WAPRO-EINFACH

CE

heissen die vorgefertigten Elemente aus den qualitativ hochstehenden Laufen Wandplatten.
Die massgenauen Platten gewährleisten einen genauen Fugenabstand.
Mit WAPRO-EINFACH arbeitet jeder Plattenleger rationell und erreicht eine tadellose Verlegequalität.
Verlangen Sie unsere Dokumentation über Ihr Plattenfachgeschäft.

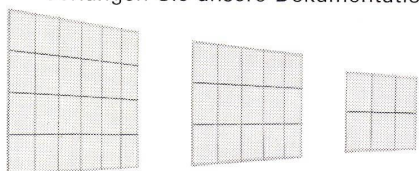

Laufen



AG für Keramische Industrie Laufen, 4242 Laufen/Schweiz.

**Wohl
wie ein Fisch
im Wasser
mit der
ZENT FRENGER
Deckenstrahlungsheizung**

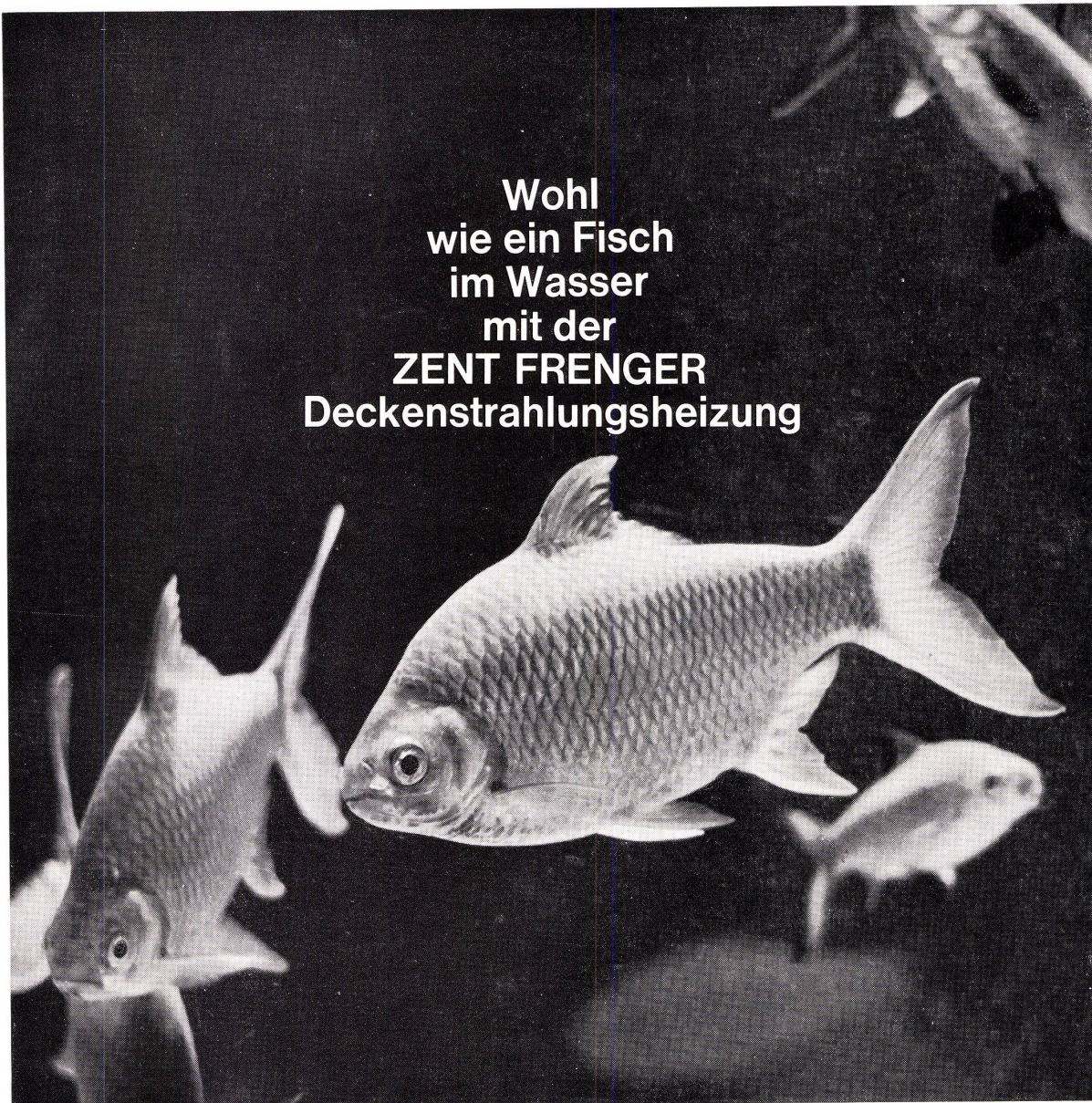

Wohlige Wärme durchflutet gleichmässig den Raum. Dosierte Wärmestrahlung — gleichmässige Wärmeverteilung durch die ZENT FRENGER

Deckenstrahlungsheizung — so fühlt man sich wohl!
Aber nur eine gute Strahlungsheizung vermittelt dieses Wohlbehagen. Leicht treten sonst Kopfschmerzen und andere Beschwerden auf.

Die ZENT FRENGER Deckenstrahlungsheizung hat folgende Vorteile:

1. Schnell aufgeheizt und schnell regulierbar.
2. Wie in der Praxis bewiesen, lassen sich aufgrund ihrer Anpassungsfähigkeit die Betriebskosten um ca. 15% senken.
3. Heizen, lüften, kühlen, das kann die ZENT FRENGER Decke, sie lässt sich aber auch zur Komfortklima-Anlage ausbauen — zum FRENGAIR-System.
4. Die ZENT FRENGER Strahlungsheizung ist auch eine vollwertige Schallschluckdecke.
5. Keine sichtbaren Heizkörper verhindern die freie Gestaltung des Raumes.

Deshalb lohnt es sich, die ZENT FRENGER Deckenstrahlungsheizung näher kennen zu lernen. Eine ausführliche Dokumentation liegt für Sie bereit.

Die ZENT FRENGER Deckenstrahlungsheizung ist übrigens ein Weltpatent. Sie wird in mehr als 20 Ländern hergestellt und verkauft. Eine ausführliche Referenzliste steht zur Verfügung.

ZENT AG BERN,
3072 Ostermundigen

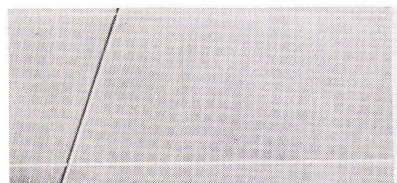
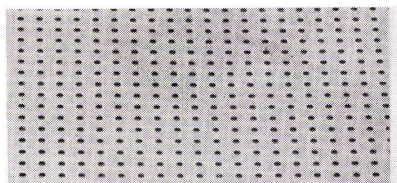

MANHATTAN,

Ein Spiel der Konstruktion, Zeuge der modernen Architektur.
Manhattan ist der Name eines der drei neuen Dessins,*
welche Glaverbel seit kurzer Zeit herstellt.

**Die beiden andern Dessins, Bottle und Twist
stehen ebenfalls zu Ihrer Verfügung.
Muster erhalten Sie auf Wunsch.*



Glaverbel s.a. Brüssel **JAC. HUBER & BÜHLER** 2500 Biel 3 - tel. (032) 388.33

ALUSUISSE Aluminium

Fassadenbau heisst heute Aluminiumbau

Die praktisch unbeschränkten Formgebungs-Möglichkeiten des Aluminiums eröffnen dem Architekten grösste Gestaltungsfreiheit, die ihm kein anderes Baumaterial bieten kann. Dazu kommen die technischen Vorteile: Wetterbeständigkeit, trockene Bauweise, kurze Montagezeit, ungestrichen fertig gebaut!

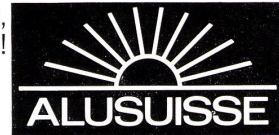

Schweizerische Aluminium AG Verkaufsabteilung 8048 Zürich Telefon 051/54 80 80

58



auch
hier:
Schindler
Lifts



EUBÖOLITH

in Fabriken

in Geschäftshäusern

in Lagerhäusern

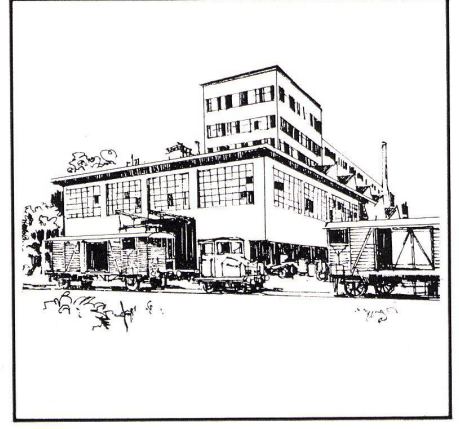
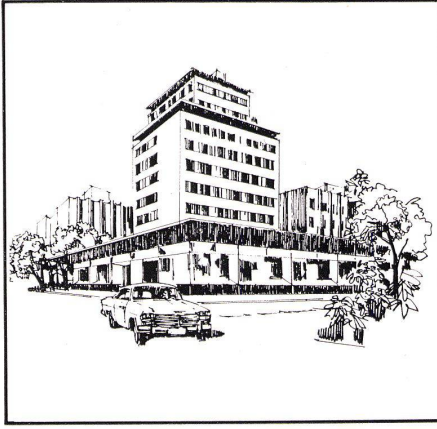
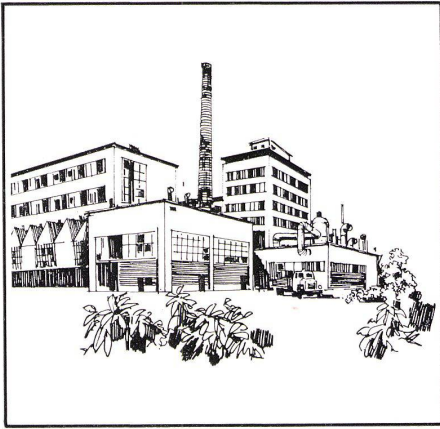

in Garagen

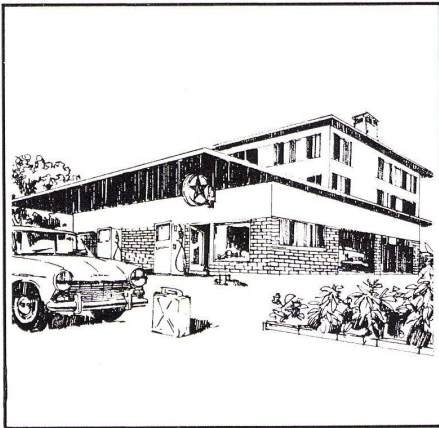

in Schulen

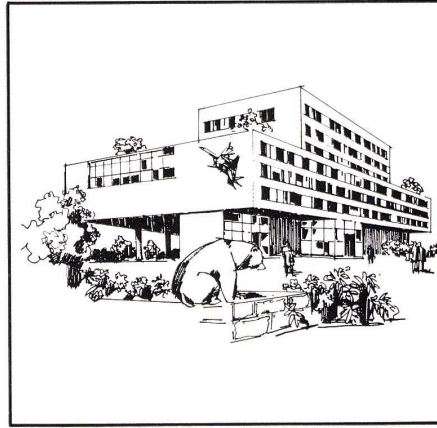

in Wohnbauten



Kommen Sie mit Ihren Boden-Problemern zu uns!

Die Planung von Fussböden wirft Probleme und Fragen auf. Schon bei der Unterkonstruktion und erst recht bei der Bestimmung des richtigen Fertigbelages. Wie muss der Beton vorbereitet werden? Welche Unterlage eignet sich am besten zur Aufnahme eines bestimmten Fussbodens? Welchen Anforderungen muss ein Industriefussboden gerecht werden? Welche Stärke ist zur Erreichung einer genügenden Isolation erforderlich? Welche Materialien sind die richtigen für Trittschalldämmung? Für Wärmeisolation? Als erfahrener Baufachmann entscheiden Sie nicht allein. Sie setzen sich mit einer angesehenen Fachfirma in Verbindung, um diese Fragen mit ihr gemeinsam zu lösen.

Wenden Sie sich an uns — Ihre Probleme sind unsere Probleme! Ein Team von

ausgesuchten Fachleuten steht zu Ihrer Verfügung, eine seriöse Beratung ist Ihnen sicher. Jeder Auftrag wird mit der gleichen Sorgfalt ausgeführt, ob es sich nun um 100 m² oder 10000 m² handelt. Euböolith-Steinholzfussböden und Maxidur-Hartbetonbeläge haben sich in der Industrie bewährt. Sie sind Produkte jahrzehntelanger Erfahrung. Aber auch die neuesten Erkenntnisse auf dem Gebiet der Unterlagsböden wurden für Sie ausgewertet.

Sei es in Fabriken oder Lagerhäusern, in Schulen, Kasernen, Garagen, Geschäftshäusern . . . eines haben alle Euböolithprodukte gemeinsam: sie sind äusserst wirtschaftlich. Euböolith — Qualität aus Erfahrung.

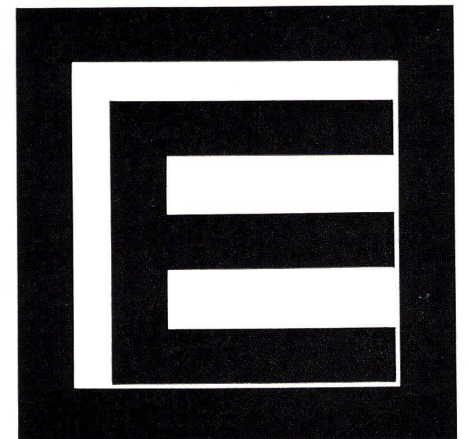



SILENT GLISS-Vorhangschienen

Schon in die Planung miteinbeziehen

Vorhangeinrichtungen ein Detail? Gewiss – aber ein wichtiges! Ihnen und der Bauherrschaft bringt es nur Vorteile, wenn Sie die Wahl und Montage der Vorhangeinrichtungen nicht dem Zufall überlassen. Das SILENT GLISS-Vorhangschienensystem birgt so viele Möglichkeiten, dass bauseits schon nach der zweckmässigsten, ansprechendsten und besten Lösung getrachtet werden sollte. Unterbreiten Sie uns bereits im Planungsstadium der Bauvorhaben Ihre Wünsche und Probleme. Wir beraten Sie unverbindlich mit modernen, durchdachten und bewährten Vorschlägen.

Mit geräuschlosen SILENT GLISS-Vorhangeinrichtungen erhalten Sie wertbeständige Installationen, die immer wieder Freude bereiten. Profitieren auch Sie, wie viele namhafte Architekten und Innenarchitekten von unserer jahrelangen Erfahrung in der Herstellung und Anwendung moderner, geräuschloser Vorhangeinrichtungen.

Verlangen Sie detaillierte Informationen, Muster, Prospekte, Referenzen



Das SILENT GLISS-System umfasst u. a.:

Schleuderzüge

zum Einnuten, Aufschrauben und Einputzen.

Freitragende Vorhanggarnituren

Schnurzüge

zum Einnuten und Aufschrauben.

Bühnenzüge

NEU **Elektrozug** automatisch



sieben Meter hohe Schenker- Storen

Am CIBA-Biologie-Hochhaus hat SCHENKER 7 Meter hohe Lamellen-Rollstoren «SOLFLEX» montiert. Diese extrem hohen Lamellenstoren werden von der Portierloge aus elektrisch bedient. Sie zeichnen sich aus durch gleichmäßigen Lauf und Geräuschlosigkeit. Die Lösung dieses schwierigen Storenproblems beweist unsere Leistungsfähigkeit. Profitieren Sie schon bei der Projektierung vom hohen Können unserer technischen Mitarbeiter. Sie stehen Ihnen unverbindlich zur Verfügung.

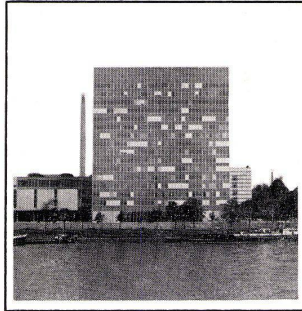

Schenker
Storen

Vertretungen in
Basel, Bern, Genf, Lausanne,
Lugano, Luzern, Neuenburg, St. Gallen,
Solothurn, Winterthur und Zürich

Emil Schenker AG 5012 Schönenwerd Telefon 064/41 2652



Kochstellen im Kunststofftisch



Kunststoff-Arbeitstische haben gute Eigenschaften. Sie sind warmgriffig, schallfrei und pflegefreundlich. Es gibt sie in verschiedenen Farben und Dessins. Sie werden von Hausfrauen bevorzugt.

An die Kochstelle im Kunststoff-Arbeitstisch stellen sich besondere Forderungen. Die neuen Therna-Einbaukochgeräte — hier die Kochmulde «Oktagon» — erfüllen sie: mit viel hitzefestem Pfannenabstellplatz unmittelbar neben den Kochplatten und mit einer hervorragenden Wärmeisolierung.

Therna-Einbaukochmulde «Oktagon», 3 oder 4 Platten, alle Schalter mit Signallampe, Verschalung weiss porzellanemailliert oder Chromnickelstahl; Unterseite berührungssicher verschalt, anschlussfertig verdrahtet; einbaubar in Therna- und andere moderne Küchen mit Kunststoff-Abdeckungen.

therma

Therna AG, 8762 Schwanden
Telefon 058/7 14 41
Büros und Ausstellungen in Zürich,
Bern, Basel, Lausanne, Genf und
Cadenazzo

Pionier der Küche

H

**EROSUISSE-STAHLROHRMÖBEL
HELFFENSTEIN + BUCHER LUZERN**

Hirschengraben 43

Telephon 041 2 01 23

HTB

EROSUISSE-Vierkantrohr-
Stühle – ein kleiner Aus-
schnitt aus unserem reich-
haltigen Programm. Unsere
Firma ist auch spezialisiert
auf Sonderanfertigungen.



erosuisse erosuisse



Mein Vater ist ein guter Rechner,
darum haben wir
einen Hoval-Kessel.
Jetzt sparen wir jedes Jahr
viel Geld.

8 Monate im Jahr wird geheizt, 365 Tage im Jahr wird viel Warmwasser verbraucht. Darum lohnt es sich auch für Sie, einen Hoval-Kessel zu wählen. Er ist aus bestem Stahl gebaut. Die luftdichte Brennkammer und die wirkungsvolle Isolation helfen Brennstoff sparen. Hoval-Kessel arbeiten mit hohem Wirkungsgrad – auch noch nach Jahren. Der Hoval-Kessel heizt automatisch mit Öl oder festen Brennstoffen.

Der Boiler jedes Hoval-Kessels liefert Sommer und Winter praktisch unbeschränkt Warmwasser zu niedrigsten Kosten. Die Hoval-Sparsteuerung sorgt dafür, dass kein Tropfen Öl unnötig verbraucht wird. Sie schaltet den Brenner nur dann ein, wenn entweder die Heizung oder der Boiler Wärme verlangen.

Der gut ausgebaute Hoval-Service garantiert eine sorgfältige Einregulierung jeder Anlage. Hoval-Kessel bieten mehr Komfort für weniger Geld. Hoval-Kessel machen sich bezahlt.

Hoval Herzog AG, Feldmeilen
Telefon 051-731282
Basel Bern Lausanne Lugano
Verkauf und Service auch in
Deutschland (Krupp-Kessel)
Österreich, Benelux,
England, Frankreich, Italien

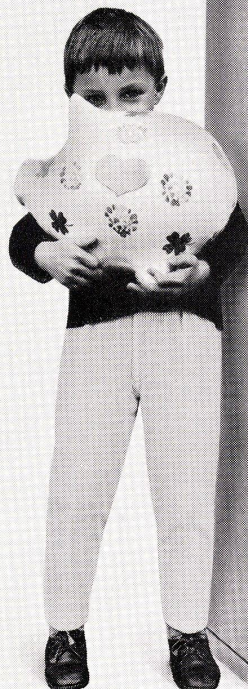

Hoval

Suisa-Mechanlizen Verwaltungsgebäude



Steiner- Generalunternehmung die wirtschaftliche Lösung.

Steiner erstellt als Generalunternehmer mit Preis-, Termin- und Qualitätsgarantien in Zürich-Wollishofen einen Verwaltungsneubau für die beiden Urheberrechtsgesellschaften SUIZA und Mechanlizen.

Projekt: Werner Gantenbein, dipl. Architekt BSA/SIA

STEINER

Karl Steiner

Hagenholzstrasse 60
8050 Zürich

Telefon 051/4850 50

**Wo es
draufankommt:
eine Gema-
Metalldecke**

Als Verkleidungsdecke mit sichtbaren Tragprofilen (System II) setzt sie in der Kantonalbank Schaffhausen einen besonders gediegenen Akzent. Struktur, Farbe und Plattenformat sind die Elemente, die der Architekt bei der Raumgestaltung mit der Gema-Metalldecke vielseitig spielen lassen kann.

Die elegante Raumgestaltung ist aber nur eine von vielen Möglichkeiten, für die die Gema-Metalldecke prädestiniert ist. Beleuchtung, Heizung, Ventilation, Schallschluck usw. kommen dazu.

Viele optimale Lösungen sind aus der kreativen Zusammenarbeit zwischen dem Architekten und unserem technischen Beratungsdienst hervorgegangen. Bitte fragen Sie uns deshalb an, wenn Sie ein spezielles Problem haben.



Wer baut plant... wer plant prüft... und wer prüft wählt die Gema-Metalldecke.



Gema AG, Metalldecken, 9015 St.Gallen
Tel. 071 / 311313

Gema Bauelemente Ges. m. b. H. A-1100 Wien
Rotenhofgasse 49, Tel. 64 17 34

Gema Apparatebau GmbH D-6832 Hockenheim



futura



das
umfassende
Büromöbelprogramm

Hersteller der Sitzmöbel:

Girsberger AG
Stuhl- und Tischfabrik
3357 Bützberg (Bern) Schweiz

Hersteller der Büromöbel:

Aebi & Cie
Möbelfabrik
4950 Huttwil (Bern) Schweiz

Verlangen Sie
den neuen futura-Gesamtkatalog

Lieferung
nur durch offizielle futura-Vertretungen

5000 Aarau	Otto Mathys AG	1700 Fribourg	Georges Bise SA	4600 Olten	Otto Mathys AG
5400 Baden	Otto Mathys AG	1200 Genève	R. Furrer Fils SA	1950 Sion	A. Gertschen Fils SA
4000 Basel	Guhl und Scheibler AG		MB Meubles de bureau, J.-L. Bavaud	4500 Solothurn	Rud. Baumgartner
	Alfred Maerki AG		M. Trosselli et ses Fils SA		Büromaschinen AG
	J. F. Pfeiffer AG		Büromaschinen AG		Jos. Menth
6500 Bellinzona	Gianni Casagrande SA	2540 Grenchen	Oswald Meier & Cie.	9000 St. Gallen	O. Rutishauser & Co.
3000 Bern	Eugen Keller & Co. AG	4900 Langenthal	Ch. Gavillet SA	3600 Thun	W. Krebs & Co.
2500 Biel	Walter Richard	1000 Lausanne	M. Trosselli et ses Fils SA	8400 Winterthur	Büro-Meier AG
4127 Birsfelden	Guhl und Scheibler AG		Gianni Casagrande SA		W. H. Schoch & Co.
3900 Brig	A. Gertschen's Söhne AG	6900 Lugano	Albert Linsi	4800 Zofingen	Otto Mathys AG
3400 Burgdorf	Max Jäggi & Co.	6000 Luzern	A. Gertschen Fils SA	6300 Zug	AG für Büroeinrichtung
2300 La Chaux-de-Fonds	Claude Jeannot	1920 Martigny	Meubles Hadorn	8000 Zürich	Büro-Meier
7000 Chur	J. F. Pfeiffer AG	2740 Moutier	R.-A. Bolomey		Rud. Furrer Söhne AG
		2000 Neuchâtel	Philippe Ramseyer		J. F. Pfeiffer AG

Mehr Vorteile mit **STREBEL-** Erzeugnissen

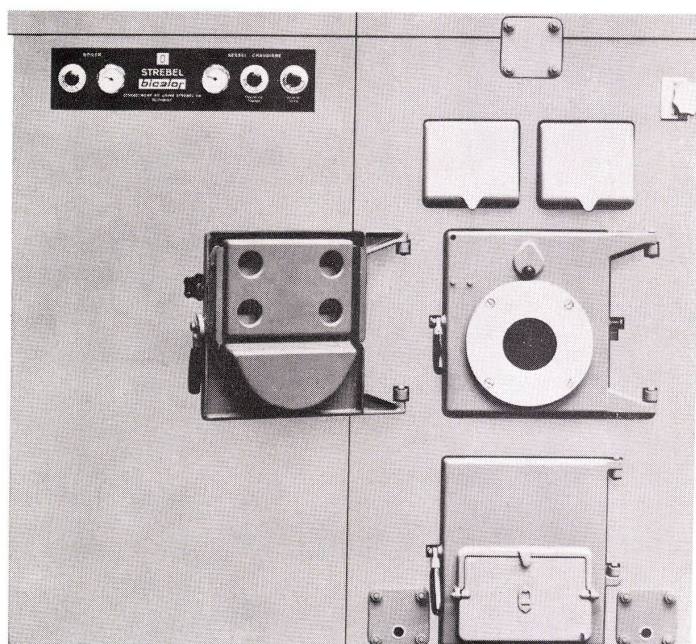

bicalor

**FÜR WÄRME +
WARMWASSER**

FAVO Guß- oder Stahl-Radiatoren sind schlicht und unaufdringlich in der Formgebung. Ihre glatte, allseitig freie Oberfläche ist leicht zu reinigen und ergibt eine hohe Wärmeleistung. FAVO-Radiatoren brauchen wenig Platz. Die Vielzahl der Modelle gestattet die gute Anpassung an alle baulichen Verhältnisse. Moderne Raumheizung mit FAVO-Radiatoren!

STREBEL-BICALOR-Heizkessel-Boiler-Kombinationen für die Zentralheizung und zentrale Warmwasserversorgung. Angenehme Wärme in der kalten Jahreszeit und dazu viel warmes Wasser für Küche und Bad im Winter wie im Sommer. Kessel und Boiler sind unter einer Verschalung zusammengebaut und allseitig gut isoliert. Heizen können Sie mit Öl, Gas oder Koks, immer mit der gleichen Leistung.

Die STREBEL-BICALOR-Heizkessel-Boiler-Kombination erfüllt alle Ansprüche, ist höchsten Belastungen gewachsen, gleich ob im Einfamilienhaus oder in Heizanlagen mit hundert und mehr Wohnungen. Mit Auskunft und Beratung stehen wir Ihnen jederzeit zur Verfügung.



Strebelwerk AG
Telephon 062 7 44 71
4852 Rothrist

Kunststoffplattenwerk
Argolite

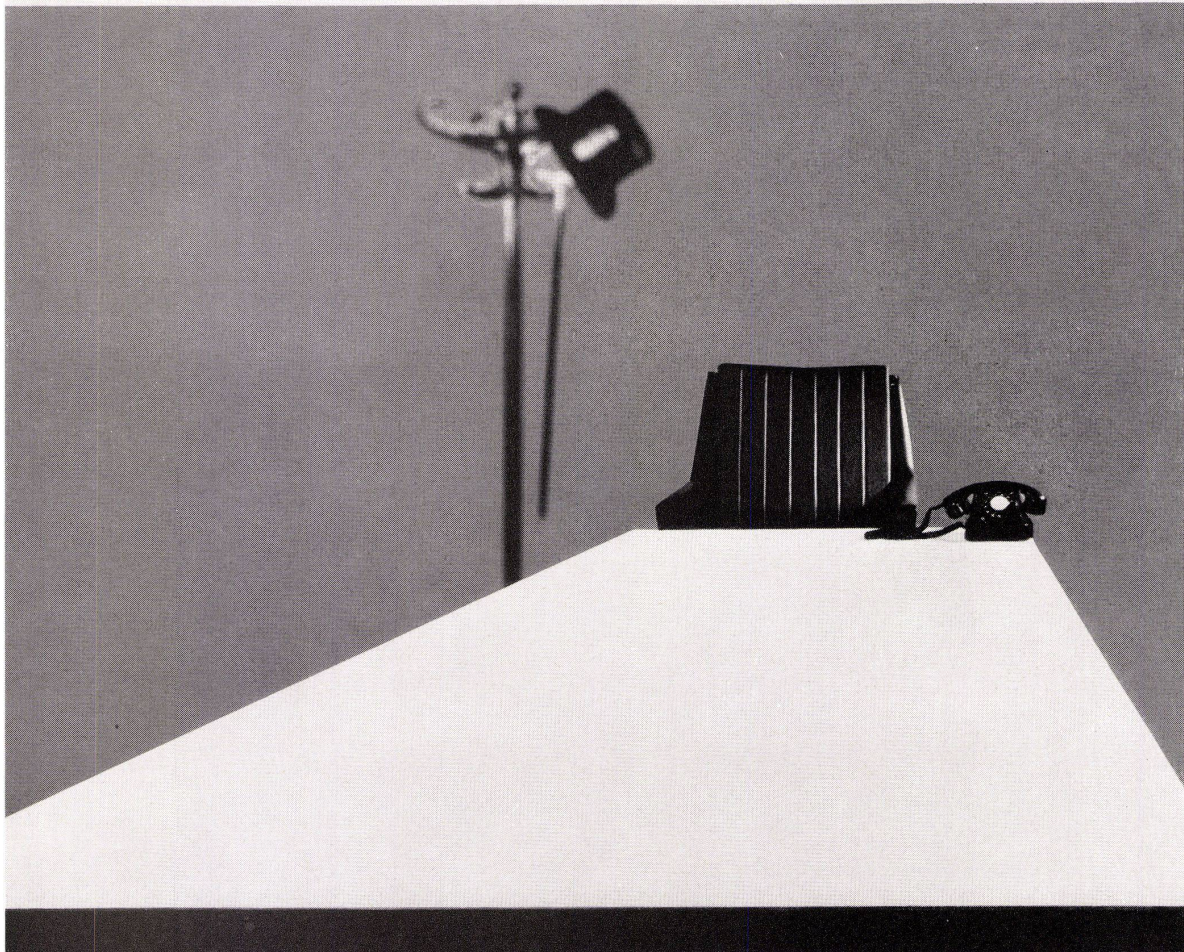

ARGOLITE AG
Kunststoffplattenwerk
Willisau LU
Tel. 045/6 19 12



Aussergewöhnliche Wünsche erfordern aussergewöhnliche Massnahmen.

Wieviel Platz der Herr Direktor auf dem Pult braucht, um seine kaufmännischen Schlachten zu schlagen, können wir uns vorstellen. Wir liefern nur das „Schlachtfeld“. Das heisst, die ARGOLITE-Kunststoffplatte. Und diese bis zu einer konkurrenzlosen Sondergrösse (330 × 160 cm), die jeden noch so aussergewöhnlichen Wunsch erfüllen kann.

Die ARGOLITE-Platte ist in jeder Grösse Sonderklasse.

Verlangen Sie die Gratis-Musterkollektion.

Alle unsere Produkte sind gänzlich in unseren technischen Büros durch unsere Architekten erschafft und in unseren Werkstätten völlig hergestellt. Neben unseren Serienanfertigungen können wir alle Inneneinrichtungen oder Spezialmodelle durchführen. Unsere Firma ist eine der einzigen, die Ihnen so viele Möglichkeiten bieten kann.

Tous nos modèles sont créés dans notre bureau d'architectes et entièrement construits dans nos ateliers. En plus de notre production de série, nous exécutons également tous agencements ou modèles spéciaux. Notre maison est une des seules à pouvoir vous offrir ces avantages.

swiss
DEM
Collection

DEM – 1022 Chavannes-Renens VD

DEM – 1022 Chavannes-Renens VD



Hör- und Konferenzsäle
Salles de conférences



Gastgewerbe
Hôtellerie, restaurants



Büro und Verwaltung
Bureaux, administrations



Eingangshallen und Wartsäle
Réception, salles d'attente

Hasselblad kennt keine Grenzen!

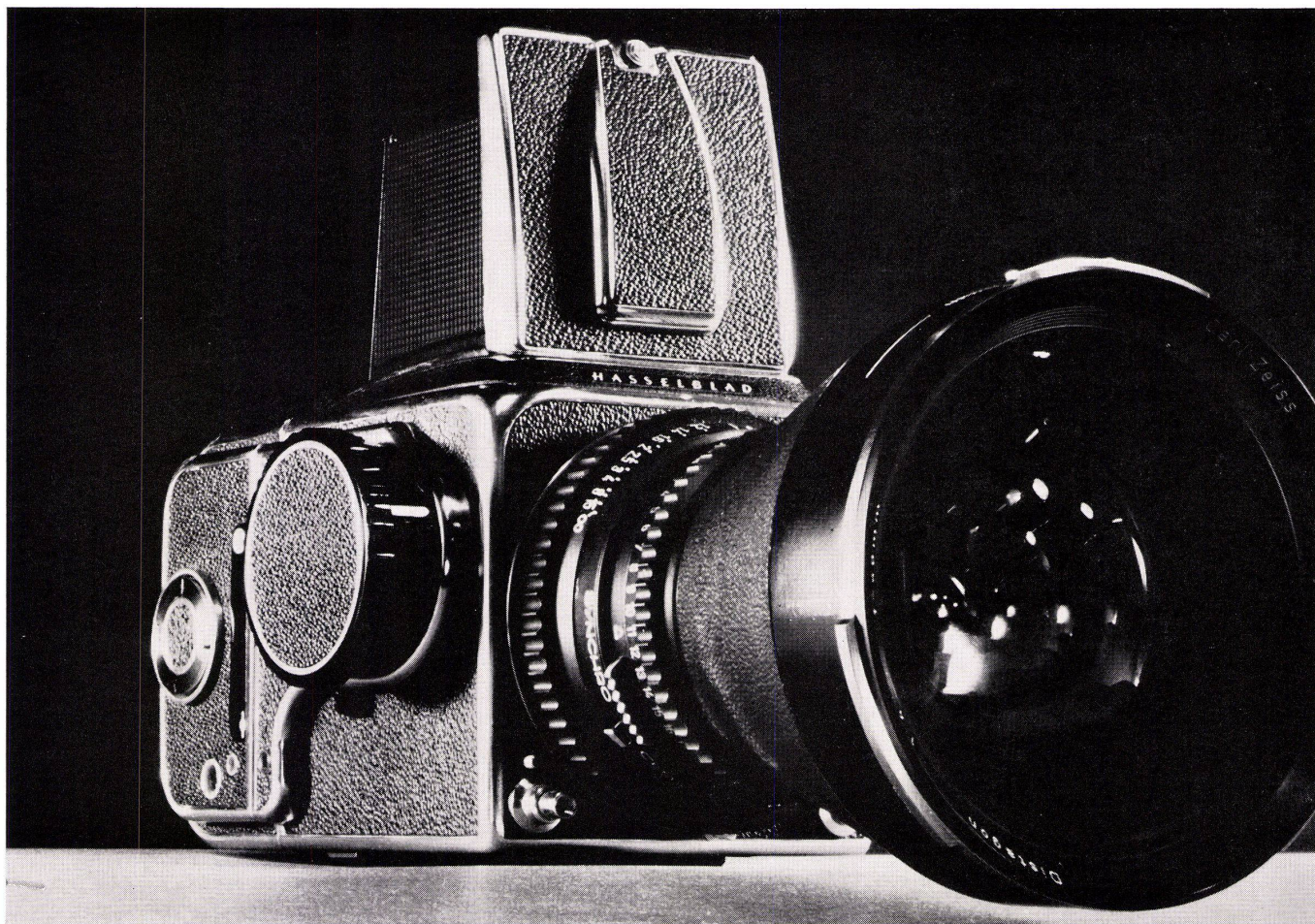

Zeiss Distagon f 4/40 mm Objektiv – ein Bildwinkel von 88° mit einer «gewöhnlichen» Kamera

Ihre Hasselblad eine «gewöhnliche» Kamera? Wohl kaum, denn sie ist das Kernstück des modernsten Kamerasystems. Und nun kommt noch das extreme Zeiss Weitwinkelobjektiv f 4/40 mm mit einem Bildwinkel von 88° hinzu. Eine Konstruktion, die an der

Photokina Aufsehen erregte. Zu Recht, denn sie eröffnet Ihnen und Ihrer Hasselblad 500 C oder 500 EL noch mehr Möglichkeiten. Ein Bildwinkel von 88°!

Einige technische Daten: Zeiss Distagon f 4/40 mm, Bildwinkel 88°, 10 Linsen, Distanzbereich

zwischen 50,8 cm und unendlich, Blendenbereich von 4-32, Synchro-Compur Verschluss, B 1-1/500 Sekunde.

H A S S E L B L A D
der Welt bestentwickeltes Kamerasystem.

Kilcher-Lager*

In dieser randlosen Schale an der N 1 werden die elastischen Auflager **System Kilcher** hergestellt:

Für Bewegungen bis ± 3 mm **Neoprene-Schublager**

Für Bewegungen ab ± 2 mm **Teflon-Gleitlager**

Kilcher-Lager ermöglichen:

- Reduktion der Rißgefahr an Bauten
- Horizontalbewegung der Betonplatte infolge Schwund
- Horizontalbewegung infolge von Temperaturschwankungen
- Auflagerverdrehung infolge Durchbiegung der Betonplatte
- Zentrieren der Auflagerkraft auf der Tragwand

Einfachstes Verlegen auf die ganze Auflagerfläche in einem Arbeitsgang.

Kilcher-Lager sind wartungsfrei.

Verlangen Sie bitte die Dokumentation mit Angaben.

*In- und ausländische Patente



Fanaprene- und Fanalon - Dachbeläge

auf der Basis von Neoprene und Hypalon (synth. Kautschuk von Du Pont de Nemours) sind formunabhängig, fugenlos, flammwidrig, wetter-, temperatur-, chemikalien- und alterungsbeständig. Blechanschlüsse erübrigen sich, da der Belag auf der ganzen Dachfläche fest haftet.

FANAPRENE für Betonflachdächer

FANALON für vorgespannte Betonflächen

Verlangen Sie Unterlagen

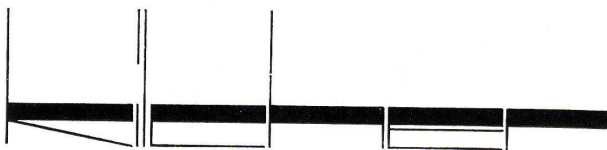

F. Kilcher, Bauisolationen AG, 4565 Rechterswil, Steinackerweg,
Telephon 065 4 56 45

Ingenieur: H. Isler, Burgdorf
Architekt: P. Wirz, Solothurn

mehr Leistung und Wohlbefinden durch Sifrag Klimaanlagen

SIFRAG

Sifrag Luft- und Klimatechnik

Frei AG

Bern 031 66 25 25

Zürich 051 25 15 51

Basel 061 43 92 60

Lausanne 021 23 74 08

Diese Modelle sind nach den Grundsätzen des »good design« gestaltet und errangen vielfach internationale Auszeichnungen. Sie werden in vielen tausend Büros und in fast allen Ländern der Welt benutzt.



Modell S 512 R
Federdrehsessel, Sitzhöhe von 42–54 cm verstellbar, Fußkreuz mit oder ohne Fußlenkrollen nach Wahl.



Modell S 161 R mit actilord-Sitz
Fußkreuz mit Federdrehmechanik, mit oder ohne Fußlenkrollen lieferbar, Sitzhöhe von 44–60 cm verstellbar, die Lehne kann vor und zurück sowie nach oben und unten verstellt werden. Sitzgestaltung nach System »actilord« Dr. med. H. J. Schneider (München).



Modell SE 43
Fußgestell mit Federdrehmechanik, in der Höhe von 42–54 cm verstellbar. Fußgestell kann mit oder ohne Fußlenkrollen geliefert werden. Design Professor Egon Eiermann.



Modell SE 49
Kollegstuhl, Design Professor Egon Eiermann, Sitzhöhe 45 cm. Das Auflagebrett kann geschwenkt und auch abgenommen werden. Der Stuhl ist stapelbar, Reihenverbindung kann angebracht werden.



Modell SE 68
Design Professor Egon Eiermann, Sitzhöhe 45 cm, Sitz und Lehne in Edelfurnier oder gepolstert nach Wahl lieferbar. Der Stuhl kann auch mit stapelbarem Gestell geliefert werden.



Modell S 621
Stapelstuhl, Sitzschale in Edelfurnier oder gepolstert lieferbar, mit oder ohne Reihenverbindung, Sitzhöhe 45 cm.



Modell S 602
Sitz in 42 oder 48 cm Höhe lieferbar, Gestell verchromt.

sedila ag.

8280 Kreuzlingen, Tägermoosstrasse 3

Weisszement- Platten Eternit®



Druckerei «Landenberg» Sarnen
Fassadenverkleidung mit
Weisszement-Platten «ETERNIT»
Architekt: Paul Dillier, Sarnen

Weisszement-Platten «ETERNIT» – eine neue Asbestzement-Platte für Fassaden und Brüstungen mit allen guten Eigenschaften der bewährten Asbestzement-Produkte, wie sie in der Schweiz seit mehr als sechzig Jahren hergestellt werden. Dank der Durchfärbung im Material sind auch die Kanten weiss, jedoch weist die Platte die typische Oberflächenstruktur der ebenen Asbestzement-Platten «ETERNIT» auf.

Herstellung und Verkauf:

Glanz-Eternit AG 8867 Niederurnen Telefon 058 41671



Wir beraten Sie bei der zweckmässigen Einrichtung von
**Empfangsräumen, Direktionsbüros, Sitzungszimmern und
Kantine**

Repräsentative Innenausbauten wie **Decken, Täfer und Türen**
werden in unseren eigenen Werkstätten ausgeführt

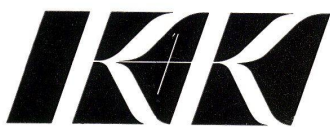

KNUCHEL + KAHL

Möbel- und Bauschreinerei, Polsterei, Vorhangatelier
Rämistrasse 17, 8024 Zürich, Telephon 051 34 53 53

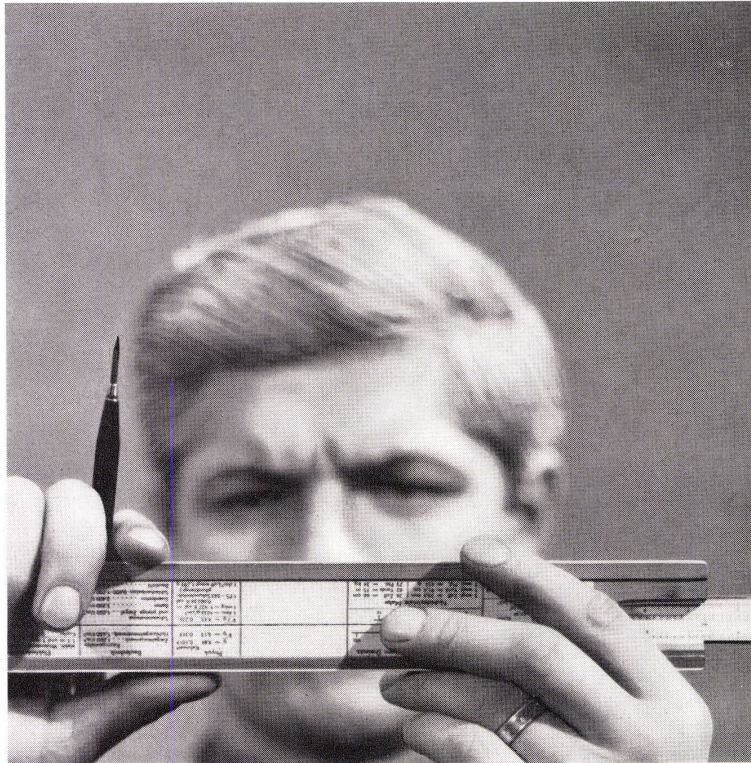

**Halten Sie unsere Licht-
berater ruhig für Pedanten; sie gehen wieder.
Aber eine Beleuchtungsanlage,
... die bleibt.**

Irgend etwas, das hell gibt, kann Ihr Bauherr überall kaufen. Aber eine ästhetisch ansprechende und arbeitshygienisch optimale Beleuchtungsanlage bekommt man nicht so ohne weiteres.

Die muß nämlich von Fachleuten geplant werden. Unbedingt. Von Leuten, die in die Probleme eines Beleuchtungsprojektes hineinknien, Studien machen, Experimente machen, sich ein Paar Schuhe durchlaufen.

Von Leuten, die ungefähr das machen, was wir machen.

Ja, Sie haben richtig gelesen. Obschon wir als Leuchten-

fabrik eigentlich Leuchten machen sollten – genauer: Fluoreszenzleuchten –, für Sie machen wir noch etwas anderes. Etwas, das Sie kein Geld kostet, nur ein wenig Geduld.

Wir schicken Ihnen unsere Lichtberater vorbei. Alte Füchse in der Projektierung. Sie untersuchen Ihren Fall von Grund auf. Zum Beispiel wollen sie wissen, was man bei Ihrem Bauherrn arbeitet, wann man bei ihm arbeitet. Und ob dort auch einmal etwas anderes gearbeitet wird.

Sie nehmen es genau, unsere Lichtberater. Sollten Sie

ihre Genauigkeit ärgerlich finden ..., eines ist gewiß: die Anlage, die sie Ihnen vorschlagen, wird Ihrem Bauherrn allen Ärger ersparen.

071 / 51 23 63 – das ist die Telefonnummer unseres (objektiven) Lichtberatungsdienstes.



Spezialfabrik für Fluoreszenzleuchten, 9102 Herisau

Die hiag
DENKT
MASSIV
IN
HOLZ!

Die Hiag ist in allen Märkten zu Hause – sie kann auch im afrikanischen Holzgeschäft mitreden. Sie kann sich die besten Partien sichern: Abachi, Iroko, Sipo, Limba, Tola, Mansonia, Sapelli und Tiama. Sie kauft zur richtigen Zeit am richtigen Ort die richtigen Hölzer zum richtigen Preis. All das kommt ihren Kunden zugute! Wir handeln in Grossmengen, verkaufen aber (besonders günstig!) auch Kleinpartien, ganz nach Ihrem Bedarf. Die Vielfalt unseres Sortiments deckt alle Verwendungsgebiete. Unsere Hölzer begeistern Verarbeiter und Gestalter. Verlangen Sie Unterlagen und Muster, und machen Sie Gebrauch von unserem Beratungsdienst. Über Holz wissen wir Bescheid!

hiag Hiag Holzindustrie AG
9430 St. Margrethen
071 / 711201



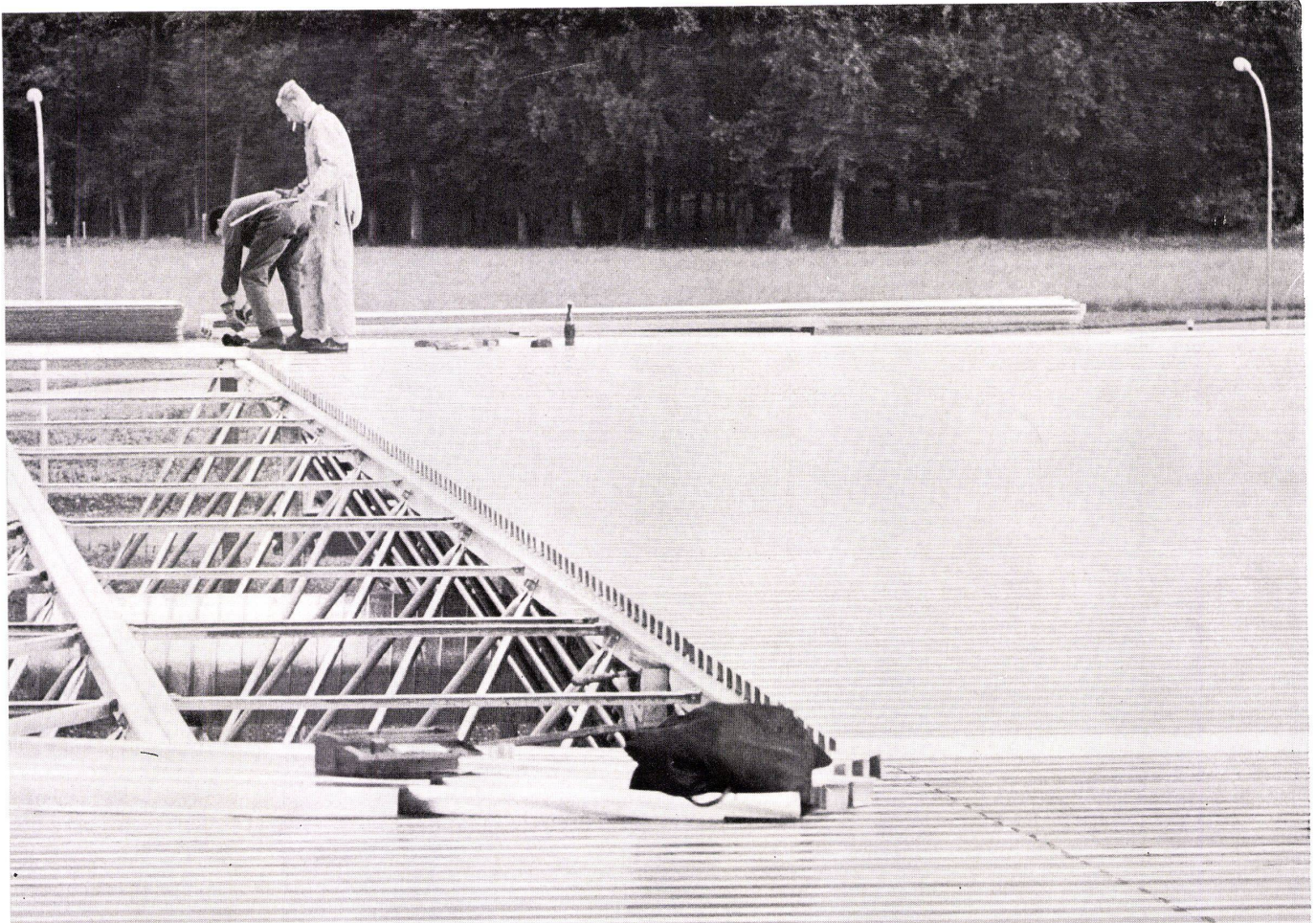

Unser Profil-Blech für Hochbau ist wirtschaftlich

Diese grossflächigen, neuzeitlichen Bauelemente sind ein ideales Material für Decken und Dächer bei Industrie-, Gewerbe-, Hallen- und landwirtschaftlichen Bauten.

Die Vielfalt der Profilformen erlaubt eine optimale und damit preislich interessante Konstruktion der Bauwerke.

Gleichartige Profil-Bleche (evtl. mit zusätzlicher Kunststoffbeschichtung) sind auch für Fassadenverkleidungen erhältlich.

Unsere Abt. Hochbau-Blech informiert Sie gerne über Einzelheiten.

KOENIG

Dr. Ing. Koenig AG 8953 Dietikon Tel. 051/88 26 61 Abt. Hochbau-Blech

Edmund N. Bacon: Stadtplanung von Athen bis Brasilia

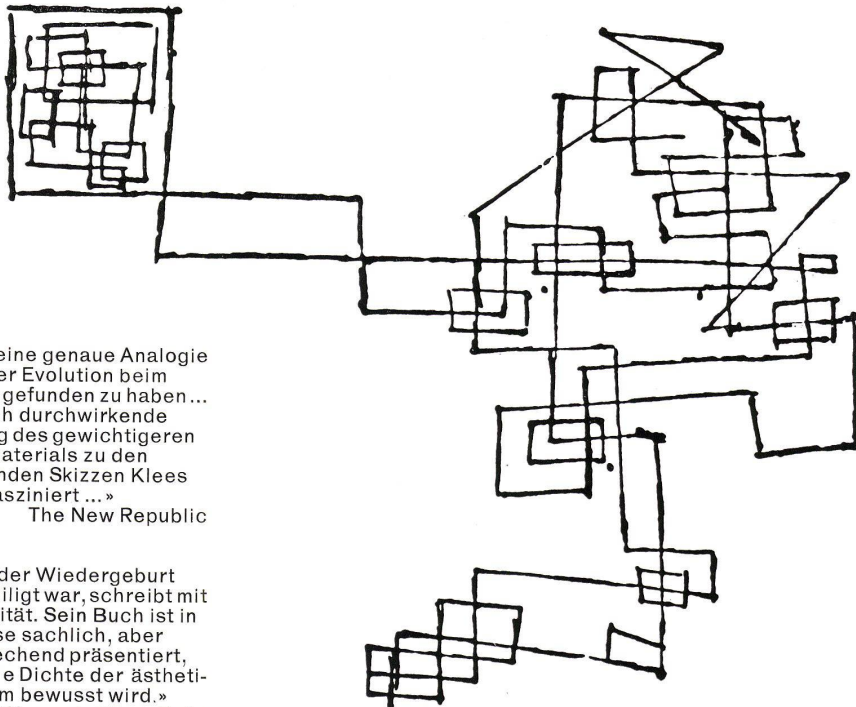

«... Bacon glaubt, eine genaue Analogie zum Experiment der Evolution beim Künstler Paul Klee gefunden zu haben... Die das ganze Buch durchwirkende Gegenüberstellung des gewichtigeren städtebaulichen Materials zu den fast flüchtig wirkenden Skizzen Klees beeindruckt und fasziniert ...»

The New Republic

«... Bacon, der an der Wiedergeburt Philadelphias beteiligt war, schreibt mit Klarheit und Autorität. Sein Buch ist in vernünftigem Masse sachlich, aber zugleich so ansprechend präsentiert, dass dem Leser die Dichte der ästhetischen Theorie kaum bewusst wird.»

Women's Wear Daily

«... Als ich 'Design of Cities' las, wurde ich an das Buch des grossen Barock-Architekten J. B. Fischer von Erlach erinnert, an seinen 'Entwurf einer historischen Architektur'.»

Progressive Architecture

296 Seiten mit 33 farbigen Abbildungen,
311 Photos, Skizzen und Plänen. Leinen Fr. 78.-
Erscheint anfangs Februar 1968

im Verlag für Architektur Artemis

h.diehl+co.ag
neuenhof – aargau

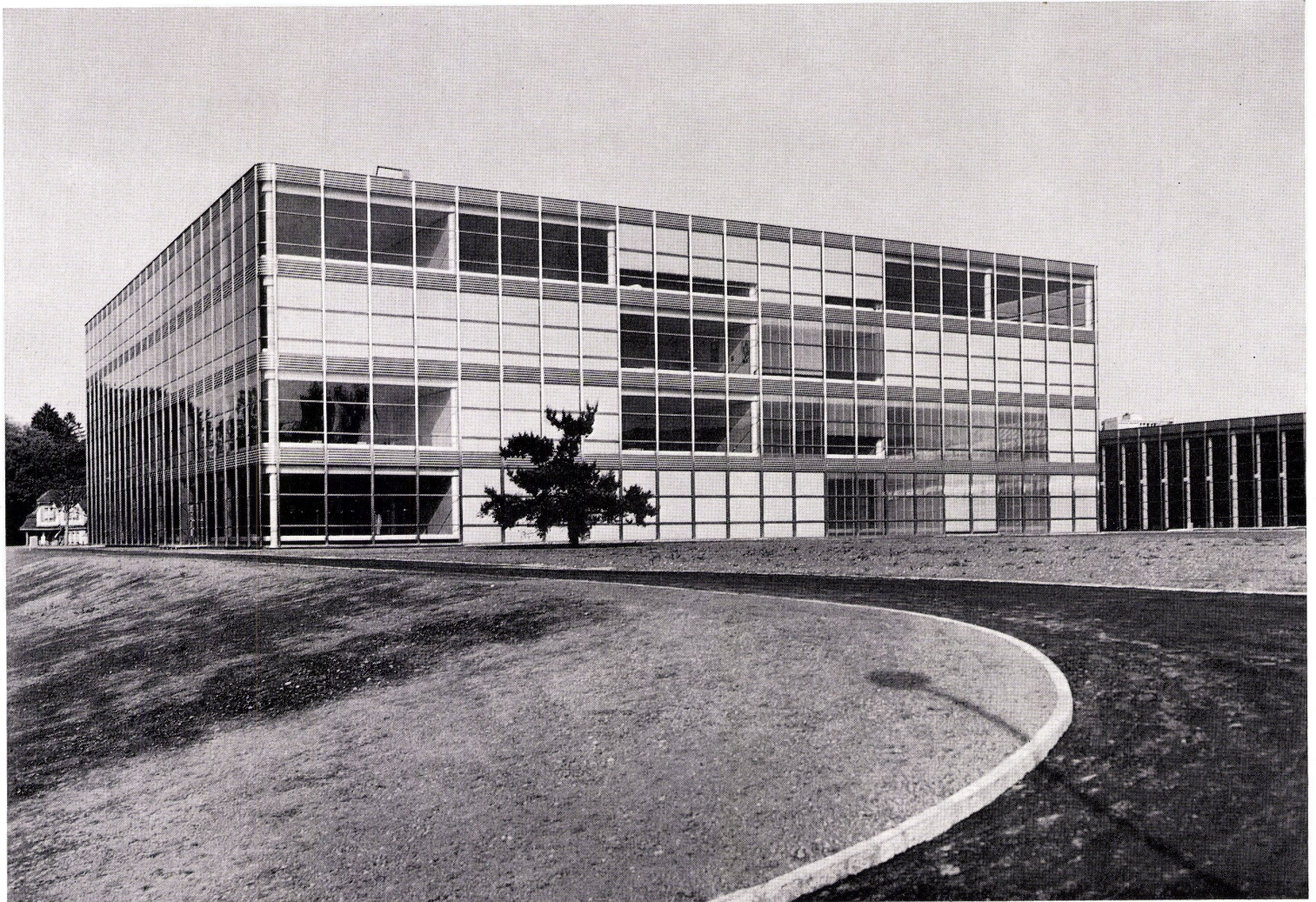
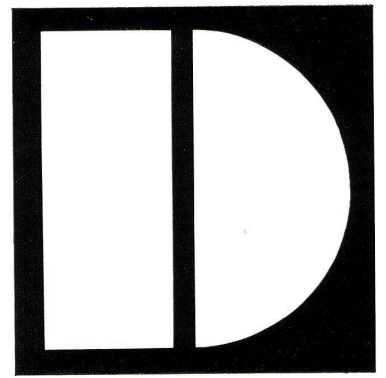

htl windisch – aargau f. haller architekt bsa/sia

**chromnickelstahl in der
architektur – ein gediegener
baustoff
für höchste ansprüche**

CTC

In diesem Haus
wird die Heizung
modernisiert



Ein CTC Kombikessel bietet Gewähr
für angenehme Wärme
und unbeschränkt Warmwasser.

Der Platz im Keller ist
beschränkt – dafür
ist der CTC Kessel
wie kein anderer ge-
schaffen. Die geringen
Kesseldimensi-

Dank jahrzehntelan-
ger Erfahrung im
Heizkesselbau: 10
Jahre Garantie auf
Korrosionsschäden
durch Rauchgase.

onen erlauben den
Transport in engste
Keller-Räumlichkei-
ten.

Rauchabgang und
Wasser-Anschlüsse
sind so geordnet,
dass sich der Kessel
direkt an der Wand
platzieren lässt.

Zwei völlig getrenn-
te Brennkammern
erlauben jederzeit
Öl oder feste Brenn-
stoffe zu verbren-
nen. (Auch mit festen
Brennstoffen, nor-
male Heizleistung.)

Erwägen auch Sie,
Ihre Heizung zu mo-
dernisieren?

Dann müssen Sie
sich über den CTC
Kombikessel infor-
mieren. Verlangen
Sie Auskunft, Doku-
mentation oder un-
verbindliche Bera-
tung durch



CTC
WÄRMESPEICHER AG
Röntgenstrasse 22
8021 ZÜRICH
Tel. 051 42 85 40